

Д. Я. ТЕЛЕГІН
СЕРЕДНЬО-
СТОГІВСЬКА
КУЛЬТУРА
ЕПОХИ МІДІ

Т.31
902.6

У монографії охарактеризовано матеріальну і духовну культуру середньостогівських племен IV—III тисячоліття до н. е., поселення і могили яких виявлено за останні десятиріччя в Подніпров'ї, на Сіверському Дінці та в Нижньому Подонні. Розглядаються питання антропологічного складу цього населення, хронології і періодизації культури, її походження та зникнення. Ставиться проблема ролі середньостогівських племен в історії населення Східної Європи взагалі.

Відповідальний редактор кандидат історичних наук
О. Г. ШАПОШНИКОВА

Рецензент кандидат історичних наук
М. М. БОНДАР

Редакція історичної та археологічної літератури
Зав. редакцією *Є. А. Квятковський*

Т $\frac{0162-104}{Mz2(04)-73}$ 251—73

Розділ I

ОГЛЯД ДЖЕРЕЛ ТА ІСТОРІОГРАФІЯ ПИТАННЯ. СЕРЕДНЬОСТОГІВСЬКА КУЛЬТУРА І ЇЇ ЛОКАЛЬНІ ВАРІАНТИ

ВІДКРИТТЯ І ДОСЛІДЖЕННЯ ПАМ'ЯТОК

За останні десятиріччя у вивченні пам'яток мідного віку Східної Європи досягнуто значних успіхів. Багато нового зроблено, зокрема, для розуміння культур IV—III тис. до н. е. на Правобережжі України, Нижньому Подунав'ї, в Закарпатті і в Північному Прикарпатті, де в цей період розвивалися культури Гумельниця, Трипілля, Тіта-Полгар і Бодрогкерастур, різні варіанти лендельської культури, культури лійчастого посуду і кулястих амфор. Істотними результатами ознаменувались роботи і по дослідженню енеолітичних культур Північного Кавказу і Криму — майкопської, куро-аракської, кемі-обінської.

Після масових розкопок курганів на новобудовах в степовому межиріччі Дніпра і Волги та відкриття чудового комплексу Михайлівського поселення в пониззі Дніпра ми значно просунулися і в справі розуміння матеріальної культури давньоямних енеолітичних племен, зокрема в розробці питань періодизації цієї культури, виділення територіальних варіантів тощо. На жаль, у вивченні культури племен мідного віку, що передували давньоямному населенню в степовому Приазов'ї, Подонні і Поволжі, є ще дуже багато прогалин. Ми маємо на увазі перш за все поселення і могильники другої половини IV—III тис. до н. е., що за характером кераміки відносяться до типу пам'яток Середнього Стогу II і нижнього шару Михайлівського поселення.

Перші відомості про поселення типу Середній Стіг II були одержані в 1927—1933 рр. під час робіт Дніпробудівської експедиції в Надпоріжжі. Найповніше дослідженою пам'яткою цього типу було поселення Середній Стіг II, розміщене нижче сучасної греблі Дніпрогесу на одній із трьох скель («стогів») в руслі Дніпра. Поселення виявилось двошаровим. Розкопками А. В. Добровольського були відкриті в нижньому шарі черепашкові купи з керамікою заключної фази дніпро-донецької культури (Середній Стіг I), а вище — культурний шар епохи міді (Середній Стіг II) ¹.

Крім розкопок в урочищі Середній Стіг, Дніпробудівська експедиція дослідила ще кілька стародавніх поселень на островах Похилому, Вино-

¹ А. В. Добровольський. Звіт за археологічні дослідження на території Дніпрельстану року 1927.— Збірник Дніпропетровського історико-археологічного музею, т. 1. Дніпропетровськ, 1929; Д. Я. Телегін. Основні риси та хронологія середньостогівської культури.— Археологія, т. XXIII. К., 1970.



Рис. 1. Горщики середньостогівської культури.
1 — Таволжана; 2 — Сунка; 3 — Дерев'ка.

градному, с. Кічкас² тощо, на яких була виявлена типова середньостогівська кераміка. Тоді ж були розкопані тут окремі поховання енеолітичної доби, в тому числі поблизу балки Гадючої³, на о-ві Виноградному⁴.

Багато пам'яток з середньостогівською керамікою досліджено в Надпоріжжі в повоєнні роки. Серед них поселення поблизу с. Волоського, в ур. Стрільча Скеля⁵, в балці Таволжаній поблизу с. Перун (рис. 1), а також окремі поховання на VIII Ігреньській стоянці⁶, на о-ві Сурському і в балці Довжик поблизу с. Волоського⁷, над балкою Квітяною, неподалік Червоних могил поблизу с. Федорівки⁸, на мису балки Ключникової біля с. Мар'ївки, а також на лівому березі балки Гадючої поблизу с. Привільного⁹ та с. Майорка. У Надпоріжжі, крім зазначених поселень і могильників середньостогівської культури, кераміка з високою шийкою і домішкою товчених черепашок в глиняному тісті виявлена також на

² П. Смоличев. Повідомлення про археологічні дослідження та розкопки на терені Дніпрельстану.— Науковий архів ІА АН УРСР.

³ В. Грінченко. Щоденник розкопів в травні 1929 р., реєстр знахідок, стор. 5.— Науковий архів ІА АН УРСР.

⁴ А. В. Добровольський. Неолит Надпорожжя.— Науковий архів ІА АН УРСР; О. Г. Шапошникова, І. М. Шарфутдінова. Могильник на о. Виноградному.— Науковий архів ІА АН УРСР.

⁵ А. В. Добровольський. Неолітична стоянка на Стрільчій Скелі.— Науковий архів АН УРСР; В. Н. Даниленко. Стрільчя Скеля. Раскопки 1946 г.— Науковий архів ІА АН УРСР.

⁶ А. В. Добровольський. Восьма Ігреньська неолітична стоянка.— АП, т. II, К., 1949, рис. 5.

⁷ В. Н. Даниленко. Раннеолитические памятники на Сурском острове в Надпорожье.— Науковий архів ІА АН УРСР, № 21; О. Ф. Лагодовська. Кам'яні заклади Надпоріжжя.— АП, т. II, К., 1949; О. В. Бодяньський. Звіт за археологічні дослідження в 1952—1953 рр.— Науковий архів ІА АН УРСР.

⁸ А. В. Бодяньський. Древнейшие ямные погребения в Южном Приднепровье.— КСИА, № 3, К., 1954.

⁹ О. В. Бодяньський. Нові кам'яні заклади на порогах.— Дослідження 1950 р. Науковий архів ІА АН УРСР.



Рис. 2. Фрагменти посуду з домішкою товчених черепашок у глиняному тісті.

1 — Жовнин; 2, 3, 10 — Хрести; 4 — Веремійка; 5 — Каховка; 6 — Яремівка; 7—9 — Бузьки; 11 — Вовниги; 12, 13 — Стрільча Скеля поблизу с. Волоського; 14 — Тетячине.

площі неолітичних стоянок на островах Сурському та Малому Дубовому, в ур. Собачки, балці Клауса, на Вовницькій неолітичній стоянці (рис. 2, 11) тощо.

Кілька цілих гостродонних горщиків з високими вінцями і домішкою черепашки в тісті знайдені ще в 30-х роках на Черкащині і Кіровоград-

щині, зокрема біля с. Веселий Кут на Звенигородщині, в районі Чигирини та сіл Сунка Смілянського р-ну (рис. 1, 2) і Мокра Калигірка Шполянського району та в околицях Кіровограда (садиба Божого). Гостродонний горщик з домішкою черепашки в тісті, а також окремі фрагменти кераміки такого типу виявлені в 1936 і 1951 рр. в ур. Минівський Яр поблизу Святогорська на Сіверському Дінці¹⁰. Гостродонний горщик, типологічно близький до середньостогівської кераміки, знайдений поблизу Новочеркаська на Нижньому Дону¹¹. Уламки високогорлих горщиків з домішкою черепашки в тісті виявлені на ряді пунктів Нижнього Подоння розвідками геолога Г. І. Горецького¹².

Для розуміння енеолітичної епохи Північного Приазов'я цінні матеріали одержав у 1930 р. М. Макаренко при дослідженні відомого Маріупольського могильника, де поряд з основною колективною ямою пізнього етапу дніпро-донецької культури розкрито три могили, а саме: парне поховання № 21, одиночна могила № 24 і так зване «поховання з мідними браслетами»¹³. За ритуалом і будовою поховальних споруд, складом знахідок ці пізні поховання Маріуполя (нині Жданов) аналогічні енеолітичним могилам Чаплинського могильника, розкопаного пізніше А. В. Добровольським у Надпоріжжі¹⁴.

Важливою пам'яткою середньостогівської культури є поселення, розкопане В. М. Даниленком в 1956 р. в ур. Молюхів Бугор поблизу с. Новоселиця Чигиринського району Черкаської області¹⁵. Дослідник виділяє тут два різночасових горизонти: нижній, зв'язаний з заглибиною житла, і верхній, що залягав в основі гумусного ґрунту. На поселенні зібрана значна кількість типової середньостогівської кераміки і інші знахідки. Одночасно з розкопками на Молюховому Бугрі поблизу с. Новоселиця середньостогівська кераміка була виявлена на околиці сусіднього с. Адамівка в ур. Тетянчине (рис. 2, 14).

Поряд з виявленням нових матеріалів середньостогівської культури робилися спроби їх інтерпретації. Публікуючи матеріали Середнього Стогу II, А. В. Добровольський визначав їх час після пам'яток типу Собачок і Середнього Стогу I¹⁶. У 1955 і 1959 рр. вийшли тези і стаття В. М. Даниленка, де автор висунув думку про середньостогівські пам'ятки як окремих культурний тип і датував його часом розвинутого і по-

¹⁰ Д. Я. Телегин. Энеолитическое поселение и могильник у хутора Александрия.— КСИА, № 9. К., 1959, рис. 4.

¹¹ Каталог Ростовского музея.

¹² Г. И. Горецкий. Новые стоянки конца неолита и эпохи бронзы на территории Нижнего Дона и Маньча как геологический документ.— ИВГО, № 5; А. А. Формозов. Неолитическая керамика Нижнего Подонья.— КСИИМК, вып. 53. М., 1954.

¹³ М. Макаренко. Маріупольський могильник. К., 1933.

¹⁴ А. В. Добровольський. Могильник в с. Чаплі.— Археологія, т. IX. К., 1954.

¹⁵ В. Н. Даниленко. Археологические исследования 1956 г. в Чигиринском районе.— КСИА, вып. 8. К., 1959.

¹⁶ А. В. Добровольський. Звіт за археологічні досліді, стор. 120.

чатком пізнього Трипілья¹⁷. Проблема синхронізації і культурних контактів середньостогівських пам'яток з трипільською культурою пізніше була обгрунтована в праці Т. Г. Мовши¹⁸.

В. М. Даниленко вперше поставив питання про виділення фаз в розвитку культури, зокрема «чигиринської» і «сунської», про наявність двох локальних її варіантів («чигиринська культура», тип «сунка»), а також виділив деякі типи горщиків середньостогівської кераміки (квітянський) і вірно визначив їх хронологічне місце. Але, на жаль, значна частина його висновків зроблена на підставі дуже обмеженої кількості фактичного матеріалу і тому залишилася малозрозумілою і не переконливою. Наприклад, із всієї кількості пам'яток середньостогівської культури, відомих в кінці 50-х років, В. М. Даниленко для класифікації використав лише окремі знахідки (Сунка, Мокра Калигірка, Веселий Кут, Чигирин, балка Квітяна, Минівський яр) і зовсім не аналізував матеріали таких поселень, як Середній Стіг, Стрільча Скеля, Похилий, Кічкас і поховальні комплекси Ігрени VIII, Маріуполя тощо. Не позбавлена цих недоліків і нова схема хронологічного поділу пам'яток, запропонована В. М. Даниленком в останній його праці по неоліту України¹⁹. Основні положення періодизації пам'яток типу Середній Стіг II, які названий дослідник відносить до ямної культури, ми розглянемо пізніше.

Для розуміння основних рис і хронології пам'яток середньостогівської культури важливі матеріали виявлені за останні роки в зоні спорудження Дніпродзержинського та Кременчуцького штучних морів на Дніпрі, Червоно-Оскольського водоймища в басейні Сіверського Дінця, а також в інших районах України і Нижнього Подоння.

Визначними пам'ятками середньостогівського типу є поселення і могильники, досліджені автором в с. Деревка на Дніпрі і Олександрія на Осколі. Цінні матеріали дали також роботи на могильниках поблизу с. Петро-Свистунове в Надпоріжжі²⁰, на землях радгоспу Ямський в басейні Сіверського Дінця²¹, в с. Новоданилівка Оріхівського району Запорізької області²², в с. Кам'яні Потоки поблизу Кременчука²³, с. Койсуг в пониззі Дону²⁴ і поселеннях с. Успенка²⁵ та с. Домоткань на Дніп-

¹⁷ В. Н. Даниленко. О ранних звеньях развития степных восточноевропейских культур шнуровой керамики.— КСИА, вып. 4. К. 1955; його ж. Археологические исследования в 1956 г...

¹⁸ Т. Г. Мовша. О связях племен трипольской культуры со степными племенами медного века.— СА, № 2, 1961.

¹⁹ В. Н. Даниленко. Неолит Украины. К., 1969, стор. 225—227.

²⁰ О. В. Бодянский. Енеолитичний могильник біля с. Петро-Свистунове.— Археологія, т. XXI. К., 1968.

²¹ Д. Я. Телегин. Гробница медного века у совхоза Ямский.— АО за 1966 р. М., 1967.

²² Розвідки М. Вітра за 1965 р. Матеріали зберігаються в фондах Запорізького історичного музею. В 1965 р. могильник був обстежений І. М. Шарафутдіновою, у 1968—1969 — автором.

²³ Д. Я. Телегин, Н. М. Шмаглий, М. П. Кучера, В. И. Митрофанов, В. С. Драчук, Е. А. Петровская. Отчет о разведках памятников в районе Днепро-дзержинского водохранилища в 1959 г.— Науковий архів ІА АН УРСР; Розкопки В. М. Гладиліна в 1960 р.

²⁴ Розкопки Є. В. Максименко в 1967—1969 рр.

²⁵ Розкопки В. В. Скиби в 1960 р.

рі, поблизу станиць Костянтинівської, Бесергенівка²⁶, Лівенцівка²⁷ на Нижньому Доні, а також Сердюкове на Сіверському Дінці²⁸.

Важко було б переоцінити значення матеріалів Костянтинівського поселення, розкопаного на широкій площі, Бесергенівки з її багатим комплексом різночасової кераміки, де вдалося виділити генетично зв'язані між собою матеріали різних етапів неоліту і енеоліту, як і багатопшарового поселення Лівенцівка для розуміння досліджуваних пам'яток на Нижньому Доні.

Із місцезнаходжень Подніпров'я і Лівобережжя України, де зібраний невеликий, але безперечно приналежний до розглядуваного типу матеріал, слід назвати ще численні пункти, виявлені нашою розвідкою в зоні затоплення і розливу штучних морів: Кременчуцького — Домантове, Бордуносівка, Бузьки, Котлів, Вереміївка, Жовнин, Радуцьківка, Пронозівка²⁹; Дніпродзержинського — Новосілки, Суслівка, Литвинівка і ін.³⁰; оз. Леніна в Надпоріжжі — Майорка, Кодачок, Таволжана; Каховського моря — Благовіщенка, Леонтіївка, Новопавлівка, Золота Балка і ін.³¹ Окремі матеріали середньостогівської культури виявлені в Лисостеповому Лівобережжі (Остап'є, Гупалівка, Шульгівка)³², в Приазов'ї (Роздольне) і Сіверському Дінці, на Нижньому Доні — Яремівка, Райгородок, станиця Роздорська. Із нових пунктів Правобережної України, що мають сліди середньостогівської культури, можна назвати Новорозанівку на р. Інгулі.

Тепер на території України і в Нижньому Подонні уже відомо близько 100 поселень, могильників і окремих місцезнаходжень, що характеризуються певною спільністю матеріальної культури. Вони виявлені на замкненій території (рис. 3) і належать до певного відрізка часу енеолітичної епохи. Основним критерієм для виділення цих пам'яток в окрему середньостогівську культуру є спільність типів знарядь праці, поховального ритуалу, а також кераміки, що характеризується спільними рисами форм посуду, орнаменту і технології виготовлення.

Детальному розгляду названих культурних ознак присвячуються наступні розділи даної праці. Для обґрунтування ж тези про виділення

²⁶ В. Я. Кияшко. Новое энеолитическое поселение на Нижнем Дону.— АО за 1967 р. М., 1968; його ж. Раскопки Константиновского поселения.— АО за 1968 р. М., 1969, стор. 105.

²⁷ С. Н. Братченко. Багатопшарове поселення Лівенцівка I на Дону.— Археологія, т. XXII. К., 1969.

²⁸ Дослідження Є. В. Пузакова.

²⁹ Д. Я. Телегин, Е. В. Махно, И. Н. Шарафутдинова. Отчет о разведках и раскопках в Золотоношском районе Черкасской области в 1957 г.— Науковий архів ІА АН УРСР; Д. Я. Телегин, Р. А. Юра, Е. В. Максимов, В. И. Митрофанов. Отчет о разведках памятников в зоне затопления Кременчугского водохранилища в 1958 г.— Науковий архів ІА АН УРСР.

³⁰ Д. Я. Телегин, Е. В. Махно, И. Н. Шарафутдинова. Отчет о разведках в зоне Днепродзержинского водохранилища в 1960 г.— Науковий архів ІА АН УРСР.

³¹ О. Г. Шапошникова, О. В. Бодяньський, А. О. Шепінський. Звіт за археологічні розвідки на Каховському морі.— Науковий архів ІА АН УРСР.

³² Д. Я. Телегин, И. Ф. Ковалева, А. С. Беляев, О. В. Чаплинская. Отчет о разведках в зоне канала Днепр—Донбасс в 1970 г.— Науковий архів ІА АН УРСР.



Рис. 4. Типи речей середньостогівської культури з Подніпров'я.

1, 3, 6 — Деревівка; 2 — Стрільча Скеля; 4 — Ігрень; 5 — Петро-Свистунове.

цих пам'яток в окрему культуру коротко зупинимося лише на розгляді найгодовніших її ознак.

При виготовленні середньостогівського посуду гончари як технічну домішку додавали до глиняного тіста велику кількість дрібнотовчених черепашок; при вимоканні від довгого лежання кераміки в піщаному ґрунті черепок ставав пористим. Відомо кілька основних типів посуду: горщики, кубки, амфори, глечики і миски (рис. 4, 1, 3, 4). Горщики найчастіше мають високу шийку, що становить третю або четверту частину висоти посуду. Стінки нижньої частини тулуба конусом сходяться до гострого дна. Рідко трапляються плоскодонні горщики. Миски звичайно невеликих розмірів з округлим або плоским дном. Більше 60—70% горщиків і частина мисок покриті гребінчастим, накольчатим, прокресленим і шнуровим орнаментом.

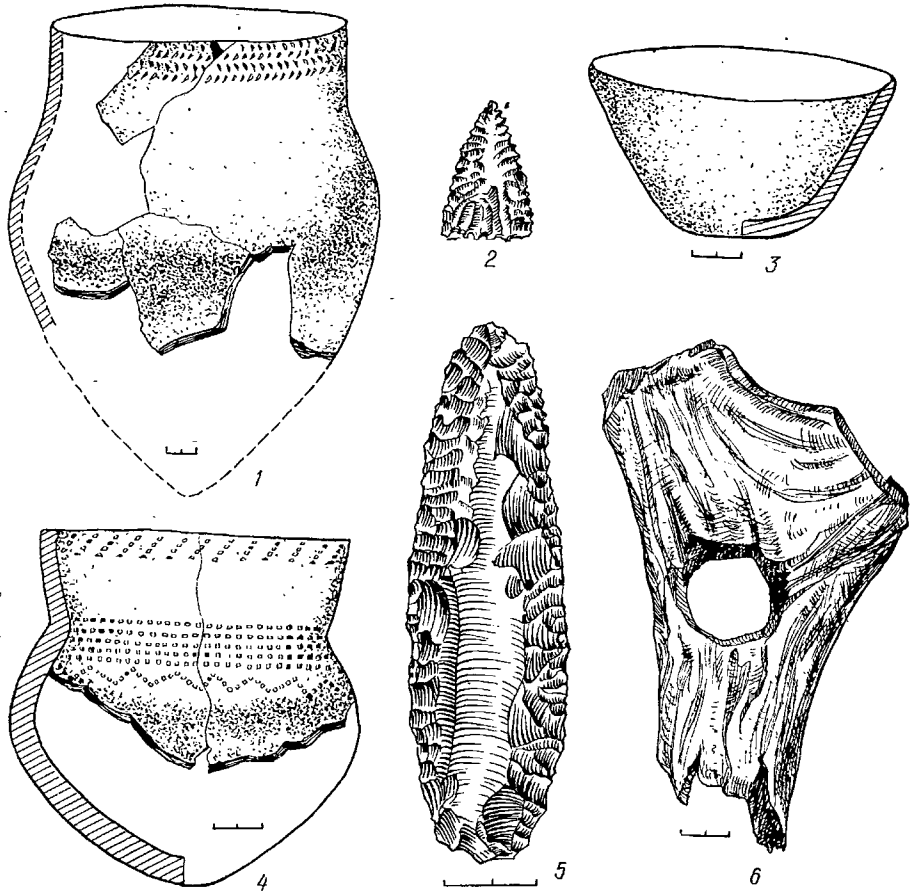
Знаряддя праці, предмети озброєння і прикраси середньостогівських поселень і могильників виготовлені з кременю, каменю, кістки і рогу (рис. 4, 2, 5, 6). В деяких комплексах виявлено значну кількість мідних прикрас. Сокири переважно крем'яні. Відомі тесла, виготовлені з рогу і кістки. Крем'яні ножі мають великі розміри (довжиною до 18—20 см). Виявлені вони майже в усіх більш-менш повних комплексах. Вістря стріл і списів виготовлені в техніці двобічного регушування. Більшість їх має підтрикутну форму з рівною або трохи випуклою основою. Рідше зустрічаються вістря списів видовжено-овальної або субромбічної форми. Важливу роль у комплексах знахідок поселень відігравали мотикоподібні вироби з рогу оленя. Велика серія цих предметів з Деревки дала можливість виділити серед них знаряддя різного призначення — тесла для обробки дерева, мотики, а також бойові молоти і клевці, псалії.

В результаті розкопок останніх років на Деревському поселенні встановлено наявність у середньостогівських племен зразків образотворчого мистецтва — статуєток людини, фігурок тварин тощо.

Основним обрядом поховань середньостогівської культури слід вважати трупопокладення в ґрунтових могилах або кам'яних ящиках. Небіжчиків клали звичайно в скорченому стані на спині з підігнутими в колінах ногами і посипали червоною вохрою. У більшості могил виявлено як покладення знаряддя праці, прикраси й посуд. Приналежність неолітичних могильників і поселень до однієї культури підтверджується наявністю в могилах типових для поселень знахідок — глиняного посуду (Олександрія, Квіт'яна Балка, Кам'яні Потоки), рогових мотик і молотів (Деревка, Сурський), кам'яних ножів (Олександрія, Чаплі, Петро-Сви-стунове, Ігрені VIII, Маріуполь, Яма і ін.).

Типологічне зіставлення основних знарядь праці з кременю — ножів, сокир, наконечників до списа — із могильників і поселень середньостогівської культури з матеріалами відомих на Лівобережжі України і в Подніпров'ї кам'яних скарбів — Старо-Орлицького, Гончарівського, Ігренського³³ — стверджує думку, висловлену деякими дослідниками³⁴, про принадлежність останніх до епохи міді. Значна частина цих скарбів могла бути залишена племенами середньостогівської культури.

Спробу Т. Б. Попової пов'язати в культурному плані Гончарівський скарб з катакомбною культурою, як і її думку про волинське походження крем'яної сировини цього скарбу³⁵, слід вважати помилковою, на що вже вказували й інші дослідники.

Отже, відомі на сьогодні пам'ятки середньостогівської культури на Україні і в Нижньому Подонні представлені трьома основними типами — поселеннями, могильниками і скарбами. Матеріальна культура цих пам'яток — кераміка, знаряддя праці, предмети озброєння, пластика, як

³³ М. Рудинський. Старо-Орлицький скарб неолітичної доби.— Антропология, т. II, К., 1929; С. Н. Одинцова. Клады кремневых изделий из с. Гончаровки.— КСИА, вып. 6, К., 1956; И. Ф. Ковалева. 'Клад кремневых орудий из окрестностей г. Днепрпетровска.— СА, № 4, 1961.

³⁴ С. С. Березанская, О. Г. Шапошникова. Рецензия на книгу Т. Б. Поповой. Племена катакомбной культуры.— СА, № 2, 1957.

³⁵ Т. Б. Попова. Племена катакомбной культуры. М., 1955, стор. 129.

і риси поховального обряду свідчать про їх своєрідність і самотність, про приналежність до окремої культури епохи міді Східної Європи.

Топографічні умови розташування середньостогівських поселень різні. Більшість з них локалізуються на дершій наддугувій терасі, поблизу річок Дніпра, Сіверського Дінця і Осколу. Інколи вони знаходились на островах і важкодоступних скелях в руслі Дніпра (Середній Стіг, Стрільча Скеля). Така їх топографія, можливо, диктувалася потребами захисту поселень від ворожого нападу. За даними В. Я. Кияшко, Костянтинівське поселення, що розташоване на високому корінному березі Дону, було обнесено ровом.

Житла на поселеннях середньостогівської культури вивчені слабо. Їх залишки виявлені лише в трьох випадках — дві житлові заглибини в Деревці і одна землянка на Молюховому Бугрі. Остання мала невеликі розміри (2×6 м) і опускалася в ґрунт на 0,5—0,7 м. Вогнище не виявлено. В культурному шарі поселень часто зустрічаються залишки відкритих вогнищ. Сім таких вогнищ різних розмірів знайдені в Олександрії. На Стрільчій Скелі вогнище було обкладено каменем.

Виділення середньостогівської культури, як окремого культурно-історичного явища, тісно переплітається з питанням про найраніші фази ямної культури Східної Європи. Більшість дослідників (О. Ф. Лагодівська, О. Г. Шапошникова, Д. Я. Телегін) вважають, що в основі складення ямної культури лежало кілька основних компонентів, серед яких головне місце належить пам'яткам середньостогівського типу, які передували ямній культурі³⁶. До перед'ямного часу відносить пам'ятки типу Середній Стіг II і Т. Г. Мовша³⁷. М. Я. Мерперт, розглядаючи ямну культуру на широкому просторі від Правобережжя України до Заволжя, виділяє в окремих районах по три-чотири хронологічних етапи, що охоплюють як ранньоямні, так і пізньоямні пам'ятки. Поселення типу Середній Стіг II він розглядає як синхронне явище раннім ямним похованням³⁸.

Іншу точку зору на культурно-хронологічне співвідношення середньостогівської і ямної культур висловили В. М. Даниленко і М. Гімбутас. На думку В. М. Даниленка, пам'ятки середньостогівського типу з найраніших часів відносяться вже до ямної культури, становлячи її ранні фази³⁹. М. Гімбутас вважає, що в понтійсько-каспійських степах існувала одна курганна культура, яка ділиться на чотири етапи: Михайлівка I, Середній Стіг II, Михайлівка II і Михайлівка III⁴⁰.

³⁶ О. Ф. Лагодівська, О. Г. Шапошникова, М. Л. Макаревич. Михайлівське поселення. К., 1962, стор. 39 і далі; Д. Я. Телегін. Энеолитическое поселение и могильник у хутора Александрия.— КСИА, вып. 4. К., 1959.

³⁷ Т. Г. Мовша. Многослойное трипольское поселение Солончены II.— КСИА, вып. 105. М., 1965, стор. 100.

³⁸ Н. Я. Мерперт. Древнейшая история населения степной полосы Восточной Европы. Автореферат докторской диссертации. М., 1968.

³⁹ В. Н. Даниленко. Неолит Украины, стор. 225 і далі.

⁴⁰ М. Gimbutas. The Relative Chronology of Neolithic and Chalcolithic Cultures in Eastern Europe North of the Balkan Peninsula and Black Sea.— Chronologies in Old World archaeology. Chicago — London, 1965, стор. 477—491.

При відсутності чітких і сталих критеріїв щодо виділення окремих археологічних культур, звичайно, важко говорити як про правомірність об'єднання в одну культуру пам'яток середньостогівського, нижньомихайлівського і ямного типів, так і про виділення їх в окремі культури. Але все ж залучення пам'яток середньостогівської і нижньомихайлівських культур до ямної важко вважати вірним. Якщо говорити про середньостогівську культуру, то це переважно докурганні пам'ятки із своєю специфічною керамікою, крем'яними, кістяними і роговими виробами, пластикою, своєрідними металевими прикрасами. Тому середньостогівські пам'ятки, що за більшістю ознак становлять самобутнє явище, відмінне від попередніх і наступних пам'яток, як і від синхронного історичного оточення, ми будемо розглядати як окрему середньостогівську культуру, що безпосередньо передувала ямній і знаходилася з нею в тісній генетичній спорідненості.

Таким чином, процес складання ямної культури являв собою не просте переростання середньостогівської культури в останню, а включав взаємодію багатьох інших культурних факторів, що злилися потім в одну ямну культуру.

На Україні культурно-хронологічна межа між пам'ятками середньостогівської і ранньоямної культури простежується чітко. Таким рубежем був період зміни поселень і могильників типу Деревки, Молюхового Бугра, нижнього енеолітичного шару Олександрії пам'ятками типу Михайлівка II і Олександрія III. Важче розмежувати пам'ятки середньостогівської культури і ранньоямні в Подонні, де культурно-хронологічний поділ між ними проходить, очевидно, на етапі переходу від першого ранньо-неолітичного шару Левенцівки до пам'яток типу хут. Реліна і поховання поблизу хут. Попова 4/31 ⁴¹.

У нижньому Поволжі і Прикаспії, де неолітична і енеолітична епоха вивчена ще дуже слабо, пам'ятки середньостогівської культури невідомі, хоча ямні поховання тут численні.

Основний район поширення пам'яток середньостогівської культури охоплює територію Середнього і частково Нижнього Подніпров'я (від Нікополя до Черкас), південну частину Лісостепу і Степу Лівобережжя України, середню і нижню течію Сіверського Дінця, а також Нижнє Подоння. Останнім часом типова середньостогівська кераміка виявлена також на Середньому Дону, зокрема на Університетській і інших стоянках поблизу Воронежа, що дало підставу А. Т. Синюку виділяти в енеоліті лісостепоного Подоння середньостогівський етап епохи місцевого енеоліту ⁴².

Носії середньостогівської культури на Україні, як свідчать виявлені знахідки, проникали по межі Степу й Лісостепу далеко на Правобережжя України аж до басейну Синюхи і верхів'я Інгульця (рис. 3).

⁴¹ И. В. Синицын. Памятники ямной культуры Нижнего Поволжья и их связь с Поднепрорьем.— КСИА, вып. 7. К., 1957; А. Д. Столяр. Раскопки курганов у хут. Попова в 1950—1951 гг.— МИА, № 62, стор. 384—386, рис. 27. Тут і далі чисельник означає номер кургану, а знаменник — номер поховання.

⁴² А. Т. Синюк. Памятники неолита и энеолита на Среднем Дону. Автореферат кандидатской диссертации. М., 1971.

Населення середньостогівської культури жило в сусідстві з іншими етнічно чужими племенами. Це оточення складалося з трипільських племен, племен культури ямково-гребінцевої кераміки, населення дніпро-донецької культури і носіїв культури нижньомихайлівського типу⁴³. На пониззі Дону середньостогівські пам'ятки стикаються з північно-західною периферією майкопської культури.

**ПАМ'ЯТКИ ПОДНІПРОВ'Я.
КОНТАКТИ З ДНІПРО-ДОНЕЦЬКОЮ КУЛЬТУРОЮ
ТА ПОСЕЛЕННЯМИ НИЖНЬОМИХАЙЛІВСЬКОГО ТИПУ**

Найбільш західними середньостогівськими пам'ятками на Україні слід вважати згадувані місцезнаходження горщиків, що очевидно супроводжували поховання поблизу сіл Веселий Кут і Мокра Калигірка в межиріччі річок Синюхи та верхів'ях Інгулу і Тясмина (рис. 1, 2). Окремі фрагменти середньостогівської кераміки виявлені останнім часом в степовій частині рік Інгулу (Н. Розанівка)⁴⁴ і Південного Бугу (Мар'ївка)⁴⁵. Далі на захід, в середовищі синхронної трипільської культури помітні лише значні впливи культури степових племен.

У долині Середнього Дніпра північну межу поширення середньостогівських пам'яток слід проводити в районі Черкас (Молюхів Бугор, Адамівка, Домантове). Далі на північ в долині ріки пам'ятки цього типу поки що невідомі. Якщо на заході в долині Південного Бугу і Дністра відзначалися лише побічні впливи середньостогівської культури на Трипільля, то в долині Дніпра на відрізу Черкаси — гирло Сули міжкультурні контакти мали швидше характер взаємовпливів і значного змішування рис культур. На поселенні Хрести Золотоніського району на Черкащині, яке, очевидно, слід відносити до трипільської культури, поряд з типовою трипільською керамікою виявлена група фрагментів, що за ознаками тяжіє до середньостогівської культури⁴⁶. Це, зокрема, застосування при оздобленні цього посуду скобочного елемента орнаменту, наявність гребінцевої орнаментации по плічках горщиків (рис. 2, 3, 10). Нижче по течії Дніпра на таких поселеннях, як Вереміївка, Жовнин, уже явно переважають середньостогівські риси при наявності, однак, помітних трипільських впливів. Тут, наприклад, високі середньостогівські вінця посуду бувають покриті на трипільський лад вертикальним розчісуванням. На пористих черепках зустрічається візерунок у вигляді смуг, обмежених двома прокресленими лініями з гребінцевим заповненням (рис. 2, 1, 4). Деякі з цих горщиків мали ручки. На названих поселеннях Середнього Подніпров'я, як і в інших комплексах цього

⁴³ Д. Я. Телегін. Енеолітичні стели і пам'ятки нижньомихайлівського типу.— Археологія, вип. 4. К., 1971.

⁴⁴ О. Г. Шапошникова, В. И. Неприна. Из работ Ингульской экспедиции.— АИУ, вып. 2. К., 1968.

⁴⁵ Розвідки В. Г. Збеновича в 1969 р.

⁴⁶ Поселення Хрести відкрито нашою розвідкою в 1957 р., обстежене в 1958 р. М. М. Шмаглієм.

району (Бузьки, Домантове, Котлів, Бордуносівка), трапляються також фрагменти червоноглиняної трипільської кераміки⁴⁷. Помітні культурні контакти між трипільським і середньостогівським населенням відзначив В. М. Даниленко при дослідженні Моллюхова Бугра⁴⁸.

В Середньому Подніпрів'ї середньостогівські племена межували з населенням дніпро-донецької культури, яке вони витіснили з південних територій. В даному випадку культурні контакти мали, очевидно, характер поступової асиміляції дніпро-донецької культури, що найбільш яскраво проявляються в матеріалах поселення Бузьки Іркліївського району Черкаської області. У верхніх горизонтах цього поселення виявлено кілька сот фрагментів і один розвал горщика пористої кераміки. Причому поряд з типовим середньостогівським горщиком тут є значна група фрагментів, що включає в себе як дніпро-донецькі риси (слабе профілювання вінець, насічки по їх зрізу, перлини по шийці, накольчастий візерунок), так і середньостогівські — пориста маса, шнур, розміщення орнаменту лише в верхній частині горщика (рис. 2, 7—9).

В пониззі Дніпра, Північному Причорномор'ї і Північно-Західному Надазов'ї територія поширення пам'яток середньостогівської культури (Новопавлівка, Каховка (рис. 2, 5), Новоданилівка) безпосередньо межує з районом, де відомі своєрідні за складом знахідки поселення і поховання нижньомихайлівського типу⁴⁹.

Нижньомихайлівське населення більш раннього, доямного етапу протягом деякого часу сусідило з племенами середньостогівської культури. Про це свідчать знахідки пізньої середньостогівської кераміки в нижньому шарі Михайлівки⁵⁰ і помітні взаємовпливи в керамічній технології цих культур. Ми маємо на увазі, перш за все, появу в Степовому Подніпрів'ї посуду типу амфори, знайденому в Новоданилівському могильнику, що характеризується, з одного боку, як горщики середньостогівської культури, гостродонністю, а з другого — округлістю, лискованною поверхнею і перлинним орнаментом, що є властивим для нижньомихайлівського посуду.

Тісні культурні контакти середньостогівських племен з нижньомихайлівськими, як і, очевидно, енеолітичним населенням Криму (Курці, Кая-Араси — верхній шар), і, мабуть, Північного Кавказу (Майкоп) привели до виникнення на півдні України в ранній енеолітичний час своєрідної групи могильників. Найбільш повним комплексом знахідок представлений могильник в с. Новоданилівці Оріхівського району Запорізької області, тому цю групу могильників можна назвати новоданилівською.

Можливо, що і звичай ховати померлих в кам'яних ящиках, наявність при похованнях новоданилівського типу значної кількості прикрас

⁴⁷ Д. Я. Телегін, В. С. Драчук. Исследование неолитических стоянок на Черкашине в 1958 г. — Науковий архів ІА АН УРСР.

⁴⁸ В. Н. Даниленко. Археологические исследования в 1956 г., стор. 19.

⁴⁹ О. Г. Шапошникова. Пам'ятки мідного віку степової смуги України. — Археологія УРСР, т. І. К., 1971.

⁵⁰ О. Ф. Лагодовська, О. Г. Шапошникова, М. Л. Макаревич. Вказ. праця, стор. 38.

з міді слід розцінювати, як результат впливів нижньомихайлівських племен та населення Криму і Кавказу.

Могильники новоданилівського типу досліджені переважно в Степовому Подніпров'ї (Новоданилівка, Петро-Свистунове, Чаплі). Відомі вони і на інших, більш східних територіях, зокрема в Надазов'ї (Маріуполь), долині Сіверського Дінця (Яма).

ОСКОЛО-ДОНЕЦЬКИЙ БАСЕЙН. ПАМ'ЯТКИ ОЛЕКСАНДРІЙСЬКОЇ ГРУПИ

Як і в долині Дніпра, в лісостеповому Лівобережжі України і басейні Сіверського Дінця простежуються безпосередні контакти середньостогівської культури з пам'ятками пізнього періоду дніпро-донецької культури, а також культурою ямково-гребінцевої кераміки. Межа між північними неолітичними і південними племенами епохи міді проходила десь по південному краю лівобережного лісостепу, приблизно по лінії Черкаси — Полтава — Зміїв — Куп'янськ.

Найбільш північні знахідки високогорлої пористої кераміки в долині Сіверського Дінця відомі північніше м. Ізюм (Віршовкіне, Сердюкове). Далі на північ починається область, заселена пізньонеолітичними племенами. Культурні взаємовідносини між пізньонеолітичним населенням і середньостогівськими племенами в цьому районі носили характер злиття різних культурних проявів. Все це, природно, наклало значний відбиток на характер середньостогівської культури Осколо-Донецького басейну, де складається окремий олександрійський варіант культури.

Основними ознаками середньостогівської культури Осколо-Донецького басейну і прилеглих територій лісостепового Лівобережжя в порівнянні з матеріалами Подніпров'я слід вважати: а) наявність тут, крім звичайної для культури пористої високогорлої кераміки, особливої групи посуду з щільною масою без домішок черепашки, з слабо профільованими стінками і покритого візерунком майже по всій поверхні; б) значно вищий, ніж на Дніпрі, рівень розвитку крем'яної техніки, зокрема поширення у великій кількості крем'яних ножів, скребків, виготовлених з великих ножевидних пластин; в) переважання серед знарядь для обробки дерева сокир, виготовлених з кременю.

Найповніше уявлення про енеолітичні пам'ятки Осколо-Донецького басейну дають розкопані нами у 1955—1957 рр. поселення і могильник поблизу хут. Олександрія.

Поселення і розташований на його території могильник розміщені поблизу хут. Олександрія Куп'янського району Харківської області. Поселення займає задернований мис борової тераси лівого берега р. Оскол. Висота місцезнаходження над оточуючими його з трьох сторін луками 4—6 м (рис. 5). Розкопками розкрита площа 1200 м². У розкопі, траншеях і шурфах встановлена досить складна стратиграфія нашарувань з археологічними матеріалами (рис. 6). Завдяки цій стратиграфії вдалося виділити чотири різночасові культурні шари: епохи середньої бронзи (I), два шари енеолітичного часу — верхній із знахідками давньоамної куль-



Рис. 5. Вид на поселення Олександрія з боку заплави р. Осколу.

тури (II) і нижній шар, середньостогівський (III), а також бідний шар епохи неоліту (IV). У даній праці ми зупинимося на розгляді матеріалів лише нижнього енеолітичного шару (III). На характеристиці знахідок епохи бронзи, пізнього енеоліту і неоліту, що частково вже опубліковані⁵¹, затримуватися не будемо.

Нижній енеолітичний шар (III) являв собою скупчення гумусного піску, щільно зцементованого залишками попелу і деревного вугілля. Потужність шару місцями досягала 60—70 см, товщина його не перевищувала 25—30 см. В основі цього шару при переході до нижньої верстви світлого піску зафіксовано 11 плям («а—л») неоднакових розмірів і, очевидно, різного походження (рис. 6). Передусім слід відзначити пляму «а» великих розмірів (6,25×4,2 м) видовжено-округлої форми, що розміщена в східній частині поселення. На її місці розчищена яма з дуже похилими стінками глибиною до 0,4 м. В заповненні ями і поблизу неї з південно-західного боку виявлено велике скупчення крем'яних виробів і фрагментів кераміки, в тому числі розвали двох горщиків. Можливо, в даному випадку ми маємо справу з залишками житла, трохи заглибленого в землю. Ще дві плями («б», «в») значних розмірів (по-

⁵¹ Д. Я. Телегин. Энеолитическое поселение и могильник у хутора Александрия, стор. 16—19.

перечник 3 і 3,2 м) округлої форми розчищено в центральних квадратах розкопу. Після виборки темного заповнення цих плям виявлені невеликі заглибини, що, як і овальна яма на південному кінці поселення, мали, напевно, якість господарське призначення. Решта плям («д—л») невеликих розмірів, поперечник від 0,5 до 1,2 м. Вони округлі в плані, лінзовидні в розрізі, мають інтенсивно чорне заповнення з рештками перепалених кісток, шматочків деревного вугілля. Це безперечно рештки невеликих відкритих вогнищ. У окремих випадках на дні цих вогнищ відзначена викладка з невеликих каменів.

Поблизу житлової заглибини господарських ям і вогнищ зібрана велика кількість різноманітних знахідок — близько 4000 фрагментів кераміки, понад 1000 екземплярів крем'яних і кам'яних знарядь, окремі вироби з кістки, фауністичні рештки тощо. Нерідко ці знахідки залягали скупченнями; відзначено кілька розвалів горщиків.

Крем'яний інвентар шару численний і різноманітний; знаряддя тут відносно великих розмірів. Нуклеусів близько 50. Вони мають конічну форму з негативами знятих пластин великих і середніх розмірів. Ножевидні пластини середніх (6—10 см) і великих (до 15—18 см) розмірів. Великі ножевидні пластини характерні для III шару Олександрії. Більшість з них перетворена в ножі (рис. 7, 1, 2).

Скребки становлять найбільшу групу знарядь (245). Виготовлені вони переважно з відщепів, рідше — з пластин (рис. 7, 4). Деякі скребки на пластинах мають великі розміри.

Вістрів списів і стріл — 24. Крім того, знайдено 64 уламки цих виробів і 8 заготовок. Всі вістря виготовлені шляхом двобічного ретушування. В кількох випадках ретуш покриває не всю поверхню знаряддя, а лише його краї. Інколи, очевидно, форма заготовки в значній мірі визначала обриси і розміри вістря. В колекції переважають вістря списів підтрикутної форми з рівною або трохи випуклою основою (рис. 7, 7, 8). Менше зібрано вістрів субромбічної форми. Є один наконечник списа з поперечним лезом (рис. 7, 3). Наконечники стріл (5) довжиною 2,3 см; вони мають підтрикутну форму, пряму або випуклу основу (рис. 7, 5).

Сокир сім, в тому числі чотири цілих і три в уламках (рис. 7, 9, 12). Є також десять заготовок цих знарядь. Сокири виготовлені з кременю (4), кварциту (1), сланцю (рис. 7, 10); одна сокира зелено-кам'яна. Вона має невеликі розміри, підтрапеційна в плані, трохи асиметрична в профілі. Решта сокир клиновидної форми, більшість з них має сліди пришліфування по лезу, а деякі лише оббиті сколками. Є два уламки (кварцитовий і крем'яний) верхньої частини сокир, овальних в поперечному перетині (рис. 7, 9).

Із числа інших знахідок знарядь праці III шару слід назвати ще сім трапецій із струганою спинкою, свердло-проколку (рис. 7, 6, 11).

За ознаками технології виготовлення кераміки, форм посуду і мотивів орнаментативної кераміки комплекс шару розпадається на дві великі групи. Перша група пористої кераміки з легкою масою включає 664 фрагменти. Друга група посуду, що характеризується щільною ма-



Рис. 7. Знряддя праці з III енеолітичного шару Олександрії.



Рис. 8. Реконструкція горщиків з III шару (I гр.) Олександрії.

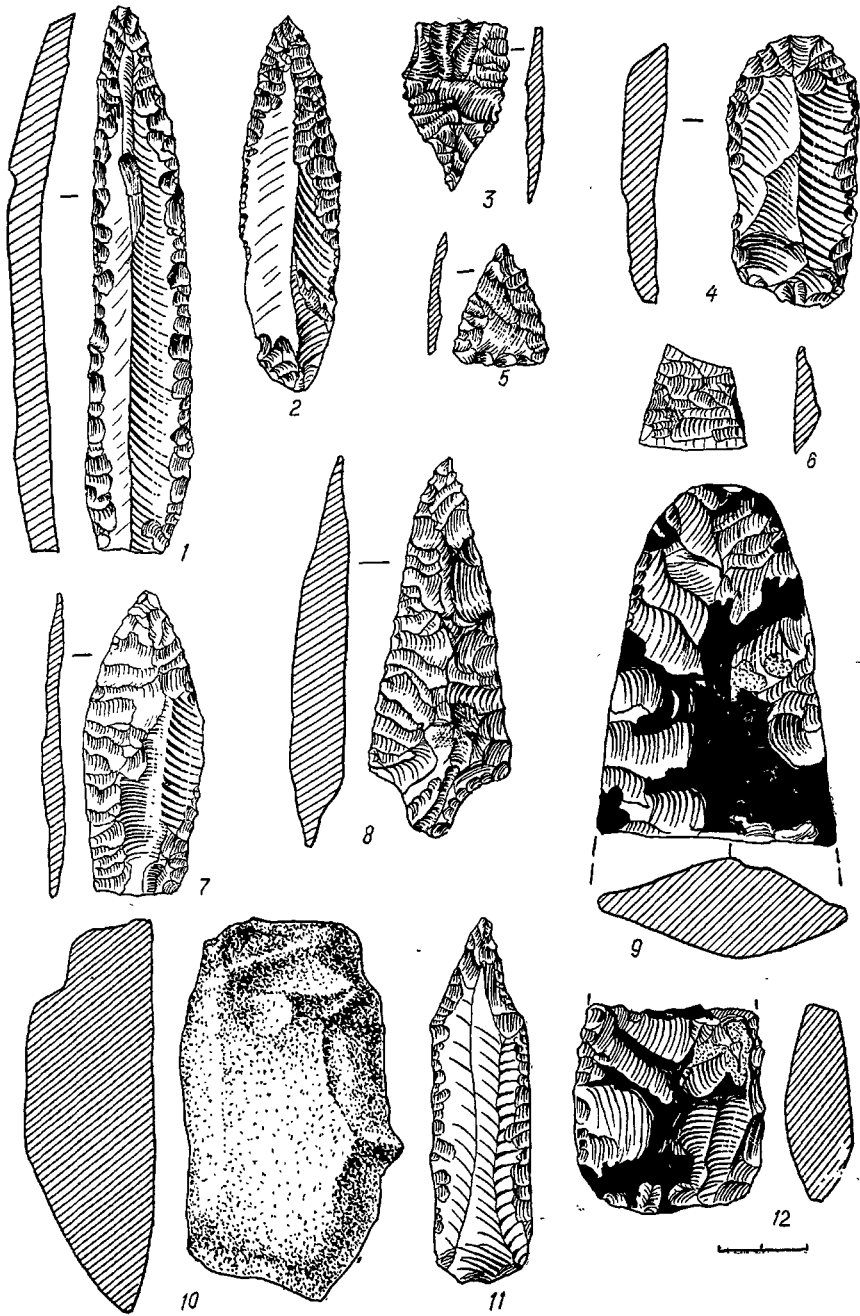

Рис. 9. Фрагменти посуду (I гр.) з Олександрії.

сою черепка,— 960 фрагментів. Крім того, тут є деяка кількість ямково-гребінцевої кераміки, яку слід розцінювати як інокультурну домішку.

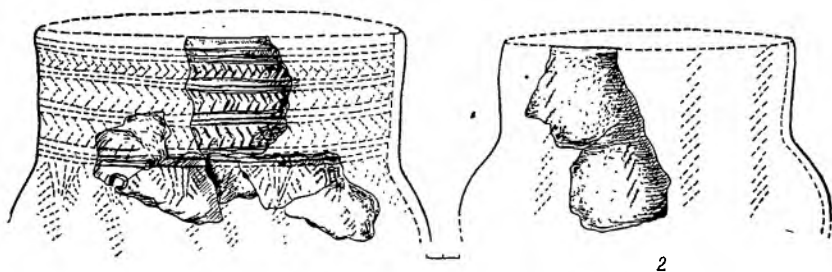
Основною формою посуду першої групи кераміки Олександрії є високогорлий гостродонний горщик (рис. 8). Виділено тут також кілька округлотілих амфор, що мають, навпаки, дуже низькі вінця з відігнутим назовні краєм (рис. 9, 2). Посуд цієї групи виділяється, перш за все, складом глиняного тіста, де завжди є значний процент товченої черепашки, що здебільшого вимокла. Черепки крихкі, пористі і дуже неміцні. Товщина стінок посуду до 0,5—0,6 см. Горщики мають високу шийку з вертикальними і рівними або трохи роздутими стінками горла. Шийка, як правило, різким переломом відділена від плічок. Дно гостре. В цілому профіль горщиків першої групи досить розвинутий. Їх орнаментация

складна і різноманітна. Візерунок, однак, розміщений лише по шийці і плічках (рис. 8). Частина посуду, очевидно, взагалі не мала орнаменту. Орнаментальні елементи — гребінець (рис. 9, 4) і наколи, відбитки перевитого мотузка («гусеничка») і шнура (рис. 9, 1, 4), зустрічаються лінії і ямки (табл. 1). Вказані елементи орнаменту поєднуються у візерунок, що складається з горизонтальних рядів відбитків косо поставленого гребінця. Часто зустрічається зигзаг, є трикутно-шевронні фігури. Для орнаментатії посуду першої групи Олександрії застосовувався прийом «пунктирних строк», нанесених горизонтально поставленим великозубчастим гребінцевим штампом (рис. 9, 3).

Елементи і мотиви орнаменту на кераміці III шару Олександрії

Перша група (пористої) кераміки										
Мотиви	Горизонтальні ряди, в т. ч. „ялинка“	„Пунктирні строчки“	Колонки, діагональні смуги	Зигзаг	Косий хрест	Геометричні фігури	Фестоли	Трикутники	Без орнаменту	
Гребінець, насічки	201	22	22	10	15			5		
Скоба, двозубий штамп										
Шнур	1	9	1							
Гусенична	6	25	1				2			
Ямки, наколи	10							10		
Лінії	3	6	15	1						
Відступ, накол		3	3				5			
Перлини										
Фрагменти без орнаменту									288	
Разом	221	65	42	11	15		7	15	288	
%	33,3	9,8	6,3	1,7	2,3		1,1	2,3	43,2	

Кераміка другої групи III шару Олександрії відносно товстостіна — товщина стінок 0,1—1 см. В глиняному тісті — дрібний пісок чи сліди рослинної домішки. Частина посуду цієї групи має досить крихкий черепок, в масі якого містилась якась органічна домішка, що вигоріла, чи, можливо, дрібна черепашка, яка вимокла. Випал посуду добрий, його поверхня жовто-брунатна. На стінках посудин, особливо внутрішній, — слід згладжування гребінцем.

Посуд другої групи шару представлений двома формами — гостродонним горщиком і мискою (рис. 10). Горщики округлогілі з невисокими вінцями і звичайно гострим дном. Лише в чотирьох випадках із 30 помітно трохи плоске невеличке дно. Зріз вінець заокруглений, рідше плескатий. Звичайно він покритий відбитками гребінця, наколами або гофрований. В цілому горщики другої керамічної групи мають S-видний

профіль. Лише окремо слід відзначити два уламки досить високих вінець, що по формі наближаються до посуду пористої кераміки першої групи (рис. 11, 1). Ці вінця, а також кілька інших прикрашені перлинним орнаментом. Вони мають важливе значення для вирішення питання взаємовідносин двох груп кераміки поселення.

Миски широко відкриті, півкулясті з потоншеним зрізом вінець і невеликим трохи плоским дном (рис. 10, 2). Всього в колекції є три миски, в тому числі одна значних розмірів — діаметр 26 см. Структура черепка двох малих мисок відрізняється пористістю, що зближає їх з посудом першої керамічної групи поселення.

Таблиця 1

Друга група (непористої) кераміки													
Разом		Горизонтальні ряди, в т. ч. „лялька“	„Лукотічне строчка“	Колонки, діагональні смуги	Зигзаг	Косий хрест	Геометричні фігури	Фестоли	Трикутники	Без орнаменту	Разом		
Фрагментів	%										Фрагментів	%	
275	41,4	358	30	48	9	5	—	—	—	—	450	46,7	
—	—	63	—	—	—	—	—	—	—	—	63	6,6	
11	1,7	—	—	—	—	—	—	—	—	—	13	1,4	
34	5,1	13	—	—	—	—	—	—	—	—	66	6,9	
20	3	63	—	—	—	—	3	—	—	—	219	22,8	
25	3,8	92	—	27	12	12	—	10	66	—	111	11,6	
11	1,7	84	—	18	5	—	4	—	—	—	18	1,9	
—	—	18	—	—	—	—	—	—	—	—	20	2,1	
288	43,3	—	—	—	—	—	—	—	—	20	20	—	
664	—	691	30	93	26	17	7	10	66	20	960	—	
—	100	72	3,1	9,7	2,7	1,8	0,7	1	6,9	2,1	—	100	

Як горщики, так і миски другої групи прикрашались звичайно від вінець і до самого дна. Лише в окремих випадках візерунок покривав верхню частину горщика (рис. 10, 3; 11, 4). Інколи орнамент заходить і на внутрішню поверхню горщика. В числі орнаментальних елементів кераміки другої групи переважають відбитки дрібнозубчастого або великозубчастого гребінця, прокреслені лінії і неглибокі ямки неправильних обрисів (рис. 10; 11), інші елементи — відбитки скоби (рис. 11, 3), гусеничка зустрічаються тут рідко (табл. 1). Більшість горщиків по шийці мають один або два ряди круглих конічних ямок або перлин. Мотиви візерунка різноманітні, часто досить складні. В цілому переважає горизонтальна зональність. Широко застосовувались також трикутно-шевронні композиції і зигзаг.

Виділення в нижньому енеолітичному шарі Олександрії двох основних керамічних груп свідчить, очевидно, про різне їх походження. Посуд



Рис. 10. Реконструкція горщиків (1—3) і миски з III шару (II гр.) Олександрії.

другої групи з щільною важкою масою, S-видним профілем горщиків, прикрашених переважно гребінцево-накольчастим і лінійно-ямковим орнаментом, має, безперечно, прямі генетичні зв'язки з дніпро-донецькою культурою⁵². Група ж пористої високогорлого посуду за всіма ознаками належить до середньостогівської культури.

На площі поселення фрагменти обох типів кераміки залягають без будь-яких особливих обособлень або скупчень. Лише на деяких ділянках розкопу статистично вдалося виділити в нижній частині шару більше скупчення фрагментів посуду другої групи і дещо вище зосередження пористої кераміки. Виходячи з цього, очевидно, слід припустити ранній період появи кераміки другої групи.

Відзначаючи більш ранній вік посуду другої групи III шару Олександрії, що розвивалася деякий час паралельно із ямково-гребінцевою керамікою, слід зауважити, що типологічний аналіз всього керамічного комплексу цього шару дає досить підстав стверджувати також факт співіснування, принаймні деякий час на поселенні посуду першої і другої груп. Про це свідчить, зокрема, наявність черепків, що за орнаментом відносяться до другої групи, але мають масу, близьку до пористої. Безперечний хронологічний стик двох основних груп кераміки помічається і в наявності деяких спільних типів орнаменту, зокрема специфічного узору «пунктирних строк», зроблених горизонтально поставленим гребінцевим штампом (рис. 9, 3; 11, 2). Кілька горщиків, що за всіма ознаками належать до другої групи, мають орнамент лише у верхній частині тулуба, що, як зазначалося, є характерним для кераміки першої групи.

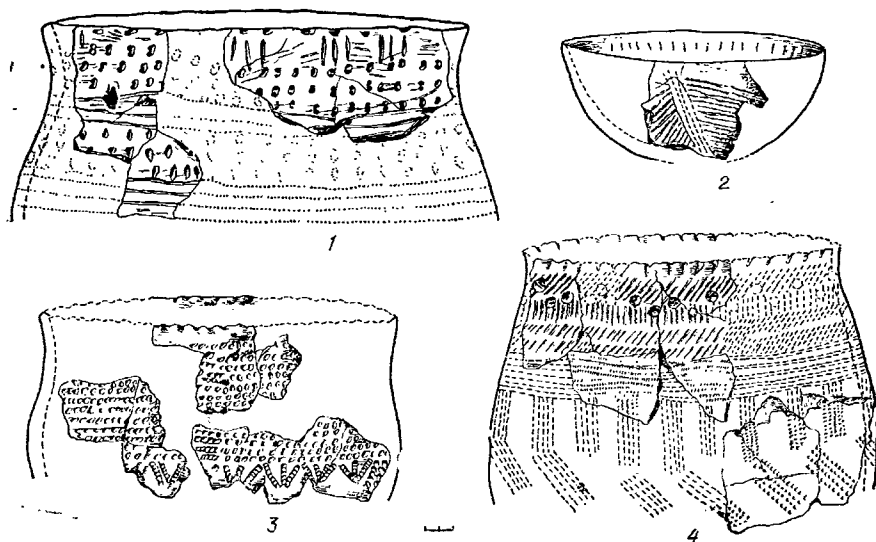
⁵² Д. Я. Телегін. Дніпро-донецька культура. К., 1968.



Рис. 11. Фрагменти посуду (II гр.) з Олександрії.

Про близькість в часі кераміки першої і другої груп III шару в якійсь мірі може свідчити і монолітність комплексу крем'яних виробів, серед яких виділити хронологічні групи не вдалося.

Органічне поєднання двох керамічних типів відзначається і в комплексі верхнього (II) енеолітичного шару поселення.

Крім Олександрії, до енеолітичних пам'яток цього типу в басейні Сіверського Дінця належать поселення Сердюкове, досліджене останнім часом Є. В. Пузаковим, знахідки на Верьовкинській стоянці поблизу с. Райгородка⁵³. Кераміка другої групи, яку Є. В. Пузаков зараховує до «харківської культури», є в колекції ізюмських стоянок. Про поширення цієї кераміки в лісостеповому Лівобережжі України свідчить знахідка горщика поблизу с. Остап'є на Пслі.

Хронологічне місце пам'яток осколо-донецького варіанта середньо-стогівської культури визначається стратиграфією Олександрійського поселення, де шар цього часу підстеляється верствою IV із матеріалами другого періоду дніпро-донецької культури і перекритий зверху шаром (II) ранньоямного часу.

⁵³ Е. В. Пузаков. Отчет об археологических исследованиях в бассейне Северского Донца, 1967—1968 гг.— Науковий архів ІА АН УРСР.

ПОНИЗЗЯ І СЕРЕДНЯ ТЕЧІЯ ДОНУ. КОСТЯНТИНІВСЬКА ГРУПА ПАМ'ЯТОК

Східна і північно-східна межа поширення пам'яток середньостогівської культури, як і конкретне її оточення у верхів'ях Дону і Задонні, вивчені слабо. Найбільш східні місцезнаходження середньостогівського типу відомі в районі станиці Цимлянської на Нижньому Доні (хутори Сольоновський та Мала Лучка). Далі на схід і північ в Нижньому Поволжі і степовому Заволжі неолітичні і енеолітичні передямні пам'ятки досі не вивчалися. Судячи з характеру кераміки деяких ранніх ямних поховань Нижнього Поволжя і поселень в районі Липецького моря на Верхньому Доні, можна сподіватися, що енеолітична культура цього району буде мати багато спільних рис з середньостогівською. Таке припущення знаходить своє обґрунтування в наявності серед керамічних знахідок посуду найраніших ямних поховань і поселень Бикове⁵⁴, Перикса⁵⁵, В. Леяг⁵⁶, що в генетичному плані близько стоїть до середньостогівського.

На південному сході в районі пониззя Дону і північно-східного Надзав'яз середньостогівські племена межували з енеолітичним населенням Північного Кавказу. Яскраві докази такого сусідства і культурних контактів засвідчені археологічними роботами останніх років, зокрема розкопками В. Я. Кияшка на Костянтинівському поселенні, В. Є. Максименка — курганів поблизу Койсуга, де поряд з похованнями пізньоямного часу виявлено могили з посудом майкопського і середньостогівського типів. Вказані поховання знаходяться в стратиграфічному співвідношенні, що має важливе значення для вирішення питань відносної хронології вказаних культур.

Як і в Осколо-Донецькому басейні, завдяки значним стороннім впливам і, очевидно, деяким причинам, що впливали з місцевих умов, в пониззі Дону також складається окрема нижньодонська, або костянтинівська група середньостогівської культури.

Костянтинівська група пам'яток охоплює пониззя Дону, де відомі поселення (Костянтинівка, Бесергенівка, Лівенцівка) і поховання (Койсуг, Костянтинівка), а також окремі місцезнаходження (Мала Лучка, Новочеркаськ) тощо.

Про склад матеріальної культури цієї групи пам'яток найповніше уявлення дає комплекс Костянтинівського поселення, де розкопками В. Я. Кияшка розкрито близько 1000 м² і зібраний численний матеріал, що нараховує кілька десятків тисяч предметів. На жаль, цей великий річковий комплекс остаточно автором розкопок ще не опрацьований і не виданий⁵⁷.

⁵⁴ К. Ф. Смирнов. Быковские курганы.— МИА, № 78, т. II, М., 1960, стор. 226, рис. 22, 3.

⁵⁵ Т. Б. Попова. Эпоха бронзы на Тамбовщине.— СА, № 3, М., 1961.

⁵⁶ В. П. Левенок. Исследования в зоне Липецкого моря.— АО за 1967 г. М., 1968, стор. 33—34.

⁵⁷ З матеріалами розкопок В. Я. Кияшка в Костянтинівці, як і з знахідками В. Є. Максименка з койсугських курганів, ми мали можливість докладно ознайоми-



Рис. 12. Кераміка і знаряддя праці з Костянтинівського поселення в пониззі Дону.

За технологією виготовлення, формами посуду і його орнаментом кераміка Костянтинівського поселення поділяється на три основні групи.

Перша група пористого посуду мало відрізняється від типової середньостогівської кераміки Подніпров'я і Лівобережжя України. Вона високогорла, гостродонна (рис. 12, 2, 3, 5). Але мотиви орнаменту тут де-що складніші. На горщиках Костянтинівки набирають широкого розвитку, зокрема, кутові і кососітчасті композиції, що поєднуються з горизонтальними рядами. Цей візерунок виконувався звичайно відбитками тонкого шнура (рис. 12, 2, 3). Своєрідним, що мало повторюється на посуді України, слід вважати і досить складний мотив на горщику з Новочеркаська. Помітно іншим на Нижньому Дону є і співвідношення форм гор-

тися, з люб'язного дозволу авторів розкопок, в кабінеті археології Ростовського університету, а також за доповідями названих дослідників на конференціях Інституту археології АН УРСР і пленумах ІА АН СРСР в Москві, Мінську, Києві і Львові.

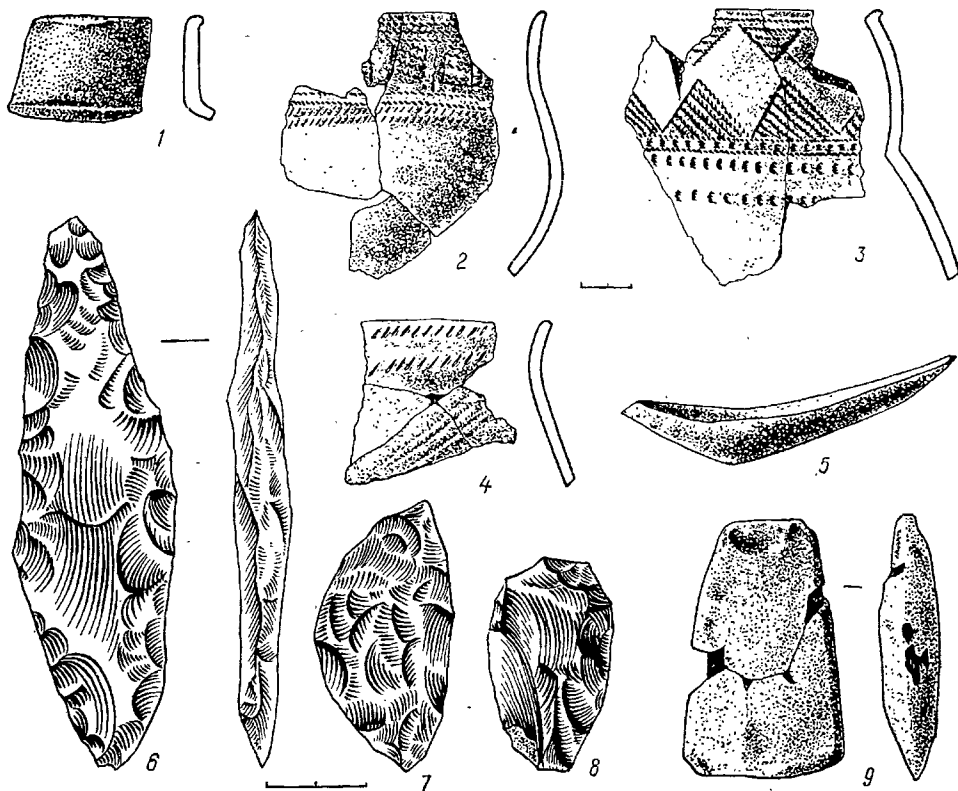
щиків щодо елементів орнаменту: тут на високогорлих з жолобкуватими вінцями горщиках часто зустрічається шнуровий орнамент, в той час як в Подніпров'ї він властивий «дереївським» горщикам з плавним переходом від вінець до шийки.

Друга група кераміки Костянтинівки виділяється, як і в Олександрії, перш за все складом глиняного тіста, де є домішка піску і сліди рослинних залишків (рис. 12, 4). За даними В. Я. Қияшка, кераміка з такою фактурою на поселенні становить близько 30%. Від основного комплексу високогорлого пористого посуду вона відрізняється слабким розвитком орнаментативної і більш простими формами горщиків (прості або відведені назовні вінця, інколи з потовщенням по краю).

Третю групу складає «червоноглиняна» кераміка, що становить значний процент (6%). Це округлотілі горщики і, очевидно, амфорки з відносно високими вінцями, що різким зламом форми посуду відділені від опуклих плічок (рис. 12, 1); дно звичайно плоске. Виготовлена ця кераміка з відмудленої глини, добре випалена. По рівно згладженій поверхні часом помітні сліди смугастого згладжування гребінцем. Цей посуд здебільшого позбавлений орнаменту, але зустрічаються фрагменти, покриті відбитками гребінця, шнура або прокресленими лініями. В комплексі є також червоноглиняні миски.

Невеликий червоноглиняний горщик, що за фактурою і формою аналогічний третій групі кераміки Костянтинівки, виявлений також при похованні № 35 третього Костянтинівського кургану, розміщеного поблизу поселення.

Червоноглиняна кераміка Костянтинівки з'явилася тут, напевно, внаслідок впливів культур Кавказу, де такий посуд широко відомий в неоліті і енеоліті. Але, судячи з наявності смугастого згладжування на поверхні червоноглиняного посуду, шнурового орнаменту, це не були прості кавказькі імпорти. Найімовірніше, цей посуд виготовлявся жителями Костянтинівки. На місцеве походження червоноглиняної кераміки може вказувати і знахідка в кургані Радутка (поховання № 24 койсугської групи) горщика, який за технологічними якостями близький до третьої групи кераміки поселення, але має S-видний профіль і пригострене дно.

Ще однією особливістю кераміки Костянтинівки в порівнянні з Подніпров'ям і Осколо-Донецьким басейном є виготовлення тут посуду з вушками, петельчатими або у вигляді наліпів з горизонтальним проколом. Посуд з вушками властивий для кераміки першої і третьої груп поселення.

На поселенні знайдено значну кількість глиняних підставок до вогнищ, що дещо нагадують відповідні вироби майкопської і особливо куро-аракської культури, хоча за формою і не тотожні з ними.

Риси певної своєрідності у порівнянні з матеріалами середньостогівської культури Подніпров'я і Лівобережжя України властиві для крем'яних знарядь Костянтинівки. Тут, зокрема, переважають вироби, виготовлені шляхом двобічної оббивки з уламків кременю чи великих відщепів. Таким способом формували вістря стріл звичайно подовженої ланцетовидної форми, вкладиші серпів (рис. 12, 6—8). Вістря стріл

і дротиків підтрикутної форми тут майже зовсім відсутні. Крем'яні вироби, виготовлені з уламків і відщепів кременю, відіграють важливу роль і в комплексі Лівенцівського поселення, хоча тут також добре представлені і ножі, виготовлені з великих пластин.

Серед знарядь праці Костянтинівки є вироби із обсидіану, а також кам'яні шліфовані сокири (рис. 12, 9).

На відміну від середньостогівських могильників Подніпров'я і Лівобережжя України на Нижньому Дону, зокрема в курганах Койсуга, є поховання під насипами. Дещо інший характер мало і господарство жителів Костянтинівського поселення, де в списку фауни переважає дрібна худоба, а кінь, що домінує на поселеннях середньостогівської культури Подніпров'я і Осколо-Донецького басейну, становить тут незначний процент.

Пам'ятки середньостогівської культури на Нижньому Дону змінюють місцевий неоліт типу нижніх шарів станиці Роздорської, раннього комплексу Бесергенівки і передують пам'яткам ямної культури типу хуторів Попова, Реліна.

За матеріалами Нижнього Подоння, де відзначено безперервний розвиток кераміки з домішкою товчених черепашок в тісті, починаючи від раннього неоліту і до епохи бронзи, вдається простежити шляхи складання середньостогівської культури.

* * *

Таким чином, знаходячись в оточенні різнокультурного населення Східної Європи, пам'ятки середньостогівської культури різних районів її поширення відрізняються певною специфікою, що обумовлювалась територіальними і культурно-історичними впливами.

Крім основного «середньостогівсько-дереївського» ядра середньостогівської культури, яке зосереджувалось в Подніпров'ї, тут виділяється ще дві групи пам'яток — олександрійська в Осколо-Донецькому басейні і костянтинівська на Нижньому Дону,— що становлять окремі варіанти досліджуваної культури.

В окрему обособлену групу пам'яток виділяються також і могильники новоданилівського типу.

ПОСЕЛЕННЯ
І МОГИЛЬНИК ПОБЛИЗУ с. ДЕРЕЇВКИ

Поселення і могильник неподалік с. Деревки Онуфріївського району Кіровоградської області виявлені нашою розвідкою в 1959 р. Вони розміщені на північ від села. Поселення розташоване на невеликому мису р. Омельник, що впадає в Дніпро і займає невисокий останець видовженої форми, відокремлений від корінного берега низиною. Тут, крім енеолітичного поселення, досліджено також неолітичний могильник¹, а трохи вище по течії р. Омельник на відстані 500 м від поселення розміщений другий могильник, що належить до епохи міді (рис. 13). Висота місцезнаходження над літнім рівнем води у Дніпрі 4—6 м.

Перші матеріали на поселенні зібрані в розмиві північного кінця останця, де по краю відслонення були зроблені три зачистки. Стационарні розкопки тут розпочалися в 1960 р. і продовжувалися з перервою до 1967 р. Перед початком робіт всю площу поселення розбили на стометрові ділянки (10×10 м), які, в свою чергу, поділяли на 25 чотириметрових квадратів. У зачистках, шурфах і розкопах відзначається послідовність залягання нашарувань: орний шар товщиною до 20—30 см, чорний гумусований — 60—70 см, супісок сірого кольору з численними кротовинами починається на глибині 1—1,1 м. Місцями сірий супісок виклинюється і чорнозем лежить на лесовидному суглинку (рис. 14).

Археологічні знахідки залягали в чорноземі на глибині 0,4—1 м. Стародавня денна поверхня, де виявлено основне скупчення матеріалів, знаходилась на глибині 0,7—0,8 м. Вона пов'язується здебільшого із заляганням шару черепашок унію і палюдіно. Менше знахідок зустрінуто вище та нижче зазначеного рівня. Місцями вони опускаються до глибини 1,2, а іноді — 1,4 м. Залягання матеріалів на глибині 1,1—1,2 м особливо чітко простежувалось в північно-східній частині поселення, де на цьому рівні, тобто на 30—40 см нижче шару черепашок, виявлено рештки двох вогнищ, розвали горщиків і багато інших знахідок.

Всього за шість польових сезонів в Деревці розкрита площа 2208 м². В численних шурфах і траншеях, закладених навколо основного розкопу на поселенні, знахідки зустрічаються в обмеженій кількості. Очевидно, поселення, що мало розміри близько 0,3 га, розкопане нами повністю.

¹ Д. Я. Телегін, С. І. Жиляєва. Деревський неолітичний могильник. — Археологія, т. XVI. К., 1964.



Рис. 13. Розташування поселення (I) та могильників II, III поблизу с. Деревки.

Шар черепашок, на загальній характеристиці якого ми зупинимося далі, перекривав велику площу поселення; він заповнював також заглибини жител. На жаль, поверхня останця у багатьох місцях пошкоджена в ранньослов'янській і киево-руський часи. В центральній частині давнього поселення нашарування прорізани великою сучасною ямою. В 1963 р., тобто після початку наших стаціонарних досліджень, західна частина поселення була повністю зруйнована при спорудженні пристані.

Судячи з характеру розміщення скупчень знахідок, зв'язаних головним чином з шаром черепашок, складається враження, що поселення мало форму, близьку до прямокутника довжиною близько 60 м і шириною — 40 м. Досить добре простежені, зокрема, північно-східний і південно-східний краї поселення, де його межі чітко позначаються контурами скупчень черепашок і поширенням культурних решток. З півночі культурні нашарування поселення частково пошкоджені розмивом берега.

Все поселення складалося лише з одного досить великого двору, можливо, оточеного загорожею, двох трох заглиблених в землю жител і однієї наземної споруди. Навколо дворика розчищено сім відкритих вогнищ (I—VIII) і вісім різноманітних (№ 1—8), очевидно, господарського призначення (рис. 15). Господарські ями і вогнища є також і на площі жител. В центральній частині поселення, що, очевидно, служило загонем для худоби, ніяких залишків споруд не зафіксовано, а

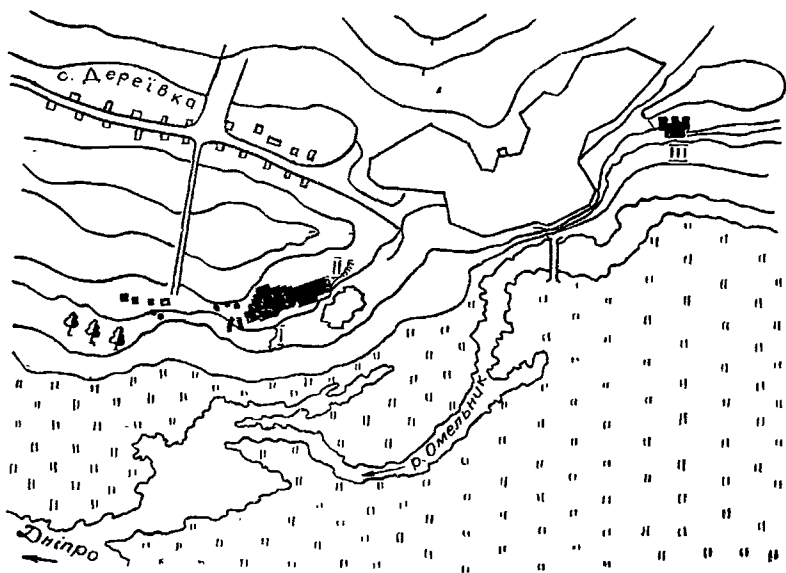
знахідки представлені лише поодинокими скупченнями фрагментів кераміки та уламками знярядь праці.

За розміщенням житлових і господарських споруд, скупченням кухонних решток все Дерейвське поселення можна поділити на три частини — південну, північну і східну.

ПІВДЕННА ЧАСТИНА ПОСЕЛЕННЯ

Житло № 2 розміром 13×6 м мало підпрямокутну форму. Воно збереглося у вигляді коритовидної у профілі заглибини (0,35 м), контури якої зафіксовані в нижній частині гумусного шару на глибині 0,8 м. По поздовжній осі житло орієнтоване із заходу на схід, його дно у східному напрямку мало незначний нахил.

Збереженість житла неоднакова: контури його простежені біля північної, східної і частково південної стінок. Добре виявлені також два кутки житла — південно-східний, південно-західний (рис. 15). Заглибина житла була засипана стулками черепашок, уламками кісток тварин і черепками. В цьому заповненні виявлені також зняряддя праці, розвали горщиків тощо. Шар черепашок у східній половині житла досить точно повторював контури його заглибини. Цього, на жаль, не можна сказати про західну половину житла, де черепашкове заповнення зливалася з купами покидьок за його межами.

Вздовж східної, північної і південної стінок житла зафіксовано шість ям. Вони мали округлу форму і різні розміри (поперечник — 0,5—0,9 м, глибина до 0,5 м). Ями заповнені великим і дрібним камінням, черепашками, кістками тварин, уламками знярядь праці. Каміні й черепашки в ямах покладені, як правило, з нахилом назовні. В одній з ям в такому положенні лежали чотири великі камені і інші знахідки (рис. 16, 4). В цих ямах, очевидно, стояли стовпи, забутовані з усіх сторін камінням, черепками і кістками тварин. В ямі північно-східного кутка переважали фрагменти посуду, із числа яких вдалося реконструювати форми верхньої частини горщиків, прикрашених шнуровим узором і рядами скобочного штампа. Розвали горщиків виявлені і в інших ямах від стовпів (рис. 17, 1).

На площі житлової заглибини зафіксовано два відкриті вогнища — східне і західне, три господарські ями, розчищені великі камені, що залягали поодинокі чи групами.

Західне вогнище складалося з шести невеликих каменів поперечником до 15 см, що розміщувались на площі $0,5 \times 0,6$ м навколо невеликої заглибини в шарі. Заглибина і простір між каменями заповнювались попелом із залишками деревного вугілля. Поблизу цього вогнища серед багатьох фрагментів кераміки виявлено десять горщиків, які в більшості реконструйовані. Серед них два невеликі горщики, прикрашені рядами насічок, один горщик має орнамент у вигляді зигзага, три прикрашені вертикальними або діагональними колонками відбитків гребінця і насічок (рис. 18, 1). Є горщики, прикрашені відбитками шнура, ямками



Рис. 16. Дерев'янка. Кубок біля вогнища № 1, поховання № 10, 12 на могильнику № 2 та забутовка ями в житлі № 2.

і прокресленими лініями. Поблизу західного вогнища знайдена мініатюрна посудинка у формі конуса висотою до 4 см (рис. 17, 2), майже цілі мотики-молоти (рис. 4, 6; 17, 9), уламки кістяних шил та дрібні кам'яні вироби.

Цікаві знахідки виявлені і в північно-західному кутку житла, де зафіксовано скупчення каменів. Крім фрагментів трьох горщиків, уламків лезової частини двох мотик-молотів, важка з перехватом, виготовленого із стінок посуду, і кількох шил, тут знайдений великий фрагмент жіночої статуетки (рис. 19, 1) і уламок глиняного виробу, що нагадує голову антропоморфного зображення (рис. 18, 2).

Східне вогнище розміщувалося поблизу північної стінки житла. Воно являло собою округлу лінзовидну в профілі яму поперечником 0,6 м, глибиною 0,35 м. Заглибина вогнища по краях обкладена невеликими каменями. Вона була повністю засипана попелом, який змішано з вуглинками і обвугленими кістками. На дні ями лежала купка перепалених і роздрібнених черепашок. Зверху вогнища пляма перекривалася товстим шаром черепків. Поблизу східного вогнища, на долівці житла виявлена невелика яма поперечником 0,5 м, також заповнена черепками. Друга яма поперечником 1,2 м розміщувалася трохи далі на захід вздовж стінки. Коло східного вогнища і в межах ями виявлено дві розбиті мисочки (рис. 4, 3; 17, 7), два розвали горщиків без орнаменту і

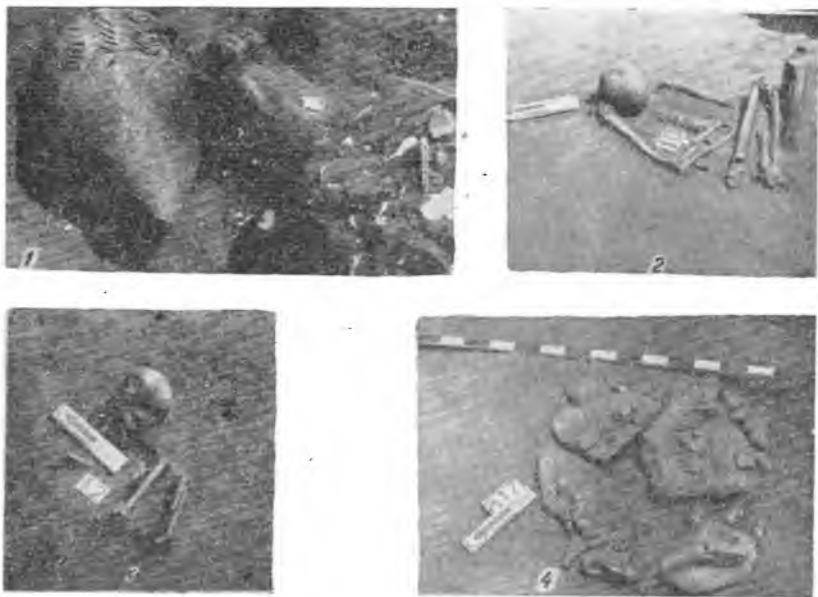

Рис. 17. Дерев'янка. Знахідки з житла № 2 та його околиць.



Рис. 18. Дерев'яка. Кераміка та знаряддя праці, знайдені в житлі № 2 та поблизу нього.

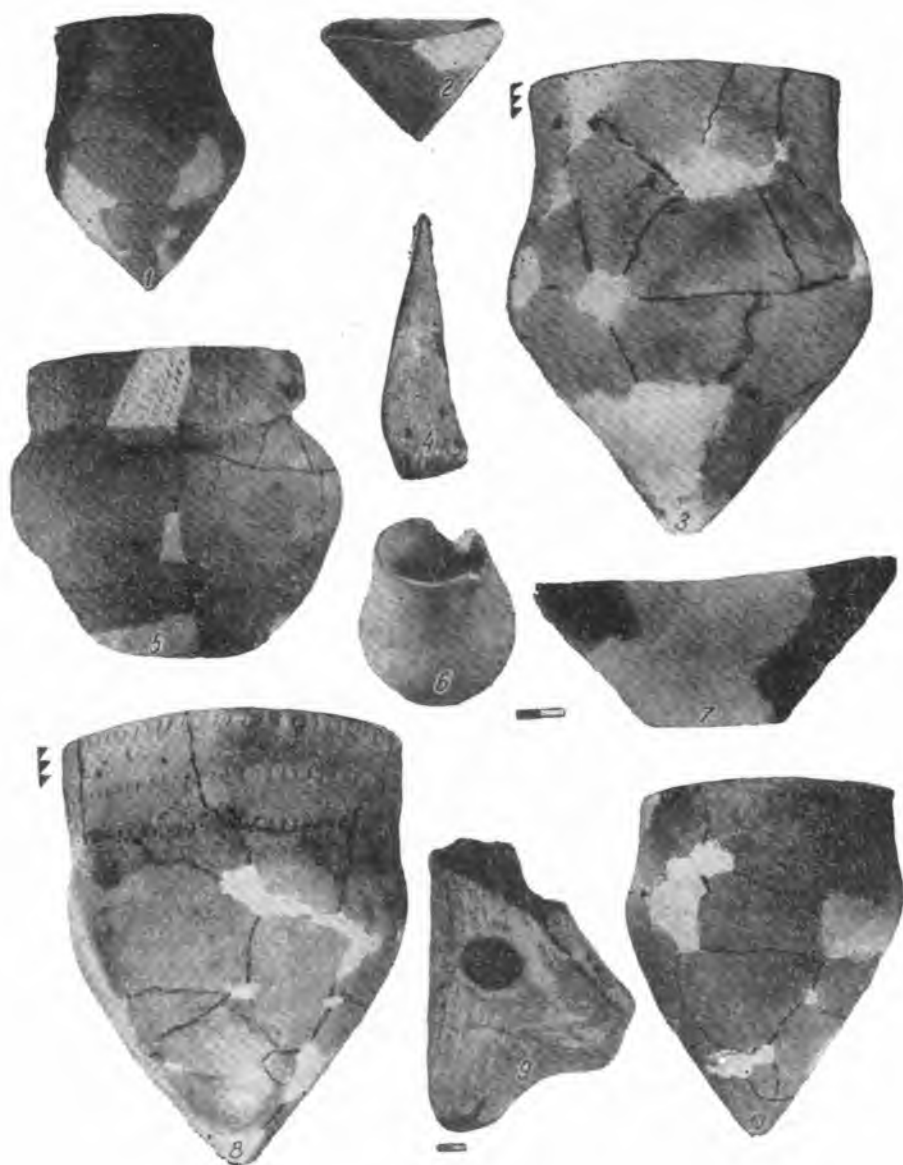

Рис. 19. Пластика з Деревки.

глиняний виріб, що за формою нагадує молюска-перловицю (рис. 18, 3). Тут же зібрані фрагменти горщиків з ямковою орнаментациєю. У великій ямі біля цього вогнища виявлені фрагменти більше 30 посудин, у тому числі розвали трьох неорнаментованих горщиків (рис. 17; 10). На дні ями лежала роздавлена рогова мотика-молот і уламок плоскодонної мисочки без орнаменту (рис. 18, 8).

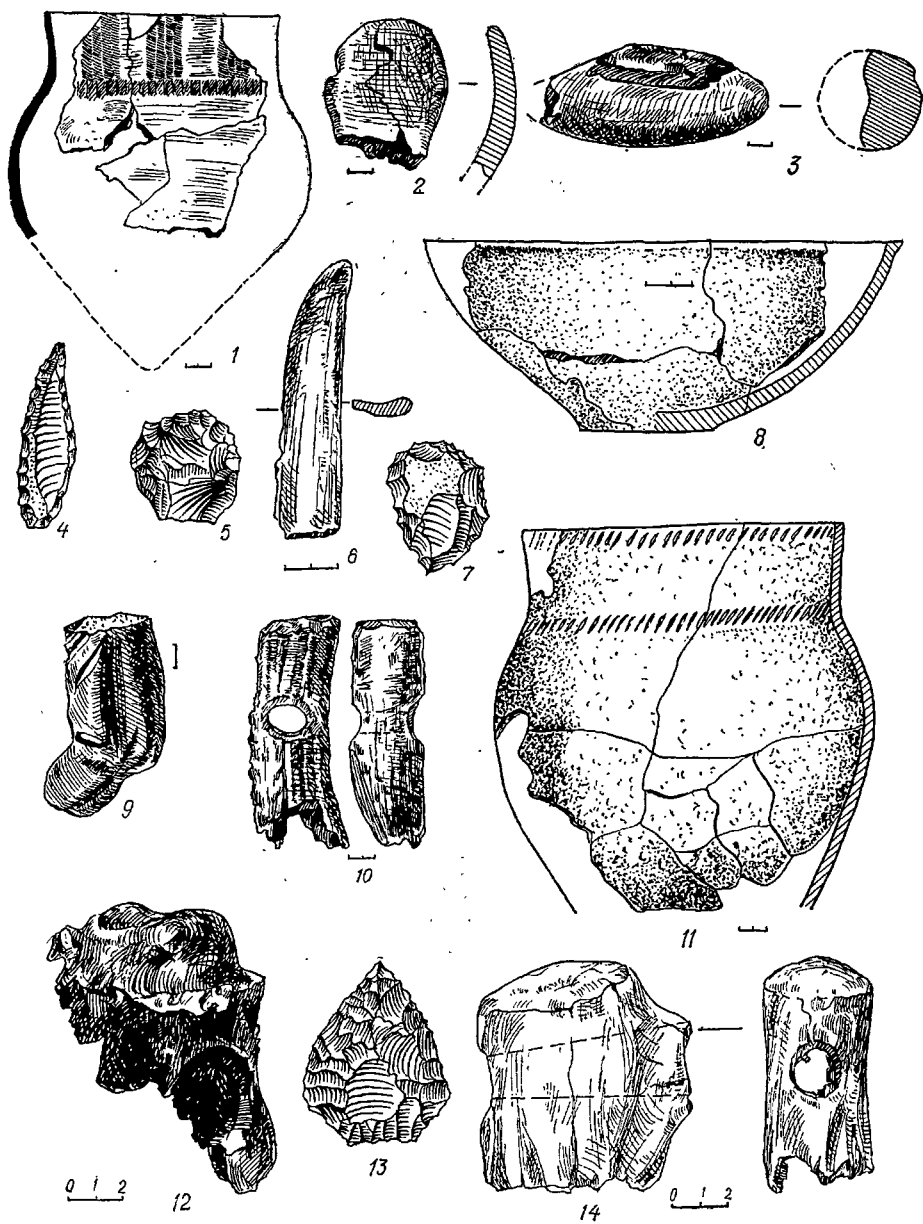
Окремі великі фрагменти горщиків (рис. 20, 1—4), дрібні кістяні і крем'яні знаряддя (рис. 18, 4, 5) місцями траплялися на площі всього південного кутка житла.

Поблизу житла № 2 біля його північно-східного кутка, на рівні верхнього зрізу житлової заглибини досліджені рештки наземної споруди, в конструкцію якої входила велика кількість каменів поперечником до 0,35 м. Споруда мала прямокутну форму і займала площу 3×6 м. Її стіни орієнтовані за сторонами світу. Камені зосереджувалися головним чином вздовж трьох стінок — західної, північної і східної. На місці південної вони були відсутні майже повністю. Особливо великі скупчення каменів відзначалися по кутках споруди, де вони лежали один на одному. Найкраще простежений ряд каменів північної стінки і північно-західного кутка. Місцями в середині споруди помітні кільцеві скупчення каменів, — можливо, місця від стовпів, які підтримували покрівлю. Судячи з характеру завалу, зокрема відсутності каменів вздовж південної стінки, можна думати, що споруда в давнину мала вигляд своєрідного навісу, що відкривався з півдня.

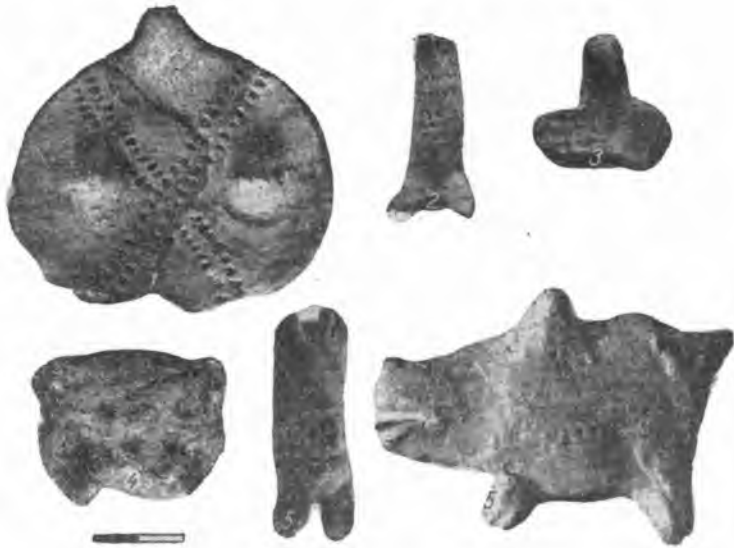

Рис. 20. Дерев'яка. Реконструкції горщиків з житла № 2 і навісу.

На площі навісу з південного боку зібрано велику кількість черепків, що залягали в два-три шари. На окремих квадратах виявлено, наприклад, до 400 фрагментів посуду. Навіс був, очевидно, створений в заключний період існування поселення, уже після скупчення у багатьох місцях черепашок. Про це свідчить той факт, що камені споруди інколи залягали на шарі черепашок. Деякі з них, однак, були частково перекриті ним. Каміні південно-західного кутка навісу частково зсунулись в житло № 2, що свідчить про дещо пізніший вік навісу порівняно з житлом.

У південній частині навісу під шаром черепашок розчищена округла в плані яма діаметром 1,1 м, глибиною 0,2 м. В ямі знайдено розвал великого горщика без орнаменту (рис. 17, 3), великі черепки інших посудин, кістки тварин і риби. На схід від цієї ями в 1,2 м від неї досліджене вогнище, викладене з семи каменів поперечником від 15 до 30 см. Вогнище мало дві стінки, що збереглися на 0,6 м; кожна з них викладена з трьох каменів. Між стінками, на дні вогнища лежав великий плоский камінь. Вогнище було перекрито шаром черепашок. Кам'яне вогнище, очевидно, було дещо старіше навісу і, можливо, одночасове житлові № 2. Між господарською ямою і вогнищем в межах навісу знайдено два уламки лезової частини мотик-молотів і обушок такого ж знаряд-

дя. Тут же розчищено розвал великого горщика без орнаменту, великі уламки інших горщиків з орнаментом (рис. 20, 5), дрібні кістяні вироби (рис. 17, 4; 18, 6), а також крем'яні і кам'яні знаряддя (рис. 18, 7, 13). Поблизу північно-західного кутка навісу за його межами знайдено другий фрагмент жіночої статуетки (рис. 19, 1).

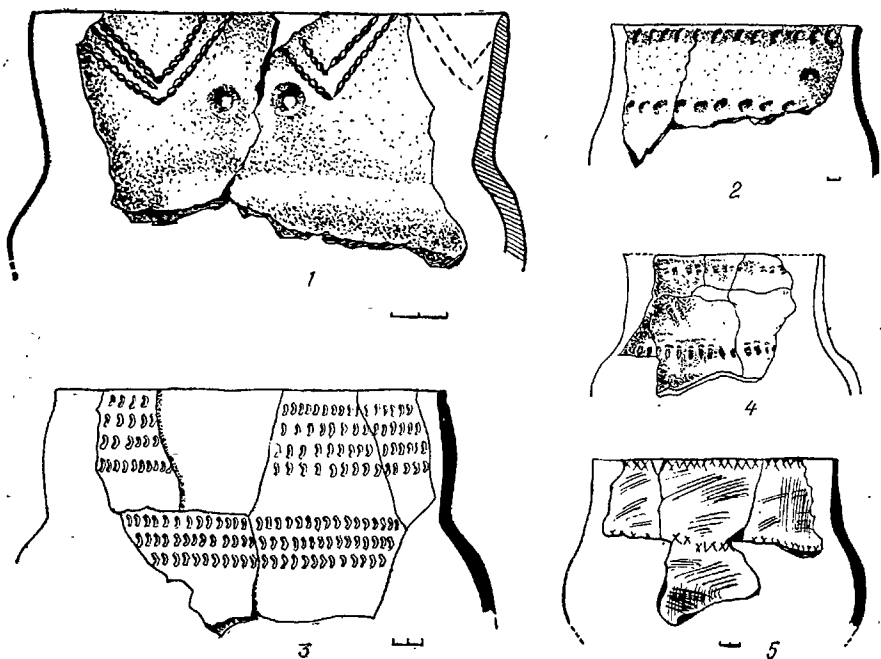
Перед житлом № 2 і навісом з боку дворика виявлено великі скупчення археологічного матеріалу, за яким можна простежити місця, пов'язані з певними виробничими процесами, а також місце, що мало напевно культове значення.

Поблизу північної стінки навісу на площі 8—10 м² розчищено розвал великих горщиків. У одному з них (рис. 18, 11) була жовта глина, а в другому — дрібнотовчені черепашки. Тут лежав також майже цілий кубок. Поряд з горщиками виявлено три невеликі камені з рівною згладженою поверхнею, що служила, очевидно, для роздрібнення черепашок. Слід думати, що на цьому місці давній гончар готував глиняне тісто для формування посуду. За 2 м від цього місця відзначений пункт, де, очевидно, відбувалося гостріння і шліфування кістяних знарядь. Про це свідчить залягання тут двох плиток і невеликих уламків пісковика зі слідами використання їх як шліфувальних каменів (рис. 18, 9), чотирьох уламків трохи підгострених ребер і кількох готових кістяних знарядь, ножів із ребер тварин, масивного шила-проколки. У цьому ж скупченні, що займало площу близько 0,5×0,4 м, знайдені також фрагменти кераміки, в тому числі і нижня частина гостродонного горщика. Її виявили вкопану і, можливо, вона служила для води, що була необхідна при шліфувальних роботах.

Поблизу місць «гончара» і «точильника» знайдено ще одну мотику-молот (рис. 18, 10), два кістяні шила і кілька інших дрібних знарядь з каменю.

Безпосередньо під північною стінкою житла № 2 розчищений кістяк собаки (рис. 21). Тварина була закопана в ямі на глибину 0,4 м від давньої денної поверхні. Вона покладена на бік, ноги випростані, голова витягнена вперед, біля кінцівок лежало кілька невеликих камінців. Поховання зверху перекрите культурним шаром. Умови залягання і збереженість кістяка, положення тварини свідчать про те, що ми маємо справу з ритуальним похованням, очевидно, проявами апотропаїтичного культу, зв'язаного з уявленнями про тварин-оберегів.

Поряд з похованням собаки зосереджувались три великі скупчення кераміки, що нараховували сотні фрагментів. Серед них розвали і великі уламки десяти горщиків і одного кубка, форму яких значною мірою реконструйовано. Кубок і один горщик орнаментовані шнуровим узором, решта — дрібнозубим гребінцем, насічками, скобою (рис. 17, 8). Поблизу скупчень виявлено глечик висотою 6,5 см (рис. 17, 6) і майже цілу півкулясту миску без орнаменту. В описаних скупченнях разом з фрагментами кераміки і кістками тварин залягали знаряддя праці, цілі або зламані в давнину, два уламки обушкової частини мотик-молотів (рис. 18, 12, 14), два кістяні шйла.

Дуже насичений культурними рештками шар за житлом і навісом з південного і західного боків. Західніше житла №2 розчищено скупчен-



Рис. 21. Поховання собаки біля житла № 2 на Дерев'янському поселенні.

ня великих уламків граніту — можливо, ще однієї наземної споруди, подібної до навісу, описаного вище. В районі цього скупчення розчищено дві господарські ями (3, 4) і залишки одного вогнища (III).

Яма № 3 округлої форми поперечником 0,6 м, завглибшки 0,4 м, зверху була перекрита шаром черепашок. У ямі лежав розвал великого горщика, прикрашеного вертикальними колонками насічок (рис. 17, 5). Яма № 4 дещо більших розмірів, видовженої форми (0,2—0,8 м), завглибшки 0,2 м. В її темному заповненні, крім черепків і кісток тварин, виявлено уламок зернотерки. Серед фрагментів кераміки черепки неорнаментованого горщика і посудин, прикрашених відбитками гребінця і пальцевими вм'ятинами.

Вогнище III являло собою округлу в плані заглибину поперечником 0,4 м і завглибшки 0,3 м, обкладену навкруги невеликими каменями. В її заповненні попіл, перепалені черепашки, окремі вуглинки тощо.

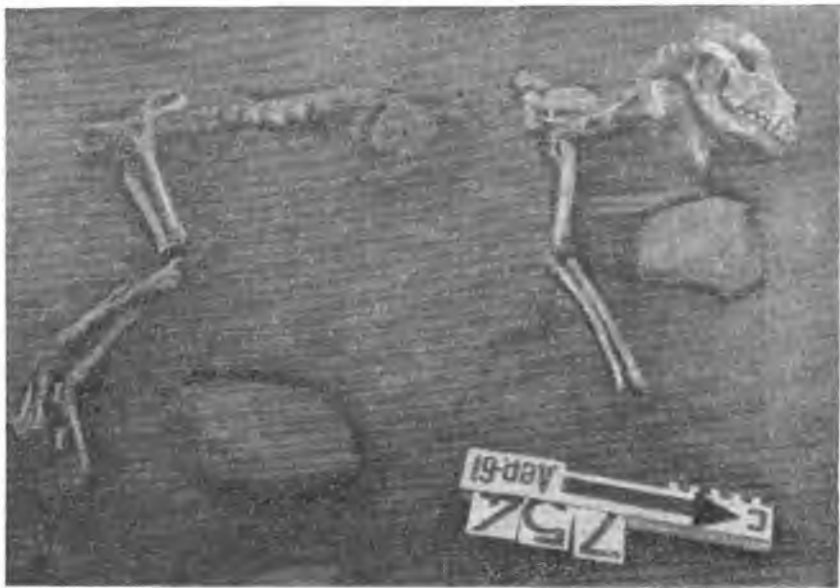
В західній частині поселення на площі скупчення каменів, між описаними ямами № 3, 4 і вогнищем III виявлено велику кількість цікавих знахідок, а саме: дев'ять горщиків з різноманітним орнаментом (рис. 22, 1), одна ціла мотика-молот (рис. 22, 4), три уламки таких же знарядь (рис. 22, 2, 3), два кістяні тесла (рис. 22, 8), уламки псалия з рогу оленя (рис. 22, 9), два уламки глиняних виробів, очевидно, статуеток (рис. 22, 6, 7), зображення риби, вирізьблене з м'якої породи каменю (рис. 22,



Рис. 22. Дерев'яка. Знахідки із західної частини поселення.

12), кам'яний диск (рис. 22, 16), кидальні камені (рис. 22, 5) і велику кількість інших кістяних і крем'яних знарядь (рис. 22, 10, 11, 13—15).

Закінчуючи розгляд об'єктів і знахідок з оточення житла № 2 і навісу, слід ще коротко зупинитись на описі ями I, розміщеної поблизу східної стінки житла. Вона мала відносно великі розміри, поперечником більше 1 м і завглибшки 0,5 м. В ямі, перекритій скупченням черепашок, лежали розвали неорнаментованих і покритих шнуровим орнаментом горщиків.

ЗАЛИШКИ ЖИТЛА І ВОГНИЩА В ПІВНІЧНОМУ СЕКТОРІ ПОСЕЛЕННЯ

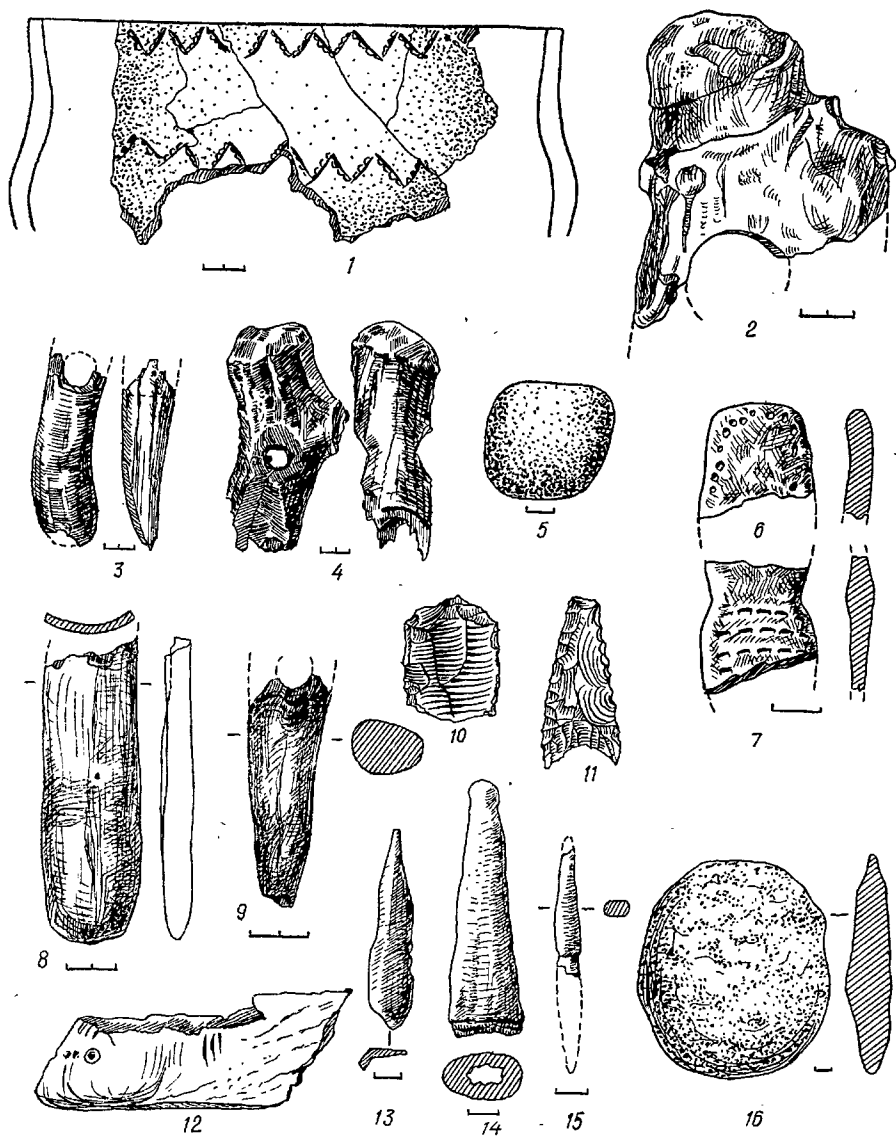
У північному секторі поселення досліджено житло № 1, велика господарська яма № 2 і два відкриті вогнища (I, II), з яких одне (II), можливо, знаходилось на площі третього заглибленого житла, контури якого визначити не вдалося.

Житло № 1 збереглося не повністю: половина його розмита водою. Воно, як і житло № 2, мало прямокутну форму, довжиною 10 м, ширина частини, що збереглася,— 2 м. Орієнтовано житло по лінії північний схід—південний захід (рис. 15). Його долівка заглиблена в ґрунт на 0,2—0,3 м і вирівняна. Вхід до житла у вигляді пологого спуску довжиною близько 1 м розміщувався з західного боку. Вся заглибина житла була засипана черепашками товщиною до 0,4 м. У північно-західному кінці містилося відкрите вогнище округлої форми поперечником понад 1 м. Його заповнення складалося з попелу, кухонних покидьок, часто перепалених. Поряд з вогнищем розчищено округлу в плані яму діаметром 0,8 м і глибиною 0,3 м з таким же заповненням. Аналогічна заглибина виявлена і в південному кутку житла. Остання мала округлу форму, поперечником 1 м. На дні її виявлено разом з іншими знахідками великий ріг бика. Вздовж довгої осі житла лежало чотири камені поперечником до 35 см.

Поблизу вогнища в ямах і на площі всього житла виявлено значну кількість знахідок. Тут лежали розвали або великі фрагменти десяти горщиків, прикрашених гребінцевим штампом (рис. 23, 1), відбитками шнура, скобочного штампа (рис. 23, 2). Біля вогнища знайдено мініатюрну мисочку, покриту знизу накольчатим орнаментом (рис. 24, 1). В інших частинах житла виявлені зламана мотика-молот (рис. 24, 7), уламок рибальського гачка з кістки (рис. 23, 9), нуклеус, скребок і інші крем'яні вироби (рис. 23, 4, 8).

На південний захід від житла, на відстані 12—13 м від нього розчищене вогнище I. В його конструкцію входили чотири уламки граніту поперечником від 20 до 35 см, що розміщувались навколо невеликої заглибини. Вміст заглибини складався із золистого ґрунту, змішаного з черепками і кістками тварин. Поблизу вогнища розчищені дві невеликі плями попелу. Поряд з каменями лежало два кубки: один цілий (рис. 16, 1), а другий розбитий на дві половини (рис. 24, 10). Тут же знайдено уламок обушкової частини мотики-молота (рис. 24, 8).



Рис. 23. Дерев'яка. Матеріали з житла № 1 та його околиць.



Рис. 24. Дерев'янка. Мисочка, керамічні важки, мотики-молоти та кубки з північної частини поселення.

Господарська яма № 2 знаходилась на відстані 4—5 м від південного рогу житла № 1 (рис. 15). Вона мала овальну форму; її розміри 2×3 м, глибина близько 0,3 м. До ями зі сходу вів довгий «хід», коритовидний у поперечному розрізі, довжиною 8,5 м. Яма і хід до неї були засипані черепашками товщиною до 10 см. В центрі ями відзначені сліди невеликого вогнища. На її площі під шаром черепашок зібрано велику кількість фрагментів посуду, кісток тварин і інших знахідок, що становлять замкнутий комплекс. Із фрагментів, знайдених тут, реставровано або реконструйовано 12 горщиків, орнаментованих відбитками гребінця, шнура (рис. 23, 3), вертикальними розчісами по вінцях. Тут же лежали уламки мотик-молотів (рис. 23, 12), кістяний ніж, шило. Поблизу ями № 2 і входу до неї знайдені чотири глиняні вироби, в тому числі фрагменти статуетки (рис. 19, 3), фігурка тварини (рис. 19, 4) і два невідрізані уламки інших таких же виробів (рис. 23, 15, 16).

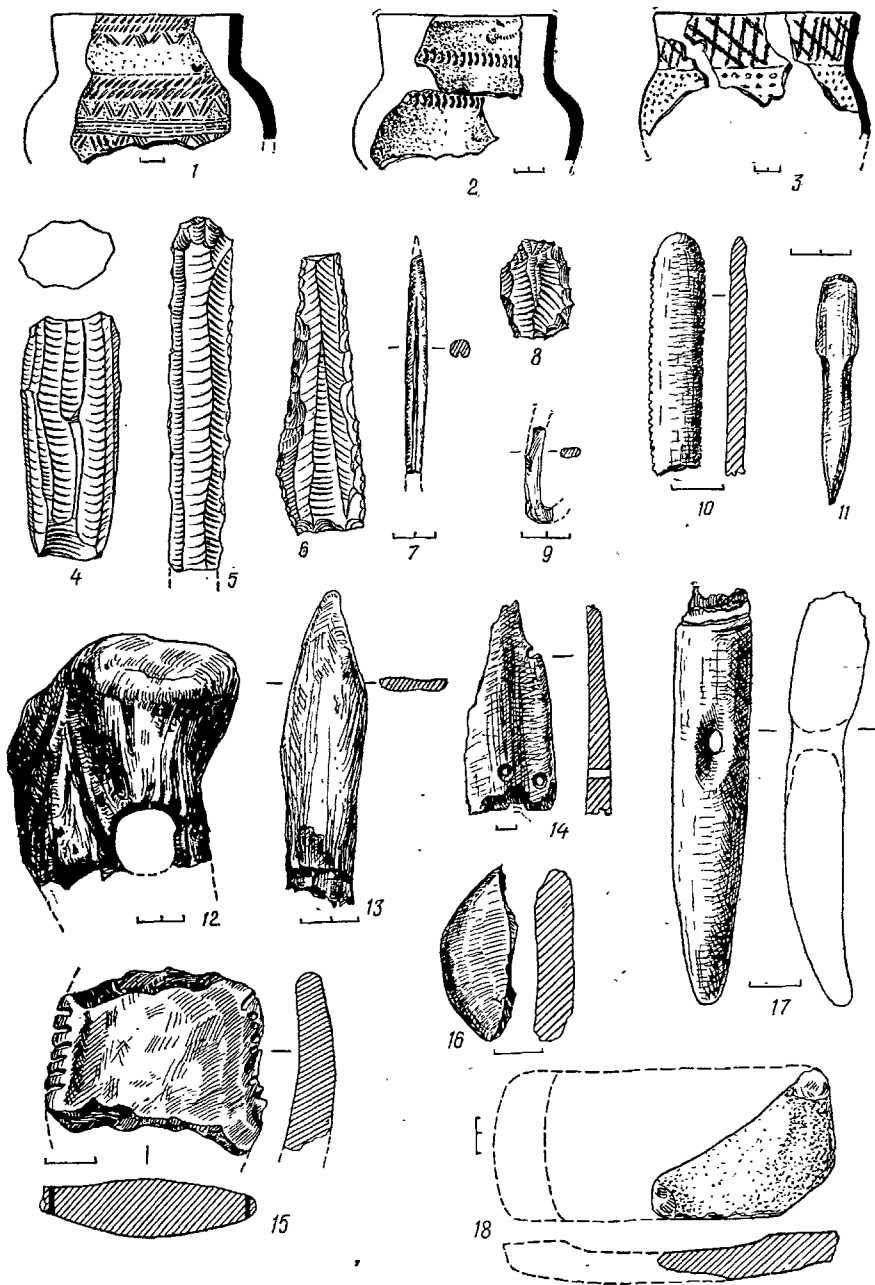
Нашарування поселення поблизу вогнища I і ями № 2, як і на південь від житла, дуже пошкоджені в пізні часи, тому тут зустрічаються лише окремі знахідки часто уже в перевідкладеному стані. В цій частині поселення знайдені, однак, досить цікаві речі: розвали горщиків, керамічні важки з перехватом, виготовлені із стінок горщиків (рис. 24, 3) нуклеуси, ножевидні пластини (рис. 23, 5, 6), вістря стріл і дротиків, ножі із ребер великих тварин (рис. 23, 13), кістяні лопаточки різної форми і шило (рис. 23, 10, 11), вістря списа із пазом для вкладишів (рис. 23, 7), кістяний предмет з двома отворами невідомого призначення (рис. 23, 14).

Вогнище II і його оточення відзначалися винятково великою насиченістю різноманітних знахідок. Це та частина поселення, де на площі 12×6 м культурний шар опускався на 30—35 см глибше розміщених поблизу черепашкових куп. Дуже можливо, що в цьому місці знаходилося ще одне трохи заглиблене житло. Північна і східна його межа, очевидно, проходила по лінії, відзначеній каменями, що тягнуться від скупчення черепашок біля житла № 1 на північний схід (рис. 15). Рівень залягання цих каменів на 30—40 см вище дна зруйнованого житла. Його південний край зовсім зрізаний сучасною ямою. Вогнище II складалося з каменів поперечником до 15 см, розміщених по овалу, розміром 0,5×0,8 м і було заповнене попелом, змішаним з кістками риб і риб'ячою лускою. На каменях помітні сліди дії вогню. За кілька метрів на схід від вогнища II розчищено скупчення дрібних каменів. Купи черепків, кістки тварин виявлені в східному і західному кінцях окресленої площі. Склад знахідок, розміщених поблизу вогнища, дещо різниться від матеріалів інших частин поселення. Тут, зокрема, виявлено близько 20 керамічних важків з перехватом (рис. 24, 2, 4, 5), що інколи залягали групами. Такого зосередження важків, що використовувались, можливо, для рибальських сіток, на невеликій площі на інших ділянках поселення не відзначалося. Якщо до цього додати знахідку великого рибальського гачка, скупчення луски і кісток риб, то слід думати, що перед нами місце, де мешканці лагодили рибальське спорядження і переробляли здобич свого промислу.

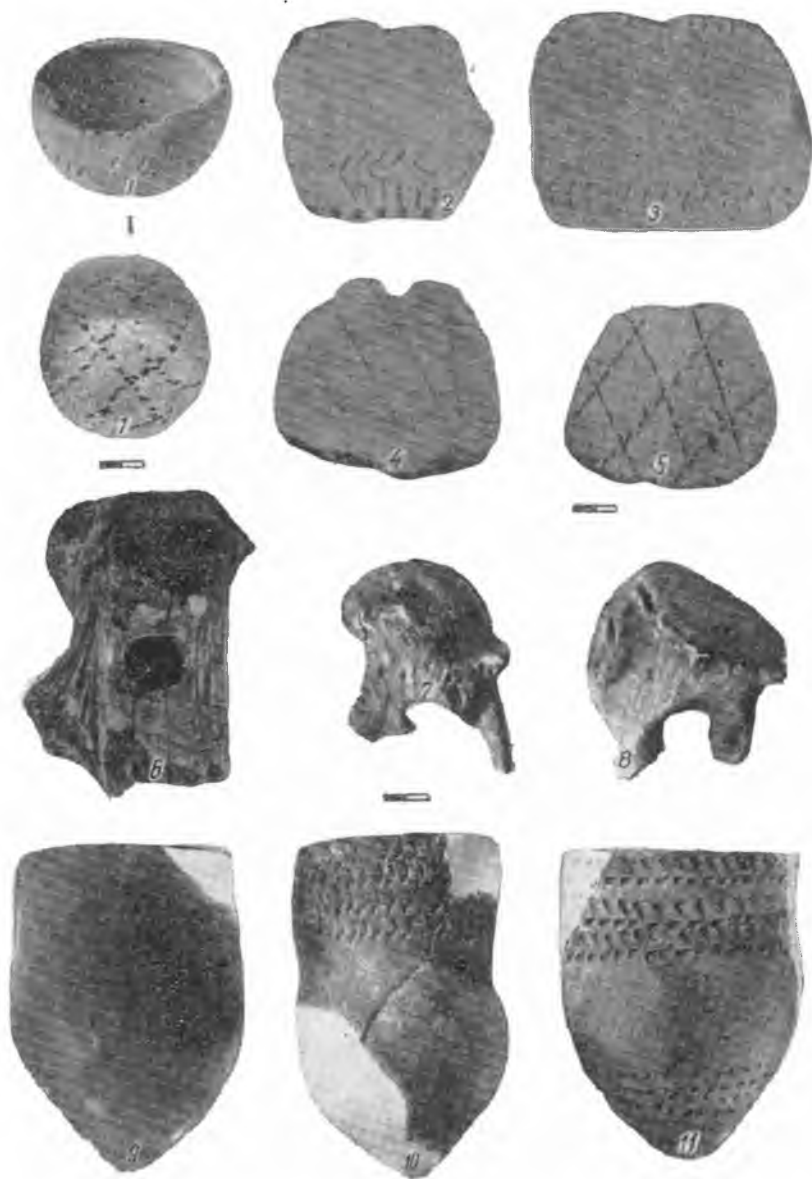
Поблизу вогнища II знайдено також три з п'яти відомих на поселенні зернотерок (рис. 23, 18), уламок розтирача і значну кількість кераміки. З фрагментів тут реставровано або реконструйовано сім горщиків, два кубки (рис. 24, 9, 11) і дві миски. Серед інших знахідок з околиць вогнища слід назвати роговий псалій (рис. 23, 17), проколку, тесло з кістки і дрібні крем'яні знаряддя.

На північний схід від житла № 1 і північніше вогнища II починається велике скупчення черепашок, що у вигляді купи товщиною до 20 см покривають площу в 40 м². Стулки черепашок розбиті й поламані в давнину, часто обпалені. Вони змішані з попелом, кістками тварин і битим посудом. Особливо багато давніх знахідок виявлено на північному кінці скупчення, де зафіксовано також рештки якоїсь кам'яної кладки, зруйнованої розливом. У цьому скупченні виявлений, наприклад, розвал великого горщика з рідкісним для Деревки ямковим орнаментом, великі фрагменти інших горщиків, а також мотика-молот (рис. 24, 6), кістяне шило, дводирчатий псалій тощо.

СХІДНА ЧАСТИНА ПОСЕЛЕННЯ

На східному кінці поселення, що являло собою довгу смугу скупчення черепашок, жител не було (рис. 15). Смуга шириною від 1—2 до 5—6 м з нерівними краями тягнеться вздовж усього східного боку дворика на протязі 80 м. Її південний кінець завертає на захід і доходить майже до каменів описаного вище навісу, а північний невеликою прогалиною відокремлюється від купи черепашок поблизу житла № 1. Товщина скупчення неоднакова — від 5 до 20 см. Разом з черепашками виявлено велику кількість кухонних покидьок. Часто зустрічались скупчення чистого попелу у вигляді плям поперечником 20—50 см і товщиною 10—15 см. Лінзи попелу лежали як в скупченнях черепашок, так і під ними. В шарі черепашок або під ним виявлені камені розміром 30—35 см, зустрічались розвали горщиків, знайдені цілі і зламані знаряддя праці.

У східній частині поселення на площі скупчення черепашок і поблизу нього зафіксовано чотири вогнища, чотири ями, очевидно, господарського призначення, а також культове захоронення черепів тварин (рис. 25). Вогнища і ями групуються в основному на південному і північному кінцях смуги, де помітно особливо велике скупчення черепашок. Для зручності розглянемо спочатку північно-східну частину скупчення, де виявлено два вогнища (IV—V) і три господарські ями (№ 5—7).

Вогнище IV розчищене під шаром черепашок. Воно мало форму овала поперечником до 60 см; викладене з невеликих каменів, переважно плиток довжиною 7—10 см. Всього тут нараховано 41 камінь. Частина плиток викладена на черені, інші поставлені вертикально; вони створювали стінки «пічки». Можливо, вогнище мало примітивне склепіння. Після розчистки і розбору завалу верхніх каменів чітко вималювалися челюсті пічки, зверненої на схід. Безпосередньо біля вогнища IV на при-



Рис. 25. Дерев'яка. Ритуальне захоронення черепа коня і собак.

легких квадратах в межах черепашкової купи зібрано багато знахідок. Крім розвалів горщиків, виявлені окремі мисочки. Один великий горщик (рис. 26, 8) лежав у шарі черепашок і попелу.

Вогнище V розчищене під скупченням черепашок. Вогонь розкладався в округлій ямі діаметром 0,6 і глибиною 0,75 м. Заглибина зверху була засипана черепашками, а нижче йшов шар білого попелу, змішаного з кухонними рештками.

Господарські ями № 5 і 7 розміщені південніше вогнища V, за східним краєм черепашкової смуги. Вони неправильно округлі в плані поперечником від 0,6 до 1,3 м. Їх глибина від 0,3 до 0,45 см.

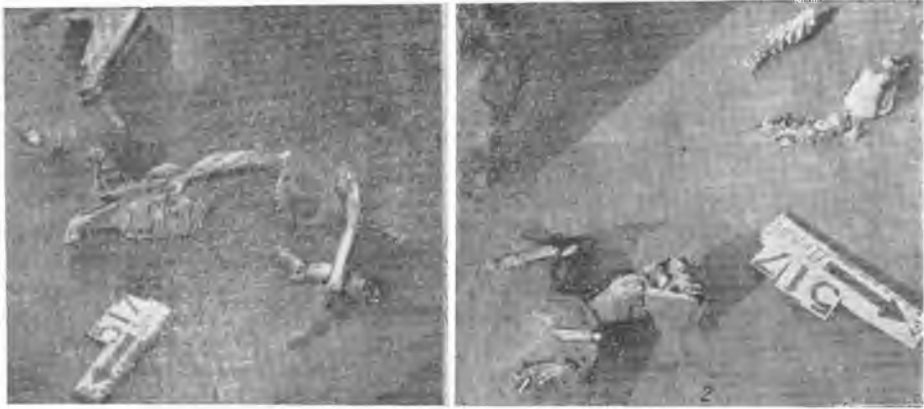
Всього в північно-східній частині поселення, включаючи вже згадані горщики, виявлені розвали або великі фрагменти 13 посудин, в тому числі 11 горщиків, кубок і миска. Горщики прикрашені гребінцевим (рис. 27, 1), шнуровим, скобочним, накольчатим і ямковим візерунком. Разом з цією керамікою знайдено мотику-молот (рис. 26, 7), два уламки цих знарядь, два клевці (рис. 27, 10), кістяне тесло (рис. 26, 6), керамічні важки, а також дрібні кістяні і крем'яні знаряддя (рис. 27, 2, 4, 8, 9, 14, 15).

У південно-східній половині черепашкової смуги розміщувалося два вогнища (VI—VII) і одна господарська яма № 8.

Вогнище VI являло собою велику овальну яму поперечником 1,4 м і глибиною 0,35 м. Вона була заповнена кухонними рештками. На її дні лежало два камені невеликих розмірів і великі фрагменти посуду. Поряд з вогнищем трохи північніше знаходилась яма овальної форми глибиною до 0,3 м. На її дні лежали також розвали кількох горщиків.

Між вогнищем VI і ямою № 8 лежало кілька каменів поперечником до 35 см, ще чотири камені створювали ряд трохи західніше вогнища. Ці ряди розміщувалися під кутом один до одного. Розчищено цікаве



Рис. 26. Дерев'яка. Рогові вироби та керамічні важки із східної частини поселення.

скупчення, що складалося з черепа коня і залишків передньої частини кістяків двох собак. Череп коня лежав лобовою кісткою догори, орієнтований на південний захід. Біля основи черепа в анатомічному порядку лежали кістки ноги коня — копито, п'ястова, путова і вінцева кістки (рис. 25, 1). Кістяки собак виявлені частково під черепом коня і трохи збоку. Голова однієї звернута на захід, другої — до південного сходу. Від черепа першої собаки тягнеться ланцюжок хребців в анатомічному порядку. Біля другої збереглися кістки передніх лап також в анатомічному порядку (рис. 25, 2). Цілий череп коня в дерев'яському поселенні знайдено вперше; залягання його в оточенні решток кістяків двох собак, напевно, слід пов'язувати з якимось ритуалом.

Про культове значення всього комплексу — вогнища VI, ями № 8, рядів каменів і, нарешті, захоронення черепів тварин може свідчити також і знахідка серед каменів біля ями № 8 чотирьох керамічних виробів, у тому числі чудового зображення дикого кабана і, очевидно, уламка



Рис. 27. Дерев'яка. Знахідки із східної частини поселення.

такої ж фігури (рис. 19, 5; 27, 12), двох уламків статуетки (рис. 19, 2; 27, 11). Біля черепа коня і ями № 8 знайдено псалій і клевець (рис. 27, 5). В околицях цього ритуального місця виявлено, крім того, розвали п'яти горщиків і одного кубка із шнуровим орнаментом. Рештки горщиків лежали в ямі і вогнищі № 6. Три з них прикрашені своєрідним узором у вигляді окремих орнаментальних груп відбитків гребінця і наколів (рис. 27, 6, 7), або таких же груп, що доповнюють звичайний орнаментальний ряд (рис. 27, 3).

Вогнище VII розчищено на 6—7 м південніше описаних знахідок. Воно розміщувалось в западині видовженої форми довжиною 1,8 м, глибиною 0,8 м. В заповненні є кухонні рештки, виявлені невеликі камені, а в південній половині западини купка майже чистого попелу. Поряд з цим вогнищем знаходилася ямка поперечником 0,4 м, що, можливо, має якесь відношення до його конструкції. Дві аналогічні ямки заповнені попелом, знайдені на південь від вогнища VIII.

В районі вогнища VIII і прилеглих квадратах виявлено залишки 19 горщиків. Часто фрагменти кількох горщиків залягали групами на невеликій площі. Крім кераміки, у південно-східній частині поселення виявлено три мотики-молоти (рис. 26, 1—3), чотири тесла, диски з граніту, близько десяти важків з перехватом (рис. 26, 4, 5) і інші дрібні кістяні і крем'яні знаряддя (рис. 27, 13).

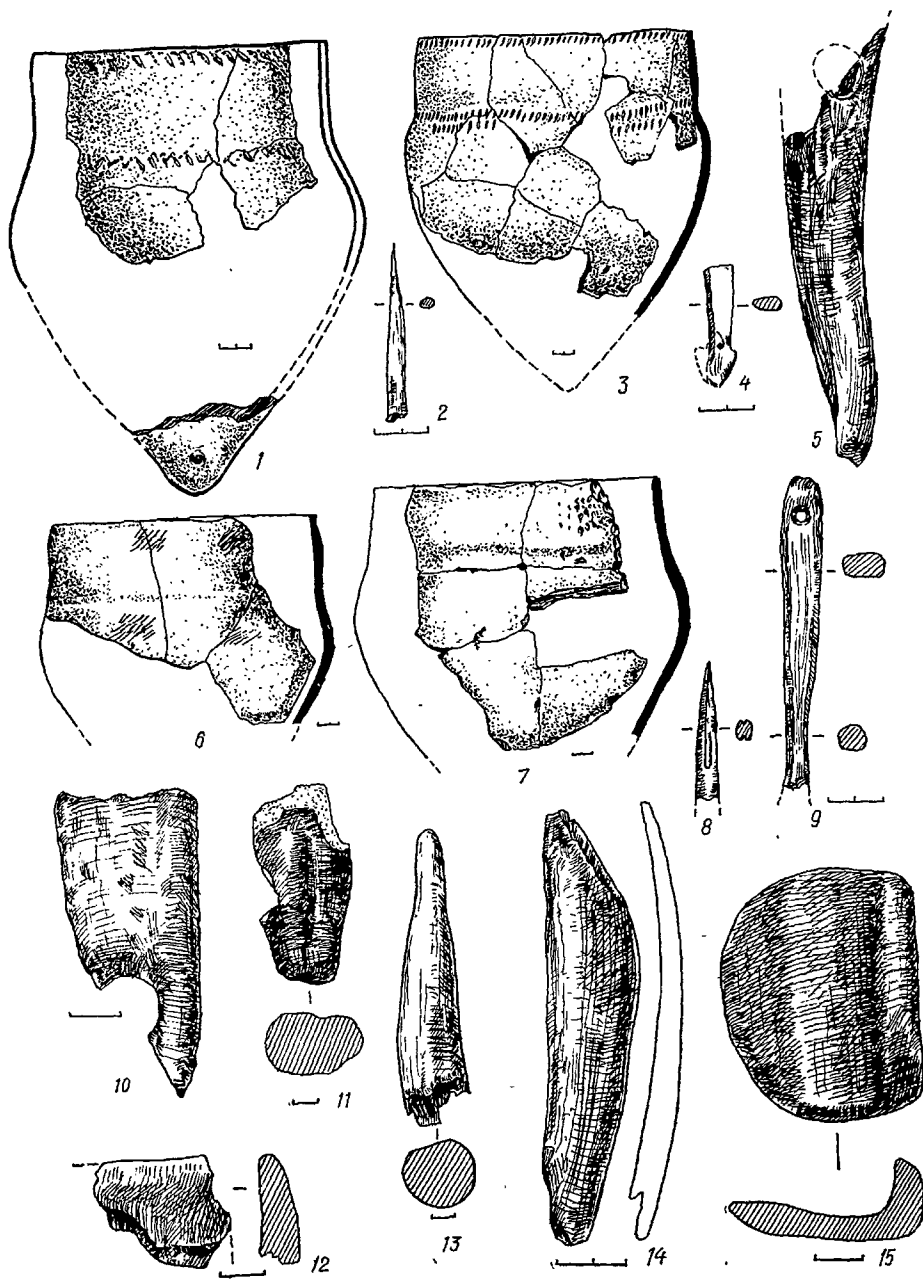
ЕНЕОЛІТИЧНИЙ МОГИЛЬНИК № 2

Ще під час розвідки 1959 р. у розмиві берега р. Омельника (рис. 13) було виявлено енеолітичне поховання. В наступних 1960—1961 і 1965 рр. в результаті розкопок досліджено ще 12 кістяків.

Могили цього некрополя звичайно поодинокі, розкидані на значній площі (розкрито 400 м²). Лише в двох випадках виявлені парні поховання (№ 6 і 7; № 11 і 12). Форма і контури поховальних ям не простежувались. На жаль, більшість скелетів збереглася погано². З них лише чотири (№ 5, 8, 10, 11) залягали майже повністю в анатомічному порядку. Всі небіжчики, де це вдалося простежити, були покладені на спину з підігнутими ногами, руки складені на нижній частині живота (рис. 16, 2, 3). Орієнтація різноманітна — від південно-східної до східної, північної і північно-західної. Три кістяки (№ 10—12) мають сліди вохри. Три поховання (№ 1, 4, 11) супроводжувались знахідками (рис. 28). Серед похованих переважають дорослі. Є лише чотири дитячі кістяки (№ 6, 7, 9, 12).

Для повноти уявлення про тип могил і збереженість їх подаємо короткий опис окремих поховань.

№ 1. Розмите поховання дорослого, скорчене на спині, орієнтоване головою на північний схід. Поблизу черепа знайдено три кільцеві пронизки з міді.

² Д. Я. Телегін. Основні риси і хронологія середньостогівської культури.— Археологія, т. XXIII. К., 1970, рис. 12.

№ 2. Залишки поховання дорослого, що лежить на спині з підігнутими в колінах ногами, головою на північний схід.

№ 3. Череп дорослої людини.

№ 4. Залишки поховання дорослого на спині з підігнутими в колінах ногами, головою на північ. Біля тазових кісток лежала червоноглиняна мисочка трипільської культури (рис. 28, 2).



Рис. 28. Дерев'яка. Могильник № 2. Уламок мотики і червоноглиняна миска з поховань.

ноги зігнуті в колінах, руки складені біля живота (рис. 16, 3). Біля тазових кісток уламок мотики-молота (рис. 28, 1). Дитяче поховання, що збереглося погано, має сліди вохри.

№ 5. Поховання жінки зрілого віку³ на спині з підігнутими в колінах ногами, головою на північ.

№ 6—7. Парне дитяче поховання, дуже пошкоджене кротовинами. Небіжчики, очевидно, були покладені головою на північ.

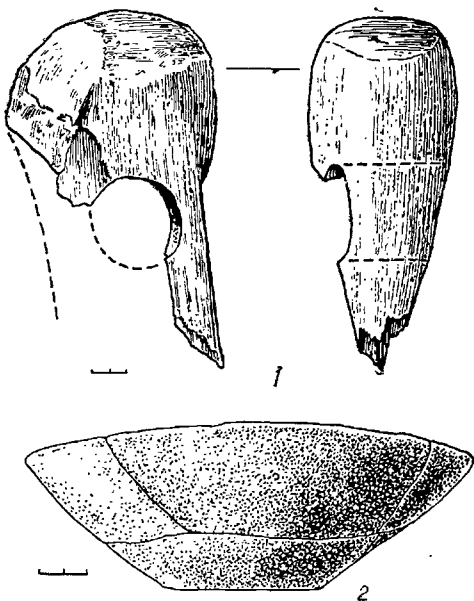
№ 8. Залишки поховання старої жінки на спині з підігнутими в колінах ногами, головою на схід, кисті рук біля тазу.

№ 9. Дитяче поховання на спині, ноги ромбом, головою на південний захід.

№ 10. Поховання дорослого на спині з підігнутими в колінах ногами, головою на північний схід. Кисті рук біля тазу (рис. 16, 2). На кістках помітні сліди вохри.

№ 11—12. Парне поховання дорослого і підлітка. Поховання дорослого в напівсидячому стані,

МАТЕРІАЛЬНА КУЛЬТУРА ПОСЕЛЕННЯ І МОГИЛЬНИКА

На площі Дерев'яського поселення епохи міді зібрано величезну кількість знахідок — глиняного посуду, виробів з кременю, кістки і рогу, предметів глиняної пластики, а також багатий фауністичний матеріал. Всього зареєстровано більше 12 000 предметів (без кісток тварин). Привертає увагу виключно типологічна витриманість і чистота комплексу, особливо керамічного, де майже зовсім відсутні домішки матеріалів інших хронологічно близьких культур. Знахідки ж на площі поселення згадуваних вище поодиноких речей епохи бронзи і більш пізнього часу легко виділяються типологічно.

³ Визначення Г. П. Зіневич.

Незважаючи на значну потужність культурного шару, що свідчить про відносно довгий період існування поселення, матеріали різних горизонтів нашарувань за типологічною ознакою розчленувати не вдається. Не помітно якихось відмін і між комплексами окремих жител і частин поселення. Цей висновок найкраще ілюструє кераміка. Наприклад, зіставлення з точки зору мотивів орнаменту кераміки з черепашкового шару і горизонтів, розміщених під ним і над ним, практично не виявило суттєвих відмін (рис. 29). Такі самі дані одержані і при аналізі кераміки



Рис. 29. Графік поширення елементів («а») та мотивів («б») орнаменту на посуді, знайденому над скупченням черепашок (I), в їх шарі (II) та під ним (III) Дерев'яського поселення.

з верхніх (0,2—0,8 м) і нижніх (0,8—0,2 м) горизонтів ділянки поселення, де черепашковий шар був відсутній. Можна лише відзначити деяке зростання на пізніх етапах існування поселення процента посудин, прикрашених вм'ятинами і шнуровим орнаментом за рахунок зменшення кількості гребінцевих відбитків. Помічається також деяке зменшення на кераміці верхніх горизонтів поселення застосування мотиву вертикальних колонок і діагональних смуг за рахунок зросту узору, що складається з горизонтальних рядів (рис. 29).

Про монолітність комплексу матеріальної культури Дерев'яського поселення якоюсь мірою можуть свідчити і знахідки уламків однієї і тієї ж посудини. Так, черепки одного горщика, прикрашеного рядами відбитків скоби, виявлені у південно-східному кінці поселення, на площі навісу і в житлі № 2. Ці фрагменти залягали в культурному шарі приблизно на одній глибині (0,7—1 м). Черепки другого горщика, прикрашеного зигзагом, виявлені на площі жител № 1 і 2, а також в ямі IV. Фрагменти горщиків із житла № 2 і навісу часто підбиралися до черепків із житла № 1 і знайдених на квадратах північно-східного кінця поселення.

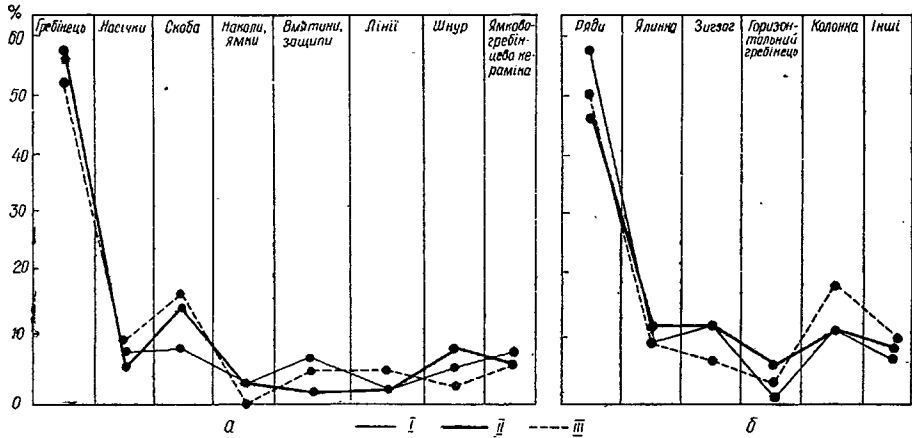

Рис. 30. Форми горщиків і мисок Дерейвського поселення.

Глиняний посуд. На Дерейвському поселенні виявлено 189 посудин, в тому числі 26 цілих або майже цілих (реставрованих); форма останніх реконструйована графічно. Крім того, в комплексі є близько 10 000 окремих фрагментів кераміки від інших посудин.

Весь глиняний посуд поселення ліпний, виготовлений стрічковим способом; за наявністю кільцевих вм'ятин біля дна видно, що формування горщиків починалося від гострого дна, яке потім для зручності вставлялось в якусь кільцеву підставку. Випал керамічних виробів добрий, хоча серцевина черепка на зламі має темний колір. Поверхня виробів сіруватого або жовтуватого кольору, добре згладжена, нерідко, проте, помітні сліди розчісування гребінцем, особливо на нижній частині черепка.

З точки зору основних форм посуду на Дерейвському поселенні виділяється 168 горщиків, а також 9343 фрагменти від посуду цього типу, 9 кубків і 48 фрагментів від них, 8 мисок і 88 фрагментів, один маленький глечичок (рис. 17, 6) і три мініатюрні посудинки (рис. 17, 2; 24, 1). В комплексі Дерейвського могильника, як зазначалося, є ще одна червоноглиняна трипільська миска.

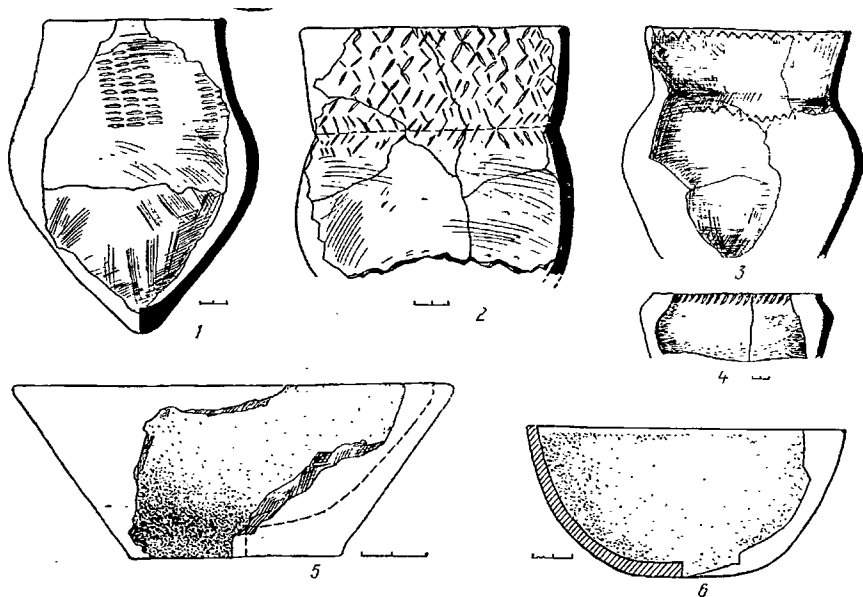
Горщики різних розмірів висотою від 18 до 35—40 см. Їх форма в цілому досить витримана, хоча все ж помітні певні варіації. Спільним для всіх горщиків є їх гостродонність і високогорлість (рис. 17, 1, 3, 8, 10; 30, 1—4). Зріз вінець найчастіше округлий, зрідка рівний. Профілі вінця рівні (36,5%), трохи відхилені назовні (37,5%), або жолобчаті (26%). Рівні й жолобчаті вінця інколи зведені у верхній частині до середини горщика, а в окремих випадках їх край навіть загнутий до се-

редини (рис. 30, 4). Тулуб горщиків округлий, найбільший діаметр припадає на верхню третину, звідки стінки конусом сходяться до гострого дна. В комплексі є лише два-три плоских денця від горщиків.

До кубків ми відносимо невеликі посудини висотою 12—13 см з діаметром горла 8—9 см. За формою вони інколи повторюють горщики, хоча й відрізняються від них відносною широкогорлістю і розміщенням найбільшого діаметра в середній частині посудини. Діаметр вичеревка кубків лише трохи перевищує поперечник горла. Перехід від тіла кубка до горла майже не помітний, хоча є зразки з досить різким переломом форми в основі шийки (рис. 24, 9—11). Більшість кубків не орнаментована.

Миски за формою бувають конічні і сферичні: перші — плоскодонні (рис. 17, 7; 30, 5), другі — із заокругленим або трохи сплюсненим дном (рис. 4, 3; 30, 6). У плоскодонних мисок зріз вінець рівний, у сферичних він часто округлий. Дві миски мали край, загнутий до середини. Судячи за формою вінця, можна припустити, що кількість плоскодонних, конічних і округлодонних сферичних мисок була приблизно однакова. Орнаментувались миски рідко. Із восьми цілих мисок орнаментом покрита лише одна.

Більше 40% горщиків, частина кубків і мисок прикрашені різноманітним узором. На горщиках і кубках орнамент покриває лише горло і плічка, миски орнаментовані частіше з внутрішнього боку і попід зрізом вінця ззовні. Виключенням є тільки горщики ямково-гребінцевої кераміки, вкриті візерунком від зрізу до дна. Дуже рідко по зрізу вінця є наколи; іноді край цих горщиків трохи гофрований.

Основних елементів орнаменту 11 (табл. II). Найбільш поширеним видом візерунку є відбитки вертикально чи косо поставленого дрібнозубого гребінця з чіткими або слабкими відбитками окремих зубців (рис. 31, 2). Лише узор, що складається з горизонтально поставлених відбитків гребінця («пунктирні строчки»), гребінцевий штамп має досить великі зубці (рис. 31, 3). За формою і загальними обрисами відбитки гребінця інколи мало відрізняються від простих насічок і лунок, зроблених кінцем незазубреної черепашки унію (рис. 31, 1). Рідше зустрічається своєрідний орнамент, нанесений штампом, від якого залишилися заглибини у вигляді скоби (рис. 20, 3; 31, 4). Інколи при слабкому натисканні такого штампа на поверхні посуду виникав узор у вигляді двох парних заглибин підтрикутної форми (рис. 24, 11). За обрисами, близькими до скобочного елемента, є прямокутний штамп (рис. 31, 8). Шнуровий і гусеничний (перевитий шнур) орнаменти є досить характерними для дерев'яського комплексу. Гусеничним шнуром наносилися відбитки товщиною 2—5 мм (рис. 20, 1; 31, 7). Нерідко ним відбиті зігнуті півкільця-серпика. Є відбитки вузликів шнура (рис. 23, 3). На кераміці зустрічається також лінійний орнамент (рис. 31, 5; 32, 8). Частина горщиків і мисок прикрашена неглибокими наколами і ямками неправильних обрисів (рис. 31, 9). Незначна кількість горщиків прикрашена розчісуванням по шийці, канелюрами (рис. 32, 9), пальцевими вм'ятинами (рис. 20, 2) або заціпами і випукlostями (рис. 32, 7).

Елементи і мотиви орнаменту на цілих, реставрованих або реконструйованих посудинах

Мотиви Елементи орнаменту	На цілих реставрованих						
	Горизонтальні ряди	„Пунктирні строчки“	Колонки, діагональні смуги	Зигзаг		Косий хрест. кутові фігури	Геометричні фігури
				малий	великий		
Гребінець, насічки (лунки)	22	7	25	10	2	6	1
Скоба, двозубий штамп	10		2				
Шнур	2	7	2			2	2
Гусеничка	1						
Ямки, наколи	1	1	4		3		2
Вертикальне розчісування по вінцях			2				
Каннелюри			1				
Защипи			5				
Пальцево-нігтеві ум'ятини	1						
Випуклості	2						
Лінії	1						
Ямково-гребінцевий узор	5				1	2	
Без орнаменту							
Разом	45	15	37	10	6	10	5
%	23,4	8	19,9	5,1	3,2	5,1	3

Мотиви орнаменту, що становлять основні складові частини композиції візерунків, на кераміці поселення досить різноманітні (табл. II). Найчастіше це горизонтальні ряди відбитків вертикально чи косо поставленого гребінця, насічок або скоби (рис. 17, 8; 18, 11; 32, 11), пунктирні строчки (рис. 31, 3; 32, 4), вертикальні колонки і діагональні смуги (рис. 17, 5; 32, 3, 10), зигзаг (рис. 22, 1; 32, 1, 6), хрестовидні і косокутні фігури (рис. 20, 5; 27, 1; 31, 6). Крім суто орнаментальних елементів, на кераміці Дерев'яського поселення зустрічаються ще особливі групи знаків, що не мають властивої звичайному орнаменту ритмічності. Ці орнаментальні групи виконані найчастіше насічками, відбитками гребінця (рис. 32, 5). Трапляються вони як серед рядів звичайного орнаменту (рис. 31, 1), так і окремо на поверхні зовсім не орнаментованих горщиків (рис. 27, 7; 32, 2).

Звичайно візерунок на посуді виконувався якимсь одним штампом в одному мотиві, хоча інколи він включає два, а то й три елементи і кілька мотивів. Особливо часто поєднувалися в одному візерунку шнур і гребінець. Виділено десять горщиків зі складним узором, на яких поєднувалося не менше трьох мотивів і кілька елементів (рис. 18, 1; 23, 1).

Цікавою особливістю керамічного комплексу Дерев'янки є наявність тут горщиків (5) і фрагментів (167), прикрашених ямково-гребінцевим орнаментом (рис. 33). Цей посуд за складом глиняного тіста, обробкою поверхні, випалом і за іншими ознаками не відрізняється від кераміки поселення. Горщики з ямково-гребінцевим орнаментом середніх розмірів

та фрагментах посуду з дереївського поселення

і реконструйованих посудинах					Елементи орнаменту на фрагментах				
Складні і змішані мотиви	Окремі групи знаків	Без орнаменту	Разом		Горщиків	Кубків	Мисок	Разом	%
			посудин	%					
6	7		86	44,9	2194	2	11	2207	23,3
			12	6,2	417	1	5	423	4,5
2			17	9	130		2	132	1,4
			1	0,5	27		1	28	0,3
1			12	6,2	181	2	15	198	2,1
			2	1	40			40	0,4
			1	0,5	24			24	0,3
			2	1	13			13	
			2	1	91		1	92	1
			1	0,5	13			13	0,1
1			4	2,5	34			34	0,4
			5	3	167			167	1,8
			4	23,7	6012	43	53	6108	64,3
10	7	44	189		9343	48	88	9479	
5,1	4	23,2		100					100

з плавно відхиленими вінцями і гострим дном. Орнамент у вигляді глибоких ямок різних розмірів, переважно округлих обрисів, а також горизонтальних рядів насічок чи відбитків гребінця суцільним узором покриває всю поверхню горщика. Під зрізом вінець деяких горщиків є ряд глибоких циліндричних ямок. На більшості горщиків такі ямки в два-три ряди наносилися по шийці з середини посудини, створюючи перлинний орнамент. Деякі горщики ямково-гребінцевої кераміки мають розріджений орнамент. Ці горщики з точки зору мотивів і елементів орнаменту близькі до звичайного посуду поселення, прикрашеного наколами і ямками.

Знаряддя праці, предмети озброєння і прикраси, виготовлені з каменю, кременю, рогу і кістки. В комплексі є 33 знаряддя з кристалічних і осадочних порід — граніту, кварциту, пісковика, сланцю. Серед цих знарядь шість зернотерок (рис. 23, 18), 11 розтирачів, п'ять товчачів, три кам'яних диски (рис. 22, 16). На докладному описі цих знахідок ми зупинимося при розгляді господарства середньостогівського населення. Крім того, виявлені три шліфувальних камені для виготовлення кістяних знарядь, чотири відбійники. Це кулясті камені діаметром 5—7,5 см, часто з крапковою забитістю поверхні (рис. 22, 5). Деякі з цих куль, можливо, використовувались як кидальні камені. На поверхні одного каменя вибита конусовидна ямка неправильних обрисів, поперечником 3 см, можливо гніздо від стержня лучкового свердла.



Рис. 31. Дерев'яка. Елементи орнаменту на кераміці.

Крем'яні вироби поселення досить численні. Якість крем'яної сировини, з якої виготовляли знаряддя, дуже невисока. Це переважно уламки дрібних жовен, очевидно моренного походження. Колір кременю найрізноманітніший — від брунатно-сірого до чорного. Лише кілька невеликих знарядь виготовлені з темно-сірого кременю, очевидно, донецького походження. Обробка крем'яної сировини здійснювалась на площі поселення, про що свідчить наявність тут нуклеусів (12), нуклевидних уламків (63), ножевидних пластин з рівними гранями (142) і реберчатих (10), а також значної кількості відщепів (434). Нуклеуси призматичні, звичайно невеликих розмірів, довжиною до 5 см (рис. 23, 4; 34, 1, 2).



Рис. 32. Мотиви орнаменту на посуді Деревівки.

Пластини невеликих розмірів довжиною до 10 см (рис. 34, 5, 6). Найбільше тут є пластин середніх розмірів (рис. 23, 5; 34, 3—6) і невелика кількість (33) дрібних мікролітичних пластин.

Ножі виготовлялись із пластин. Серед них два довгих, завдовжки 10,5 і 12 см (рис. 35, 1, 2), решта (94) середнього розміру. Довгі бокові грані ножів покриті плоскою ретушшю. Інколи вони мають сформований також гострий кінець (рис. 23, 6; 34, 7—11, 14).

Скребки (259) виготовлені з відщепів різної форми і розміру (рис. 18, 5, 7; 23, 8; 34, 13, 19, 20). Лише 18 — з пластин і пластинчатих відщепів. 142 скребка на відщепках мають більші розміри (2—4 см в поперечнику), інші — зовсім мініатюрних розмірів. Більшість скребок на відщепках має кругову ретуш.

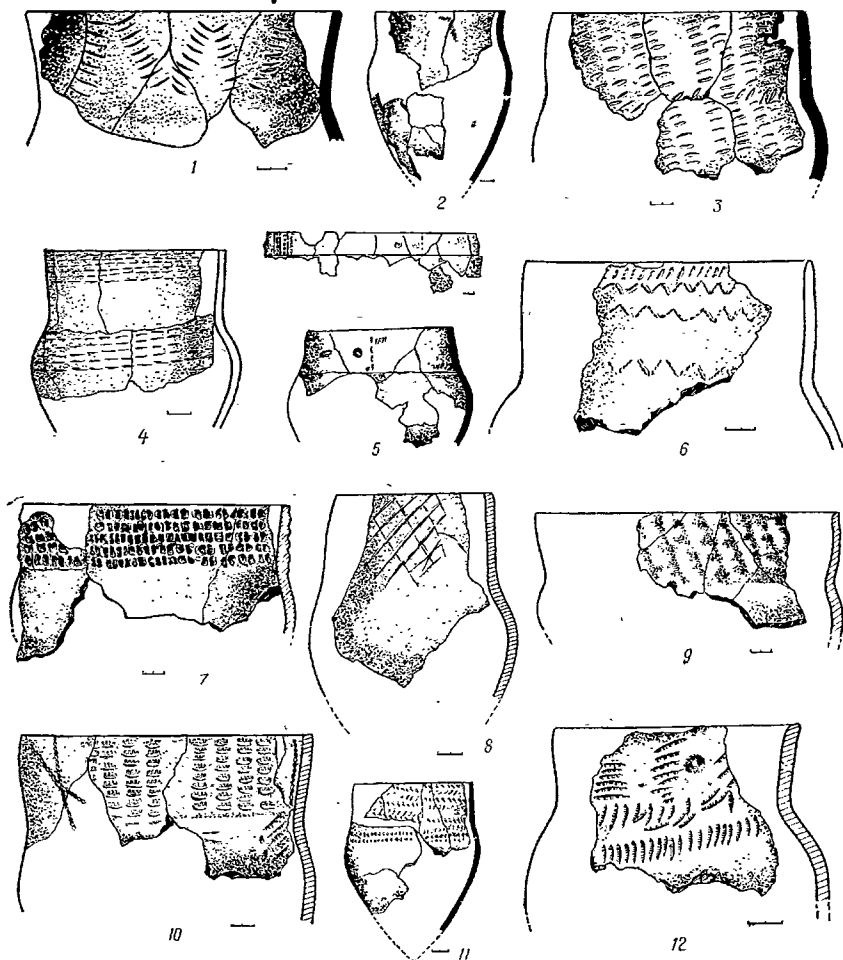

Рис. 33. Кераміка з ямково-гребінцевою орнаментациєю з Деревки.

Вістря списів, дротиків і стріл (14) виготовлені двобічним плоским ретушуванням, 12 мають підтрикутну форму (рис. 22, 11; 34, 12, 16—18), два — видовжену субромбічну (рис. 34, 15). Три вістря великі і масивні (рис. 18, 13), інші вузькі й тонкі. Більшість підтрикутних вістрів має увігнуту основу, два — рівну, один — випуклу. Крім готових вістрів, є сім їх заготовок (рис. 35, 3, 4). В ролі наконечників стріл використовувались, напевно, невеликі вістря (10), виготовлені з пластинок шляхом крутого крайового ретушування (рис. 18, 4). Розміри цих вістрів від 2,5 до 7 см.

З інших крем'яних знарядь слід назвати свердла (10), виготовлені із великих пластин або видовжених відщепів.

Обробка кістки і рогу відігравала в житті людей Деревського поселення важливу роль. Про це свідчить відносно високий асортимент

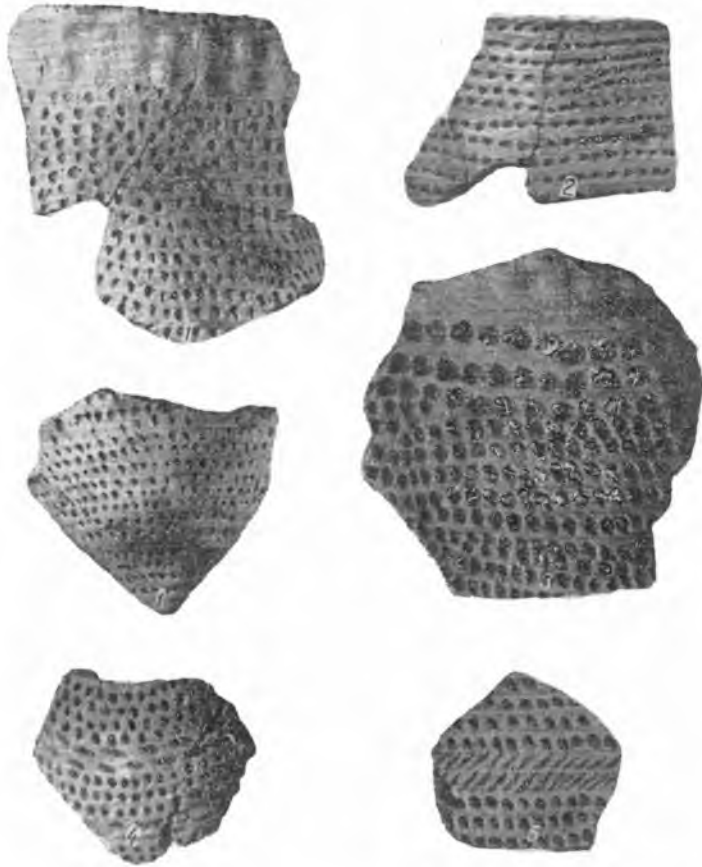

Рис. 34. Крем'яні вироби з Дерев'янки.



Рис. 35. Ножі і заготовки вістрів до списа з Дерейвського поселення.

знарядь праці з цих матеріалів, серед яких виділяються 26 рогових мотик-молотів і мотик, у тому числі 17 цілих (рис. 17, 9; 22, 4; 24, 6; 26, 1—3, 7), три клевці (рис. 27, 5), п'ять псаліїв (рис. 23, 17), 12 тесел із кістки для обробки дерева (рис. 22, 8; 26, 6), 31 шило з плоским або округлим вінцем (рис. 17, 4; 27, 2), кілька рибальських гачків (рис. 23, 9). Уламок однієї мотики-молота, як зазначалося, виявлений і в могильнику № 2 (рис. 28, 1). З інших кістяних виробів можна ще назвати кілька лошил з тупим, дуже згладженим краєм, виготовлених з рогу оленя (рис. 22, 14; 27, 13), 13 ножевидних знарядь з ребер тварин, що мають тупий або досить гострий край (рис. 23, 10, 11, 13). В комплексі є, крім того, кілька кістяних речей не зовсім ясного призначення — зламаний гостроконечний стрижень з перехватом в середній частині (рис. 22, 15), сегментовидна пластина з загнутих краєм (рис. 27, 15), уламок обробленої кістки з двома отворами на одному кінці і гострим зрізом на другому (рис. 23, 14) і ін. На поселенні зібрана велика колекція обрізків і уламків рогу — близько 100. Всі ці знахідки важливі для розуміння складу рогових і кістяних знарядь середньостогівської культури, а також вивчення техніки обробки цих матеріалів.

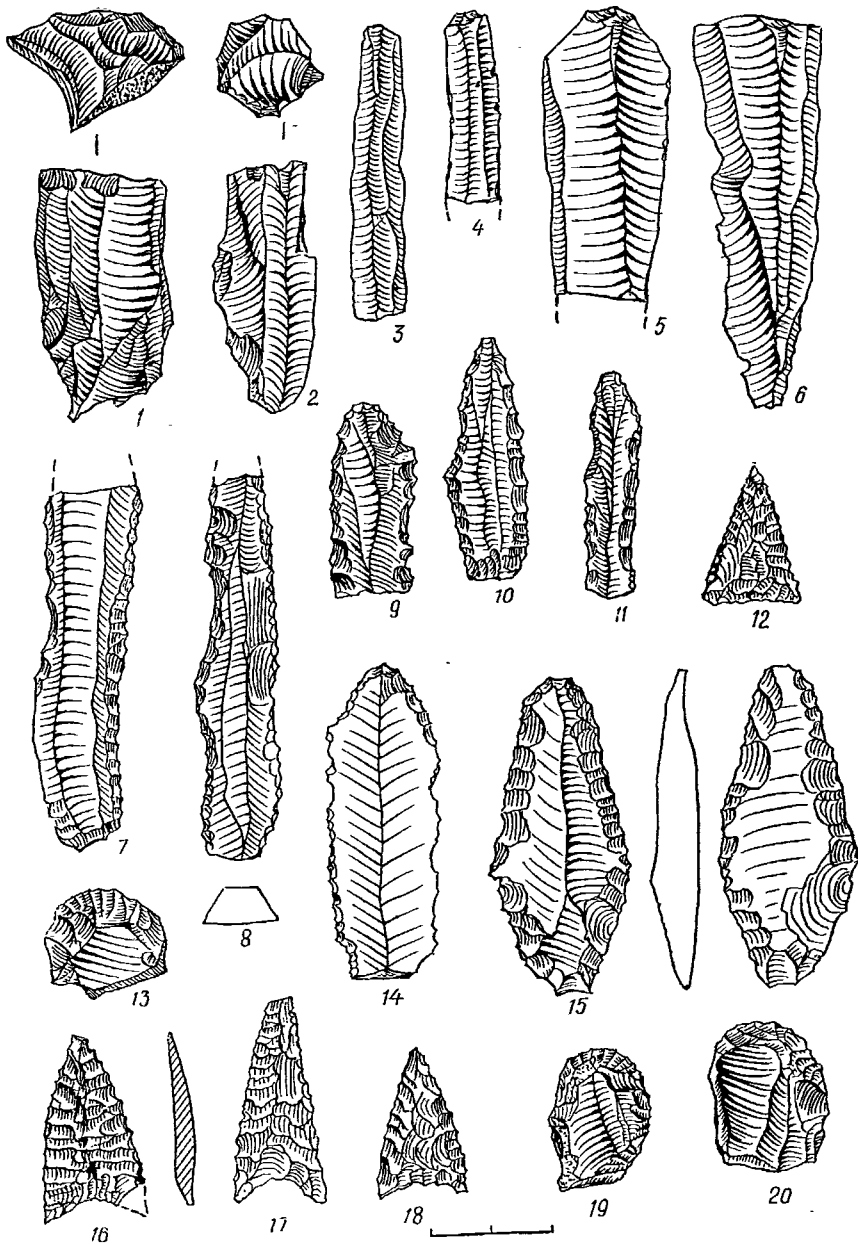
Важки з перехватом виготовлялись із стінок розбитого посуду. Вони мають округло-овальну форму, рідше неправильно чотирикутну з помітним перехватом у вигляді двох заглибин, розміщених по боках кружечка. Розміри важків від 4—5 до 9—10 см в поперечнику. На багатьох важках ще є сліди орнаменту, який був нанесений на стінки горщика (рис. 24, 2—5). Більшість важків має сліди сильної згладженості, а бокові заглибини перехвату — прорізи шнурка, якими важок прикріплювався. Всього в Дерейвському комплексі є 176 важків, в тому числі 74 цілих, є також 6 заготовок. Визначити призначення цих виробів важ-

ко. Можливо, вони служили важками до рибальських сіток чи підвішувалися до ниток вертикального ткацького верстата (?).

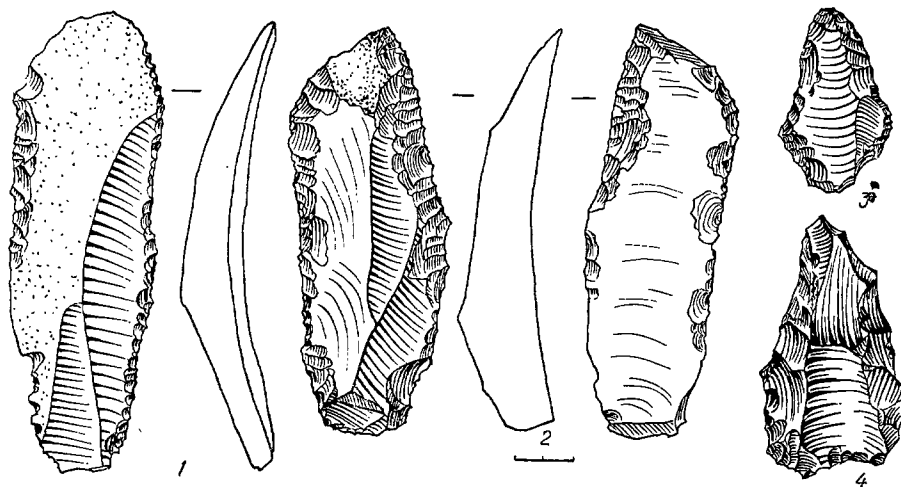
Пластика і різьба по каменю. Наявність предметів глиняної пластики і кам'яної скульптури на Дерейвському поселенні має велике значення для розуміння культури середньостогівських племен. Всього знайдено 14 предметів глиняної пластики, на жаль, переважно в уламках. Більшість цих виробів виготовлена з глини з домішкою товчених черепашок. Серед них сім антропоморфних зображень, решта — скульптурки тварин. Схематичне зображення людини виконане у вигляді плоско-випуклого кола, на поверхні якого модельовані груди, а на краї — голова. Спереду статуетки через плечі хрест-навхрест ідуть два орнаментальні ряди наколів гребінцем (рис. 19, 1). Висота статуетки, що збереглася, 7,8 см. Низ її відбито. Від двох інших статуеток збереглася верхня частина — голова у вигляді стовпчика і округлі плечі (рис. 19, 2, 3). На одній з них вона прикрашена наколами, що оперізують фігурку навкруги. Один плоский округлий предмет нагадує голову великої статуетки (рис. 18, 2), а два інших з накольчатим орнаментом — середню і нижню частину статуеток (рис. 22, 6, 7). Масивний уламок конічної форми з подовженою канавкою є, напевно, нижньою частиною якоїсь великої статуетки (рис. 27, 11). Крім того, є ще три невиразних уламки плоско-округлих предметів (рис. 23, 15, 16; 27, 12).

Найбільш реалістичним є зображення дикого кабана (рис. 19, 5). Тварина передана в стоячій позі, добре модельована голова, згорблена спина, рот напіввідкритий, ніздрі розширені. Довжина фігури 7,3 см. Крім зображення кабана, є ще два уламки, можливо, аналогічних фігурок. Одна з них покрита неглибокими ямками (рис. 19, 4). З інших пластичних виробів можна назвати масивне зображення черепашки-перловиці в натуральному розмірі (рис. 18, 3). Воно має сигаровидну форму, на спині наліпом позначений замок, властивий для черепашки уніо.

В техніці різьблення по каменю виконано зображення риби (рис. 22, 12). Матеріал — тальковий сланець. На жаль, зображення збереглось дуже погано. Є лише передня частина з позначенням ока, плавців і бічної лінії риби.

Більшість предметів образотворчого мистецтва зосереджувалася поблизу житла № 2 і в районі культового захоронення черепа коня і двох собак.

Фауністичні рештки. За період розкопок на Дерейвському поселенні виявлено більше 5000 кісток тварин, які опрацювала В. І. Бібікова. В списку видів переважають свійські тварини—79%, диких лише—21%. Крім того, є кістки риб.

Комплекс кераміки, знарядь праці з каменю, рогу й кістки, пластика і фауністичні рештки з Дерейвського поселення є найбільш повним серед пам'яток досліджуваної культури. Ці численні й різноманітні матеріали є основним, а інколи й єдиним джерелом для всебічного розуміння матеріальної і духовної культури середньостогівських племен.

Розділ III

ЗНАРЯДДЯ ПРАЦІ, ПРЕДМЕТИ ОЗБРОЄННЯ. ВИРОБИ З МІДІ

Основні типи знарядь праці, предмети озброєння і прикраси середньостогівської культури виготовлялись з різних кам'яних порід, кістки, рогу, зубів тварин, черепашок і міді. Всебічне вивчення цих виробів має важливе значення як для характеристики досліджуваної культури, так і розуміння основних рис економічного і духовного життя неолітичного населення Східної Європи взагалі.

ВИРОБИ З КРЕМЕНЮ І ІНШИХ КАМ'ЯНИХ ПОРІД

Більшість знарядь праці середньостогівської культури виготовлялась з кременю. Частина з них формувалась в техніці двобічної оббивки і ретушування (сокири, вістря стріл, дротиків і списів), інші — з допомогою плоскої однобічної ретуші (ножі, скрепки). Вироби з інших кам'яних порід — осадових або кристалічних (сланці, кварцити тощо), що зустрічаються значно рідше, ніж крем'яні, формувались здебільшого в техніці так званого крапкового оббивання. Є, проте, кам'яні сокири зі слідами двобічного обтискування дрібними сколами. При остаточній обробці сокир з кременю і каменю майже завжди застосовувалось шліфування. В окремих випадках сліди шліфування помітні й на поверхні деяких інших крем'яних предметів, наприклад — ножів.

Шліфування здійснювалось на невеликих кам'яних плитах, виявлених, зокрема, на Дерев'яському поселенні і в шарі Середнього Стогу II. В Надпоріжжі, безперечно, і в цей час широко використовувались шліфувадла, що з'явилися тут на прибережних скелях ще в неолітичну епоху.

В техніці розщеплення кременю і виготовлення ножевидних пластин племена середньостогівської культури, як і енеолітичне населення України взагалі, досягають великої досконалості. В цей час людина повністю оволоділа способом сколювання великих, добре огранених ножевидних пластин, які після додаткової обробки використовувалися як ножі (рис. 36), або ж ішли на виготовлення інших знарядь. Ножевидні пластини, довжина яких нерідко перевищує 15—18 см, сколювались з нуклеусів відповідних розмірів, очевидно з допомогою якоїсь системи відтискування. Два великі нуклеуси довжиною близько 30 см, з яких були відтиснуті такі пластини, знайдені, наприклад, М. В. Сибільовим в



Рис. 36. Крем'яні ножі середньостогівської культури.
1, 2 — Олександрія; 3 — Стрільча Скеля; 4 — Гончарівка; 5 — Бузьки.

Протопопівці на Сіверському Дінці¹; вони входять до складу Гончарівського скарбу², трапляються при похованнях, зокрема в Чаплинському і Ямському могильниках.

Поряд з пластинами, як вихідний матеріал для виготовлення знарядь праці, часто застосовувались відщепи і уламки кременю. Ретуш, з допомогою якої остаточно формували вироби, поверхнева, грубувата. Круте крайове ретушування, яке широко застосовувалося в неоліті, головним чином, при виготовленні мікровкладішевих форм, в енеоліті Лівобережжя України майже невідоме, відсутні тут за незначними виключеннями і самі мікроліти.

Звертає увагу деяка відміна в складі і розмірах крем'яних виробів різних районів поширення племен досліджуваної культури. Так, на поселеннях осколо-донецької (олександрійської) групи ножі і скребки мають великі розміри (рис. 7, 1—2), а в Деревці на Дніпрі вони значно дрібніші (рис. 34, 7—9).

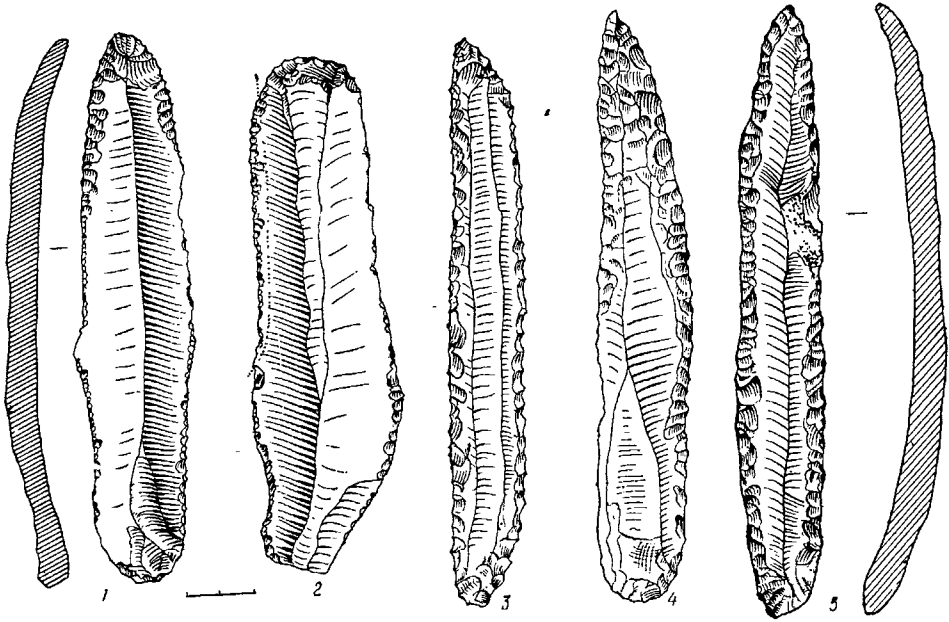
У комплексі Костянтинівського поселення на Нижньому Доні переважають вироби з відщепів, в той час як у Олександрії, Деревці, Серед-

¹ Старовинності Ізюмщини, вип. III. Ізюм, 1928, рис. XIV, а, б.

² С. Н. О д и н ц о в а. Клады кремневых изделий из с. Гончаровки.— КСИА, вып. 6. К., 1956.

ньому Стозі і інших поселеннях основним вихідним матеріалом при виготовленні знарядь була пластина. Ці відміни, очевидно, слід пояснювати наявністю (Сіверський Дінець) чи відсутністю (Дніпро, Дон) місцевих запасів крем'яної сировини. Крім цього, на розвиток досліджуваної культури різних територій значний вплив мали і фактори соціального порядку — складання конкретних шляхів обміну, сусідство з іншими культурами, поява металів тощо.

Сокири. При обробці дерева використовувались крем'яні та кам'яні сокири, кістяні тесла.

Крем'яних сокир цілих і в уламках знайдено близько 45. У зв'язку з відсутністю повних підрахунків у невиданих комплексах важко визначити точну кількість цих знарядь. До того ж, не завжди вдається провести точну діагностику деяких крем'яних виробів, зокрема відділити сокири від вістрів до списа, що за технікою виготовлення, формою і розмірами часто тотожні між собою. Особливо важко це зробити для Ігреського і Гончарівського скарбів, де представлені в основному напівфабрикати цих виробів, або знаряддя, які ще не були у вжитку. Із числа виявлених тут знахідок до групи сокир ми залічуємо всі вироби з прошліфуванням по лезу, а також із заокругленою обушковою частиною (рис. 37, 3, 5). На основі цього, можна говорити про таку кількість крем'яних сокир в різних комплексах: Олександрія — 4 і 10 заготовок; Стрільча Скеля — 3; Петро-Свистунове — 7; Ігрень — 7; Гончарівка — 12; Яма — 1. Кілька сокир, які типологічно слід залучати до матеріалів досліджуваної культури, походять з випадкових знахідок (Макухівка, Марківка, Донецьк, Ростов).

Типологічно і за технікою виготовлення всі сокири досить однакові. Вони мають підтрикутну в плані форму, звужений, трохи заокруглий обушок і лінзовидний поперечний перетин. Лезо звичайно симетричне, клиновидне. Сокири виготовлені в техніці двобічного оббивання (рис. 37, 1). Найчастіше шліфували тільки лезо з двох боків (рис. 37, 2). Рідше пришліфовувались виступи і нерівності на всій поверхні виробу (рис. 7, 9, 12). Лише окремі вироби мають майже суцільне шліфування (рис. 37, 4). Розміри сокир в довжину — від 5 до 11 см. Судячи з форми, вони, очевидно, вставлялися в рогову муфту.

Клиновидні крем'яні сокири середньостогівської культури в генетичному плані є далішим розвитком знарядь цього типу неолітичної епохи «пізньомакролітичної» області Східної Європи³. В післясередньостогівський час крем'яні сокири в районі проживання племен досліджуваної культури зникають. Вони, зокрема, уже невідомі в ямній і катакомбній культурах.

Сокири з кременю середньостогівської культури, що відрізняються тонким, трохи заокругленим обушком і лінзовидним перетином, прямих аналогій серед матеріалів синхронних культур Східної Європи не мають. Вони значно відрізняються від прямокутних чи трапецієвидних в плані і чотирикутних в перетині сокир, що є характерними для пізньотрипіль-

³ Д. Я. Телегін. Дніпро-донецька культура, стор. 132—137.



Рис. 37. Крем'яні сокири.

1 — Біла гора; 2 — Петро-Свистунове; 3 — Ігрєнський скарб; 4 — Яма; 5 — Гончарівка.

ської культури, культур лійчастого посуду⁴ і кулястих амфор⁵. Деякі наближені аналогії крем'яним сокирам середньостогівської культури можна вбачати в культурах шнурової кераміки більш північних територій Східної Європи, зокрема середньодніпровській і фат'янівській⁶. Овальні в поперечному перетині сокири є і в культурі шнурової керамі-

⁴ Н. А. Пелешин. Древнее население Западной Волыни в III тыс. до н. э. Автореферат кандидатской диссертации. К., 1967, стор. 4; L. Gajewski. Kultura czasz lejkołatych między Wisłą a Bugiem.— *Annales Univ. Mariae Curie-Sklodowska*, vol. IV. Lublin, 1952/13, рис. 21, 39.

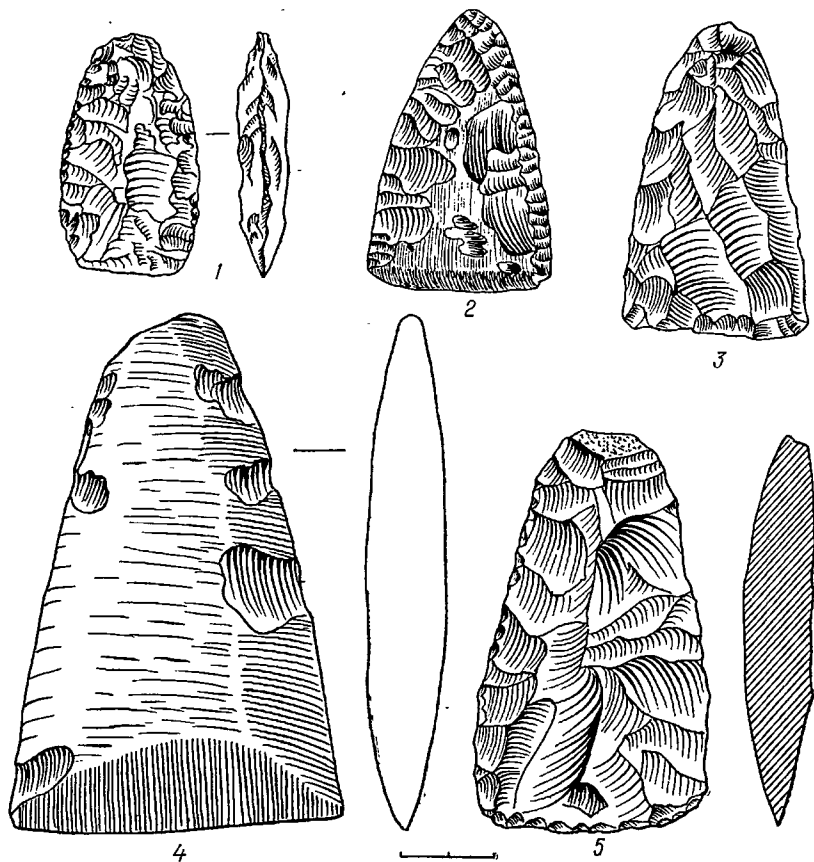
⁵ T. Wiślanski. Kultura amfor kulistych w Polsce północno-zachodniej. Warszawa, 1966, стор. 39.

⁶ И. И. Артеменко. Племена Верхнего и Среднего Поднепровья в эпоху бронзы.— *МИА*, № 148. М., 1967, рис. 29; Д. А. Крайнов. Памятники фат'яновской культуры, московская группа.— *СИА*, вып. В 1—19. М., 1963, табл. XX, 1—15.



Рис. 38. Кам'яні сокири.
1 — Кодачок; 2 — Васи́лівка; 3 — Середній Стіг; 4 — Олек-
сандрія.

ки Малопольщі, де вони використовувались разом з товстообушними сокирами з чотирикутним перетином⁷.

Енеолітичне населення більш південних територій Східної Європи (Кавказ, Північне Причорномор'я) і Балкан клиновидні сокири з кременю не використовувало.

Кам'яних сокир в комплексах середньостогівської культури виявлено значно менше (14), але за формою вони більш різноманітні і виготовлялись з різних порід. Серед них можна виділити два основні типи: плоскоовальні і вальковидні. Сокир першого типу вісім. Виготовлені вони з зеленокам'яних порід: серпантин, зміювик, яшма. Це досить досконалий знаряддя. Всі вони невеликих розмірів (довжина 5—7 см), субтрапецієвидні в плані і плоскоовальні в поперечному перетині (рис. 38, 1, 2). Вся поверхня цих знарядь старанно зашліфована. Лезо звичайно широке, симетричне. Лише в окремих випадках воно трохи звужене і

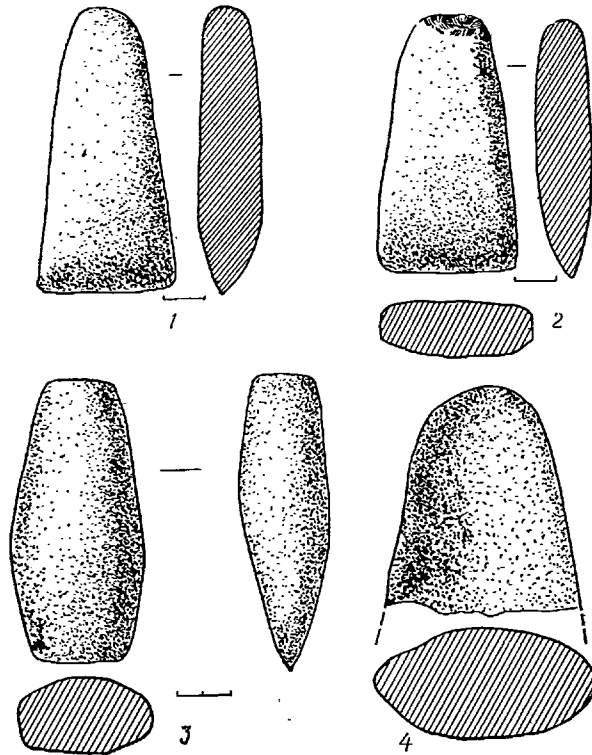
⁷ J. Machnik. *Studia nad kultura ceramiki sznurowej w Malopolsce*. Warszawa, 1966.

асиметрично сточене, в зв'язку з чим такі сокири нагадують долото. Три плоскоовальні сокири виявлені на поселеннях (рис. 12, 9)⁸. Решта є випадковими знахідками (Піщана, Кодак, Василівка, Ігрень, Ростов-на-Дону).

Вальковидні сокири масивні, округлоовальні в плані, з широким клиновидним лезом і звуженим обухом. Одна така ціла сокира є в комплексі Середнього Стогу II, уламок верхньої частини вальковидної сокири знайдено в Олександрії (рис. 38, 3, 4).

На території поширення середньостогівської культури знайдена лише одна сланцева сокира з прямокутним поперечним перетином і трохі асиметричним лезом. Виявлена вона при розкопках поселення неоліту—міді поблизу с. Успенка на Дніпрі.

Аналогії різним типам кам'яних сокир середньостогівської культури слід шукати в південних районах Східної Європи, звідки цей тип знарядь проник на Лівобережжя України і в Подніпров'я. Найближчим районом, де поширені знаряддя типологічно близькі до плоскоовальних сокир, є Північний Кавказ. Тут, в культурах неоліту і енеоліту вони представлені десятками виробів⁹. Тип плоскоовальних сокир і долотовидних знарядь особливо численний на поселеннях майкопської культури. Шліфовані кам'яні сокири, типологічно близькі до наших, відомі в неоліті Приаралля¹⁰.

Аналогії вальковидних сокир середньостогівської культури відомі значно менше. Можна лише зазначити, що сокири цього типу з Середнього Стогу II і Олександрії дуже нагадують сокири типу walzenbeil неолітичних і енеолітичних культур Центральної Європи і Подунав'я.

Вістря стріл, дротиків і списів. Точно визначити кількість вістрів металевих знарядь, як і сокир, не вдалося. Поділ цих виробів з кременю на вістря стріл, дротиків і списів також досить умовний і проведений з огляду, головним чином, на їх розміри, і менше виходячи з форми. Тонкі і вузькі вістря довжиною від 1,5 до 3—4 см скоріше були наконечниками стріл (рис. 7, 5; 34, 12, 16—18; 39, 1, 3, 5, 7), а більш масивні широкі довжиною від 3 до 5—6 см можна віднести до розряду вістрів дротиків (рис. 39, 2, 4, 6, 8). Великі масивні вироби, що інколи мають довжину 10—13 см, безперечно були вістрями списів (рис. 39, 9—12). Вістря металевих знарядь відомі в багатьох комплексах досліджуваної культури. Так, в Деревці виявлено 14 крем'яних вістрів, в Олександрії — 88, в Костянтинівці — кілька десятків, поблизу с. Волоського в ур. Стрільча Скеля — 5, в Петро-Свистуновому — більше 60, Гончарівському скарбі — 7, Ігренському — 8, при похованнях Ями — 3. Поодинокі вістря тра-

⁸ С. Н. Братченко. Багатшарове поселення..., рис. 2, 12.

⁹ А. А. Формозов. Неолит Крыма и Черноморского побережья Кавказа.— МИА, № 102. М., 1962 (рис. 24, 2, 3); Л. Н. Соловьев. Новый памятник культурных связей Кавказского Причерноморья в эпоху неолита и бронзы — стоянки Воронцовской пещеры.— Труды Абхазского института языка, литературы и истории, т. XXIX. Сухуми, 1958, табл. 2; Е. Ю. Кричевский, А. П. Круглов. Неолитическое поселение близ г. Нальчика.— МИА, № 3. М., 1941, рис. 6; 7; В. И. Марковин, Р. М. Мунчаев. О двух типах каменных орудий Северного Кавказа.— КСИА, № 84. М., 1961, рис. 6, 14—15; 7, 5, 6, 8; А. А. Формозов. Каменный век и энеолит Прикубанья. М., 1965, рис. 53.

¹⁰ А. В. Виноградов. Неолитические памятники Хорезма. М., 1968, рис. 50.



Рис. 39. Вістря стріл, дротиків і списів.

1 — Олександрія; 2—5, 9 — Деревка; 6 — Яма; 7 — Стрільча Скеля; 8, 10 — Петро-Свистунове; 11 — Гончарівка.

пляються і в інших комплексах (Середній Стіг, Маріуполь, Похилий, Лівенцівка). За наближеними підрахунками в середньостогівській культурі є близько 200 вістрів переважно середніх розмірів.

Виготовлялись вістря шляхом двобічної обробки великими безси-стемними сколами. Краї знаряддя інколи підправлялись більш дрібною регулярною ретушю. Лише в окремих випадках формуюча ретуш по-криває не всю поверхню вістря (рис. 7, 7). Вихідним матеріалом для

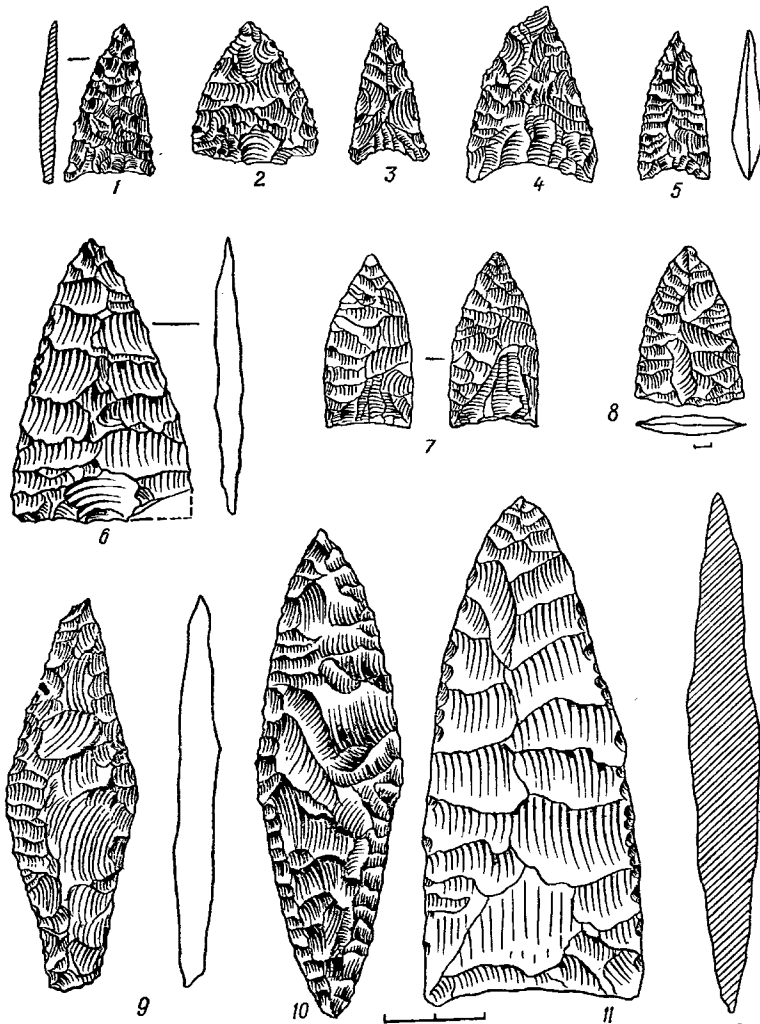
виготовлення вістрів були здебільшого видовжені відщепи і плоскі уламки кременю, хоча є зразки, сформовані з пластин.

Щодо форми всі вістря середньостогівської культури розподіляються на дві основні групи: підтрикутні широкі (рис. 39, 1—8) і видовжені гостроовальні — «ланцетовидні» (рис. 12, 6; 39, 9, 10). Крім того, є ще невелика кількість наконечників інших типів — асиметричних, поперекових (рис. 7, 3), гостроовальних з урізаною основою (рис. 7, 7). Кількісно переважають вістря підтрикутної форми (близько 75—80%). Звичайно вони мають форму рівнораменного трикутника з рівною, а частіше трохи увігнутою, дуже рідко випуклою основою (рис. 7, 8; 18, 13). Пропорції трикутних вістрів не завжди сталі, відношення їх ширини до довжини у більшості зразків — 2 : 3, а у більш вузьких і струнких — 1 : 2, рідше 1 : 2,5 см.

Гостроовальні (ланцетовидні) вістря за технікою виготовлення не відрізняються від трикутних, але пропорції основних розмірів у них зовсім інші. Вони більш видовжені і тонкі, їх розміри — 1 : 3 і 1 : 4 см. На бокових гранях деяких гостроовальних вістрів помітний різкий злам лінії краю, в зв'язку з чим ці наконечники набирають неправильно ромбічної форми. Ланцетовидна форма частіше надавалась наконечникам списів, а серед вістрів стріл і дротиків переважають вироби трикутної форми.

В розповсюдженні вказаних типів вістрів металевих знарядь у племен середньостогівської культури помітна деяка закономірність. У Подніпров'ї, на середній течії Сіверського Дінця в комплексах переважають трикутні вістря, гостроовальні — поодинокі (Дереївка, Петро-Сви-стунове, Олександрія). І навпаки, на Нижньому Дону відомі майже виключно гостроовальні вістря. Тільки такі наконечники, при повній відсутності трикутних, представлені в Костянтинівці (рис. 12, 6). Є вони і в Лівенцівці.

Вістря металевих знарядь трикутної форми в Подніпров'ї і на Лівобережній Україні з'явилися ще в неолітичний час, коли вони співіснували з вістряма видовженої форми — гостроовальними, ромбічними¹¹. Поява останніх в неолітичних комплексах дніпро-донецької культури, можливо, пояснюється прямими контактами племен цієї культури з лісовими мисливцями культури ямково-гребінцевої кераміки, де ці типи вістрів були основними. Значно важче зрозуміти переважання видовжених гостроовальних вістрів до списів «лісового» типу у населення косянтинівської групи таких степових районів, як Нижній Дон. Видовжено-овальні чи ромбічні вістря з черешком, або без нього зустрічаються, правда, в неоліті і енеоліті Кавказу — Очажний грот, Долинське, майкопська культура¹², але, по-перше, вони там побутують разом з трикутними вістряма, кількісно поступаючись останнім, а, по-друге, за формою і пропорціями вони не тотожні вістряма Костянтинівки. На жаль, типи вістрів епохи

¹¹ Д. Я. Телегін. Дніпро-донецька культура, стор. 139.

¹² Л. Н. Соловьев. Вказ. праця, рис. 1; А. П. Круглов и Г. В. Подгаецкий. Долинское поселение у г. Нальчика.—МИА, № 3. М.—Л., 1941, стор. 176; А. А. Формозов. Каменный век., стор. 110.

неоліту і енеоліту Середнього Подоння, де можна було б шукати генетичні корені гостроовальних вістрів досліджуваної культури, ми ще не знаємо.

Не виключена, проте, можливість, що складення в середньостогівський час на Нижньому Доні центру поширення гостроовальних вістрів до списа оточенням, зокрема впливами культур Кавказу і відсутністю високоякісної крем'яної сировини.

Ножі, скребки. Інструменти для різання — ножі, представлені, в основному, двома типами, що розрізняються характером заготовки і технікою формування. Це, перш за все, ножі, виготовлені з великих ножевидних пластин, а також ножі, сформовані з великих відщепів в макролітичній техніці.

Незважаючи на те, що ножі на великих пластинах, як і самі пластини без ретуші, часто зустрічаються в комплексах неоліту (Маріуполь, Микільське) і енеоліту (Софіївка, Сандраки, М. Грибовичі) і навіть епохи ранньої бронзи (середньодніпровська, городоцько-здовбицька, прикарпатська культури)¹³, вони все ж становлять дуже характерну рису середньостогівської культури, за якою вона відрізняється від багатьох сусідніх культур.

Довжина ножів на пластинах досліджуваної культури від 9—10 до 20 см. Ці знаряддя по краю з боку спинки мають плоску ретуш, якою підправлявся також і кінець знаряддя, що буває трохи заокруглений, гострий або косо зрізаний (рис. 36).

Всього в комплексах з поселень, могильників і скарбів середньостогівської культури нараховується понад 200 ножів. Ще більше виявлено великих ножевидних пластин, які не мають слідів використання ріжучого знаряддя. Великі крем'яні ножі і ножевидні пластини дуже численні в Олександрії, де їх виявлено 112, в тому числі 10 в похованнях. Ножевидні пластини становлять основну складову частину (166) Гончарівського скарбу. Виявлені вони в культурному шарі Середнього Стогу (2), Стрільчої Скелі (14), Бузьок (2), при похованнях Петро-Свистунового (12), Новоданилівки (15), Маріуполя (2), Чаплі (4), Ігрени (2), о-ва Сурського (1).

На деяких поселеннях, зокрема в Подніпров'ї, поряд з ножами на пластинах великих розмірів застосовувались ріжучі знаряддя того ж призначення, але виготовлені з пластин середніх розмірів, довжиною 6—9 см. На Дерев'ському поселенні, наприклад, таких ножів виявлено 94 (рис. 34, 7—9), а ножів великих розмірів лише два. Основним центром виготовлення великих ножів на пластинах середньостогівської культури був район середньої течії Сіверського Дінця з його багатими покладами високоякісної крем'яної сировини. Звідси ці вироби або їх заготовки розповсюджувались на сусідні території, зокрема в Подніпров'я, бідне на кремій. Про поширення цих донецьких виробів в долину Дніпра

¹³ И. И. Артеменко. Племена Верхнего и Среднего Поднепровья в эпоху бронзы. М., 1967; И. К. Свешников. История населения Прикарпатья, Подолии и Волины в конце III — начале II тыс. до н. э. Рукопись докторской диссертации. Львов, 1970.

свідчать виявлені тут Новоорлицький та Ігреньський скарби. Необхідно зазначити, що частина великих ножів на пластинах використовувалась, безперечно, і для зрізування рослин. Про це, зокрема, свідчить наявність значної заповірованості по лезу деяких цих знарядь (рис. 36, 2).

Ножі на відщепач зустрічаються в комплексах досліджуваної культури значно рідше, ніж виробу на пластинах і, переважно, в районах, бідних на кремій — Нижній Дон, Середнє Подніпров'я. Як вказувалося вище, такі виробу становлять основу знахідок серед ріжучих знарядь в Костянтинівці, помітний процент ножів, виготовлених з погано огранених пластин-відщепів на Стрільчій Скелі і Деревці (рис. 35, 1, 2). Є ножі на відщепач і в Олександрії (рис. 40, 1, 2).

Ножі на відщепач звичайно сталої форми не мають, їх обриси цілком залежать від розмірів і контурів заготовки. Серед ріжучих інструментів, виготовлених на великих відщепач, в Костянтинівці виділяється понад 20 знарядь, які слід вважати вкладишами серпів. Останні відрізняються сталою формою, вони видовжені, прямокутні або підтрикутні в плані з троху опуклим одним і ввігнутим другим боком (рис. 12, 7). Вкладиші цього типу з Костянтинівки, як і ножі на відщепач, знаходять близькі аналогії в комплексах неоліту і енеоліту Північного Кавказу¹⁴.

Отже, незважаючи на те, що великі крем'яні ножі, виготовлені з пластин, є однією з специфічних рис культури, вони, однак, зустрічаються тут не скрізь і, очевидно, не на всьому протязі її розвитку. Такі ножі, зокрема, були основними знаряддями для різання у населення олександрійської групи пам'яток, у могильниках новоданилівського типу і на більш ранніх поселеннях Подніпров'я (Середній Стіг, Стрільча Скеля, балка Ключникова). Їх немає на Нижньому Дону, де найбільше поширені ножі на відщепач, майже немає у пізніх пам'ятках середньостогівської культури Подніпров'я (Деревка). Тип великого крем'яного ножа на пластині напевно відживає разом з кінцем середньостогівської культури на півдні України. Такі ножі, зокрема, для більш пізніх культур уже не характерні, в комплексі Михайлівського поселення їх немає зовсім. У курганних похованнях ямно-катакомбного часу вони поодинокі.

Скребки на поселеннях середньостогівської культури становлять серед знарядь праці найчисленнішу категорію знахідок. В Деревці їх виявлено, наприклад, 259, в Олександрії — 245. Поодинокі виробу цього типу зустрічаються в похованнях (Олександрія, Яма).

Морфологічно скребки розпадаються на дві основні групи: скребки видовженої форми на кінці пластини і округлі скребки, сформовані з відщепів. Кількісно переважають останні. Скребки першої групи, які добре представлені в Олександрії, виготовлялись з великих масивних ножевидних пластин. Їх довжина сягає 8—9 см, формуюча ретуш частіше покриває не лише кінці знаряддя, де створюється округлий робочий край, а й бокові грані пластини, що дозволяє вбачати в таких виробач

¹⁴ Р. М. Мунчаев. Древнейшая культура Северо-Восточного Кавказа.— МИА, № 100. М., 1961; Е. Ю. Кричевский, А. П. Круглов. Неолитическое поселение., рис. 5, 16, 17; А. П. Круглов, Б. Б. Пиотровский, Г. В. Подгаецкий. Могильник в Нальчике.— МИА, № 3. М., 1941, рис. 62, 7, 8.



Рис. 40. Ножі на відценах (1, 2) та скребки (3—9).
 1, 2, 7, 8 — Олександрія; 3—6 — Деревка; 9 — Яма.

комбіноване знаряддя скребок-ніж (рис. 40, 7, 9). Дуже рідко зустрічаються скребки на кінці дрібних пластин (рис. 40, 6).

Скребки на відщепях звичайно мають округлу форму. Формуюча ретуш покриває найчастіше майже все знаряддя (рис. 40, 3—5, 8). Розміри скребків на відщепях і їх обриси часто залежать від характеру заготовки. Так, в басейні Сіверського Дінця скребки на відщепях більші (4—5 см); а в долині Дніпра менші (2—4 см).

Інші типи *крем'яних і кам'яних знарядь* в комплексах середньостогівської культури зустрічаються дуже рідко. Серед них можна відзначити крем'яні проколки-свердла (рис. 7, 11), виготовлені з пластин середніх розмірів, ретушери, поодинокі різці і трапецієвидні мікроліти (рис. 7, 6), а також кам'яні предмети — зернотерки, розтирачі, точильні камені, диски, відбійники (рис. 18, 9; 22, 5, 16; 23, 18). На розмитій площі Петро-Свистунівського могильника знайдений алебастровий світильник¹⁵. При розкопках енеолітичних поховань в Маріуполі знайдена булава. Виготовлена вона з порфіриту, досить старанно відполірована, має видовжену форму і немовби складається з трьох сферичних тіл, що тісно зрослися. Ця тричленна булава за формою значно відрізняється від хрестовидних і кулястих булав дніпро-донецької культури¹⁶. Аналогії тричленній булаві з Маріуполя дуже обмежені. Як і неолітичні наверхня дніпро-донецької культури, вона була, безперечно, привізною річчю, що потрапила до племен середньостогівської культури в результаті міжплемінного обміну. Як вказувалося¹⁷, кам'яні булави були поширені переважно в країнах ранніх цивілізацій, звідки проникли спочатку до племен Кавказу, а потім в степове Надазов'я. Можливо, про це свідчить знахідка булави поблизу хут. Водопадний недалеко від П'ятигорська, яка аналогічна нашій¹⁸.

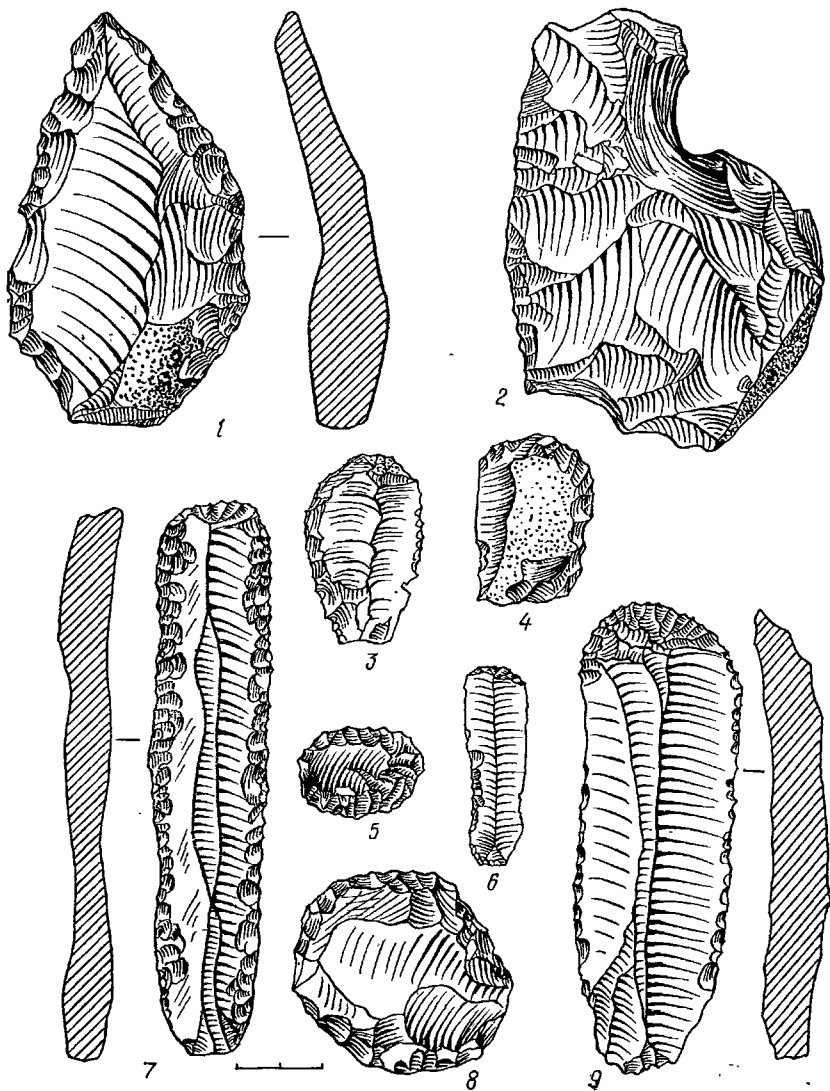
РОГОВІ І КІСТЯНІ ВИРОБИ

Як видно з матеріалів Деревки, одним із найулюблених матеріалів для виготовлення знарядь праці, предметів озброєння у населення середньостогівської культури був ріг благородного оленя. Наявність різноманітних знарядь з цього матеріалу і численних заготовок зі слідами надрізів і насічок важливі для розуміння техніки обробки рогу майстрами досліджуваної культури. Звичайно, роги оленя відрубувались від черепа тварини в їх кореневій частині. Причому зарубки нанеслися з усіх боків рогу на глибину 10—15 мм, після чого він відламувався. Таким способом інколи вдавалося позбавлятися і від бокових гілок рогу. Частіше, вони відрізались гострим інструментом, яким робилася рівна кільцевидна нарізка навколо рогу на глибину до 1—1,5 мм. Цією канавкою перерізалося найбільш тверда частина рогу, після чого він відбивався. В інших випадках ріг перерубувався шляхом

¹⁵ О. В. Бодяньський. Енеолітичний могильник біля с. Петро-Свистунове...

¹⁶ Д. Я. Телегін. Дніпро-донецька культура, стор. 150.

¹⁷ Там же, стор. 151.

¹⁸ В. И. Марковин. Культура племен Северного Кавказа в эпоху бронзы.— МИА, № 93. М., 1960, рис. 9, 1.

нанесення дрібних численних зарубок навкруги. Звертає увагу велика глибина цих зарубок, що виникали від одного удару сокири. В окремих випадках сокира, поставлена під кутом 40—60° до поверхні рогу, робила стес довжиною до 10 мм. Все це свідчить про те, що обробка рогу провадилася не кам'яними, а металевими знаряддями, мабуть, плоскою мідною сокирою. Не виключена можливість, що ріг перед обробкою якимсь чином розм'якшувався, наприклад, розпарювався або виварювався.

З допомогою обтісування часто формувався робочий край рогових знарядь, остаточно обробка яких завершувалася шліфуванням. Таким самим способом виготовляли знаряддя праці з кістки. Як зазначалося, в Деревці виявлено спеціальне місце, де проводилися ці роботи.

Середньостогівці уже володіли технікою виготовлення округлих отворів в рогових знаряддях, що здійснювалось, як про це свідчать сліди обробки, в два прийоми: прорубуванням на місці майбутнього отвору твердої частини рогу з протилежних його боків і прокручуванням свердлом більш м'якої серцевини.

Варто зазначити, що обробка кістки і рогу на півдні України має свою давню традицію, що бере початок ще в пам'ятках сурської культури. Матеріали з о-вів Сурського, Шулаєвого вказують на існування ще в V тис. до н. е. способів кільцевого відрізування епіфізів кісток, поздовжнього розпилювання трубчатих частин. В комплексі з о-ва Шулаєвого є уламок обушкової частини мотики-молота з рогу оленя.

Досить близькі паралелі середньостогівській техніці обробки рогу є в деяких пам'ятках енеоліту бронзи Кавказу (Сержен-юрт) і Балкан (Вінча).

Серед кістяних і рогових знарядь виділяється ціла серія виробів — молоти, мотики, клевці, тесла псалії і дрібні знаряддя.

Молоти, мотики і клевці. В комплексах середньостогівської культури, особливо в Деревці, виразну групу рогових виробів становлять молоти. В цю серію ми включаємо знаряддя, виготовлені з масивної базальної частини рогу нерідко з залишками прикореневих наростів. Всі молоти мають наскрізний отвір округлої або трохи видовженої форми, де закріплювався кінець держака товщиною від 1,5 до 3 см. Тупий кінець молота, яким служить базальна частина рогу, звичайно зовсім залишався без обробки, а другий — формувався у вигляді тупого конуса (рис. 26, 1, 3, 7; 41, 1—2). Судячи з техніки обробки, форми і розмірів, можна припускати, що рогові молоти використовувались як зброя, подібно до сокир-молотів з каменю більш пізніх часів енеоліту і епохи бронзи. Прямим доказом використання молотів як зброї може служити цікавий факт, засвідчений у Деревці, де виявлений молот з двома отворами (рис. 41, 2). Причому спочатку цей молот мав один отвір, розміщений ближче до базальної частини, і лише після того як знаряддя в цій частині зламалося, був виготовлений нижче другий отвір, після чого молот перетворився у виріб типу «рогатої булави».

Із великої серії (близько 20) молотів із Деревки лише два мають сліди забитості на обушковій частині (рис. 18, 14), що може вказувати на їх господарське використання. Ці молоти, на відміну від інших, мають відносно менші розміри і їх поверхня більш старанно заглажена.



Рис. 41. Бойові молоти, клевець, тесла, шило і мотика середньостогівської культури.
1-6 — Дерев'яка; 7 — Табурише.

Мотики відрізняються від молотів, насамперед, формою робочої частини, а також пропорціями. Лезо мотик звичайно видовжене, широке, поставлене перпендикулярно до довгої осі держака (рис. 41, 7). Воно округле в плані, клиновидне або скошене в поздовжньому перетині. Інколи нижнє лезо мотики зберігає природню кривизну рогу (рис. 22, 3). У мотик лезова частина, як правило, в 2—2,5 рази довша за обушкову, тоді як у молотів вони однакові. Поверхня робочої частини мотик дуже добре заглажена при виготовленні, а край зализкований в процесі роботи.

Слід зауважити, що провести чітку грань між бойовими молотами з рогу оленя і мотиками в типологічному відношенні не завжди вдається, тому що більшість цих виробів збереглася в уламках. Не виключена можливість, що як мотики при нагоді могли мати бойове призначення, так і молоти нерідко використовувались у трудовій діяльності, наприклад для розбивання грудок скопаного поля. Окремі екземпляри молотів, крім того, могли відігравати роль муфт (рис. 18, 10) для кам'яних або мідних сокир і тесел, хоча прямих слідів такого використання молотів у населення досліджуваної культури ми не знаємо.

У Деревці виявлено 27 молотів і мотик, цілих і в уламках. Є відомості про те, що одна мотика в Деревці була знайдена раніше¹⁹. Мотики виявлені на Чаплинському могильнику, в похованні на о-ві Сурському²⁰, уламок мотики знайдено на поселенні Молюхів Бугор²¹. Чотири молоти і одна чудова мотика із Табурища зберігаються в фондах Кіровоградського музею. Уламок мотики є в колекції знахідок із Бісергенівки²² на Нижньому Дону.

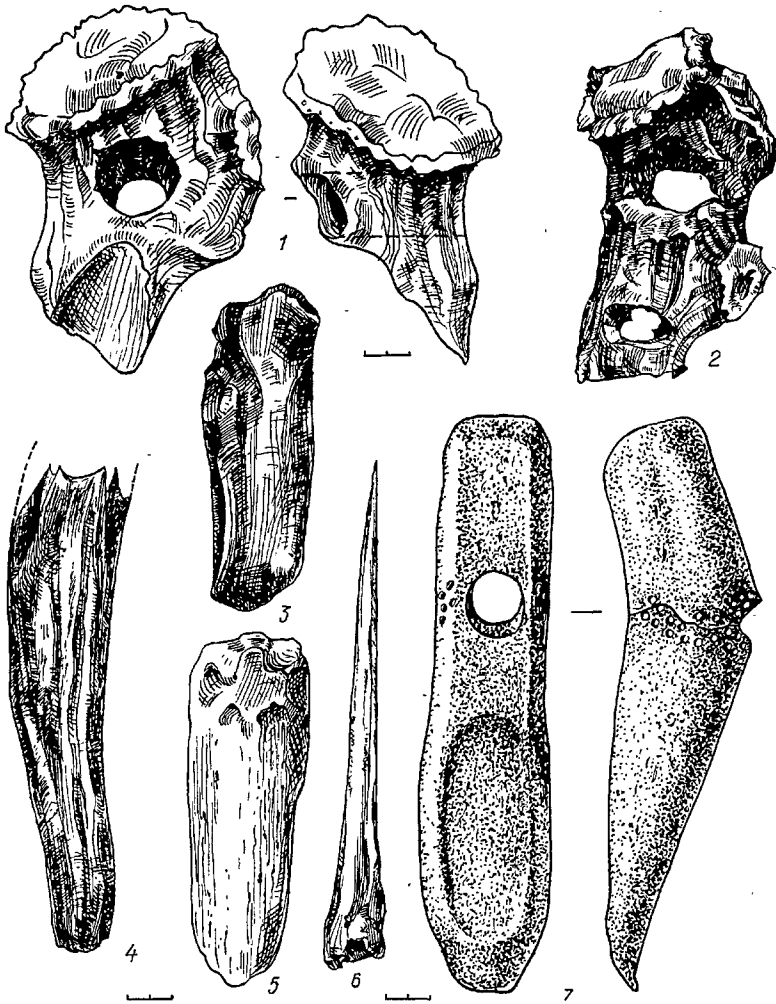
Із відгалужень і кінцевої частини рогу оленя виготовлялись дрібні ударні знаряддя-клевці. Це відносно довгі й тонкі вироби з одним тупим і другим гострим, звичайно трохи сплюсненим підправкою кінцем (рис. 27, 5; 41, 4). Верхній товщий кінець клевиця рівно зрізаний, поблизу нього знаходився округлий отвір для держака товщиною до 1,5 см. Довжина клевиця значна — до 18 см. В Деревці виявлено три клевиці, але всі, на жаль, зламані. Функціональне призначення клевиць встановити важко. Можливо, що вони, як і бойові молоти, служили зброєю. Проте на гострому кінці деяких клевиць є сліди значного заплізування і поздовжніх подряпин, які вказують, очевидно, на використання їх при обробці ґрунту.

Аналогії мотикам, молотам і клевицям середньостогівської культури, що з'явилися в Європі ще в неолітичну епоху, досить численні. Мотики і молоти, наприклад, досить добре представлені в культурі Кукутені-Трипілля, починаючи з найраніших пам'яток (Ізвоар II, Лука-Врублівецька)²³, а особливо на більш пізніх етапах (Володимирівка, Гребені, Стіна, Чапаївка, Євмінка)²⁴. На відміну від рогових знарядь середньостогівської культури трипільські мотики і молоти виготовлялись старанно, їх поверхня добре оброблена і заглажена. Ціла серія таких молотів і мотик представлена в культурах Подунав'я (Гумельниця, Вінча)²⁵, є

¹⁹ Каталог Екатерининського музею ім. А. Н. Поля. СПб., 1910, стор. 21, № 509.

²⁰ Фонди Інституту археології АН УРСР.

²¹ В. Н. Даниленко. Археологические исследования., табл. 1, 6.

²² Фонди Ростовського державного університету.

²³ С. Н. Бибииков. Раннегрипольское поселение. Лука-Врублевская на Днестре.— МИА, № 38, 1953, табл. 22.

²⁴ Т. С. Пассек. Трипільська культура. К., 1941, рис. 14, 17.

²⁵ Д. Срејовић, Б. Јовановић. Оруђе и оружје ад кости и накит из Винге.— Старинар, IX—X, Белград, 1959, рис. 9, 14; Е. К. Черныш. Орудия труда культуры Гумельниця.— КСИА, вып. 115, М., 1969.

вони в культурах лійчастого посуду²⁶ і в комплексах лінійно-стрічкової кераміки.

Але найближчу аналогію молотам і мотикам середньостогівської культури ми знаходимо серед енеолітичних матеріалів Північного Кавказу. Одне рогове знаряддя, типологічно близьке до наших, знайдено на Луговському поселенні²⁷, серія молотів із рогу оленя, які майже тотожні дерев'яським, нещодавно виявлена в майкопському шарі Сержен-Юртовського поселення²⁸. Знайдені вони і в VI шарі стоянки Заміль-Коба II в Криму²⁹.

В Центральній і Східній Європі в нео-енеолітичний час склалося два напрями розвитку техніки виготовлення молотів і мотик з рогу оленя. З першим ми ознайомилися на прикладі знарядь цього типу середньостогівської культури, Північного Кавказу і трипільських пам'яток тощо. Другий чітко проявився в буго-дністровському неоліті, енеолітичних культурах пізньострічкової розписної і нерозписної кераміки. Характерною рисою мотик (?) цих культур є досить видовжені пропорції і вставлення леза вздовж осі держака. Оригінальним є використання отвору зрізаних відгалужень рогу для вміщення держака. Причому залишки базальної частини відгалуження рогу служать немовби муфтою для міцнішого закріплення держака.

Крім названих культур, рогові мотики з муфтою зустрічаються в культурі лінійно-стрічкової кераміки (Незвисько)³⁰; вироби цього типу з поздовжнім встановленням леза поряд із звичайними мотиками і молотами типу Дерев'янки трапляються в Трипільлі (Галеркани)³¹ і культурі лійчастого посуду. В цілому ж район поширення мотик з муфтою охоплює басейн Південного Бугу і Дністра (Звенигород)³², Польщу (Злота) і південну Прибалтику (Сатрупер Мор³³, оз. Сембас). Особливо велика кількість мотик-молотів з муфтою виявлена при похованнях в Бжеську Куявському в Польщі. Цей же «куявський» тип мотик характерний для знахідок Саксонії³⁴, трапляються вони в Англії³⁵.

Поки що важко з'ясувати причини виникнення в неоліті і енеоліті Європи двох районів з переважанням в культурах різних типів рогових мотик-молотів. Можливо, це явище слід пов'язувати з впливами, що

²⁶ K. J a z d z e w s k i. Kultura Pucharów lejkowatych w Polsce Zachodniej i Środkowej. Poznań, 1936.

²⁷ Р. М. Мунчаев. Древнейшая культура северо-восточного Кавказа, рис. 13.

²⁸ В. И. Козенкова, Е. И. Крупнов. Исследования Сержен-Юрковского поселения.— КСИА, вып. 106. М., 1966, стр. 81.

²⁹ Д. А. Крайнов. Пещерная стоянка Таш-аир I, как основа периодизации по-слепаалеолитических культур Крыма.— МИА, № 91. М., 1960.

³⁰ К. К. Черниш. Результаты досліджень нижніх шарів Незвиського поселення.— МДАПВ, вип. 2. К., 1959, табл. 1, 3ж.

³¹ Т. С. Пассек. Раннеземледельческие (трипольские) племена Поднестровья.— МИА, № 84. М., 1961, рис. 18, 7.

³² Фонди Львівського музею.

³³ Müller-Ka g r e. Handbuch der Vorgeschichte. B. II. München, 1968.

³⁴ W. Schulz. Vorgeschichtliches Merkbuch für den Arbeitsmann in Mitteldeutschland, Halle, 1939, рис. 9.

³⁵ Г. К л а р к. Доисторическая Европа. М., 1953.

йшли з двох різних центрів, де вперше склалися зазначені типи цих знарядь. Один із них, звідки могли розповсюджуватись прийоми і техніка виготовлення широких масивних мотик-молотів середньостогівського типу, знаходився десь в Причорномор'ї, а другий, де склалася стала форма видовжених знарядь з муфтою «куявського типу», слід шукати на півдні Прибалтики. Очевидно, прототипи останніх генетично слід пов'язувати ще з мезолітичними культурами типу Лінгбі і Маглемози.

Дещо різним було безперечно і призначення виділених мотик-молотів. Якщо знаряддя середньостогівського типу швидше відповідали типу бойових молотів і мотик для обробки ґрунту, то «куявські» вироби, судячи із постановки лека, використовувалися як сокири теслярські, мисливські і, мабуть, бойові.

У післясередньостогівські часи в пізньому енеоліті і в епоху бронзи бойові молоти, клевці, як і мотики з рогу оленя, зникають, їх замінюють, очевидно, вироби з каменю і металу. Невідомі вони і в ямній та катакомбній культурах. На Михайлівському поселенні, наприклад, виявлено лише кілька уламків рогових знарядь з отвором. Немає цих виробів і в культурах шнурової кераміки — середньодніпровській і фатьянівській, де бойові сокири-молоти з каменю становлять одну з їх ознак взагалі. В епоху бронзи лише зрідка зустрічаються рогові сокири-молоти (Дударків, Глина), що вже повністю копіюють вироби цього типу з каменю.

Таким чином, рогові молоти і мотики раннього енеоліту Східної Європи являють собою своєрідну передстадію епохи виникнення і поширення тут бойових сокир-молотів з кам'яних порід.

Тесла виготовлялися з розколотих трубчатих кісток великих тварин. Це плоскі інструменти, добре зглажені, робочий край найчастіше асиметричний в подовжньому розрізі (рис. 22, 8; 26, 6; 41, 3, 5). Тесла, як правило, дуже заповіровані в процесі використання. Деякі тесла мають лезо жолобчастої форми. На обушковій частині тесел інколи помітні сліди численних ударів. В окремих випадках обушок трохи звужений, можливо, ці вироби вставлялись в якусь муфту. Довжина тесел 11, 13,5 см. Вони використовувались, очевидно, при обробці дерева вогнедовбальним способом, тобто стісуванням поверхонь деревини після попереднього обпалення. Слід зауважити, що частина описаних тесловидних знарядь, які мають гостре округле лезо, могли використовуватись населенням і як вставні леза мотик. Тесловидні знаряддя виявлені поки що лише в комплексі Дерев'яного поселення, де їх знайдено 14.

Інші вироби з кістки. Шила і різноманітні проколки становлять найчисленнішу категорію кістяних виробів. Вони виготовлялись з тонких кісток дрібних тварин або скалок трубчатих кісток, дуже рідко з відростків рогу оленя, ребер тварин тощо. Розміри шил, як і форма, дуже різноманітні (рис. 17, 4; 22, 13; 27, 2). В дерев'яній колекції, є, наприклад, шильця довжиною 3,5 см, а також вироби, довжина яких сягає 20 см (рис. 41, 6). В Дерев'яці виділяються шила з округлим перетином робочого краю і шила, колючий кінець яких сплюснений. Кількісно переважають перші. Крім Дерев'яного поселення, шила виявлені в багатьох інших комплексах — Середньому Стозі (13), Стрільчій Скелі (10), Олександрії. Кістяні проколки є і в Костянтинівському поселенні на Дону.

Важливою особливістю комплексу кістяних і рогових знарядь пам'яток середньостогівської культури є наявність тут рогових псалій, про які докладно йтиметься нижче.

ПРИКРАСИ З МІДІ

Як відомо, вироби з міді були добре знайомі населенню ранніх етапів енеоліту Східної Європи. Яскравим доказом широкого розповсюдження прикрас з міді у ранньотрипільських племен може служити відомий Карбунський скарб. Численні і різноманітні вироби з міді знайдені при похованнях майкопської культури на Північному Кавказі. На Закавказзі перші мідні речі — буси, шила, вістря, за даними І. Р. Селімаханова, з'являються в IV тис. до н. е. (Кюль-Тепе, Техута). Мідні вироби є в культурах лійчастого посуду. Спіральні браслети, пронизки, бляшки з міді виявлені в пам'ятках лендельської культури Польщі й Чехословаччини.

Мідь знало також і населення середньостогівської культури. Тут виявлено, зокрема, значну кількість мідних прикрас, особливо в могильниках новоданилівського типу. Знаряддя праці і предмети озброєння з міді у племен середньостогівської культури поки що невідомі, за виключенням хіба знахідки мідного шила в Костянтинівці. Однак, як зазначалося, ріг на Дерев'ському поселенні оброблявся безперечно з допомогою металевих сокир. Це, очевидно, були примітивні плоскі мідні сокири, про форму і розміри яких ми можемо лише здогадуватись. На території поширення пам'яток середньостогівської культури мідні сокири знайдені в дуже обмеженій кількості. Одна з них, наприклад, що зберігається в фондах Запорізького краєзнавчого музею, виявлена під насипом кургану епохи раннього металу поблизу хут. Р. Люксембург Нижньодніпровського району Запорізької області (рис. 42, 11). Такі примітивні сокири на Північному Кавказі, за класифікацією О. О. Іессена, відносяться до першого найранішого етапу майкопської культури³⁶. За даними Й. Дезая, тип примітивних плоских мідних сокир з'явився в країнах стародавнього Сходу ще в IV тис. до н. е.³⁷ За типологічними ознаками такі сокири стоять раніше плоских мідних сокир з розширеним лезом другого шару Михайлівського поселення, що також вказує на їх відносно ранній вік.

Прикраси, виготовлені з міді, у племен середньостогівської культури представлені цілою серією. Тут відомі браслети в один або кілька обертів, буси, пронизки кільцеві «сферичні», трубочки-пронизки, черепашковидні підвіски і дуговидні скоби. При похованні в Золотій Балці знайдена мідна гривна.

Браслети (11) виявлені в могильниках Петро-Свистунове (5), Чаплі (2), Маріуполі (2), Новоданилівці (рис. 42, 1—3, 13). Вони виготовлені з круглого (9) або плескатоного (2) в перерізі дроту; часто досить ма-

³⁶ А. А. Іессен. К вопросу о древнейшей металлургии меди на Кавказе.— ИГАИМК, вып. 120, 1935, рис. 4, 10, 12.

³⁷ J. Deshayes. Les Outils de bronze de L'Indus au Danube, II. Paris, 1960.

сивні, закручені здебільшого в два-чотири оберти. Це — так звані пружинні браслети. Лише один із браслетів в Маріуполі має один оберт. Кінці дроту звичайно потоншені, шиловидні.

Аналогії нашим браслетам в сусідніх культурах нечисленні. На Північному Кавказі в синхронних або більш ранніх культурах неоліту і енеоліту як пружинні, так і кільцеві (в один оберт) браслети взагалі відсутні. Цей тип прикрас з'являється тут очевидно лише у племен північно-кавказької культури (Гатин-Кале).

Пружинні браслети, типологічно дуже близькі нашим, відомі в трипільських пам'ятках (Карбуна, Ізвоар II)³⁸. Вони виявлені і в комплексах культури лійчастого посуду³⁹. Кільцеві браслети в один оберт, аналогічні знахідкам з Маріуполя, були поширені в культурі Анау, починаючи з періоду Намазга III (початок III тис. до н. е.)⁴⁰.

Своєрідними, невідомими в інших синхронних культурах, є підвіски, що імітують округлі ввігнуто-випуклі черепашки (рис. 42, 5). Виявлені вони (13) при похованні Іа Чаплинського могильника. Кілька черепашко-подібних підвісок відомо також з околиць с. Веприк на Полтавщині, де вони здобуті аматорськими розшуками. Ці прикраси поперечником до 1,5 см виготовлені з плоскої мідної платівки товщиною до 0,5 мм.

При похованнях середньостогівської культури часто зустрічаються округлі буси-пронизки з міді діаметром кілька міліметрів (рис. 42, 8—10), що виявлені в Петро-Свистуновому (110), Чаплях (близько 200), Маріуполі (5) і Дерев'яному могильнику (3). Виготовлялися вони з чотиригранного в перетині розплесканого дроту або платівки, кінці ободу пронизки щільно стикаються, діаметр цих бус 0,4—0,5 см. В Чаплях, крім того, знайдено чотири сферичні бусини у вигляді мініатюрних грушеподібних підвісок з отвором у верхній частині (рис. 42, 6). В Петро-Свистуновому є прикраси, що являють собою довгі мідні трубочки (рис. 42, 14, 15). До складу мідних прикрас головного убору одного з поховань в Чаплях входили дві дугоподібні скоби, виготовлені з довгих мідних пластин. Одна з них на кінцях має отвори (рис. 42, 4, 7). Гривня із Золотої Балки виготовлена з круглого в перетині дроту товщиною 2,5 мм, її кінці закручені петельками (рис. 42, 12).

Хімічний аналіз мідних виробів середньостогівської культури проведений лише частково, зокрема 18-ти знахідок, виявлених при похованнях Чаплинського могильника, браслета із Новоданилівки⁴¹, а також мідних бус Дерев'яного II могильника⁴². Хімізм металу цих могильників досить близький. Це майже чиста мідь з незначними домішками свинцю, срібла, заліза і нікелю. Питання походження чаплинської міді поки що залишається невирішеним, а мідь новоданилівського браслету вказує на Балканські зв'язки.

³⁸ Е. Н. Черны х. История древнейшей металлургии Восточной Европы.— МИА, № 132. М., 1966, стр. 114; R. Vulpe. Izvoare. Bucuresti, 1957, рис. 273.

³⁹ К. J a ż d ź e w s k i. Вказ. праця, рис. 1030, 1053.

⁴⁰ Е. Е. Кузьмина. Металлические изделия энеолита и бронзового века Средней Азии.— САИ, вып. 4—9, табл. XIV.

⁴¹ Визначення Є. М. Черних.

⁴² Визначення лабораторії Інституту геологічних наук АН УРСР.



Рис. 42. Вироби з міді.

1, 9, 14, 15 — Петро-Свистунове; 2-8 — Чаплі; 10 — Деревка; 11 — хутор Рози Люксембурі; 12 — Золота Балка; 13 — Маріуполь.

Крім металевих прикрас, у населення середньостогівської культури були поширені також оздоби, виготовлені з черепашок, зубів тварин, каменю і кістки.

* * *

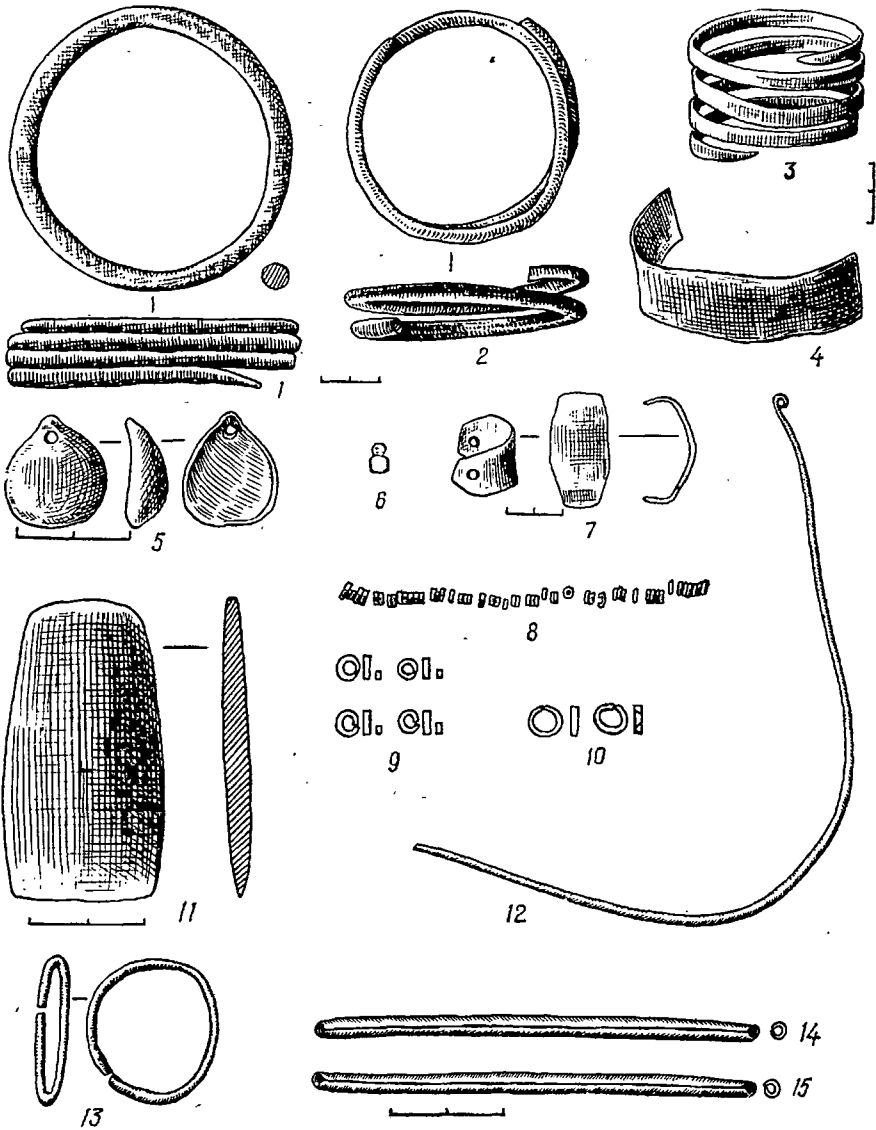
Розгляд знарядь праці, предметів озброєння і прикрас середньостогівської культури показав досить самобутній і неповторний комплекс енеолітичної епохи Східної Європи. Деякі з характерних рис цього комплексу, наприклад сокири з кременю, великі крем'яні ножі, підтрикутні за формою вістря до стріл і списів та інші, слід розцінювати як дальший розвиток крем'яної техніки місцевих неолітичних племен Лівобережжя України, Приазов'я і Нижнього Подоння.

В середовищі середньостогівських племен склалася досконала техніка обробки кістки і рогу і виготовлення з цих матеріалів бойових молотів, мотик, клевців, псалів, тесел тощо.

Важливим кроком в освоєнні природних ресурсів була поява у середньостогівських племен металургії міді. Дані спектрального аналізу деякої частини середньостогівського металу вказують на використання досить чистої міді, що за своїм хімізмом має мало спільного як з кавказьким, так і балкансько-прикарпатським металом. На самобутність середньостогівської міді вказує і типологічна особливість знахідок, де є типи (черепашкоподібні підвіски), аналогії яким у ранньому енеоліті Європи невідомі.

Розвиток матеріальної культури середньостогівських племен проходив, безумовно, не ізольовано, на що вказують впливи, що йшли як з Північного Кавказу (кам'яні сокири, вкладиші крем'яних серпів, булави), так і від землеробських племен Прикарпаття (пружинні браслети тощо).

З аналізу речового матеріалу випливає певна різниця в культурі середньостогівського населення різних територій, зокрема відміни в типах ножів і вістрів з кременю Подніпров'я, Донеччини і Нижнього Подоння, різниця в складі мідних прикрас. Саме ці і ряд інших ознак послужили підставою для виділення в досліджуваній культурі її окремих локальних варіантів.

Вивчення знарядь праці, як і фауністичних решток, є основою для розуміння форм господарства середньостогівських племен, рівня розвитку виробничих сил тогочасного суспільства.

Розділ IV

КЕРАМІКА

Головні ознаки, за якими глиняний посуд середньостогівської культури відрізняється від керамічних виробів інших культур, уже зазначалися. Тепер ми більш детально зупинимося на характеристиці середньостогівської кераміки з точки зору технології її виготовлення, форм посуду, розвитку основних елементів і мотивів орнаменту. Всебічний аналіз цих матеріалів має вирішальне значення не лише для виділення культури, а й її періодизації та визначення культурно-історичного місця взагалі.

Середньостогівський посуд характеризується великою домішкою в тісті дрібнотовчених черепашок або пористістю. Випалювався він на відкритих вогнищах, у зв'язку з чим повне вигорання органічних решток відбувалось лише у зовнішній частині черепка, в той час як вся внутрішня маса (серцевина) мала темний колір. Посуд світло-сірий або жовтуватий. Лише окремі вироби випалені майже до червоного кольору. Перед випаленням поверхня посуду старанно згладжувалась зубчастим штампом. Сліди розчісування зубчастим інструментом особливо помітні на внутрішній поверхні посуду. Зовнішня ж поверхня його часто старанно вирівнювалась, а інколи трохи підлощувалася.

На території Східної Європи в нео-енеолітичний час кераміка з домішкою товчених черепашок в глиняному тісті була поширена в двох областях. Одна з них охоплює Прибалтику, а друга — степову зону Європи¹.

Кераміка середньостогівської культури, як із досить значною домішкою черепашки в тісті, так і пориста, що виникла внаслідок вимокання перегорілої кальцинованої черепашки, повністю пов'язується з колом степових культур дніпро-волзького межиріччя, де «черепашковий» посуд відомий з найраніших етапів неоліту.

Крім цієї основної лінії розвитку середньостогівської кераміки (назвемо її умовно керамічний тип або клас А), на деяких територіях в комплексі середньостогівської культури виділяються керамічні групи, що за технологією виготовлення посуду, формами і орнаментом випадають із кола високогорлого пористого посуду. Це, перш за все, уже описана друга керамічна група Олександрії (рис. 10; 11), Костянтинівки, окрема група горщиків із Сердюкового, горщик із Остап'є та основна керамічна

¹ Д. Я. Телегін. Дніпро-донецька культура, стор. 164 і далі.



Рис. 43. Горщики майорського типу (1, 2) та посуд новоданилівської групи (3, 4).

1 — Майорка; 2 — Чигирин; 3 — Любимівка; 4 — Новоданилівка.

колекція верхніх горизонтів поселення Бузьки (рис. 2; 7—9). Цей посуд характеризується домішкою піску, а інколи незначною кількістю трави в тісті, особливими формами горщиків здебільшого S-видного профілю, і іншими мотивами візерунку, що покриває, як правило, всю зовнішню поверхню посуду. Керамічну групу Олександрії, Сердюкового, Костянтинівки, Бузьків ми відносимо до другого керамічного класу В середньостогівської культури.

За технологічними особливостями, формами посуду і манерою оздоблення від кераміки класу А і В значно відрізняються червоноглиняна кераміка третьої групи Костянтинівки, як і амфора із Новоданилівки, що разом становлять особливий, третій керамічний клас «С» середньостогівської культури. Про особливості червоноглиняної кераміки класу С докладно зазначалося при розгляді пам'яток костянтинівської групи. Амфора з Новоданилівки має округлий майже кулястий тулуб, пряму високу шийку і гостре яйцевидне дно. В глиняному тісті посуду є доміш-

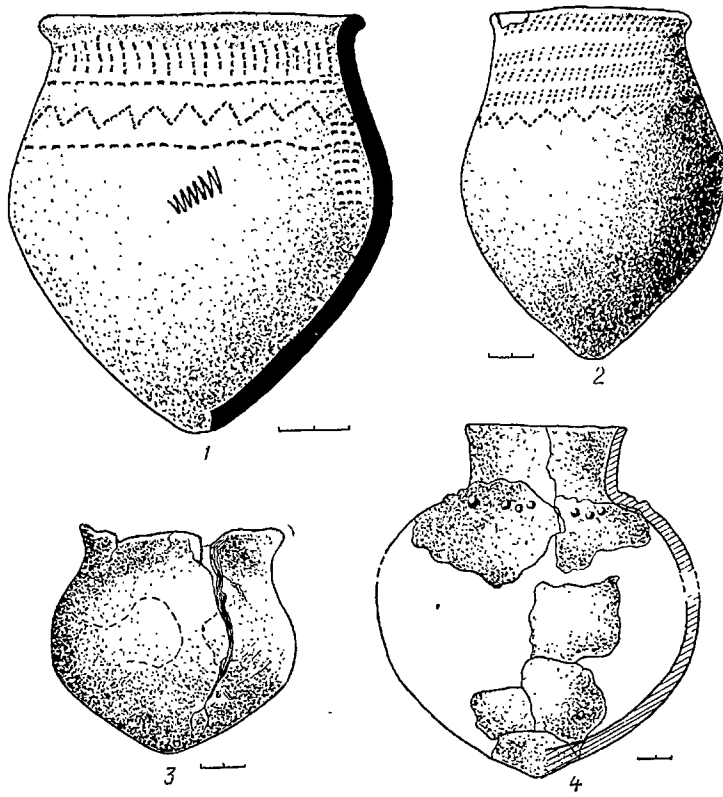
ка дрібнотовченої черепашки, поверхня червонуватого кольору старанно залощена. Вона прикрашена по плічках кількома групами невеликих наліпів, що нагадують перлинний орнамент майкопської культури (рис. 43, 4). Новоданилівській амфорі за технологічними якостями аналогічні знахідки горщиків в курганах півдня України (рис. 43, 3)² і Нижнього Подоння (Радутка)³.

ФОРМИ ПОСУДУ

Серед численних різновидностей форм посуду досліджуваної культури виділяються такі основні його категорії: горщики, кубки, глечики, амфори і миски.

Горщики. До цієї категорії віднесено широко відкритий посуд середніх і великих розмірів (висота від 15—20 до 40 см). Горщики мають слабо виділені плічка, округлений тулуб з найбільшим діаметром в середній або верхній третині висоти. Дно, як правило, гостре, видовжене або тупоконічне. Деякі горщики мають плоске широке дно (Молюхів Бугор, Вереміївка тощо). Вінця звичайно високі і нерідко становлять четверту або шосту частину висоти горщика. Вони рівні, трохи жолобчаті, зведені до середини або навпаки — трохи відігнуті назовні. У частини горщиків вінця дуже низькі, відігнуті назовні або рівні. Ручки або вушка на горщиках середньостогівського типу зустрічаються дуже рідко. Кілька петельчатих вушок і ручок-виступів є в Костянтинівці. Петельча-те вухо великого горщика з домішкою товченої черепашки в тісті знайдено на поселенні Жовнин.

Поперечник горла горщиків завжди менший його висоти приблизно в 1,5—2 рази.

З точки зору деталей, форми постановки вінця і пропорцій серед горщиків виявляється шість основних типів. П'ять із них відносяться до керамічного класу А, а шостий — до класу В середньостогівської культури.

Перший (майорський) тип безшиїх горщиків з округлим тулубом і звуженим горлом. Дно конічно гостре. Вінця дуже низькі, їх край відігнутий назовні. У верхній частині горщика інколи є сліди більшої (Чигирин) чи меншої (Майорка) роздутості, де немовби намічається виділення високих жолобчатих вінця. Цілих горщиків цього типу відомо лише два (рис. 43, 1—2). Але фрагменти їх зустрічаються відносно часто. Цей посуд орнаментований рядами відбитків дрібнозубчастого косопоставленого гребінця. В глиняному тісті посуду є дуже велика кількість подрібненої черепашки. Вінця безшиїх горщиків з пористою масою виявлені, зокрема, на Вовнизькій стоянці, о-ві Малому Дубовому, в Собачках тощо (рис. 44, 2—3). Невелика кількість фрагментів горщиків майорського типу представлена і в ранніх комплексах середньостогівської культури — Стрільча Скеля, Середній Стіг II. Значна кількість уламків цього посуду

² Розкопки Каховської експедиції в 1968 р. Фонди ІА АН УРСР.

³ Розкопки В. Є. Максименко в 1969 р. Фонди Ростовського університету.



Рис. 44. Уламки горщиків майорського типу.

1 — Новосілки; 2 — Малий дубовий; 3 — Вовниги; 4, 5 — Виноградний;
6 — Новопавлівка.

ду знайдена на о-ві Виноградному (рис. 44, 5). Зустрічаються вони в Подніпров'ї, головним чином в Надпоріжжі (рис. 44, 1, 6).

Другий (квітянський) тип горщиків з точки зору орнаментатії, складу тіста і загальних обрисів тулуба посудин мало відрізняється від майорського типу, але форма вінець тут уже значно розвинутіша і складніша. Верхня частина шийки, як і у майорських горщиків, зведена до середини. Високі вінця чітко виділені зламом форми при переході до плічок (рис: 1, 1—2; 45, 1).

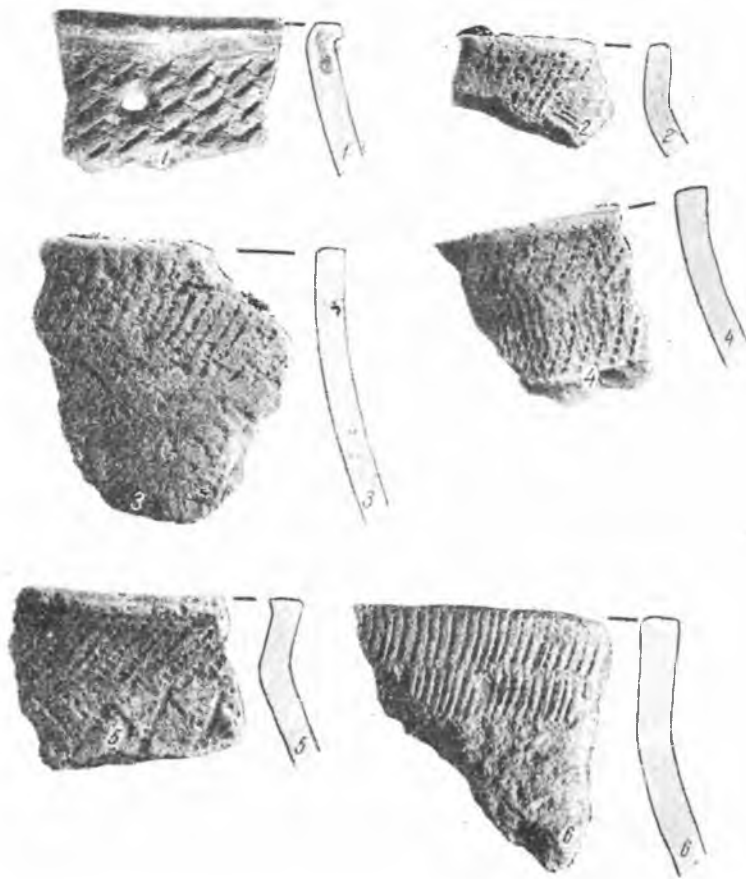
Район поширення горщиків квітянського типу — Подніпров'я від Каховки (балка Квітяна, Тягинка) до Тясмина (Веселий Кут, Мокра Калигірка, Сунка). Трапляються вони і в Приазов'ї⁴. За обрисами й

⁴ О. Г. Шапошникова. Багатощарове поселення поблизу с. Роздольне на р. Кальміус.— Археологія, т. XXIII. К., 1970, рис. 3, 11, 15.



Рис. 45. Горщики квітняського (1), олександрійського (2) та молюхівського (3) типів.

1 — Квітня; 2 — Олександрія; 3 — Бузьки.

пропорціями тулуб горщиків із Веселого Кута і Сунки уже близький до форм третього (волоського) типу, хоча і відрізняється прямою постановкою вінець і «майорсько-квітнянським» гребінцевим орнаментом.

До третього (волоського, або власне середньостогівського) типу відносяться високогорлі горщики з присадкуватим укороченим тулубом, що внизу закінчується тупоконічним, немовби трохи «підтягненим» догори дном. Зрідка зустрічаються також округлодонні форми. Висока і трохи лійчаста шийка горщика (рис. 46, 1—4). Вінець найчастіше жолобчаті. Зріз вінець рівний, часто скошений досередини. В основі шийки помітний різкий злам форми при переході до тулуба горщика. Орнамент на горщиках волоського типу різноманітний. Він складається з відбитків дрібно- і великозубчастого гребінця, наколів, що відступають, прокреслених ліній, зрідка зустрічається гусеничний орнамент. В основі вінець нерідко помітний ряд ямок, а по верхньому зрізу горла — відбитки гребінця. В системі узору панує горизонтальна зональність. Орнаментальний фриз складається найчастіше з горизонтальних рядів і «пунктирних строчек», що доповнюються знизу по плічках горщиків зигзагом, шевронами або фестонами.

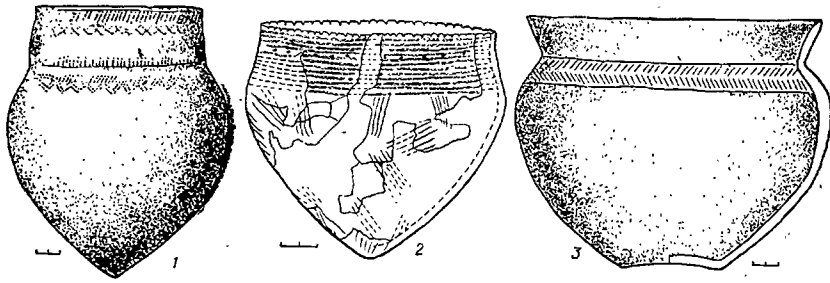
Горщиків волоського типу цілих або реконструйованих відомо близько 20, а фрагментів — сотні. Кераміка цього типу становить основу в комплексах Середнього Стогу II, Волоського, ур. Стрільчої Скелі, Кічкасу тощо. Уламки горщиків з високими трохи жолобчастими вінцями відомі з Кодачка, островів Сурського, Виноградного, Похилого, балки Канцирки в Надпоріжжі (рис. 47, 1—6). Вони є в Олександрії, Лівенцівці, Жовнині, Вереміївці, в районі Дніпродзержинського і Кременчуцького морів і в пониззі Дніпра (Золота балка). Горщики з жолобчатими вінцями становлять значний процент керамічного комплексу Костянтинівки на Нижньому Дону.

Серед горщиків волоського типу за формою дещо виділяються дві посудини, знайдені в Новочеркаську і Кіровограді. Для цих горщиків властиві дуже відхилені назовні невисокі вінця, що плавно переходять в тулуб параболоїдної форми. Найбільший діаметр горщика розміщений в середній його частині. Дно округле. Це досить широкогорлий посуд:



Рис. 46. Горщики волоського типу.

1 — Хортиця; 2 — Кам'яні Потіки; 3 — Кіровоград; 4 — Новочеркаськ.

поперечник горла дорівнює або навіть перевищує діаметр тулуба. Обидва горщики орнаментовані своєрідним узором, що включає зигзаг, заштриховані поля, ряди відбитків скобочного штампа (рис. 46, 3, 4). В інших комплексах досліджуваної культури такі горщики невідомі. Дуже можливо, що ця форма була привізною. Прямі аналогії посуду цього виду серед ранніх енеолітичних пам'яток Східної Європи дуже обмежені. Варто лише згадати близькі форми округлотілого посуду з високими відхиленими назовні вінцями з ранньоенеолітичних стоянок Криму⁵, культура яких розвивалася, очевидно, не без впливів, що йшли з Північного Кавказу.

Четвертий (дереївський) тип. Для горщиків цього типу властива значно більша плавність обрисів і помітна видовженість пропорцій. Вони мають теж високі вінця, прямі, трохи звужені чи відведені назов-

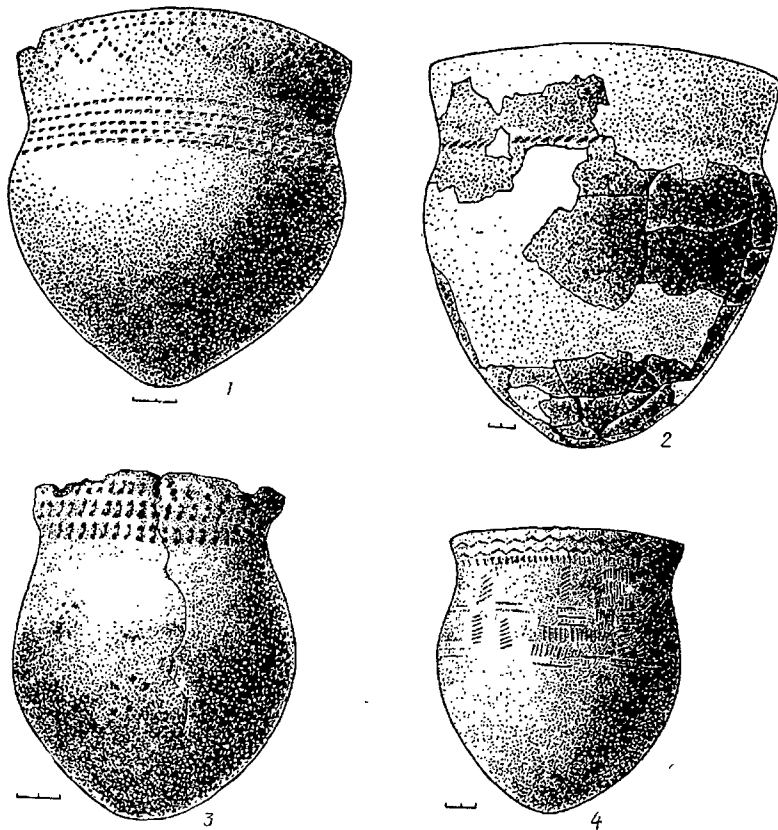
⁵ А. А. Шепинский. О неолите и энеолите Крыма.— СА, № 1. М., 1968.



Рис. 47. Фрагменти горщиків волоського типу.
 1 — Кодачок; 2 — Верем'я; 3 — Канцерка; 4 — Волоське; 5 — Виноградний; 6 — Жовнин.

ні, які плавно переходять в спущені плічка. Дно гостроконічне. Орнамент гребінцевий, скобочний, шнуровий. Поряд з мотивами горизонтальних рядів широкого значення набуває візерунок, що включає вертикальні колонки. Черепашка в глиняному тісті горщиків четвертого, як і третього типів, подрібнена помітно менше, ніж в посуді перших двох типів. Горщики дереївського типу своєрідні за формою і порівняно з описаним третім типом більш численні. Такі горщики представлені в Деревці (рис. 32; 48, 1—4) і серед знахідок кераміки класу А Олександрії (рис. 8, 1). Є вони, крім того, в комплексах Молжохового Бугра, Жовнина, Вереміївки, Успенки, Адамівки, Тетянчиного. Горщик цього типу давно

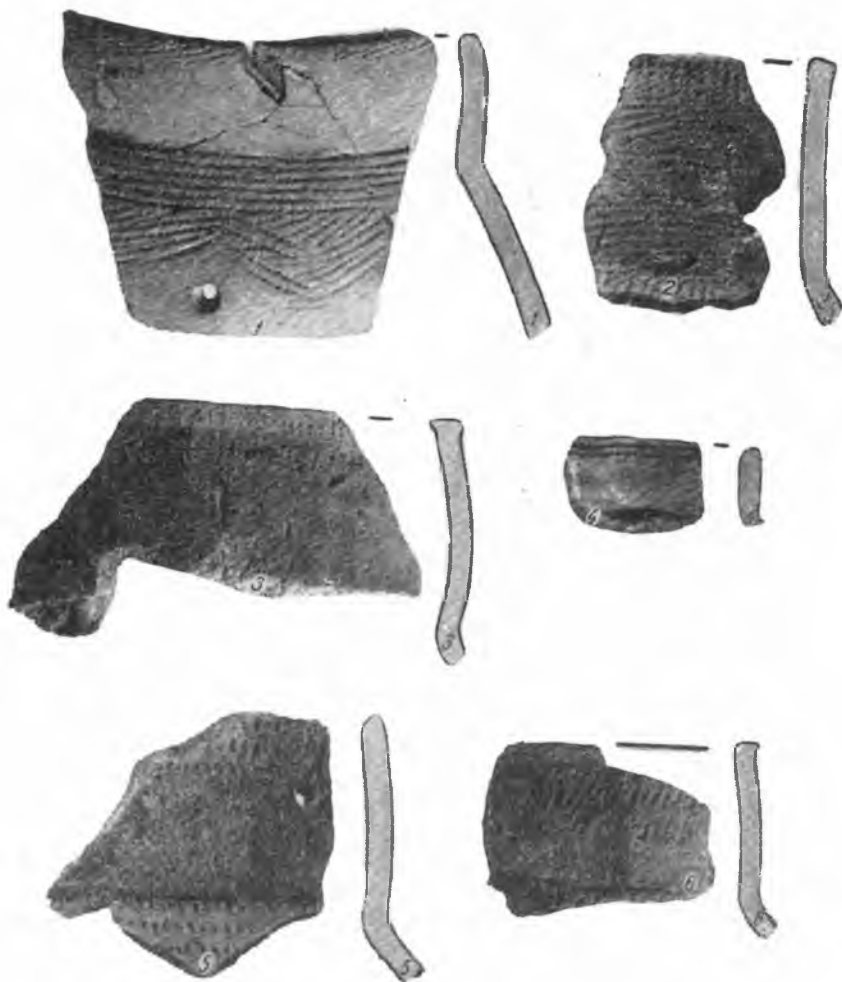

Рис. 48. Горщики дереївського типу.
1—4 — Дерев'я; 5 — Минівський Яр.

відомий з Минівського яру (рис. 48, 4). Дерев'яський посуд більше поширений в північних районах середньостоговської культури Подніпров'я, хоча окремі знахідки трапляються і в південних районах долини Дніпра (Золота Балка, Змійовка). Горщики цього типу відомі також в Новорозанівці, Лівенцівці і Костянтинівці.

У Дерев'яці серед горщиків описаного типу виділяється кілька широківідкритих тюльпаноподібних посудин (рис. 48, 2), які за своєю формою наближаються до кубків цього ж поселення.

За формою і пропорціями горщики дереївського типу ближчі до посуду майорського і квітянського типів, ніж до волоського.

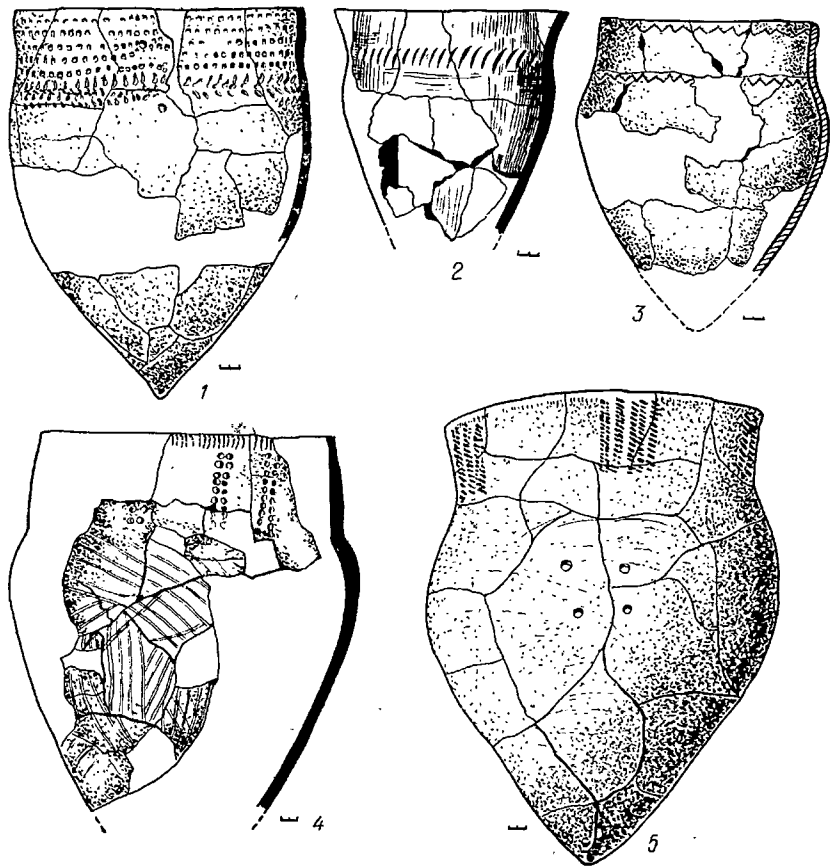
П'ятий (молюхівський) тип плоскодонних невисоких горщиків з рівними відносно невисокими вінцями. Виявлено кілька цілих горщиків цього типу (Молюхів бугор, Бузьки), прикрашених відбитками гребінця,

або шнура (рис. 45, 3). Плоскі денця пористих горщиків відомі в колекціях з поселень Хрести, Золотої Балки, Домонтового. Плоскодонний посуд виявлений лише на північних пунктах Подніпров'я, заселених племенами середньостогівської культури. Поява плоскодонних горщиків милохівського типу в комплексах досліджуваної культури була, очевидно, результатом контактів її носіїв з населенням трипільської культури.

Шостий (олександрійський) тип. Досі йшла мова про п'ять основних типів горщиків керамічного класу А середньостогівської культури. Шостий тип горщиків, про який уже згадувалося при розгляді другої групи кераміки Олександрійського поселення, відноситься вже до керамічного класу В. Це дуже широкогорлий посуд S-видного профілю із ледве вираженими плічками і шийкою, вінця його трохи відведені назовні. Дно гостре (рис. 10, 1, 3, 4; 45, 2). Орнамент покриває майже всю поверхню. Горщики цього типу добре представлені в Олександрії, Остап'єму і в Сердюковому. Посуд другої керамічної групи з Костянтинівки, на жаль, не реконструйовано. Про приналежність більшості горщиків саме до шостого олександрійського типу середньостогівської культури можна судити по профілю вінець, представлених тут у великій кількості.

Кубки і глечики. Кубки як окрема категорія глиняного посуду культури виділена за матеріалами Деревки, де виявлено дев'ять виробів (рис. 24, 9—11; 49, 1, 3). Кубок супроводжував поховання в Олександрії. Основним критерієм для виділення кубків є особливості форми і відносно невеликі їх розміри — висота 12—14 см. Цей вид посуду, що використовувався, очевидно, для пиття або їжі, характеризується також більшою, ніж у горщиків, широкогорлістю і слабим виділенням плічок. За формою майже всі кубки досить одноманітні, хоча серед них є поодинокі вироби, що виділяються підкресленою тюльпаноподібністю (рис. 24, 10) або наявністю досить широких комірцеподібних вінець (рис. 49, 3). Вісім із десяти кубків орнаментовані насічками, відбитками шнура або ямками. Кубки, як і глечики, відомі лише серед знахідок кераміки класу А середньостогівської культури.

Глечиків знайдено два. Один із них з с. Домоткані Верхньодніпровського району (рис. 49, 2), другий з дерев'яського комплексу (рис. 17, 6). Вони мають невеликі розміри (висота відповідно 15 і 7 см), високу, дуже завужену шийку, округлий гулуб і гостре або округле дно. Глечик з Домоткані орнаментований неглибокими ямками і прокресленим зигзагом. Під зрізом вінець є розміщені по діаметру горла два невеликі отвори, зроблені по сирій глині до випалення глечика. Через ці отвори, очевидно, протягувався мотузок або ремінець, які відігравали роль ручки.

Цікавою є знахідка цілої баночки з Василівки в Надпоріжжі (рис. 49, 4). Це невелика посудина (висотою 8 см), хоч типологічно і випадає з кераміки середньостогівської культури, але за складом пористого тіста і орнаментом її можна віднести лише до періоду раннього енеоліту Подніпров'я.

Амфори. Округлотілі бомбоподібні посудини з глини, що віднесені до категорії амфор, становлять дуже незначний процент серед кераміч-



Рис. 49. Кубки (1, 3), глечик (2), банка (4).
1—3 — Деревівка; 2 — Домоткань; 4 — Василівка.

них форм досліджуваної культури. Реконструйовано форму лише трьох амфор, в тому числі двох з Олександрії і однієї — з Новоданилівки (рис. 43, 4).

Одна з амфор Олександрії (рис. 50, 1) має слабопористу структуру черепка, її поверхня темного кольору, добре заглажена, у зв'язку з чим за технологічними даними вона немовби включає риси, властиві для класів А і В кераміки середньостогівської культури. Друга амфора цієї колекції червоного кольору, в глиняному тісті є домішка дрібнотовченої черепашки (рис. 9, 2). Це наближає її до амфори з Новоданилівки, яка, як зазначалося, відноситься до керамічного класу С середньостогівської культури.

Фрагменти округлотілих амфороподібних посудин з низькими, різко відведеними назовні вінцями є також в Костянтинівці. Новоданилівська і одна з олександрійських амфор мають звужене горло, створене віднос-

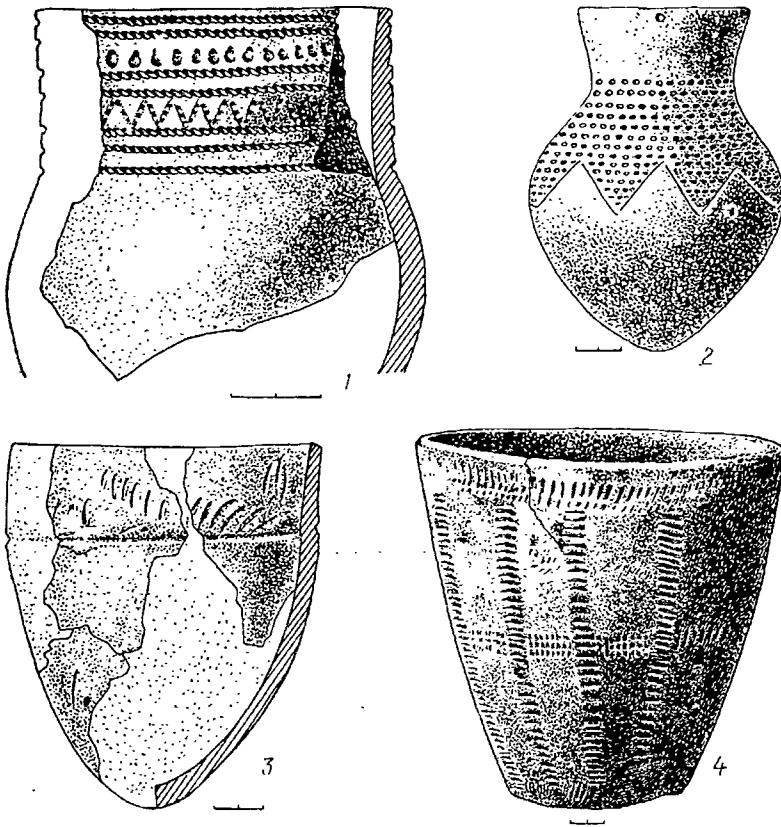

Рис. 50. Амфора і миски.
1—3 — Олександрія; 2—4 — Деревівка.

но високими ледве відігнутими назовні вінцями. Вінця другої амфори з Олександрії дуже низькі, відігнуті назовні. Дно збереглося лише у амфори з Новоданилівки: воно гостре, тупоконічне, за обрисами близьке до ден горщиків волоського типу. Всі три амфори у верхній частині орнаментовано насічками, відбитками дрібнозубчастого гребінця, наколами, що відступають. На амфорі з Новоданилівки є групи перлин по плічках.

Форма округлотілих амфоровидних посудин середньостогівської культури, очевидно, виникла тут внаслідок впливів Північного Кавказу, де округлотілий посуд з невисокими відігнутими вінцями був основною керамічною формою, починаючи з найраніших етапів енеоліту. На північнокавказькі зв'язки середньостогівських амфор вказує, крім того, наявність на новоданилівській амфорі перлинного орнаменту, виконаного в «майкопській» техніці. Поверхня цього посуду, крім того, дуже добре заглажена і підлощена, амфора з Олександрії випалена до червоного кольору, що є типовим для енеолітичного посуду Північного Кавказу. Про шляхи запозичення амфоровидних форм посуду гончарами середньостогівської культури від своїх південно-східних сусідів свідчить наявність в Костянтинівці червоноглиняних амфороподібних посудин ранньомайкопського часу.

Миски виявлені в трьох колекціях середньостогівської культури — Деревівці, Костянтинівці і Олександрії. Кілька фрагментів мисок є серед

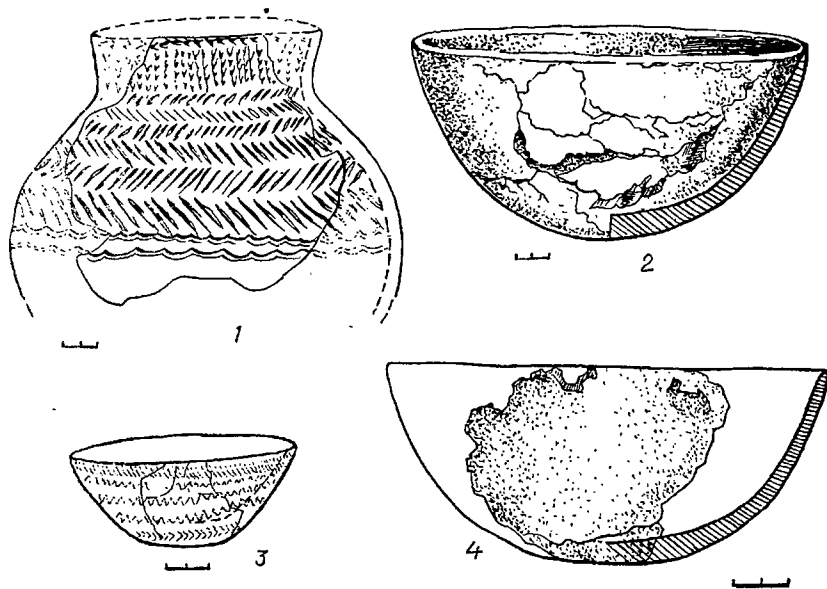
знахідок на Нижньому Дону⁶. Всього реставровано або реконструйовано графічно близько 20 мисок. Вони різних розмірів: поперечник від 4—8 до 25—27 см, висота 7—10 см (рис. 4, 3; 10, 2; 17, 7).

За матеріалами Деревки і Олександрії виділяється два типи мисок: конічні (рис. 30, 5; 50, 3) і сферичні (рис. 30, 6; 50, 2, 4). Перші — плоскодонні, другі — з округлим або ледве сплющеним дном. Одна з мисок Олександрії плоскодонна, конічна, дві — сферичні. Форму мисок з Костянтинівки визначити важко. Своєрідною особливістю мисок є часте розміщення орнаменту на внутрішній їх поверхні. Деякі з мисок Олександрії за технологічними ознаками і орнаментом належать безперечно до класу В, інші, як і амфори, займають проміжне положення між керамікою класу А і В середньостогівської культури.

Миски, що як категорія глиняного посуду в неолітичних культурах Подніпров'я і Лівобережжя України фактично не були відомі, в енеоліті півдня Східної Європи набувають значного поширення.

ЕЛЕМЕНТИ ОРНАМЕНТУ. ОСНОВНІ МОТИВИ І КОМПОЗИЦІЇ ВІЗЕРУНКІВ

Переважна більшість глиняного посуду середньостогівської культури прикрашена різноманітними елементами орнаменту: відбитки гребінцевого штампа, палички, шнур, які поєднуються в найпро-

Елементи і мотиви орнаменту на кераміці середньостогівської культури

Кераміка класу	Поселення	За елементами (%)							
		Кількість фрагментів 1 посудин	Гребінець, насічки	Скоба, двозубчастий штамп	Шнур	Гусеничка	Ямки, наколи	Відступ, наколи	Лінії
А	с. Волоське ур. Стрільча Скеля	фр. 479	29	2	—	3	9	7	14
	Олександрія (II) група	фр. 664	41,4	—	1,7	5,1	3	1,7	3,8
	Деревка	фр. 11329	23,3	4,5	1,4	0,3	2,1	—	0,4
	Молохів Бугор (I, II горизонти)	посуд 189 фр. 271	44,9 6	6,2 —	9 25	0,5 20	6,2 2	— —	2,5 —
Б	Олександрія (II група)	фр. 960	46,7	6,6	—	1,4	6,9	11,6	22,8

стіші мотиви — горизонтальні ряди, вертикальні колонки, зигзаг, замкнені геометричні фігури. На поверхні горщиків вони часто виступають разом, створюючи певну композицію візерунку. Нерідко візерунок ство-

⁶ Фонди Історичного музею в Ростові-на-Дону.

рювався при поєднанні кількох мотивів, що надавало посуду наряднішого вигляду.

Елементи орнаменту. На кераміці досліджуваної культури відомо близько десяти основних елементів орнаменту — гребінцевий (багатозубчастий і двозубчастий), ямковий, скорописно-накольчатий, лінійний, шнуровий, а також орнамент у вигляді випуклин і вм'ятин, канелюр, розчісування тощо. Підрахунки процентового складу орнаментів зроблені для Олександрії, Деревки, Стрільчої Скелі, Молухового Бугра (табл. III).

Найбільш поширені на посуді відбитки багатозубчастого гребінцевого штампа (близько 50%). Причому цей орнамент однаковою мірою властивий як для основного керамічного класу А, так і класу В середньостогівської культури.

Гребінцевий штамп був двох типів — дрібнозубчастий (рис. 51, 1, 3, 8), дуговидний і великозубчастий (рис. 51, 2). Обидва вони виготовлялись, очевидно, із втулок річкової черепашки: перший — з її гострого кінця, а другий — з поздовжнього краю. Чіткість відбитків зубців дрібнозубчастого штампа на поверхні посуду буває далеко не однакова — від невиразних до ледве помітних, а інколи й зовсім стертих. В таких випадках відбитки дрібнозубчастого штампа важко відрізнити від насічок, зроблених кінцем тієї ж ще не зазубреної черепашки (насічки, лунки) (рис. 31, 1). В зв'язку з цим при підрахунках елементів орнаменту відбитки дрібнозубчастого гребінця і лунки ми часто поєднуємо в одну

Таблиця III

				За мотивами орнаменту (%)								
Перлини, випуклинні	Ямково-гребінцева кераміка	Інші	Орнамент відсутній	Горщик-тальні ряди	„Пунктир-ные строчки“	„Колонки, діагональні смуги“	Зигзаг	Косий хрест	Ізометричні фігури (трикутники, фесто-ни)	Інші	Орнамент відсутній	
—	—	—	36	21	24	3,5	6,5	—	8,5	0,5	36	
—	—	—	43,3	33,3	9,8	6,3	1,7	2,3	3,4	—	43,2	
0,1	1,8	1,8	64,3	—	—	—	—	—	—	—	—	
0,5	3,5	4	23,7	23,4	8	19,9	8,3	5,1	3	9,1	23,2	
—	—	—	47	29	15	1,5	2	0,5	2	3	47	
1,9	—	—	2,1	72	3,1	9,7	2,7	1,8	7,7	—	,21	

групу. Зубці великозубчастого штампа, навпаки, наносились завжди дуже чітко. Цей штамп майже не мав дугоподібної зігнутості (рис. 47, 1).

Помітна деяка закономірність поширення на кераміці досліджуваної культури дрібно- і великозубчастого штампів. Так, на горщиках майорського і квітнянського типів трапляються відбитки лише дрібнозубчастого гребінця. Дрібнозубчастий штамп і насічки характерні також для



Рис. 51. Елементи орнаменту на середньостогівській кераміці.
 1 — о. Виноградний; 2, 4 — Олександрія; 3, 5, 9—12 — Дерев'яка; 6, 7 — Молохів
 Бугор; 8 — Тетячине.

горщиків дереївського типу. Великозубчастий штамп тут трапляється рідко і не такий чіткий, як на горщиках волоського типу, де цей орнамент був дуже поширений. З відбитків великозубчастого штампа тут найчастіше створювався мотив «пунктирних строчек», шевронів і фестонів. Якщо дрібнозубчастий гребінцевий штамп був поширений в неолітичних культурах мисливсько-рибальської зони Східної Європи, то великозуб-

частий — в енеоліті, зокрема в культурах Середнього Стогу, Криму⁷, в трипільській кераміці.

Штамп, який при слабому натисканні на поверхню горщика по сирій глині, створював парні заглибини (рис. 24, 11), а при більшому — скобовидну фігуру (рис. 31, 4), мав незначче поширення. Він зустрічається майже виключно на горщиках дереївського типу, де серед інших елементів орнаменту складає близько 5%. Скобочним орнаментом прикрашений горщик з Кіровограда (рис. 46, 3), а він на посуді другої групи Олександрії (рис. 11, 3). Окремі фрагменти скобоподібного орнаменту є в Тетянчиному, він прикрашає дно горщика в Хрестах, кілька фрагментів з Жовнина. Ні до, ні після середньостогівського часу цей вид орнаменту в культурах Східної Європи такого поширення не мав, і тому, якоюсь мірою, є однією із специфічних рис даної культури.

Від скобоподібного орнаменту дещо відрізняється «прямокутний штамп» — відбитки, нанесені кінцем палички, затесаної у вигляді прямокутника (рис. 31, 8). Відбитки прямокутного штампа виявлені на кількох горщиках Деревки.

Відносно невелика частина посуду досліджуваної культури прикрашувалась неглибокими ямками різноманітних форм — трикутних, підпрямокутних або неправильних обрисів (рис. 31, 9). Найбільше фрагментів з таким орнаментом знайдено на Стрільчій Скелі (9%). В Деревці і Олександрії він представлений менше. Ямковим орнаментом покритий глечик з Домоткані (рис. 49, 2). Як особливу різновидність ямкового орнаменту слід назвати ряд ямок в основі плічок, що є на горщиках із Стрільчої Скелі. Ямка, як елемент орнаменту, виступає також на посуді з ямково-гребінцевою орнаментациєю Деревки.

На середньостогівському посуді зустрічається орнамент у вигляді «скорописних» наколів, що відступають. За формою наколів цей вид орнаменту, що виконувався гострим інструментом (рис. 11, 5) або, навпаки, широкою лопаточкою (рис. 11, 4), помітно відрізняється від підтрикутно-накольчатого орнаменту неолітичної епохи Подніпров'я. Скорописно-накольчатий орнамент відомий на горщиках волоського типу. В Стрільчій Скелі, наприклад, він становить 7%. Фрагменти посуду з таким орнаментом є на Середньому Стозі II, Олександрії, особливо на кераміці другої групи. В Деревці скорописно-накольчатий елемент орнаменту не виявлений зовсім.

Орнамент із прорізаних тонких і більш широких прокреслених ліній також зустрічається дуже рідко. Правда, він досить повно представлений на Стрільчій Скелі і в другій групі кераміки Олександрії (рис. 10; 11), але в інших комплексах середньостогівської культури або зовсім відсутній, або становить кілька процентів.

Важливою рисою середньостогівської кераміки, що виділяє її серед синхронних керамічних комплексів сусідніх культур, є значне поширення тут гусеничного (перевитий шнур, рис. 51, 4, 5, 7, 9) і шнурового (плетений шнур, рис. 31, 7; 51, 6) елементів орнаменту. Зазначені елементи з'являються в культурі, однак, не відразу і мають неоднакове по-

⁷ А. А. Щепинский. О неолите и энеолите Крыма, рис. 1, 4.— СА, № 1, 1968.

ширення на різних її етапах. Ні перевитий, ні плетений шнур ще зовсім невідомі на горщиках майорського і квітянського типів. На горщиках волоського типу і кераміці другої групи Олександрії гусеничний орнамент уже представлений, але шнурового ще нема. Виключенням є поширення шнурового орнаменту в Костянтинівці, де горщики за формою часто належать до волоського типу. На горщиках дереївського і молюхівського типів як гусеничний, так і шнуровий орнаменти зустрічаються досить часто: в Деревці — близько 10%, а на Молкоховому Бугрі — понад 40%.

Гусеничний і шнуровий орнамент наносився різними способами: найчастіше довгі горизонтальні відбитки оперізували горщик навкруги, а короткі по формі нагадували серпики; трапляються відбитки вузликів тощо.

Поява шнурового орнаменту в комплексах середньостогівської культури має важливе значення для періодизації і хронології цієї культури.

Пальцеві випуклості-вм'ятини, перлини, защіпи як і канелюри, виявлені лише на горщиках з Деревки, де ці елементи становлять незначний процент (табл. II). Випуклості-вм'ятини створювались натискуванням пальця по сирій глині зсередини чи ззовні горщика, по плічках або шийці (рис. 51, 11). Перлини відбивались з внутрішнього боку кінцем палички. В Деревці вони виявлені на поодиноких горщиках. Перлинним орнаментом прикрашена новоданилівська амфора і остапівський горщик. Є він на посуді другої групи Олександрії (рис. 11, 1). Зашчіпи наносилися по сирій глині і розміщувались звичайно горизонтальними рядами або вертикальними колонками (рис. 32, 7; 51, 12).

Вертикально або косо розміщувались ряди примітивно сформованих канелюр (рис. 32, 9). Цей елемент орнаменту є найбільш оригінальним для середньостогівської культури. Він невідомий в культурах неоліту і енеоліту України, крім хіба трипільської культури, де виконаний, однак, в зовсім іншій, набагато досконалішій техніці.

Орнаментальне розчісування вінець застосовувалося частіше, ніж вм'ятини, защіпи і канелюри. Смуги, нанесені великозубчастим орнаментом, ідуть найчастіше вертикально (рис. 51, 10), рідше — косо. Розчісування по вінцях є на посуді Деревки, Похилого. За технікою нанесення, розміщення по шийці посуду цей тип орнаменту нагадує відповідні мотиви трипільської кераміки етапу В-С/І.

З наведеного опису елементів орнаменту середньостогівської культури витікає, що головним є заглиблений і карбований. Розпис посуду фарбами невідомий зовсім, хоча червоноглиняна кераміка представлена в комплексі Костянтинівки. Принципово важливим є переважання в комплексах досліджуваної культури гребінцевого штампа і поява шнурового орнаменту. Все це свідчить про своєрідні шляхи складення і приналежність розглядуваної кераміки до особливої групи східноєвропейського енеоліту.

Різні елементи орнаменту на кераміці середньостогівської культури мали далеко неоднакове поширення. Одні з них існували протягом всього середньостогівського часу, інші, очевидно, на певних відрізках розвитку культури. До елементів, що властиві майже всім типам посуду, слід

віднести гребінцевий штамп, ямки, лінії, хоча останні при орнаментуванні різних типів горщиків використовувались не однаково. Деяке уявлення про поширення елементів орнаменту на горщиках різних типів класів А, В і С досліджуваної культури дає табл. IV.

Таблиця IV

Поширення елементів орнаменту на різних типах горщиків кераміки класів А, В і С середньостогівської культури

Кераміка класу (стилю)	Типи горщиків	Елементи орнаменту										
		Гребінець	Ямки-наколи	Лінії	Відступаючі наколи	Гусеничка	Шнур	Скобка	Ум'ятини, перлини	Защипи	Канелюри	Розвісування
А	молохівський	++	+	?	—	++	++	?	?	?	?	?
	дерейвський	++	+	+	—	++	++	+	+	+	+	+
	волоський	++	+	++	++	+	?	—	—	+	—	—
	квітянський	++	—	—	—	—	—	—	—	—	—	—
	майорський	++	—	—	—	—	—	—	—	—	—	—
В	олександрійський	++ +	++	+	+	+	—	+	+	—	—	—
С	—	+					+		+			

Примітки: (+)—е мало; (++)—е багато; (+++)—е дуже багато; (—)—немає зовсім.

Основні мотиви і композиція візерунків. Візерунки на посуді середньостогівської культури різного ступеня складності: від одного, двох горизонтальних рядів відбитків штампа до досить складних композицій. Тут можна виділити близько десяти основних мотивів (компонентів) візерунка.

Найчастіше зустрічаються горизонтальні ряди, що оперізують навкруги шийку і плічка посуду. Вони наносилися відбитками гребінця скобочного штампа, відрізками шнура при вертикальній або діагональній постановці орнаменту. Таких рядів в системі візерунка може бути один, два і більше (рис. 52, а). Рідше горизонтальні ряди покривають шийку і плічка суцільним узором. Інколи в таких випадках при нахилі орнаменту у різні боки виникає візерунок — «ялинка». Ялинковий візерунок особливо часто трапляється на кераміці Олександрії (10,5%) і поселення поблизу с. Тетянчиного (рис. 54, 8). В Дерейвці, навпаки, переважають ряди з нахилом орнаменту в один, звичайно правий бік. Горизонтальні ряди застосовувались при орнаментуванні всіх виділених

типів горщиків і інших категорій середньостогівського посуду. Він тут є найбільш поширеним (табл. III). Цікаво зазначити, що на деяких поселеннях (Дереївка, Вереміївка), горизонтальні ряди наносилися коротенькими відрізками шнура (рис. 52, 24, 34), в чому не можна не вбачати наслідування гребінцевому штампу.

Окремо слід зупинитися на розгляді орнаменту, що наносився великогребінцевим штампом, який найчастіше ставився горизонтально. В результаті виникав мотив горизонтальних рядів у вигляді пунктирних ліній — «строчек» (рис. 52, б). Як зазначалося, мотив «пунктирних строчек» був поширений на горщиках волоського типу. В Деревці він зустрічається дуже рідко, і техніка його виконання менш досконала, ніж на Середньому Стозі II чи Стрільчій Скелі.

Вертикальні колонки і діагональні смуги створювались майже всіма елементами орнаменту (рис. 52, в). Колонки бувають дуже широкі, створені кількома рядами, і зовсім вузькі, завширшки лише в один ряд відбитків орнаменту. Широкі колонки інколи виконувались прийомом «ялинки». На деяких горщиках вертикальні ряди покривають шийку і плічка суцільним узором. Найчастіше окремі колонки або діагональні смуги поставлені через певний інтервал, складають весь візерунок на горщику чи кубку. Інколи цей орнамент доповнює мотив горизонтальних рядів. Візерунок у вигляді вертикальних колонок характерний для посуду Деревки. На горщиках майорського, квітнянського і волоського типів він мало відомий. Цей мотив візерунку з'явився на кераміці середньостогівської культури на більш пізніх етапах її розвитку. В досередньостогівський час він на неолітичній кераміці Східної Європи, де панувала горизонтальна зональність, фактично не був відомий. Пізніше в культурах пізнього неоліту — бронзи він також не набрав значного поширення. Можна лише зазначити, що мотив колонок входить до складу візерунків середньодніпровської кераміки⁸, а він на енеолітичній кераміці Криму, трипільському посуді. Досить близька аналогія візерункам цього типу Деревського поселення є на посудині майкопської культури із станиці Новосвободної⁹.

Зигзаг створювався гребінцевими відбитками, ямками, лініями чи скобочним штампом (рис. 52, г). Він має кілька різновидностей: малий зигзаг, коли його амплітуда дорівнює довжині орнаменту (рис. 32, б), і великий, «крок» якого охоплює, як правило, всю ширину шийки (рис. 32, 1). Малий зигзаг наносився часто подвійними відбитками і оперізував горщик навкруги, поєднуючись з горизонтальними рядами або колонками (рис. 23, 1). Малий зигзаг був поширений на горщиках майорського, квітнянського і волоського типів, де він звичайно оперізував весь орнаментальний фриз знизу. Цей мотив є також в Деревці і Олександрії. Великий зигзаг найчастіше трапляється на кераміці Деревки.

Мотив косою хреста виконувався відбитками гребінця чи краю черепашки (рис. 52, 7). Цими ж орнаментами створювалися й дрібні кутоподібні фігури (рис. 27, 1) і мотив «перекреслених рядів»

⁸ И. И. Артеменко. Племена Верхнего и Среднего Поднепровья, рис. 44, 4, 9.

⁹ Т. Б. Попова. Дольмены станицы Новосвободной. М., 1963, табл. XII, 3.

(рис. 31, б). Ряди косого хреста, кутovidні фігури і перекреслені ряди розміщувались горизонтально. Вони часто поєднані пунктирними лініями або зигзагом, як і кососітчаті композиції виконувалися шнуром чи прокресленими лініями.

На посуді середньостогівської культури певне поширення мав орнамент у вигляді геометричних фігур — чотирикутників, ромбів, фестонів, шевронів, звичайно заповнених відбитками штампа. Частіше ці геометричні фігури, як, наприклад, фестони й шеврони, доповнювали інший мотив візерунка на горщику (рис. 52, д), але деякі з них (чотирикутники) самі створювали візерунок. Орнамент, що включає чотирикутники, трапляється, зокрема, на дереївській кераміці.

Шеврони і фестони як орнаментальний мотив становлять помітну специфіку горщиків волоського типу. Кілька посудин з шевронами є в Олександрії.

Крім описаних мотивів візерунків середньостогівської кераміки, тут інколи, як про це говорилося при описі дереївського комплексу, зустрічаються окремі групи знаків, що мають не лише орнаментальне значення.

Отже, в основі орнаментальних схем посуду середньостогівської культури лежать, в основному, рівні прямі ряди, колонки або зигзаг, фігури, створені відрізками таких же прямих ліній. Криволінійні мотиви, за виключенням фестонів, для цієї кераміки не характерні.

Як зазначалось, візерунок на середньостогівській кераміці звичайно покриває лише верхню частину посуду — вінця і плічка. Нижче він спускається лише в окремих, дуже рідкісних випадках. Повністю або майже повністю орнаментувалась лише кераміка другої групи Олександрії та горщики з ямково-гребінцевим узором. По всій поверхні має орнамент і горщик з Остап'я. Трапляється орнамент, крім того, по зрізу вінця та внутрішньому боці шийки, але тільки на широковідкритих горщиках волоського типу (Середній Стіг II, Стрільча Скеля).

Горщики, кубки, глечики і амфори покривалися орнаментом частіше, а миски — рідше.

В залежності від кількості основних мотивів, способів їх поєднання можна говорити про різну ступінь складності композиції візерунків:

а) весь візерунок складається лише з одного мотиву, вжитого один або кілька разів, наприклад, ряд або кілька рядів відбитків гребінця, ряди колонок тощо (рис. 52, а—г);

б) візерунок, що включає більше одного мотиву, скомбінованих в різних схемах — ряди і зигзаг, ряди і колонки, ряди, зигзаг і шеврони тощо (рис. 52, д—є).

* * *

Виходячи з особливостей форм глиняного посуду, технології його виготовлення і орнаментативної, він поділяється, як зазначалося, на три керамічні класи — А, В, С.

Кераміка класу А середньостогівської культури включає три керамічні групи — майорсько-квітянську (A_1), волоську або власне середньостогівську (A_2) і дереївсько-молюхівську (A_3).

Майорсько-квітянська група представлена горщиками майорського і квітянського типів, орнаментованих майже виключно відбитками дрібногребінцевого штампа. Ні гусеничний, ні шнуровий орнамент тут ще не відомий. Кераміка цієї групи характерна для дніпровських пам'яток середньостогівської культури — Майорка, Похилий, Новоселиця, Квітяна, Таволжана тощо.

Волоська група. Типова волоська кераміка була поширена головним чином в Надпоріжжі — Середній Стіг, Стрільча Скеля, Кодачок, хоча високогорлі горщики з жолобчатими вінцями відомі на всій території поширення культури від Дніпра до Дону. Переважає гребінцевий і прокреслений орнамент, є скорописно-накольчатий і трапляється гусеничний.

Дереївсько-молюхівська група кераміки включає горщики описаних типів, а також кубки, глечики і амфори. Горщики дереївського і молюхівського типів покривались, крім простих горизонтальних композицій, орнаментом, що складався з вертикальних колонок, діагональних рядів і геометричних фігур. Звичайно орнаментальний фриз вгорі починався одним або двома рядами відбитків гребінця. Потім переходив в ряди колонок, а ще нижче в горизонтальний ряд відбитків гребінця. Крім гребінцевого орнаменту, поширений шнуровий і скобочний. Скорописні наколи, навпаки, зникають. Значно зменшується кількість посуду, прикрашеного «пунктирними строчками». Для дереївської кераміки, крім того, характерний інший орнамент, що зовсім не властивий для майорсько-квітянської і волоської груп (канелюри, окремі групи знаків тощо). Кераміка дереївсько-молюхівської групи найповніше представлена в лісостепових районах Подніпров'я і Лівобережжя України — Дереївка, Олександрія, Минівський яр.

Кераміка класу В, докладний опис якої подано при характеристиці матеріалів Олександрії, Костянтинівки та інших пам'яток, становить одну групу. Окремі підгрупи серед матеріалів Костянтинівського і Сердюківського поселення виділити важко.

Кераміку класу С можна поділити на дві окремі групи: одна з них включає посуд типу новоданилівської амфори і гостродонних горщиків з Любимівки і Радутки, а до другої відноситься описана червоноглиняна кераміка Костянтинівки.

Наявність на поселеннях і в могильниках середньостогівської культури кераміки трьох класів А, В, С, що розпадаються на ряд груп, слід розцінювати, як результат розповсюдження в середовищі цієї культури сторонніх впливів. Як зазначалося, такі впливи сусідніх культур, як і релікти культур неолітичної епохи, були однією з основних причин виникнення окремих локальних варіантів середньостогівської культури.

Для основного дніпровського варіанта досліджуваної культури властива майже виключно кераміка класу А, яка є найбільш численною. Посуд класу В трапляється лише на півночі ареалу культури в районі

стику з пам'ятниками дніпро-донецького типу (Бузьки). На півдні Подніпров'я, крім того, ще зустрічається посуд класу С (Новоданилівка).

Кераміка класу В характерна для пам'яток осколо-донецького басейну середньостогівської культури, де вона побутує разом з керамікою класу А. Ці два типи кераміки властиві і для нижньодонського варіанта, де, крім того, є ще червоноглиняний посуд класу С, невідомий ні на Дніпрі, ні в Осколо-Донецькому басейні.

Наявність трьох окремих груп кераміки класу А середньостогівської культури — майорсько-квітянської, волоської і дереївсько-молюхівської — є безперечно хронологічним показником розвитку різночасових пам'яток досліджуваної культури, що має важливе значення для її періодизації.

Розділ V

МОГИЛЬНИКИ І ПОХОВАЛЬНИЙ ОБРЯД АНТРОПОЛОГІЧНА ХАРАКТЕРИСТИКА НАСЕЛЕННЯ

ПОХОВАЛЬНІ ПАМ'ЯТКИ

Могильники і поховання середньостогівської культури вивчені, на жаль, гірше, ніж поселення. Більш-менш повно розкопано лише три некрополі — Олександрійський, де виявлено 31 енеолітичне поховання, Дерев'яський II (12 кістяків) і Чаплинський (5 кістяків: № 1а, 2а, 3а, 4а, 5а)¹. Значну кількість поховань включали також Петро-Свистунівський і Ямський могильники, більшість яких, однак, була зруйнована ще до прибуття археологів. Досліджено лише по два поховання.

Більшість середньостогівських могильників мали, очевидно, невеликі розміри. Так, в Новоданилівці виявлено всього два поховання, на Маріупольському енеолітичному могильнику — три могили (№ 21, 24, «поховання з браслетами»), які можна пов'язувати з середньостогівською культурою. По кілька таких поховань є і в могильниках епохи неоліту — бронзи на Ігреньській VIII стоянці. № 7—8 (розкопки 1932 р.); № 4, 11, 12 (розкопки 1946 р.) і № 1 (1955 р.), на островах Сурському (закладка 1, поховання 2, закладка 5) і Виноградному (№ 1, 5, 15, 18, 19, 32, 39). Окремі поховання з середньостогівською керамікою або іншими знахідками цієї культури виявлені і в інших місцях Подніпров'я, Лівобережжя України і на Нижньому Дону.

Всього відомо 23 середньостогівських могильники або пункти з окремими похованнями, де виявлено близько 80 кістяків.

Всі могильники і окремі поховання, як правило, розміщуються за межами поселень, хоча деякі з них (Олександрія, Ігрень VIII, Виноградний) знаходилися прямо на площі, зайнятій культурним шаром. Поховання, здебільшого, одиночні, рідко — парні (Яма, Олександрія). Виняток становить групова яма на Олександрійському могильнику, що включала п'ять поховань дорослих і дітей (рис. 6).

Всі некрополі середньостогівської культури безкурганні (плоскі) і на сучасній поверхні не мають ніяких ознак. Лише окремі з них позначалися на денній поверхні кромлехом або кам'яною закладкою. Кромлехи і закладки споруджувалися як над ґрунтовими ямами, так і над похованнями в кам'яних домовинах. Кромлехи, зокрема, були виявлені над похованнями з Кіровограда, Золотої Балки, о-ва Сурського. Більше десяти кромлехів відзначив О. В. Бодянський в Петро-Свистуновому. Невеликі кам'яні закладки над похованнями були в Чаплях (рис. 53, 1),

¹ А. В. Добровольський. Могильник в с. Чаплі.— Археологія IX. К., 1954.



Рис. 53. Кам'яна закладка над похованням в Чаплях (1), кам'яна гробниця Ямського могильника (2), чашка з поховання (3) та кістки (4, 5) з Олександрійського могильника.

Маріуполі, балці Квітняній і Ключниковій тощо. В шести випадках (Чаплі, Виноградний, Ключникова, Довжик) при похованнях серед каменів закладки розчищені вертикально поставлені камені-менгіри висотою до 1 м. Кілька поховань середньостогівської культури залягали під насипами курганів, в тому числі парне поховання Ямського могильника, а також два поховання з середньостогівською керамікою під насипами курганів № 1 і 5 Койсугської групи на Нижньому Дону. Поки що важко сказати, яке відношення до середньостогівських поховань мають виявлені кургани в Ямі і Койсузі. Можливо, курган над Ямським енеолітичним могильником насипаний пізніше, в давньооямний час і до створення некрополю з кам'яними гробницями прямого відношення не має.

На думку В. Є. Максименка перші невеликі насипи в Койсузі були споруджені уже над середньостогівськими могилами. Заперечувати такий висновок безпідставно. В долині Дніпра підкурғанних поховань середньостогівської культури не виявлено, хоча наявність могильників цього часу на плато, а можливо, і спорудження невеликих земляних насипів в енеоліті цілком припустимі. Про це свідчить знахідка розвалу горщика середньостогівського типу під насипом одного із Вільногрушівських курғанів поблизу Запоріжжя².

Поховання середньостогівської культури звичайно залягають в неглибоких ямах або в кам'яних домовинах. Переважають перші. Контури ям здебільшого не простежуються. Так, в Олександрії їх обриси зафіксовані лише в чотирьох випадках, в Деревці — жодного разу. Найчастіше поховальні ями мали видовжено-округлу форму. Таким чином, вони значно відрізняються від поховальних ям давньоямної культури, дуже видовжених човновидних на ранньому етапі (група А. Городцова) або чотирикутних широких — більш пізніх періодів культури. І з другого боку, форма поховальних ям середньостогівської культури може бути зближеною з типом округло-овальних ям поховань пам'яток нижньомихайлівського типу, де, до речі, відомі також, як і в середньостогівській культурі, кам'яні ящики, хоча більш досконалі за технікою виготовлення. Слід зазначити, що лише поховання під курғанними насипами Койсуга і Костянтинівки залягало в підпрямокутних ямах.

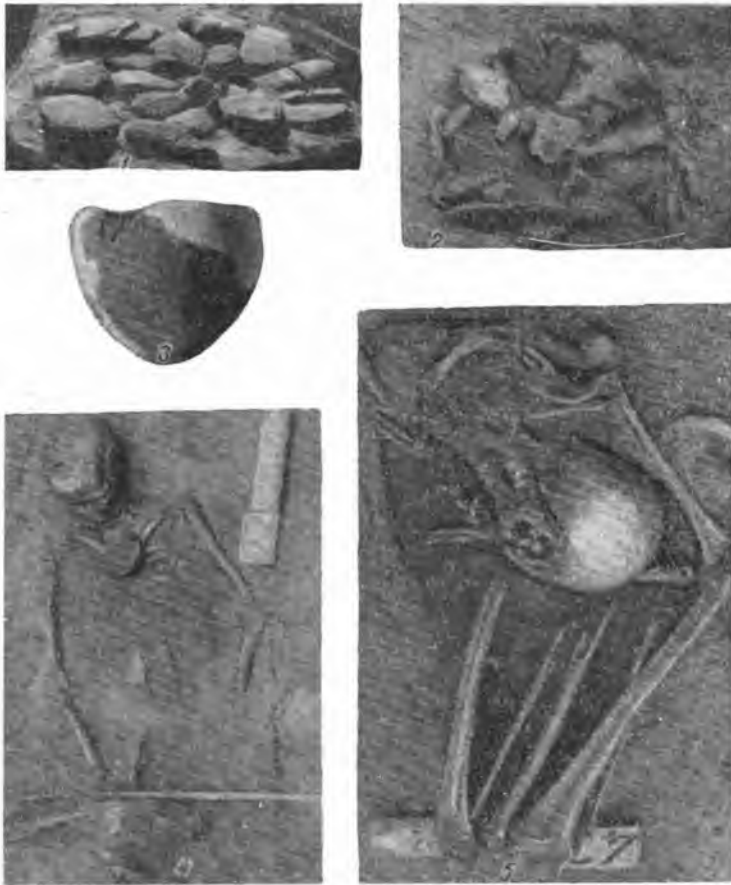
В п'яти могильниках середньостогівської культури (Чаплі, Яма, Новоданилівка, Маріуполь, Золота Балка) поховання залягали в кам'яних домовинах-ящиках, виготовлених з невеликих плоских брил граніту, вапняку або інших порід. Ящики в різних могильниках виготовлені неоднаково. Інколи це просто ряд плиток, поставлених вертикально вздовж стінок ями (Чаплі, Золота Балка). В Новоданилівці одна велика плита і дві малі, здається, просто перекривали яму. Найбільш досконалі домовини досліджені в Маріуполі і Ямі, де з каменю виготовлялися всі стінки і перекриття ящика (рис. 53, 2). Поховання в кам'яних ящиках і в простих ґрунтових ямах часто зустрічаються на площі одного й того ж могильника (Чаплі, Маріуполь).

Основним обрядом поховання середньостогівської культури є трупопокладення на спині з підігнутими в колінах ногами. В окремих випадках зігнуті в колінах кістки ніг збереглися у вертикальному положенні до моменту дослідження поховань, але частіше вони впали вправо, вліво або в різні боки (ромбом). Руки випростані вздовж тулуба, кисті звичайно лежать на тазових кістках (рис. 53, 4; 54, 1). Із загальної кількості поховань середньостогівської культури визначено положення 62 похованих. Із них 51 (84%) — були покладені на спині з підігнутими в колінах ногами, дев'ять сидячих (рис. 53, 5), одне скорчене на боці (балка Квіт'яна) і одне випростане на спині з трохи підігнутими ногами (о-в Сурський). Трупопалення, якщо не рахувати купку перепалених кісток над похованням № 21 у Маріуполі і деяку обвугленість кісток поховання

² Розкопки С. Н. Братченка в 1969 р.



Рис. 54. Поховання № 20 з Олександрії (1); пояс з перламутрових пронизок та крем'яні ножі при одному з поховань в Чаплях (2).

№ 8 в кургані № 1 Койсуга, для середньостогівської культури не є характерним. Орієнтація похованих нестала, хоча і переважає східна і північно-східна (рис. 55).

Майже всі поховання мають сліди посипки червоною вохрою. Особливо помітна вона в кам'яних ящиках.

Інвентарними виявилися 40 середньостогівських могил. Серед знахідок є знаряддя праці, предмети озброєння, посуд, прикраси; вироби з каменю, кременю, рогу, кістки, міді, черепашок тощо. Найбільш поширеним видом покладень при кістяках були великі крем'яні ножі, виготовлені з ножевидних пластин довжиною до 22 см. Такі ножі виявлені в 19 могилах (Олександрія, Чаплі). Велика їх кількість, а також ножевидних пластин без слідів обробки зібрана при зруйнованих могилах Петро-Свистунівського і Ямського могильників (рис. 4, 5; 56, 12). Всього ножів у могильниках середньостогівської культури знайдено близько 100. Здебільшого при похованні клали один ніж, зрідка кілька (рис. 54, 2). Так, при Новоданилівському похованні знайдено 15 ножів. На о-ві Сурському і балці Ключниковій ножі зібрані серед каменів закладки.

При чотирьох похованнях (Олександрія, Яма, Довжик) виявлені скребки, виготовлені із ножевидних пластин (рис. 40, 7, 9). В Петро-Свистунівському і Ямському могильниках знайдені шліфовані теслярські сокири з кременю, одне шліфоване кам'яне долото (рис. 37, 2, 4).

Серед інших знахідок знарядь праці і предметів озброєння, знайдених при похованнях середньостогівської культури, можна назвати великі нуклеуси (Чаплі, Яма), шила з кістки (Олександрія, Довжик), кам'яну булаву (рис. 56, 6), бруски (Олександрія, Ігрень VIII), поворотний кістяний гарпун (Довжик) тощо.

Глиняний посуд виявлено при 13 похованнях середньостогівської культури. Звичайно біля померлого ставилося по одній посудині, зрідка по дві (балка Квіт'яна). В деяких могилах (Михайлівка, Золота Балка) знайдені лише фрагменти кераміки. Найбільш поширеною формою посуду при похованнях були горщики (рис. 45, 1; 46, 2, 3), також виявлені амфори (рис. 43, 4), кубки-чашки (рис. 53, 3) і мисочки. Напевно, більшість цілих посудин середньостогівської культури, які здобуті аматорським шляхом (рис. 1, 2; 43, 1, 2), також супроводжували поховання. На глечичку з Домоткані (рис. 49, 2) помітні, наприклад, сліди вохри.



Рис. 55. Графік орієнтації поховань середньостогівської культури.

Прикраси, які виявлені при похованнях середньостогівської культури, численні й різноманітні. Виготовлені вони з міді або інших матеріалів (черепашки, кістки, зуби тварин). Спільними для чотирьох могильників (Дереївка, Чаплі, Петро-Свистунове і Маріуполь) були кільцевидні буси-пронизки, виготовлені з чотирикутного в перетині кованого дроту (рис. 42, 8—10), пружинні браслети з міді (рис. 42, 1—3; 56, 10). З інших мідних прикрас слід згадати рурки-пронизки (рис. 42, 14, 15), підвіски у вигляді черепашок і зігнуті мідні пластини з Чаплинського могильника, гривню із Золотої Балки (рис. 42, 2, 12) тощо. Більшість мідних прикрас зібрані при похованнях в кам'яних ящиках.

Досить поширеним типом прикрас були великі кружечки-пронизки, виготовлені з стінок перловиць (рис. 56, 2). Вони мають поперечник 15—18 мм. Такі прикраси виявлені в п'яти могильниках, як при похованнях в простих ґрунтових ямах, так і в кам'яних ящиках. Причому в більшості випадків такі кружечки при похованнях, очевидно, були нанизані на шнурок у вигляді пояса (рис. 54, 2). Понад 70 кружечків знайдено при похованні № 1 в Новоданилівці. Багато їх зібрано в Петро-Свистуновому. Пояс з таких кружечків (понад 100) був при обстеженому О. В. Бодяньським похованні поблизу Червоних Могил неподалік с. Федорівки. Сім кружечків разом з крем'яним ножом знайдено при похованні з с. Благовіщенка на Дніпрі недалеко від Запоріжжя.

Слід зазначити, що при неолітичних похованнях дніпро-донецької культури великі перламутрові кружечки невідомі зовсім, в той час як дрібні пронизки поперечником до 1 см, виготовлені з того ж матеріалу, дуже численні. І навпаки, дрібні пронизки при похованнях середньостогівської культури невідомі.

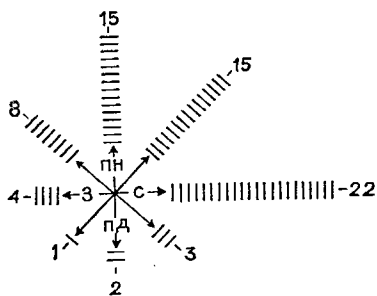

Рис. 56. Знахідки з поховань.

1, 3-5, 7-9 - о. Виноградний; 2, 11-14 - Петро-Свистунове; 6 - Маріуполь; 10 - Новоданилівка.

Можливо, за традицією, в культурах місцевого неоліту, при виготовленні прикрас використовувались ікла дикого кабана. Вироби з іклів виявлені в Петро-Свистуновому, де серед них є прикраси з одним або трьома отворами (рис. 56, 14), чотирикутні «гудзики» (рис. 56, 11, 13). Як прикраси використовувались підвіски із зубів хижаків (Чаплі, Виноградний), черепашки, кістяні пронизки і підвіски з перехватом (рис. 56, 1, 3—5, 7—9).

Незважаючи на спільність ознак поховального ритуалу і знахідок, всі могильники середньостогівської культури можна поділити на певні групи з властивими лише їм рисами. Серед них виділяються дві основні групи. До першої відноситься більшість некрополів з похованнями у простих ґрунтових ямах, відносно бідних на знахідки. Друга група могильників характеризується наявністю кам'яних домовин; при кістяках цієї групи є, звичайно, багато покладень.

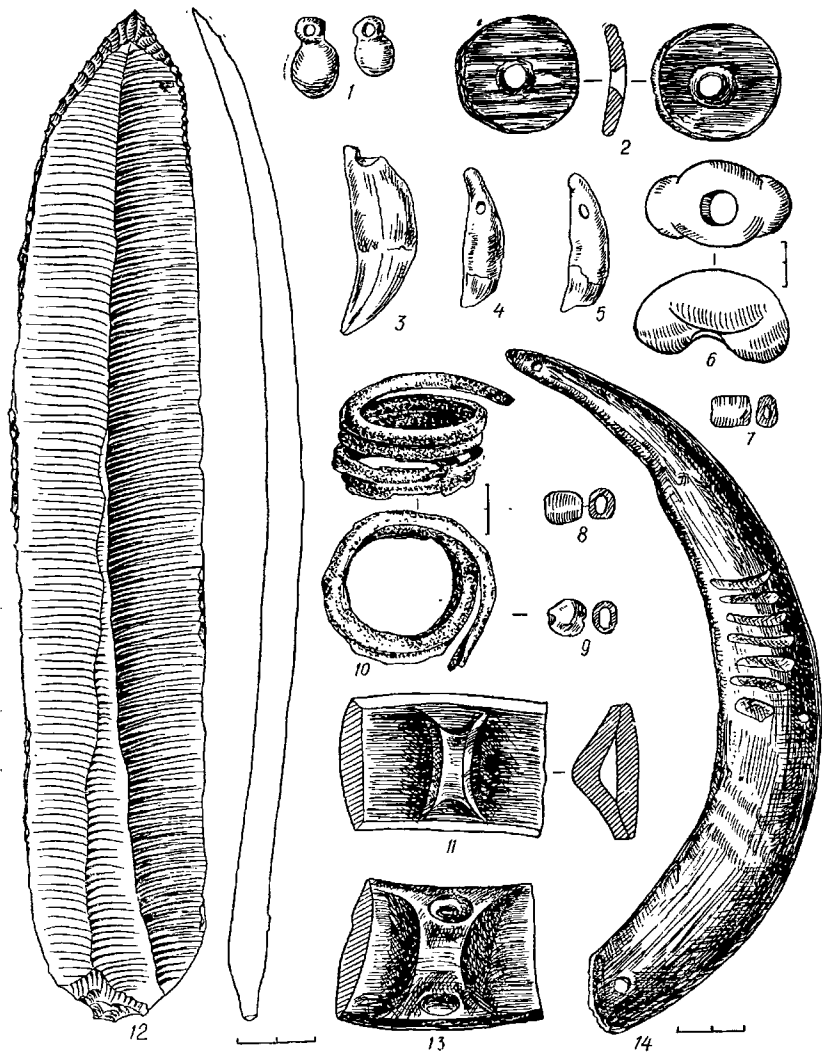
Про характер могильників першої групи середньостогівської культури найповніше уявлення дає Олександрійський некрополь, на розгляді якого ми зупинимось більш докладно.

Олександрійський могильник. На площі Олександрійського поселення розкопано 45 поховань, серед яких 39, судячи за знахідками, відносяться до епохи неоліту і міді. Ці поховання розкидані по всій площі поселення (рис. 6). Переважають поховання дорослих, є проте поховання дітей (8) і підлітків (3)³. За поховальним ритуалом поховання поділяються на дві групи — випростаних і скорчених кістяків. Випростаних — 7 (№ 3, 10—14, 17), скорчених — 31 (№ 1, 2, 4—8, 15, 16, 18—20, 22—24, 26, 29, 30, 30а, 32—35, 37—44). Одне поховання (№ 9), очевидно, розчленоване.

Група випростаних поховань відрізняється від скорчених, крім положення, також більшою глибиною залягання.

Група скорчених поховань характеризується положенням небіжчиків на спині з підігнутими в колінах ногами, руки лежать вздовж тулуба, кисті частіше розміщені на тазових кістках (рис. 54, 1). Орієнтація різна, але переважає східна, південно-східна або північно-східна. Серед поховань цієї групи три парні і одне групове. Решта — одиночні. Кілька померлих (№ 41, 43, 44) були, очевидно, захovanі в сидячому чи напівсидячому положенні (рис. 53, 5).

При скорчених похованнях (№ 18, 20, 23, 29, 34, 37, 38 і 40) виявлені крем'яні ножі або великі ножевидні пластини, цілком аналогічні знахідкам третього енеолітичного шару (рис. 57, 1—6). При похованні № 22 стояв також мініатюрний гостродонний кубок-чашечка з пористої маси типу першої керамічної групи поселення (рис. 53, 3). При цьому ж похованні знайдено також кістяне шило.

Виходячи із більшої глибини залягання випростаних поховань в порівнянні із скорченими, слід думати, що перші відносяться ще до початкової пори формування нижнього енеолітичного шару, очевидно, ще до появи тут пористої кераміки першої групи. Групу випростаних поховань в культурно-хронологічному відношенні можна зіставити з пізньо-

³ Визначення віку і статі похованих зроблено Т. С. Сурніною.



Рис. 57. Крем'яні ножі, виявлені при похованнях Олександрійського (1—6) та Новоданилівського (7, 8) могильників.

неолітичними похованнями дніпро-донецької культури Надпоріжжя і Приазов'я (Маріуполь, Вовниги) ⁴. Аналогії скорченим на спині і напівсидячим похованням слід шукати серед енеолітичних могил Дерев'ясько-го, Чаплинського та інших некрополів. Посудина при скелеті № 22 дає підставу вважати цю групу поховань приналежною носіям культури пористої кераміки.

Подаємо опис кістяків середньостогівських поховань могильника.

№ 1. Поховання чоловіка зрілого віку, який лежав на спині з підігнутими в колінах ногами; орієнтоване головою на схід. Знахідок нема.

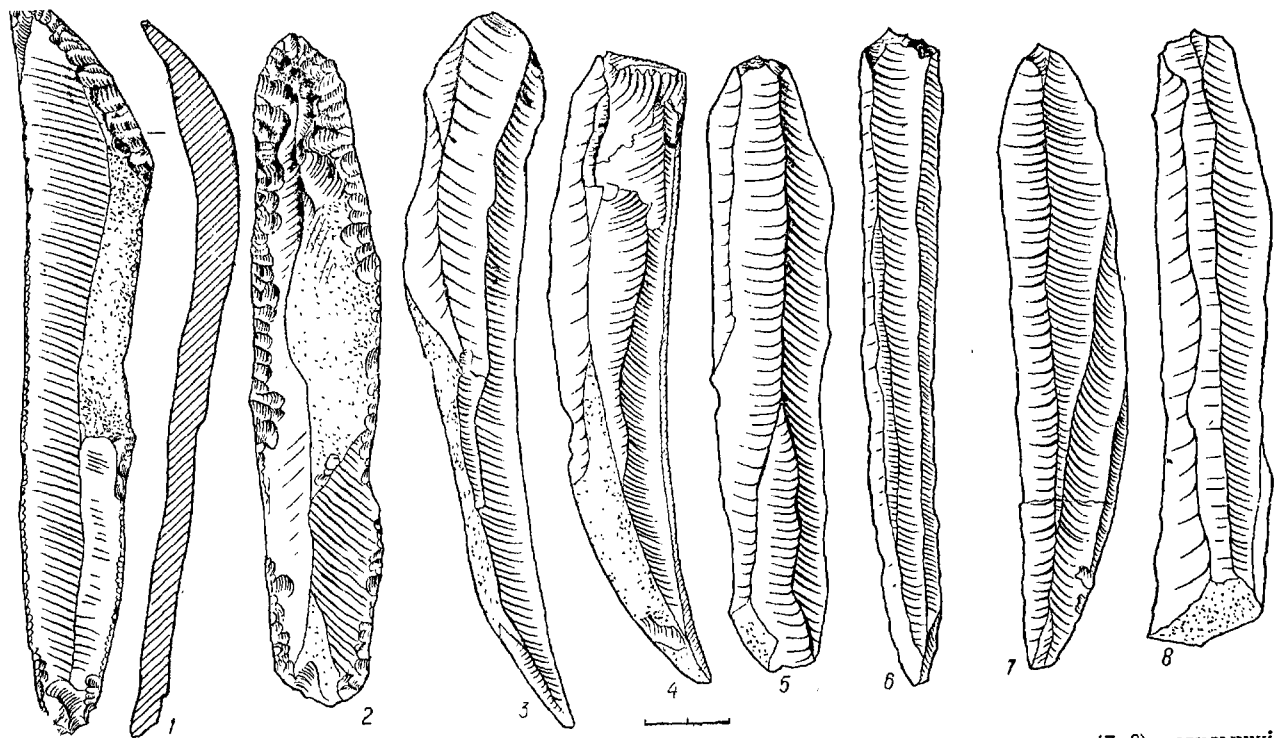
№ 2. Поховання небіжчика зрілого віку на спині з підігнутими в колінах ногами, головою на північний захід. Знахідки відсутні.

№ 3. Поховання дорослого на спині; права нога трохи зігнута в коліні, кисті рук на тазу. Померлого покладено головою на схід. Кістяк трохи пофарбований червоною вохрою.

№ 4—8. Групова могила двох дорослих (№ 4, 5) і трьох дітей. Поховані № 4, 5, 7, 8 покладені поряд на спині, руки зігнуті в ліктях, кисті на тазу, кістки ніг лежать ромбом. Орієнтовані головою на північ. Похований № 8 лежить безпосередньо над скелетом № 5, а похований № 6 — у головах всієї групи. На грудях небіжчика № 4 знайдений один цілий і три зламані наконечника дротика з кременю, які, можливо, були причиною його смерті.

№ 9. Поховання дорослого померлого розчленоване. Уламки черепа і трубчатих кісток залягали купкою в невеликій округлій ямі.

№ 10—14. Групова могила чотирьох дорослих (№ 11—14) і однієї дитини. Кістяки дорослих лежать у випростаному стані. Покійники були поховані, очевидно, в одній ямі, покладені впритул один до одного, головою на схід. Дитячий кістяк залягав над ними на 5—10 см. Всі поховані пофарбовані червоною вохрою; при кістяках № 10 і 11 виявлені великі ножевидні пластини.

№ 15. Одиночний череп дорослого похованого.

№ 16. Поховання підлітка на спині з підігнутими в колінах ногами головою на схід. Кістяк пофарбований вохрою. Над похованням в культурному шарі поселення сліди вогнища.

№ 17. Поховання дорослої людини випростане на спині, інтенсивно пофарбоване, головою на північ. Біля лівої ключиці лежав крем'яний ніж.

№ 18, 19. Парне чоловіче поховання дорослих на спині з підігнутими в колінах ногами (рис. 58, 1). Орієнтовані головою на схід. Кисті рук, які покладені на тазових кістках, пофарбовані вохрою. Біля правої плечової кістки померлого № 18 виявлені: великий крем'яний ніж, ножевидна пластина, брусок із пісковика і два невеликі кістяні стержні із слідами обробки (рис. 57, 1, 6).

№ 20. Поховання дорослого на спині з підігнутими в колінах ногами, орієнтоване головою на схід, слабо пофарбоване. Біля правої плечової кістки знаходився крем'яний ніж, а поблизу лівої — скребок, виготовлений з ножевидної пластини (рис. 54, 1; 57, 2).

⁴ Д. Я. Телегін. Дніпро-донецька культура, стор. 101.



Рис. 53. Парне поховання з Олександрії (1) та кам'яна гробниця і поховання в ній з Ямського могильника (2, 3).

№ 22.⁵ Поховання жінки на спині з підігнутими в колінах ногами, головою на північ. Руки трохи зігнуті в ліктях, кисті на тазу (рис. 53, 4). На грудях покладено маленький гостродонний кубок-чашечка висотою 8 см, погано випалений з пористою масою. Вінця кубка не збереглися (рис. 53, 3). При похованні також знайдені кістяне шило і шматок вохри.

№ 23—24. Парне поховання дорослих в ямі овальних контурів 1,4×0,8 м. Померлі були покладені на спині з підігнутими в колінах ногами, руки вздовж тулуба, трохи пофарбовані вохрою. Поховані орієнтовані головою на північний схід. Біля правої плечової кістки кістяка № 23 знаходився крем'яний ніж⁶.

№ 26. Залишки кістяка дитини. Без знахідок. Пофарбовані червоною вохрою.

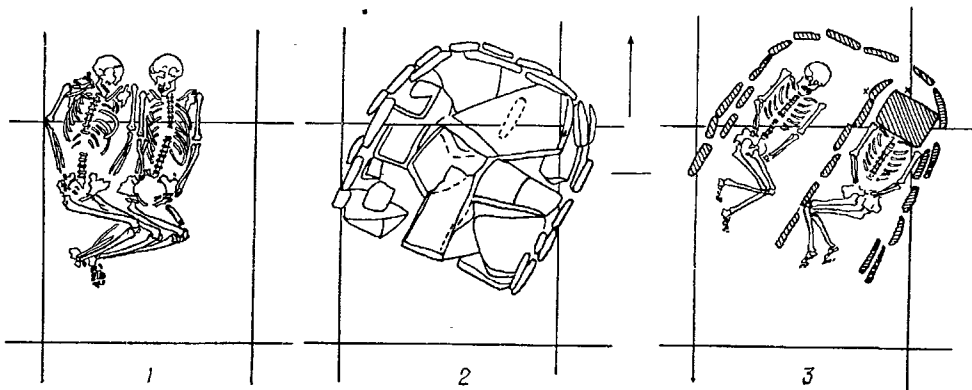
№ 29. Поховання дорослого на спині з підігнутими в колінах ногами, головою на схід. Руки випростані вздовж тулуба. На тазових кістках зліва покладено великий крем'яний ніж із скребковидним кінцем (рис. 40, 7).

№ 30, 30а. Залишки поховання дорослого і дитини. Збереглися лише уламки черепів.

№ 32. Поховання жінки, що лежить на спині, очевидно, з підігнутими в колінах ногами, головою на північний схід.

№ 33. Залишки дитячого поховання. Збереглися уламки трубчатих кісток.

№ 34. Поховання дорослого на спині з підігнутими в колінах ногами, головою на схід. Біля лиця велика ножевидна пластина (рис. 57, 5). Поховання пофарбоване вохрою.

⁵ Поховання № 21, 25, 27, 28, 31, 36 відносяться до більш пізнього часу і тому в опис не включені.

⁶ Д. Я. Телегін. Основні риси і хронологія середньостогівської культури, рис. 2, 11.

№ 35. Залишки кістяка дорослого. Небіжчик покладений на спині, руки трохи зігнуті в ліктях, кисті на тазу, орієнтовано головою на північ.

№ 37, 38. Парне поховання чоловіків в неправильно округлій ямі на спині з підігнутими в колінах ногами, головою на південний схід. Руки прямі, кисті біля тазу. Поблизу черепа № 37 зліва і на грудях кістяка № 38 покладені великі ножевидні пластини (рис. 57, 3, 4). Черепи обох кістяків пробиті якимсь гострим знаряддям.

№ 39. Залишки дитячого поховання, дуже пофарбовані червоною вохрою.

№ 40. Поховання чоловіка на спині з підігнутими в колінах ногами, головою на північний схід. Руки трохи зігнуті в ліктях. На ребрах справа лежала коротка, масивна ножевидна пластина. Кістяк трохи пофарбований вохрою.

№ 41. В округлій ямі діаметром 0,7 м, заповненій інтенсивно чорним піском з вуглинками і черепками першої групи кераміки поселення, залягало поховання в напівсидячому стані, орієнтоване головою на схід. Кістяк трохи пофарбований червоною вохрою.

№ 42. Поховання чоловіка на спині з підігнутими в колінах ногами, головою на північний схід. Руки прямі, кисті на тазу; дуже пофарбований червоною вохрою.

№ 43. Поховання дорослого в сидячому стані (рис. 54, 5). Кістяк немов зламаний в районі поперекових хребців. Череп лежить на тазу лицевими кістками донизу, руки зігнуті в ліктях. Ноги дуже зігнуті в колінах. Дистальні кінці гомілок торкаються тазових кісток.

№ 44. Поховання дорослого в тісній ямі, розміром 0,7×0,8 м, заповненій темним піском з культурними залишками поселення. Небіжчик скорченим спущений в яму так, що його спина виявилася зверху при загальному положенні на лівому боці. Ноги дуже зігнуті в колінах, так що торкаються підборіддя. Руки зігнуті в ліктях, лежать під кістяком.

Крім описаного некрополя, до першої олександрійської групи могильників середньостогівської культури відносяться поховання другого Дерейського могильника, енеолітичні могили о-ва Виноградного, балки Квіт'яної, Кам'яних Поток тощо.

Друга група енеолітичних могильників відрізняється від першої наявністю кам'яних конструкцій, відносно багатим поховальним інвентарем, що включає, зокрема, значну кількість мідних виробів. При похованнях Новоданилівського могильника виявлена амфора керамічного класу С середньостогівської культури.

До другої (новоданилівської) групи могильників ми відносимо шість некрополів — Чаплі, Петро-Свистунове, Яма, Новоданилівка, Маріуполь і Золота Балка. Унікальні матеріали більшості цих могильників енеолітичної епохи на Україні уже більш-менш повно видані⁷. Коротко зупинимося лише на розгляді цікавих матеріалів Новоданилівського і Ямського могильників.

⁷ А. В. Добровольський. Могильник в с. Чаплі; О. В. Бодянський. Енеолітичний могильник біля с. Петро-Свистунове; М. Макаренко. Маріупольський могильник. К., 1933.

Могильник в с. НовоДанилівка Оріхівського району. Запорізької області виявлений в 1965 р. при земляних роботах. Перші знахідки біля зруйнованого кістяка зібрав місцевий краєзнавець Микола Вітер. В тому ж році місцезнаходження було обстежено І. М. Шарафутдіновою, а в 1967 р. — автором цієї праці і В. Ф. Клименком. У 1968 р. на площі могильника нашої експедицією закладено розвідувий розкоп 29 м². Могильник безкурганний, розташований на схилі високого берега болота Осока, що є частиною широкого лиману в долині лівого берега р. Конки. На площі могильника виявлено два поховання, в тому числі одне з багатим інвентарем. Кістяки залягали в одиночних ямах на глибині близько 1 м від сучасної поверхні. Небіжчики були покладені на спині з підігнутими в колінах ногами, головою на схід, посипані червоною вохрою. При інвентарному похованні знайдено 15 крем'яних ножевидних пластин (рис. 57, 7, 8), близько 100 великих перламутрових кружечків, аналогічних знахідкам із Чаплів і Федорівки, мідний браслет з товстого дроту (рис. 56, 10), а також амфора (рис. 43, 4).

Над кістяком в ґрунті лежала велика брила пісковика довжиною більше 1 м. Поверхня плити і один із каменів, що залягав поряд, покриті петрогліфами у вигляді прямих ліній, що перетинаються в різних напрямках, і невеликими чашовидними заглибинами.

Ямський могильник розташований на вододілі річок Сіверський Дінець, Кам'яна і Бахмутка північніше м. Яма Донецької області, на землях радгоспу «Ямський». На жаль, більшість могил була зруйнована при спорудженні резервуара для зрошування ще до прибуття археологів. Від зруйнованих поховань збереглася лише велика колекція крем'яних знарядь та кісток семи-восьми кістяків дорослих осіб, зібрана вчителем В. Я. Паденковим.

Ми дослідили лише одну гробницю, що збереглася повністю в непорушеному стані. Вона являла собою прямокутну в плані з трохи заокругленими кутами домовину розміром 1,8×1,85×0,5 м, викладену з плоских плит пісковика випадкової форми. Стінки могили обставлені в два, а місцями в три ряди плитами, поставленими вертикально. Один ряд таких плиток поділяв гробницю навпіл. Зверху домовина була перекрита великими плитами (рис. 58, 2). Після зняття плит під шаром вохристої глини розчищено два кістяки дорослих, засипаних червоною вохрою. Вони лежали прямо на земляному дні могили. Під головою одного похованого лежав плоский камінь. Обидва померлі були покладені на спині з підігнутими в колінах ногами, кисті рук на тазових кістках (рис. 58, 3). Орієнтовані головою на північний схід. При кістяку, що лежав у східній половині гробниці, виявлено три знахідки — великий крем'яний ніж (рис. 59, 3), зламане вістря з кременю і уламок ножевидної пластини. Біля черепа другого кістяка знайдено уламок великого ножа з кременя⁸.

Як стверджують робітники, досліджена гробниця «дуже нагадує» зруйновані ними могили, що також мали кам'яну обкладку, пофарбовані

⁸ Д. Я. Телегін. Основні риси і хронологія середньостогівської культури, рис. 10, 5, 6, 8.



Рис. 59. Матеріали Ямського могильника.

кістяки і крем'яні знахідки. Вони показали місця шести зруйнованих могил, що знаходились на віддалі 25 м західніше розкопаної нами гробниці. Після зачистки цього місця вдалося зафіксувати залишки лише однієї заглибини від могили квадратної форми розміром $1,6 \times 1,65$ м, заповненої вохристою землею.

Досліджена нами і зруйновані будівельниками гробниці відносяться, безперечно, до одного часу і однієї культури, що дає підставу розглядати весь зібраний тут інвентар, як єдиний комплекс. Всі крем'яні речі Ямського могильника виготовлені в одній техніці із високоякісного крейдяного кременю. На всіх речах помітні сліди вохри. Всього в могильнику виявлено 18 крем'яних виробів, в тому числі один великий призматичний

нуклеус (рис. 59, 1), сім ножевидних пластин без слідів повторної обробки (рис. 59, 2, 5, 8, 9), чотири ножі, виготовлені з таких же пластин, один великий скребок (рис. 59, 3, 7), три наконечники дротиків (рис. 39, 6; 59, 6), сокира і долото. Сокира крем'яна, підтрикутник обрисів з заокругленим обухом, овальна в поперечному перетині (рис. 37, 4). Поверхня старанно відшліфована. Долото виготовлене з кристалічної породи зеленуватого кольору. Воно має видовжену форму, округле в поперечному перетині, лезо сточене асиметрично (рис. 59, 4).

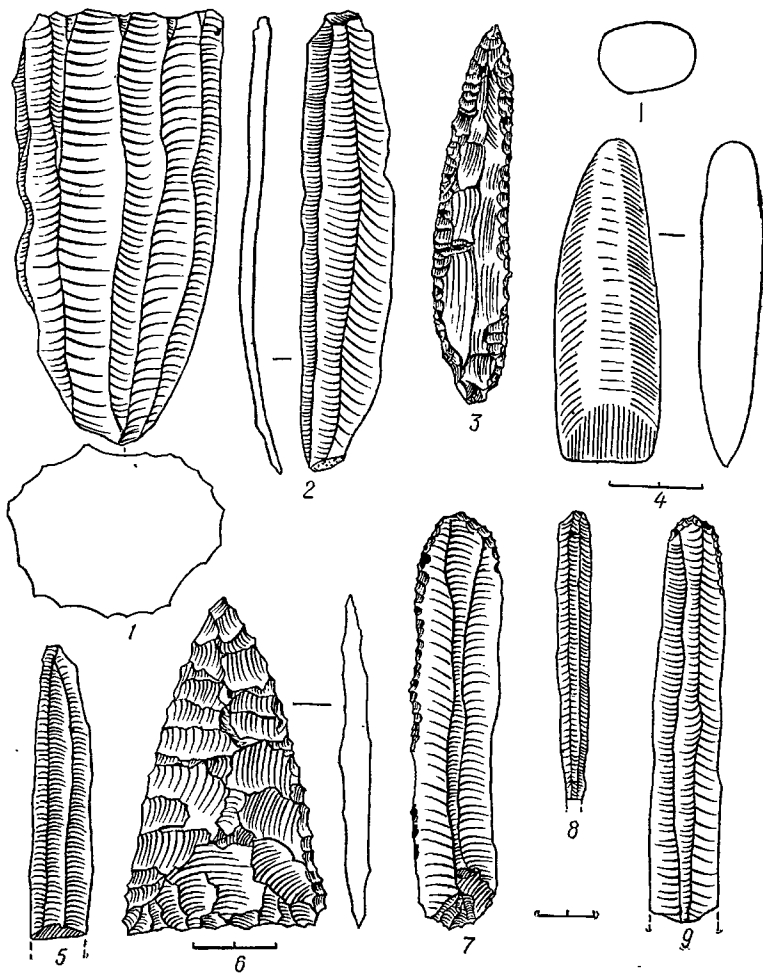
Як зазначалося, досліджена гробниця знаходилася майже під центром кургану, на глибині 1,5 м від початку суглинку, а могили, зруйновані будівельниками, — під західним краєм насипу, чи в проміжку між кільцем кромлеху і панциром обкладки. В насипі кургану, що збереглася, було виявлено три поховання катакомбного часу. Центральне поховання в кургані, де виявлена велика яма, забутована каменем і землею, на жаль, не збереглося. План розміщення основної маси енеолітичних могил, розміщених на периферії насипу, якимось не пов'язується з самим курганом. Це дає підставу припускати його спорудження в давньоямний час уже на місці середньостогівського могильника, що існував тут раніше.

Про причини виникнення двох типів плоских могильників середньостогівської культури — «олександрійсько-дереївського» і новоданилівського — щось певне сказати важко. Можливо некрополі другого типу появились внаслідок сторонніх впливів, що йшли від нижньомихайлівської культури та енеоліту Криму і Кавказу. На це вказує наявність тут кам'яних домовин, великої кількості мідних прикрас, а також кераміки класу С середньостогівської культури, що склалася і розвивалась тут, як зазначалося, під впливами Нижнього Подніпров'я, Криму і Північного Кавказу. Могильники ж першого типу (Олександрія, Деревка), для яких характерна кераміка класу А середньостогівської культури, майже не зазнали цих впливів.

Можливо, поява могильників новоданилівського типу обумовлена відносною хронологією різних типів середньостогівських пам'яток.

ПРО ФІЗИЧНИЙ ТИП НАСЕЛЕННЯ

В могильниках середньостогівської культури виявлені переважно поховання дорослих, а також могили підлітків і дітей. В Олександрії було, наприклад, вісім дитячих поховань і три могили підлітків. В Чаплях із п'яти поховань чотири належали дітям, в Деревці дитячих могил виявлено чотири (із 12). Серед дорослих небіжчиків чоловіки й жінки різного віку. В Олександрійському могильнику виявлені померлі від 18—20 до 35—40 років⁹. Г. П. Зіневич і С. І. Круц визначили вік двох чоловічих і жіночих кістяків з Деревки II: обидва чоловіки і одна жінка зрілого віку, четвертий кістяк належить старій жінці.

⁹ Т. С. Сурнина. Палеоантропологические материалы из Александрийского энеолитического могильника.— Труды института этнографии, т. 82. М., 1963.

Спеціалістами вивчений лише краніологічний матеріал з поховань середньостогівської культури з Олександрії (16 черепів), Деревки (4), Маріуполя (2), Ями (1), Ігрени VIII (1), Сурського острова (1) і Кам'яних Потоків (2)¹⁰. Таким чином, опрацьовано 32 черепи. На жаль, цей значний матеріал в сумі антропологами не опрацьований і загального висновку про його місце серед краніологічних серій первісної епохи на Україні та суміжних територій не зроблено.

Досліджуючи черепи з Олександрії, Т. С. Сурніна відзначає однорідність серії, що характеризується масивною будовою черепа, доліхокранією, широким сильно профільованим лицем і дуже виступаючим носом. Таким чином, ця серія виявляє риси великої європеоїдної раси. Серед чоловічих черепів виділяється лише один (№ 20), для якого властиві ознаки значної грацилізації: лице порівняно з останніми черепами нижче і вужче. Головний показник свідчить про мезокранію¹¹. Мезокранними виявилися і два жіночі черепи із Деревки II. Чоловічі черепи із Деревки II доліхокранні, з широким лицем.

Два чоловічі черепи з Кам'яних Потоків характеризуються чітко виявленою доліхокранією, середньовисоким широким лицем; орбіти дуже низькі й широкі. Доліхокранним був череп із о-ва Сурського.

Черепи із Маріуполя (№ 21) доліхокранні, з досить високою мозковою коробкою, лице широке, низьке, сплюснене, особливо у верхній частині. Орбіти за показником низькі.

Отже, в цілому, серія черепів із середньостогівської культури характеризується доліхокранією, інколи досить чітко виявленою (Кам'яні Потокі), середньовисокою мозковою коробкою. Ширина лица у вилицях велика, а в одному випадку (Маріуполь) — дуже велика. Лице середньовисоке, слабо (Олександрія) або середньо (Кам'яні Потокі, Маріуполь) сплюснене в горизонтальному профілі. Ніс виступає під значним кутом. Орбіти за показником низькі, широкі, в Кам'яних Потоках — дуже низькі й широкі.

За переважною більшістю таксонімічних ознак черепи середньостогівської культури займають часто проміжне положення між серіями епохи мезоліту (Волоський, Василівський I, III) і неоліту (Василівка II, Вовниги, Вільний, Деревка I, Микольський) України. Це стосується насамперед будови мозкової коробки, зокрема черепного показника і висоти черепа. Так, середній показник черепів названих вище мезолітичних могильників дорівнює 69,2, для середньостогівських черепів — 70,3, а для неолітичних — 74,8.

Дещо важче простежити закономірності співставлення основних даних, що характеризують лицеву частину черепів середньостогівської культури, мезоліту і неоліту України. За шириною вилиць черепи серед-

¹⁰ Т. С. Сурніна. Вказ. праця; Г. П. Зиневич. Очерки палеоантропологии Украины. К., 1967, стор. 99; И. И. Гохман. Антропологический материал из Мариупольского могильника.— Сантр., № 2. М., 1959; М. М. Герасимов. Восстановление лица по черепу. М., 1955, стор. 268.

¹¹ Т. С. Сурніна. Вказ. праця, стор. 152. Другий череп (№ 21), про який в зв'язку з цим говорять Т. С. Сурніна, судячи з обряду поховання, включений до серії неолітичних черепів помилково.

ньостогівської культури займають, як і за черепним показником, проміжне положення між мезолітичними і неолітичними черепами. Але параметри варіацій верхньолицевого показника основної маси черепів мезоліту, неоліту України і середньостогівської культури близькі між собою. Те ж можна сказати і про кути горизонтального і вертикального профілювання лиця, носовий показник тощо. Кістки носа виступають на черепах з Олександрії, однак, під значно вищим кутом, ніж на серіях мезоліту і неоліту.

Отже, виходячи із проміжного положення найбільш важливих показників, що характеризують черепи середньостогівської культури, антропологічний тип носіїв цієї культури склався в процесі взаємоасиміляції спадкоємців місцевого мезоліту, зокрема типу Волоського могильника, і неолітичного населення (Василівка II, Подніпров'я і Лівобережжя України).

Краніологічний тип черепа носіїв середньостогівської культури в цілому зберігається і в давньоамний час.

Розділ VI

ПЕРІОДИЗАЦІЯ І ХРОНОЛОГІЯ ПАМ'ЯТОК СЕРЕДНЬОСТОГІВСЬКОЇ КУЛЬТУРИ

ВІДНОСНИЙ ВІК ПАМ'ЯТОК

Періодизація пам'яток середньостогівської культури, їх відносна і абсолютна хронологія визначається на підставі стратиграфічних спостережень, вивчення речових матеріалів і зіставлення їх з комплексами сусідніх культур, зокрема Правобережної України і Північного Кавказу.

При визначенні абсолютного віку середньостогівської культури ми дотримуємося хронологічної шкали неоліту і енеоліту Європи, прийнятої в науці за останнє десятиріччя, після відкриття методу датування пам'яток по радіоактивному вуглецю (C_{14}). Як відомо, у зв'язку з цим дата переважної більшості культур епохи неоліту — міді Європи була поглиблена приблизно на 1000 років.

При розгляді хронології пам'яток середньостогівської культури ми, однак, не врахували нові поправки, які після виведення кривої Сюсса¹ застосовують деякі дослідники (Є. Неуступний) при побудові хронологічних таблиць нео-енеолітичних культур Європи². Кореляція дат на підставі названої шкали, побудованої за даними дендрохронологічних досліджень арізонської сосни, вимагає нового поглиблення дат для культур V—IV тис. до н. е. на 500—800 років³.

Пам'ятки середньостогівської культури розвивались досить довгий час. Протягом віків в комплексах культури виникали певні відміни, що найповніше простежуються на типах посуду, його орнаментації і технології виготовлення. Виділення різночасових керамічних комплексів краще вдається провести в Подніпров'ї, де пам'ятки цієї культури вивчені повніше.

Дані прямої стратиграфії для різночасових пам'яток середньостогівської культури, на жаль, дуже обмежені. В зв'язку з цим слід згадати лише спостереження А. В. Добровольського при розкопках поселення в ур. Середній Стіг. За твердженням автора розкопок, другий (верхній)

¹ H. Quitta and G. Kohl. Neue Radiocarbon daten zum Neolithikum und zur fruhen Bronzezeit Südosteuropas und der Sowjetunion.— ZfA. 3. Berlin, 1969.

² E. Neustupný. Absolute chronology of the neolithic and aeneolithic periods in Central and South-Eastern Europe.— Slovenska arch. XVI-1, 1968.

³ За визначенням Р. Протча, які проведено в лабораторії Каліфорнійського університету (UGLA — 1466a), по кістках свійських тварин із Дерев'ки встановлено вік цього поселення 3565 ± 90 р. до н. е., а з корекцією на коливання магнітного поля — 4400 ± 90 р. до н. е. Але це визначення абсолютного віку Дерев'ського поселення, без попереднього передатування нео-енеолітичних культур Східної Європи прийняти неможливо.



Рис. 60. Розріз нашарувань на поселенні Середній Стіг.

А — пізній надувний пісок; Б — червоновуглисті пісок — II культурний шар;
 В — верства більш світлого піску з мушлевими купами — I культурний шар;
 Д — алювіальний пісок; Е — скеля. (За А. В. Добровольським).

культурний шар цього поселення чітко ділиться на три прошарки (рис. 60), що різняться за кольором ґрунту, вміщують дещо різні знахідки, зокрема кераміку, прикрашену неоднаковими елементами орнаменту. А. В. Добровольський підкреслює, що гусеничний орнамент (перевитий шнур) є на посуді лише у верхній частині культурного шару. У нижній третині цього шару орнамент перевитого шнура зовсім не зустрічається. Тут виявлено лише гребінцевий накольчатий і прокреслений узор⁴.

Ці дані стратиграфії Середнього Стогу II цілком узгоджуються з результатами типологічного аналізу матеріалів інших поселень середньостогівської культури Подніпров'я. Так, на горщиках майорського і квітнянського типів трапляється лише гребінцевий орнамент, а шнуровий і перевитий шнур (гусеничний) зовсім відсутні.

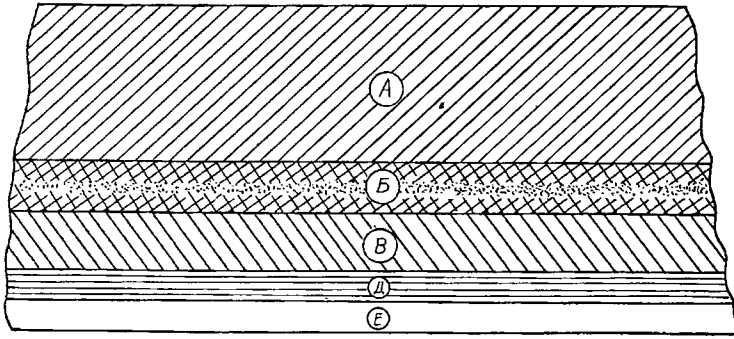
Вперше гусеничний орнамент почав застосовуватись для оздоблення горщиків волоського або власне середньостогівського типу і, очевидно, не відразу з появою цього посуду. На поселеннях Стрільча Скеля поблизу с. Волоського, о-вів Похилий цей тип орнаменту ще не відомий. Нема його, як зазначалося, і в нижчих горизонтах Середнього Стогу II. В невеликій кількості з'являється він на горщиках верхнього горизонту цього поселення. Пізніше на посуді середньостогівської культури почав застосовуватись орнамент, нанесений звичайним плетеним шнуром, що вперше відзначається на кераміці дереївсько-молюхівської групи. Він дещо менше представлений в Деревці і значно більше на Молюховому Бугрі.

Слід зазначити, що шнуровий орнамент на кераміці різних поселень середньостогівської культури немовби замінює інші елементи, зокрема накольчатий і прокреслений, що є ще численним на посуді волоського типу і зовсім відсутній на дереївсько-молюхівській кераміці. Щоб оцінити значення цього факту для розуміння відносної хронології пам'яток

⁴ А. В. Добровольський. Звіт за археологічні досвіди., стор. 120, 134.

середньостогівської культури, слід нагадати, що лінійний і накольчатий орнаменти були властивими для неолітичних культур Подніпров'я, а шнуровий — для наступної за середньостогівською давньоюмної культури епохи міді—бронзи.

Нема сумніву в тому, що шнуровий орнамент, який до появи середньостогівської культури на території України і Східної Європи взагалі не був відомий, виник і розвинувся в середовищі середньостогівських племен. Таким чином, можна стверджувати, що в розвитку пам'яток середньостогівської культури був період, коли шнуровий орнамент не застосовувався зовсім (Майорка, Квітяна, Стрільча Скеля, Похилий, Ігрень VIII, Сунка і інші). З'являється він лише на більш пізніх поселеннях. Причому спочатку тут трапляється гусеничний елемент (Середній Стіг II), а лише згодом виникає справжній плетений шнур (Дереївка, Олександрія, Молюхів Бугор).

Крім змін елементів орнаменту, на різних етапах розвитку культури помічаються також і інші відміни — в формах посуду і мотивах узору. Для пам'яток ранніх ще дошнурових етапів середньостогівської культури властиве переважання безшиїх горщиків майорського типу і високогорлого посуду квітянського і волоського типів з різким переломом форми в основі вінець. Пізніше найбільше поширення мали горщики дереївського і молюховського типів з плавним перегином при переході від вінець до плічок. На посуді більш ранніх пам'яток частіше застосовувався візерунок, що включав шеврони і фестони (Стрільча скеля, Середній Стіг II, Ігрень VIII), пізніше виникають мотиви, створені з вертикальних колонок. Жителі Дереївського поселення значно частіше, ніж на Стрільчій Скелі і Середньому Стозі, застосовували скобочний елемент орнаменту, невідомий зовсім на Стрільчій Скелі і Середньому Стозі II.

Зіставляючи ці дані, можна з достатньою підставою говорити про виділення в розвитку пористого посуду класу А середньостогівської культури двох основних періодів — «дошнурового» і «шнурового», які, в свою чергу, можна поділити на кілька етапів.

Основні положення такого хронологічного розчленування кераміки середньостогівської культури були викладені нами в доповіді, підготовленій до VII Міжнародного конгресу доісториків, що відбувся в Празі у 1966 р.⁵ Паралельно над питанням хронологічного розчленування пам'яток середньостогівської культури працював В. М. Даниленко, який недавно запропонував дещо іншу схему поділу їх на періоди і фази. Відносячи в цілому середньостогівські пам'ятки до ямної культури, В. М. Даниленко виділяє в розвитку останньої три основних періоди: квітянський, середньостогівський і михайлівський, що розпадається на дев'ять фаз: каспійсько-дніпровську, чигиринсько-квітянську, бережнлянську, скелянську, дереївську, репінську, михайлівську I, II і ямно-катакомбну⁶. На жаль, положення цієї схеми подані лише у вигляді тез без

⁵ Д. Я. Телегин. Основные черты и хронология среднестоговской культуры эпохи меди. — Доклады и сообщения археологов СССР. М., 1966.

⁶ В. Н. Даниленко. Неолит Украины, стор. 225.

будь-якого обгрунтування. В праці не викладені основні критерії такого поділу, не подано аналізу фактичного матеріалу, що позбавляє нас можливості критичного розбору положень цієї схеми. Відзначимо лише, що виділення окремого квітнянського періоду, з відривом пам'яток цього типу від «скелянської» фази, що однаковою мірою характеризуються відсутністю шнурового орнаменту, важко було б вважати правильним. Незрозумілим є і виділення окремої бережнівської фази, що зроблено власне на підставі однієї посудини, виявленої під курганним похованням Поволжя. В схемі зовсім не відбитий особливий етап існування безшиїх горщиків майорського типу. Нема мови про кераміку класу «В» і «С» середньостогівської культури. Слід, очевидно, вважати помилковим і віднесення до найраніших етапів явної культури пам'ятки типу Політотдельського 12/15 в Заволжі, які більшість дослідників відносять до полтавкінської культури і датують першою половиною II тис. до н. е.⁷

Періодизація пам'яток середньостогівської культури, як і кожної іншої культури, може бути розроблена найбільш повно з залученням для аналізу всіх можливих матеріалів.

Кераміку класу А середньостогівської культури ми уже розглянули. Зупинимось тепер коротко на питанні відносної хронології керамічних комплексів класу В і С. Посуд класу В середньостогівської культури найповніше представлений на поселенні Олександрія, де він залягає в одному шарі з пористою керамікою класу А. Посуд класу А цього поселення за наявністю шнурового орнаменту (гусеничка — 5, витий шнур — 1,5%), безперечно, відноситься уже до другого шнурового періоду розвитку пористої кераміки середньостогівської культури, можливо, до його початку. На посуді класу В Олександрії орнамент плетеного шнура ще не відомий, хоча гусеничний вже є (1%). В цьому відношенні кераміку класу В Олександрії можна зіставити з верхнім горизонтом Середнього Стогу II, де є посуд з гусеничним орнаментом при відсутності відбитків плетеного шнура. Дуже можливо, що кераміку класу В Олександрії слід датувати тим же часом, що і верхній горизонт Середнього Стогу II. Про правомірність такого хронологічного зіставлення якоюсь мірою свідчить пряме передування посуду волоської групи середньостогівської культури дереївсько-молдохівській, як і кераміки класу В Олександрії посуду класу А того ж поселення.

Не менш складною і водночас важливою проблемою є вирішення відносного віку кераміки класу С новоданилівського типу і червоноглиняного посуду Костянтинівки. Є, однак, підстави вважати, що амфора з Новоданилівки і червоноглиняний посуд Костянтинівки відносяться до другого шнурового періоду розвитку кераміки середньостогівської культури. На це вказує ряд фактів: а) наявність на червоноглиняній кераміці Костянтинівки шнурового орнаменту, а також плоскодонність посуду. В комплексі Костянтинівки виявлено, як зазначалося, фрагменти горщи-

⁷ К. Ф. Смирнов. Курганы у сел Иловатка и Политотдельское Сталинградской области.— МИА, № 60. М., 1959, стор. 267. Особливо гостра дискусія по цьому питанню розгорілася на Пленумі ІА АН УРСР в 1968 р. в Москві, де після доповіді В. М. Даниленка свої погляди на вік поховання з Політотдельського висловили М. Я. Мерперт і В. П. Шилов.

ка з канельованим орнаментом, що представлений також в Деревці; б) посуд, близький до новоданилівської амфори і Костянтинівки, зустрічається в курганных похованнях. Це, по-перше, знахідка червоноглиняного горщика при основному похованні Костянтинівського кургану (3/35). За складом глини і за формою горщик з цього поховання, як уже відзначалося, становить певну аналогію третій групі кераміки поселення. По-друге, знахідка при основному похованні кургану № 7 Любимівської групи гостродонного горщика з S-видним профілем (рис. 43, 3), що за технологією виготовлення і обробкою поверхні дуже нагадує новоданилівську амфору; в) на відносно пізній вік новоданилівської амфори, а разом і всієї кераміки класу «С» середньостогівської культури, вказує і велика кількість тут мідних виробів, майже відсутніх в похованнях типу балки Квітяної, Олександрії тощо.

Якщо могильники першої групи середньостогівської культури (Олександрія, Деревка) існували протягом всього середньостогівського часу, то некрополі новоданилівського типу відносяться, очевидно, до другого періоду розвитку цієї культури. На більш ранній вік новоданилівських могильників якоюсь мірою вказують виявлені тут пружинні браслети, що зустрічаються, як зазначалося, в пам'ятках раннього енеоліту Балкан і Прикарпаття. Можливо, у племен середньостогівської культури цей тип прикрас, як і в культурі лійчастого посуду, існував довгий час.

Виділення серед керамічних решток середньостогівської культури різночасових груп, певні відміни в складі знарядь праці різних пам'яток дають підставу для проведення загальної періодизації поселень і могильників середньостогівської культури, в розвитку яких можуть бути виділені два періоди: дошнуровий «волоський», або власне середньостогівський, і шнуровий, або деревівський (табл. V).

Пам'ятки першого дошнурового (волоського) періоду характеризуються керамікою майорсько-квітянської та волоської груп класу А середньостогівської культури (рис. 61, 9—14). Повна характеристика майорсько-квітянської групи подана вище. Нагадаємо лише, що в орнаментативній цих горщиків переважає дрібногребінцевий узор, при повній відсутності гусеничного і шнурового елементів; в глиняному тісті є домішка дуже подрібненої черепашки; кераміка виключно гостродонна. Горщики волоського типу виділяються більш різноманітним орнаментом, в системі якого важливу роль відіграють шевронно-фестонні композиції, а на пізньому етапі з'являється гусеничний орнамент. До кінця дошнурового періоду відноситься кераміка класу В середньостогівської культури Олександрії. Могильники першої групи середньостогівської культури безкурганні. Крем'яні вироби великих розмірів. Метал ще відсутній. Пластика невідома (рис. 61, 1 а, в).

Є підстави вважати, що пам'ятки з керамікою майорсько-квітянського типу відносяться до більш раннього (I-а) етапу, а з керамікою волоського типу, коли з'являється гусеничний орнамент, становлять пізніший (I-в) етап першого періоду культури.

Пам'ятки деревівського (шнурового) періоду представлені поселеннями і могильниками з керамікою деревівсько-молюхівського типу, в орнаментативній якій важливу роль відігравали відбитки шнура, які витіс-

нили накольчатий і прокреслений елементи візерунка. Профіль горщиків здебільшого плавний, дно видовжено-конічне, гостре. В системі візерунка важливе місце посідають вертикальні колонки і діагональні ряди (рис. 61, 1—8).

Таблиця V

Періодизація пам'яток середньостогівської культури

Період	Етап	Надпоріжжя, Середнє Подніпров'я	Сіверський Ді- нець, Оскол, Лівобережна Укра- їна	Дов. Надазов'я, Ниж- нє Подніпров'я	
Середина III тис.	Ранній період ям- ної культури	Михайлівка II	Олександрія II	Репін Попів	
до н. е.	II	в	Молюхів Бугор II	Костянтинівка Новоданилівка Петро-Свистунове, Яма, Чаплі	
		а	Молюхів Бугор I Дереївка	Сардюкове Олександрія III (клас А)	Койсуг
Середина IV тис. до н. е.	I	в	Середній Стіг II Волоське (ур. Стрільча Скеля) Кічкас	Олександрія III (клас В)	Бесергенівка
		а	Похилий Квітняна Чигирин Майорка		

В Подніпров'ї на поселеннях шнурового періоду крем'яні вироби набувають дрібних розмірів. Розвивається техніка обробки рогу і кістки, поширюються такі нові типи виробів, як бойові молоти, псалії, виготовлені з рогу оленя. З'являється метал, пластика (рис. 61, II а, в). Конярство, очевидно, стає провідною формою господарства.

Як і в першому періоді середньостогівської культури, переважають могильники типу Олександрії і Дереївки, але разом з тим набирають поширення і некрополі новоданилівського типу; можливо, виникають і перші курганні поховання середньостогівської культури.

Виходячи з факту наростання кількості шнурового орнаменту на горщиках молюхівського типу, появи кераміки класу С, як і нових рис в поховальному ритуалі, можна говорити про виділення в другому періоді досліджуваної культури двох етапів: більш раннього — II-а та пізнього — II-в.

Різномасштабність пам'яток чотирьох етапів середньостогівської культури — I-а, I-в, II-а, II-в, що встановлюється на основі стратиграфічних

спостережень і типологічно-статистичного аналізу матеріалів, як побачимо нижче, стверджується і при синхронізації середньостогівської культури з культурами суміжних територій.

ПИТАННЯ АБСОЛЮТНОГО ВІКУ

Під час розкопок в ур. Середній Стіг А. В. Добровольський установив незаперечний факт передування середньостогівській культурі в Надпоріжжі пам'яток дніпро-донецького типу. Пізніше цей висновок був стверджений стратиграфічними спостереженнями поблизу с. Волоського в ур. Стрільча скеля. Про витіснення дніпро-донецького населення на Нижньому Дніпрі і в Приазов'ї середньостогівськими племенами говорить також зміна колективних усипальниць дніпро-донецької культури могильниками із скорченими похованнями. В багатьох випадках (Маріуполь, Чаплі) енеолітичні середньостогівські поховання, розміщені на площі неолітичних могильників, зрідка відособлено в окремих ямах.

Верхня дата пізніх неолітичних пам'яток Надпоріжжя, що безпосередньо передували середньостогівським, визначається серединою IV тис. до н. е. В згаданих дослідженнях Т. Г. Мовші встановлені надійні факти синхронізації поселень середньостогівської культури I-в етапу з пам'ятками перехідного часу між етапами В/І В/ІІ Трипілля, що відповідає часу Кукутені А-В румунських дослідників⁸. В своїй періодизації пам'яток Кукутені-Трипілля В. Думітреску етап Кукутені А-В ставить після Хабашешті, що датується за С14 3130 ± 80 ; 3539 ± 80 р. до н. е., і перед стоянкою Валя Лупулуй, дата якої — 2750 ± 60 р. до н. е.⁹ На синхронність середньостогівського шару поселення поблизу с. Волоського в ур. Стрільча скеля з етапом В/І Трипілля можуть вказувати також виявлені в шарі черепки розписного трипільського посуду (рис. 62). Окремі знахідки дрібних трипільських черепків є також і на Середньому Стозі II.

Отже, з наведених даних синхронізації пам'яток середньостогівської культури і Трипілля можна зробити висновок, що I-в етап середньостогівської культури відноситься до останньої чверті — кінця IV тис. до н. е. Більш ранні пам'ятки етапу I-а середньостогівської культури слід, очевидно, датувати третьою чвертю того ж тисячоліття.

Абсолютний вік пам'яток другого дереївського періоду середньостогівської культури також визначається на підставі наявності трипільських керамічних імпортів. Зокрема, знахідки при одному із парних поховань могильника на Ігреньській стоянці трипільського горщика з розписом, що відноситься до етапу В/ІІ трипільської культури¹⁰. Про існування тісних контактів трипільців і середньостогівського населення в Надпоріжжі свідчить також знайдена на Ігреньському півострові Дніпропетров-

⁸ Т. Г. Мовша. О связях трипольской культуры..., стор. 199.

⁹ V. I. Dumitrescu. Origine et évolution de la civilisation du Cucuteni—Tripolie.— *Archeologia*, XIV. Warszawa, 1964.

¹⁰ Д. Я. Телегін. Основні риси і хронологія середньостогівської культури, рис. 13.



Рис. 62. Фрагменти трипільського розписного посуду з середньостогівського шару поселення на Стрільчій Скелі.

ська мисочка середнього етапу трипільської культури¹¹. Одна червоноглиняна трипільська миска етапу В/II—С/І супроводжувала, як зазначалося, поховання № 4 на Деревському другому могильнику (рис. 28, 2). Фрагменти трипільської кераміки виявлені і в культурному шарі Молухового Бугра, що дало підставу В. М. Даниленко датувати верхній горизонт цього поселення етапом С/І Трипілля.

Етапи В/II—С/І трипільської культури Т. С. Пассек відносить до кінця IV — першої половини III тис. до н. е., що, очевидно, має пряме відношення і до визначення абсолютного віку пам'яток другого періоду середньостогівської культури.

Середина III тис. до н. е., як заключний етап розвитку пам'яток середньостогівської культури України і Нижнього Подоння, стверджується також і результатом аналізу культурних контактів степового Надзав'я і Подоння з енеолітом Північного Кавказу. В комплексі Костянтинівки є значний процент червоноглиняної кераміки класу С, яка з'явилася тут завдяки близькому сусідству з енеолітичними пам'ятками Північного Кавказу. Червоноглиняний (майкопський) посуд є також при похованнях № 35, 24 в третьому кургані Костянтинівки і кургані Радутка.

З точки зору складу маси черепка, форм посуду і технології виготовлення червоноглиняний посуд Костянтинівки знаходить найближчі аналогії в передмайкопській і майкопській кераміці. Ми маємо на увазі перш за все керамічні знахідки раннього комплексу Долинського поселення (Долинське I), де представлений такий же червоноглиняний посуд з високими або, навпаки, дуже низькими вінцями, різко відведеними назовні, і плоским дном¹². Посуд Костянтинівки і Долинського I зближається між собою і по наявності ідентичних вушок з горизонтальним проколом.

Говорячи про близькість названих керамічних комплексів Північного Кавказу і червоноглиняної кераміки Костянтинівки, варто зазначити, що в комплексі Костянтинівського поселення виявлені так звані «приставки» до вогнища, що є досить характерною рисою культури поселень типу Долинського, Лугового і інших пам'яток майкопської і куро-арак-

¹¹ Розвідки Л. П. Крилової в 1967 р.

¹² А. П. Круглов и Г. В. Подгаецкий. Вказ. праця, стор. 185.

ської культур Кавказу. Червоноглиняна кераміка Костянтинівки у порівнянні з матеріалами Кавказу має, правда, значно розвинутіший орнамент. Але це стає цілком зрозумілим, якщо мати на увазі, що цей посуд виник в середньостогівському середовищі, де інші керамічні типи класу А і В орнаментувались досить пишно. Слід зазначити, що на кераміці Костянтинівки зовсім відсутній перлинний орнамент, що є характерним для пізнього новосвободненського етапу майкопської культури. Цей факт слід розцінювати як хронологічний показник, що дозволяє відносити червоноглиняну кераміку Костянтинівки до передновосвободненського часу. На таке хронологічне зіставлення костянтинівської кераміки вказує і її типологічна близькість з посудом Усть-Джигутинського могильника, де, крім добре лискованого тонкостінного посуду, є товстостінні горщики з фактурою, цілком аналогічною костянтинівській¹³. Червоноглиняний посуд Костянтинівки і групу кераміки Усть-Джигути зближає також наявність фрагментів з канельованим орнаментом. Деякі фрагменти кераміки із Усть-Джигутинського могильника прикрашені шнуровим орнаментом. Форма червоноглиняних мисок Костянтинівки знаходить найближчі аналогії в мисках цього могильника. Майкопські поховання Усть-Джигутинського могильника Р. М. Мунчаєв і А. Л. Нечитайло датують доновосвободненським часом майкопської культури¹⁴. Отже, верхня дата червоноглиняної кераміки класу С середньостогівської культури не раніша новосвободненського етапу майкопської культури. Важче визначити нижню дату цієї кераміки. Вона, очевидно, є пізнішою за посуд Агубековського поселення, де немає канельованого орнаменту, відсутні підставки до вогнищ і шнуровий орнамент на кераміці.

Деякі дані про вік пам'яток другого періоду середньостогівської культури на Нижньому Дону одержані завдяки стратиграфічним спостереженням, зробленим В. Є. Максименком при розкопках п'ятого Койсугського кургану. Тут основні могили № 23, № 27 включали сидячі середньостогівські поховання, в тому числі одне з горщиком дереївсько-молдохівського типу; впускною була яма № 24, де виявлено горщик, типологічно дуже близький до майкопського посуду.

Таким чином, можна стверджувати, що пізній дереївський період середньостогівської культури повинен відноситися до часу, що безпосередньо передував Майкопу і, можливо, деякою мірою синхронний з початковими етапами цієї культури.

Абсолютний вік і періодизація майкопської культури після праць О. О. Іессена, О. О. Формозова і інших дослідників¹⁵ слід вважати зробленими відносно добре. Ранній етап розвитку майкопської культури відноситься до початку другої половини III тис. до н. е. На думку О. О. Іессена, поселення Долинське I передувало майкопському кургану, тобто датувалось кінцем першої половини — серединою III тис. до н. е. Отже, група червоноглиняної кераміки Костянтинівки, а разом і весь

¹³ Р. М. Муїчаєв, А. Л. Нечитайло. Комплексы майкопской культуры в Усть-Джигутинском могильнике.— СА, №3. М., 1966.

¹⁴ Там же, стор. 151.

¹⁵ А. А. Иессен. К хронологии «больших кубанских курганов».— СА, т. XII, 1950; А. А. Формозов. Каменный век и энеолит Прикубанья, стор. 145.

комплекс Долинського поселення слід відносити до кінця першої половини — середини III тис. до н. е. Таким чином, наш висновок про верхню дату середньостогівської культури (середина III тис. до н. е.), зроблений на підставі трипільських аналогій, знаходить повне підтвердження при розгляді культурних контактів на етапі II-в середньостогівської культури з передмайкопськими і ранньомайкопськими пам'ятками Кавказу.

Таким чином, середньостогівська культура існувала близько 1000 років — від початку другої половини IV до середини III тис. до н. е.

Визначення абсолютного віку середньостогівської культури допомагає повніше зрозуміти питання хронологічного її співвідношення з пам'ятками сусідніх культур — ямної, нижньомихайлівської і ямково-гребінцевої кераміки. Середньостогівська культура загалом передувала ямним пам'яткам України і Подоння. Про це красномовно свідчить стратиграфія Олександрії, де шар з середньостогівською керамікою перекривався горизонтом ранньоямного часу¹⁶. Кераміка типу Дерев'янки виявлена і в нижніх шарах Михайлівки і Левенцівки, перекритих також горизонтами ямного часу¹⁷. Випадки стратиграфічного залягання знахідок середньостогівської і ямної культур засвідчені останнім часом і при розкопках курганів. Так, в другому кургані Вільногрушівської групи поблизу Запоріжжя на давній денній поверхні виявлено два розвали горщиків — один дерев'яного і другий — нижньо-михайлівського типу, а в насипі кургану були поховання ямної культури. В першому кургані Койсуга під трьома первісними насипами залягали розвали горщиків пізнього періоду середньостогівської культури, а в насипі великого кургану, що перекривав усі первісні могили, знайдені поховання ямної культури. В кургані Радутка поблизу Койсуга поховання з гостродонним горщиком класу С середньостогівської культури також було ранішим, ніж могила з ямним горщиком. Такий же горщик виявлено при основному похованні сьомого Любимівського кургану, де впускною була ямна могила. При цьому слід мати на увазі, що середньостогівська кераміка Олександрії, Михайлівки, Левенцівки відноситься до етапу II-а середньостогівської культури і була перекрита пам'ятками раннього періоду ямної культури. Отже, вона, безперечно, передувала ранньоямному часу. У нас нема даних, які стверджували б доранньоямний час кераміки етапу II-в середньостогівської культури, зокрема посуду класу С новоданилівської групи і групи червоноглиняної кераміки Костянтинівки. У курганах кераміка етапу II-в перекривалась лише похованнями пізньоямного часу. Можливо, що кераміка етапу II-в середньостогівської культури частково співіснувала з найранішою керамікою ямної культури. Але вона звичайно передувала пізньоямному посудові, що наочно стверджується наведеними стратиграфічними спостереженнями Койсуга, Радутки, Любимівки тощо.

¹⁶ Д. Я. Телегин. Энеолитическое поселение и могильник х. Александрия, стор. 16.

¹⁷ О. Ф. Лагодовська, О. Г. Шапошникова, М. Л. Макаревич. Михайлівське поселення. К., 1962; С. Н. Братченко. Багатошарове поселення Лівенцівка на Дону, стор. 210.

Другий шар Михайлівки по наявності в одному із жител фрагментів розписної трипільської амфори синхронізується з пізнім Трипільям¹⁸, тобто, ранній період ямної культури на Україні можна віднести до середини — другої половини III тис. до н. е. Приблизно цієї дати щодо Михайлівки II дотримується і М. Я. Мерперт, але появу ямних поховань в Поволжі, на Дону і на Україні він відносить до початку III тис. до н. е.¹⁹ Цю дату складення ямної культури в степах Європи ми вважаємо трохи задалекою. На Україні і в Подонні ми не знаємо ямних матеріалів, які в хронологічному відношенні можна було б поставити раніше другого шару Михайлівки II, Олександрії II, хуторів Репіна, Попова 4/31 тощо. Немає їх, напевно, і на Нижній Волзі.

Таким чином, початок ямної культури на Україні і в Подонні (Михайлівка II, Олександрія II, хут. Репін) слід відносити до середини — початку другої половини III тис. до н. е. Вона, очевидно, розвивалась паралельно з пам'ятками майкопської культури. Ймовірно, ранній період ямної культури хронологічно відповідає ранньому — початку пізнього періоду майкопської культури. Про доживання ранньоямних пам'яток України до новосвободненського часу свідчить комплекс поховання з Чермалика (с. Заможне) Донецької області, де при кістяку виявлено разом з ранньоямним горщиком мідне вістря списа новосвободненського типу²⁰. Про передування пам'яток раннього періоду майкопської культури пізньоямним зібрано уже чимало даних. Крім поховання п'ятого Койсугського кургану, слід додати ще аналогічні спостереження, зроблені в шостому кургані станиці Мікенської в Чечено-Інгушетії²¹.

За матеріалами Подніпров'я можна уточнити також питання хронологічного співвідношення пам'яток середньостогівської культури і нижньомихайлівського типу.

У розвитку пам'яток нижньомихайлівського типу, що межували на південному заході з середньостогівською культурою, виділяються, як зазначалося, два основні етапи: Михайлівка I і період, що відповідає пам'яткам типу Широке, Грушівка, Баратовка тощо. Виходячи із даних Михайлівки, де в культурному шарі виявлено значну кількість черепків дереївського типу, можна зробити припущення про одночасовість другого періоду середньостогівської і раннього етапу нижньомихайлівської культур. Випадок сумісного залягання нижньомихайлівської і середньостогівської кераміки засвідчений також в додавньоямному шарі Левенцівки. Вже вказувалося про знахідку розвалів дереївського і нижньомихайлівського горщиків під насипом другого Вільногрушівського кургану.

¹⁸ О. Г. Шапошникова. Новые данные о Михайловском поселении.— КСИА, вып. 11. К., 1961.

¹⁹ Н. Я. Мерперт. Древнейшая история населения степной полосы Восточной Европы.

²⁰ Розкопки П. М. Пінєвича. Горщик зберігається в Донецькому музеї, вістря — в Жданівському музеї. Приналежність цих знахідок одному похованню на підставі аналізу архівних даних довів С. Н. Братченко.

²¹ Е. И. Крупнов, Н. Я. Мерперт. Курганы у станицы Мекенской.— Древности Чечено-Ингушетии. М., 1963.



Рис. 63. Синхроністична таблиця культур епохи неоліту — міді.

Недавно сумісне залягання середньостогівської і ранньомихайлівської кераміки відзначено також в одному із шарів Новорозанівського поселення на Інгулі²².

Пам'ятки більш пізнього другого періоду нижньомихайлівської культури відносяться, таким чином, до післясередньостогівського часу і хронологічно відповідають періоду ямної культури. Нещодавно проведено датування Михайлівки I методом C_{14} , за яким цей шар відноситься до середини III тис. до н. е. (2380 ± 100 р. до н. е.)²³, що збігається з нашими уявленнями про культурно-хронологічний контакт середньостогівської культури з нижньомихайлівськими пам'ятками.

²² О. Г. Шапошникова, В. И. Неприна. Вказ. праця (Див. також Тези доповіді О. Г. Шапошникової на XIV конференції ІА АН УРСР в м. Ужгороді в 1970 році. Науковий архів ІА АН УРСР).

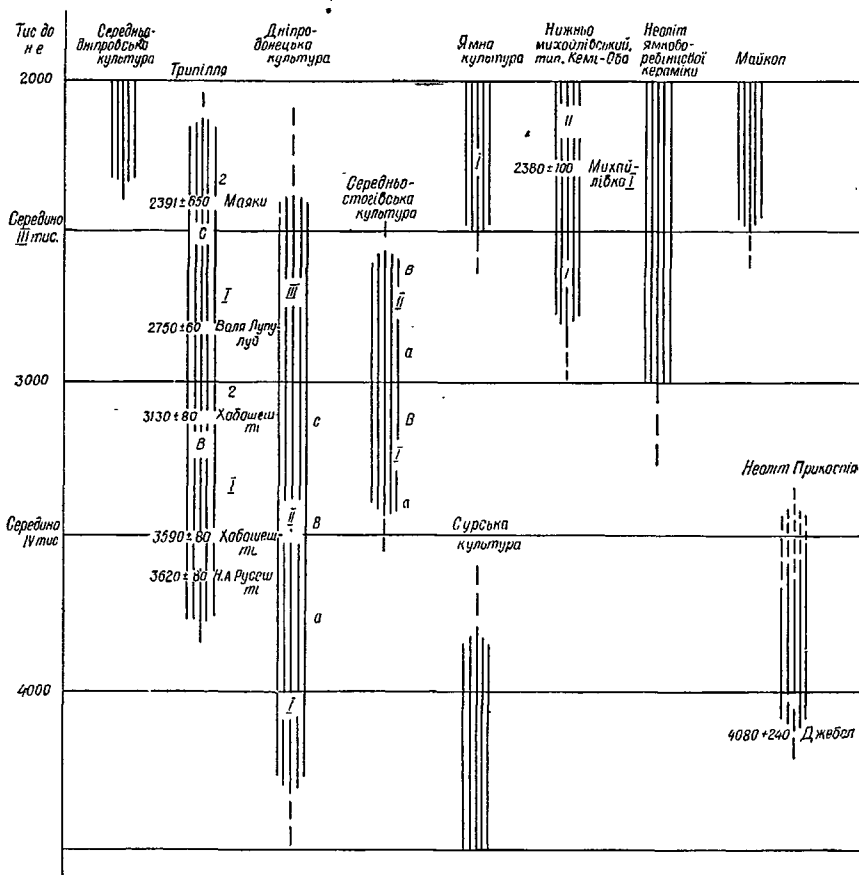
²³ Визначення Берлінської лабораторії.

Закінчуючи розгляд синхронізації пам'яток середньостогівської культури з сусідніми культурами енеоліту і неоліту, слід ще раз згадати, що в комплексі Деревки виявлений значний процент ямково-гребінцевої кераміки. Типологічно ці знахідки з Деревки відповідають розвинутому етапу ямково-гребінцевої кераміки України, що дає певні підстави для синхронізації цих культурних явищ України між собою.

На основі викладеного можна зробити висновок, що середньостогівська культура існувала на Україні і в Нижньому Подонні з другої половини IV до середини III тис. до н. е. В своєму розвитку вона пройшла два періоди: волоський, або власне середньостогівський, і деревський, кожен з яких ділиться на два етапи.

В цілому середньостогівська культура синхронізується з етапами В—С/І Трипілля; другий період середньостогівської культури хронологічно відповідає ранньому етапу нижньомихайлівської культури і розвинутим пам'яткам неоліту ямково-гребінцевої кераміки України. Середньостогівська культура передувала ранньоямній культурі степового Півдня і майкопській культурі Північного Кавказу. Лише пам'ятки найпізнішого II-в етапу середньостогівської культури, можливо, ще доживають і до деякої міри співіснують з ранньоямними і ранньомайкопськими пам'ятками (рис. 63).

Прямих контактів, досліджуваної культури з більш віддаленими культурами Східної Європи і Закавказзя поки що не простежено.

СКОТАРСТВО. ПРИРУЧЕННЯ КОНЯ

Середньостогівські племена розселивались переважно на межі лісостепової і степової зон Східної Європи. Їх пам'ятки проникають далеко в степ, місцями до північного побережжя Азовського моря. Є підстави вважати, що лісостеповий ландшафт Східної Європи, південна межа якого проходить тепер десь по лінії Кишинів — Кременчук — Слов'янськ, далі — через середню течію Дону і пониззя Хопра — на Саратів, в IV—III тис. до н. е. розповсюджувався значно південніше. В. І. Бібікова на підставі вивчення фауни з поселень епохи неоліту і мідного віку (Бузьки, Дерев'яка) вважає, наприклад, що в епоху неоліту і енеоліту ландшафт сучасної лісостепової зони України мав лісовий характер¹. Населення середньостогівської культури в основній своїй масі проживало в лісостепових районах. Це стосується перш за все племен олександрійської групи і північних областей Подніпров'я. Пам'ятки костянтинівської групи, як і південної частини дніпровської, знаходяться вже в степовій зоні.

Конкретне природне оточення середньостогівських племен різних територій наклало певний відбиток на їх господарство.

Найбільш повні матеріали, що дають підставу судити про рівень розвитку продуктивних сил середньостогівських племен, одержані при розкопках поселень, особливо Дерев'яського, Олександрійського, Середнього Стогу, Молюхова Бугра, а також могильників, зокрема новоданилівського типу.

Аналіз кісткового матеріалу, визначення функціонального призначення знарядь праці, виявлених на поселеннях і в могильниках, дає підстави стверджувати, що це населення займалося скотарством, землеробством, мисливством, рибальством і збиральництвом.

Видовий склад фауни середньостогівської культури показує, що попит на м'ясо жителями більшості поселень цієї культури задовольнявся, головним чином, за рахунок свійського стада (табл. VI). За визначенням В. І. Бібікової, кістки свійських тварин на Дерев'яському поселенні становлять — 83, Олександрії — 73², Костянтинівці — 59%. Ба-

¹ В. И. Бибилова. Из истории голоценовой фауны позвоночных в Восточной Европе.— Природная обстановка и фауны прошлого, вып. 1. К., 1963, стор. 130.

² Там же, стор. 134—135.

Фауна середньостогівської культури (за В. І. Бібіковою і І. Г. Підоплічко)

Види тварин	Дереївка		Олександрія		Молохів Бугор		Середній Стіг II		Костянтинівка	
	кісток	особин	кісток	особин	кісток	особин	кісток	особин	кісток	особин
I. Ссавці										
а) свійські тварини	2412	52	46	6	47	3	15	2	58	6
кінь										
велика рогата худоба	618	18	60	5	28	3	50	2	64	8
дрібна рогата худоба	88	16	11	3			147	8	150	17
свиня	114	9			5	2	4	1	19	4
собака	33	5					8	1	60	7
Разом свійських тварин	3265	100	117	14	80	8	224	14	351	42
% щодо всіх ссавців	83	55	73	56	30	24	93	78	59	54
б) дикі тварини										
олень благородний	394	18	4	2	51	5	7	1	186	12
козуля	99	12	1	1	24	4				
кабан	50	11	26	5	89	6			20	7
барсук	9	4			6	3			2	1
видра	2	2			1	1	1	1	1	1
лисиця	26	7							7	3
бобр	50	15	13	3			10	2	6	3
заець	22	7							5	3
ведмідь	5	2			4	1				
лось	12	3			12	3				
вовк	4	2			1	1			8	3
куниця кам'яна					1	1			8	3
осел дикий									14	3
Разом диких тварин	673	83	44	11	189	25	18	4	249	36
% щодо всіх ссавців	17	45	27	44	70	76	7	92	41	46
II. Птахи (всіх видів)	28	12	1	1	95	23	6	1		
III. Риби (всіх видів)	136	37							44	8
IV. Земноводні (черепаха)	177	32	1	1	156	22			38	7

гато кісток свійських тварин, як відзначає І. Г. Підоплічко, виявлено також і у верхньому шарі Середнього Стогу — 93%³.

Важливою особливістю фауністичних колекцій досліджуваної культури є переважання кісток свійського коня. В Деревці, наприклад, їх виділено 74, Молоховому Бугру — 59, а в цілому по культурі — 65%.

³ І. Г. Підоплічко. Матеріали до вивчення минулих фаун УРСР, вип. 1. К., 1938, стор. 159.

Друге місце в списку свійської фауни на поселеннях середньостогівської культури займає бик (21%), третє — дрібна рогата худоба (10%), четверте — свиня (4%) (табл. VII). Лише на поселеннях Середнього Стогу II, Олександрії і Костянтинівки така послідовність в списку кількісного складу свійських тварин порушується за рахунок деякого переважання в Олександрії кісток бика, а на Середньому Стозі і в Костянтинівці — кісток дрібної рогатої худоби.

Таблиця VII

Співвідношення між основними видами свійських тварин середньостогівської культури

Поселення	Разом		Кінь		Велика рогата худоба		Свиня		Дрібна рогата худоба	
	кісток	особин	% кісток	% особин	% кісток	% особин	% кісток	% особин	% кісток	% особин
Дереївка	3232	95	74	55	19	19	4	9	3	17
Олександрія	117	14	39	43	51	36	—	—	10	21
Молохів Бугор	80	8	59	38	35	38	—	—	6	24
Середній Стіг II	216	13	7	15	23	15	2	8	68	62
Костянтинівка	291	35	20	17	21	23	7	11	52	49
Разом	3936	165	65	42	21	22	4	8	10	28

Можливо, що на характер господарства поселень південних територій середньостогівської культури значний вплив мало степове оточення і сусідство з культурами Причорномор'я, Криму і Північного Кавказу, де в свійському стаді найчастіше домінувала дрібна рогата худоба. Загалом, скотарство у середньостогівських племен мало чітко виявлений конярський характер, особливо на більш північних лісостепових районах. В цьому відношенні пам'ятки середньостогівської культури разом з деякими поселеннями ранньоямного часу (хут. Репін) становлять своєрідне явище в енеоліті Європи.

В. І. Бібікова на півдні Східної Європи в нео-енеолітичний час виділяє за типом тваринництва два основні ареали — східний, куди відносяться середньостогівська і ямна культури, а також західний, що охоплює культури, розміщені західніше Дніпра — Кукутени-Трипілля, Гумельниця, Баян, культура лійчастого посуду тощо. На відміну від східного ареалу для всіх західних культур властивий дуже незначний процент кісток свійського коня⁴.

Наприклад, у списку фауни з поселень трипільської культури перше місце належить бику, друге — свині (Сабатинівка, Ленківці, Бернова Лука)⁵ або дрібній рогатій худобі (Сабатинівка I, Халеп'я, Коломийщина, Володимирівка)⁶. Кінь за кількістю кісток в трипільській культурі

⁴ В. И. Бибилова. К изучению древнейших домашних лошадей Восточной Европы.— БМОИП, т. XXIII (3), 1967; і і ж. До історії domestикації коня на південному Сході Європи.— Археологія, т. XXII. К., 1969.

⁵ В. И. Бибилова. Из истории голоценовой фауны позвоночных., стор. 136, 137.

⁶ І. Г. Підоплічко. Матеріали до вивчення минулих фаун УРСР, вип. 1. К., 1938, стор. 125; вип. 2, 1946, стор. 71, 72, 74.

займає останнє або передостаннє місце (Лука Врублівецька — 2,1, Сабатинівка — 10, Стіна — 11%).

На поселеннях культури Гумельниці (Болград, Вулканешті, Озерне) кількісно переважають кістки великої і дрібної рогатої худоби; кісток коня тут лише 10,7%⁷. В культурі Баян за підрахунками В. І. Цалкіна кістки коня становлять 2,1%. На поселеннях культури лійчастого посуду України і Південно-Східної Польщі перше місце в списку фауни належить бику, друге — свині. Середній видовий склад стада на поселеннях Зимне, Цмельов, Грудек і Наббужній становить, зокрема: бик — 51,5, свиня — 21,6, дрібна рогата худоба — 14,7, кінь — 2,2%⁸.

Скотарське господарство середньостогівської культури значно відрізняється і від нео-єнеолітичних культур більш південних територій Європи і Азії, де в списках фауни, як правило, чільне місце посідає дрібна рогата худоба і свиня, а бик і кінь відіграють другорядне значення. Наприклад, в Мешоко виявлено 52,4% кісток свині, 28,4 бика і 17,6% кісток дрібної рогатої худоби⁹. У Хаджосі і Каменомостській печері, навпаки, кількість кісток дрібної худоби трохи більша, ніж свині¹⁰. В нео-єнеолітичних шарах Таш-Аіра I в Криму із 340 кісток свійських тварин 258 належать свині. Великий процент кісток свині відзначений і в шарах розвинутого неоліту Заміль-Коби II. Кістки коня в нашаруваннях Таш-Аіра I і Заміль-Коби II представлені поодинокими знахідками¹¹. Досить значна кількість кісток дрібної рогатої худоби виявлена і в нижньому шарі Михайлівки; кісток коня — 9,4%¹².

Важливу роль відігравала свиня і дрібна рогата худоба в культурах Західного Причорномор'я і Балкан. В Мілойчич, наприклад, зазначає, що в період Сескло і Діміні в господарстві Фесалії панувало свинарство¹³. На Передньому Сході в епоху неоліту і халколіту у свійському стаді поселень перше місце посідала вівця (близько 60%), на деяких неолітичних поселеннях (Рас-Шамра) — свиня. Кісток бика звичайно дуже мало, а кінь відсутній¹⁴.

На жаль, мало що можна сказати про господарство в культурах, синхронних середньостогівській на Сході, в Нижньому Поволжі, Південному Приураллі і Казахстані, де передявні пам'ятки, по суті, ще не виявлені.

В культурах епохи неоліту і єнеоліту Середньої Азії в складі свійських тварин переважала велика і дрібна рогата худоба, свиня тут віді-

⁷ В. И. Цалкин. Фауна из раскопок поселений культуры Гумельница в СССР.— КСИА, вып. III. М., 1967.

⁸ Ю. М. Захарук. Проблема археологічної культури.— Археологія, т. XVII. К., 1964, стор. 28.

⁹ А. А. Формозов. Каменный век и энеолит Прикубанья, стор. 90—92.

¹⁰ Там же.

¹¹ Е. Л. Дмитриева. Фауна крымских стоянок Замиль-Коба II и Таш-Аир I.— МИА, № 91. М., 1960, стор. 167—168.

¹² В. І. Бібікова, А. І. Шевченко. Фауна Михайлівського поселення, додаток до книги О. Ф. Лагодовської, О. Г. Шапошникової, М. Л. Макаревич. Михайлівське поселення. К., 1962, стор. 207.

¹³ W. Milošić. Ausgrabungen in Thessalien. Neue Deutsche Ausgrabungen in Mitteleuropa und Vorderen Orient. Berlin, 1952, стор. 228.

¹⁴ К. А. Кинк. Восточное Средиземноморье в древнейшую эпоху. М., 1970, стор. 50—54.

гравала значно меншу роль, ніж, наприклад, на Кавказі чи в Прикарпатті, а кінь в списку фауни не значиться зовсім¹⁵. В. І. Цалкін, який займався питанням скотарського господарства Середньої Азії, зазначає, що в епоху неоліту, енеоліту і ранньої бронзи в Туркменії основу свійського стада становила дрібна рогата худоба; кістки бика на поселеннях виявлені в значно меншій кількості, а свиня або відсутня зовсім (Джейтун), або процент її кісток дуже незначний. Свійський кінь в епоху неоліту і енеоліту відсутній. Його кістки не знайдені і в епоху ранньої бронзи (III тис. до н. е.)¹⁶.

У Прикаспії фауністичні рештки нео-енеолітичної епохи зібрані в печері Джебел. Збереження кісток дуже погане. В. І. Цалкіну вдалося визначити наявність кісток свійської кози лише в III і IV шарах, що датуються IV—III тис. до н. е.¹⁷ Кістки кози переважають (54%) і в списку фауни неолітичного шару Гарі Камарбанд на південному побережжі Каспія, друге місце тут посідає вівця (21,1%), а третє — бик (18,3%)¹⁸.

Розглядаючи оточення середньостогівської культури, слід зазначити, що на півночі поширення середньостогівських племен проживало населення лісових мисливців і рибалок культури ямково-гребінцевої кераміки, де свійські тварини не відомі взагалі.

Таким чином, конярські енеолітичні племена середньостогівської культури розвивались в оточенні племен, напрям скотарського господарства яких мав значні відміни. На заході вони межували з правобережно-прикарпатськими культурами, де основною свійською твариною був бик, а друге місце в стаді належало дрібній рогатій худобі або свині. На півдні довгою смугою через Північне Причорномор'я, Крим і Північний Кавказ тягся район з переважанням в стаді свині і дрібної рогатої худоби при значно меншій кількості бика. На півночі в лісовій смузі свійські тварини в середньостогівський час взагалі не були відомі. Роль свійського коня в системі господарства як правобережно-прикарпатського ареалу, так і причорноморсько-кримсько-північнокавказького була дуже незначною, або він в списку фауни поселень відсутній зовсім.

Середньостогівська культура і ранньоямні пам'ятки, що слідує за нею, виступають, таким чином, як середовище, в якому конярство набрало небачених для тієї епохи розмірів. Ми, зокрема, не знаємо на території Європи і Азії іншого району, де б в другій половині IV—III тис. до н. е. свійський кінь відігравав в господарстві таку роль, як на Середньому Подніпров'ї і в Подонні.

У Західній Європі свійський кінь з'явився лише в культурах шнурової кераміки, а розводити його у великій кількості почали уже в період пізньої бронзи¹⁹. Масова поява свійського коня в країнах давніх

¹⁵ В. М. Массон. Средняя Азия и Древний Восток. М.—Л., 1964, стор. 135—145.

¹⁶ В. И. Цалкин. Древнейшие домашние животные Средней Азии, сообщения 1, 2.—БМОИП, т. XXV, 1, 2. М., 1970.

¹⁷ А. П. Окладников. Пещера Джебел — памятник древней культуры прикаспийских племен Туркмении.— Труды ЮТАКЭ, т. VII. Ашхабад, 1956.

¹⁸ С. Сооп. Cave exploration in Iran 1949. Philadelphia, 1951, стор. 46.

¹⁹ Г. Кларк. Доисторическая Европа, стор. 128—129.

цивілізацій — Єгипті, Малій Азії, Дворіччі і Індії відноситься до II тис. до н. е.²⁰ Лише в Еламі свійський кінь був відомий уже в III тис. до н. е., а, можливо, і раніше. Тут, зокрема, при розкопках Суз виявлені найраніші зображення вершників²¹. Кістяні вироби, на поверхні яких вигравірувані зображення вершників на коні чи мулі, залягали між шарами Сузи I і Сузи II, що датуються початком другої половини IV тис. до н. е.²² В другому шарі Суз виявлені також кістки свійського коня. На черепках посуду епохи Джемдет-Наср (початок III тис. до н. е.) уже є зображення упряжки коней або ослів у візку²³.

В неоліті і енеоліті Середньої Азії, як зазначалося, свійський кінь ще не був відомий. На жаль, у нас поки що відсутні будь-які дані про час появи свійського коня у давнього населення Прикаспію, Казахстану і Південного Сибіру. У племен афанасіївської культури свійський кінь в списку фауни хоч і значиться²⁴, але істотної ролі він не відігравав.

Таким чином, на основі сучасного стану вивченості питання про історію одомашнення коня можна відзначити два центри його domestикації і широкого використання в господарстві — це Еламське нагір'я і степові простори Східної Європи. Спеціалісти схильні стверджувати, що поява свійського коня в країнах стародавнього Сходу була явищем вторинним, що, виходячи із природи коня як степової тварини, її первинне приручення відбулося десь в багатій пасовиськами середній зоні Європи і Азії²⁵.

Матеріали розкопок поселень епохи неоліту — міді на Україні дають підставу стверджувати, що свійський кінь з'явився тут раніше, ніж відбулося його приручення в інших частинах Старого Світу. Ми маємо на увазі, передусім, засвідчені палеозоологами факти про наявність кісток свійського коня уже в неолітичних комплексах Подніпров'я і Надзав'язь. Кістки свійського коня виявлені, зокрема, на о-ві Сурському в неолітичному шарі²⁶, на поселеннях середнього етапу дніпро-донецької культури²⁷, тобто в комплексах, що відносяться ще до першої половини IV тис. до н. е. В цей же час і дещо пізніше кінь з'являється і в більш західних землеробсько-скотарських культурах — Трипілля, Гумельниця, Баян. Але його роль в житті носіїв землеробсько-скотарських культур західного ареалу була дуже незначною. Конярство, як основна галузь ведення скотарського господарства, склалася лише у племен середньостогівської культури в кінці IV — на початку III тис. до н. е. Все це

²⁰ J. Potratz. Die Pferdetransen des Alten Orient, Roma, 1966; В. О. Витт. Лошадь Пазарьских курганов.— СА, т. XVI, 1952, стр. 194.

²¹ J. Potratz. Вказ. праця, рис. 31, стор. 15.

²² R. H. Dyson. Problems in the Relative Chronology of Iran, Chronologies in Old World Archaeology. Chicago and London, 1965.

²³ J. Potratz. Вказ. праця, рис. 3.

²⁴ С. В. Киселев. Древняя история Южной Сибири. М., 1951, стор. 47.

²⁵ J. Potratz. Вказ. праця; В. Lunelholm. Abstammung und Domestikation des Hauspferdes. Uppsala, 1947; В. И. Джалкин. Древнейшие домашние животные Восточной Европы. М., 1970, стор. 266.

²⁶ І. Г. Підоплічко. Матеріали до вивчення.., стор. 16.

²⁷ Там же, стор. 159.

висуває населення середньостогівської культури на чільне місце у справі приручення і виведення свійського коня.

Про приручення тварин і, зокрема, коня написано вже багато праць. Важливий крок у розумінні цього питання зроблено в зв'язку з виявленням кісток коня на поселеннях середньостогівської культури, в тому числі відкриття в культурному шарі Деревки цілого кінського черепа²⁸. Виявлені тут найраніші зразки псаліїв, які стверджують використання коня для верхової їзди, без чого випасати табуни цих тварин було б неможливо. Отже, проблема domestикації коня і перші спроби використання його для верхової їзди тісно переплітаються між собою.

В науці добре відомі псалії епохи бронзи. Вони мають різноманітну форму і виготовлялися з різних матеріалів — кістки, рогу оленя, металу²⁹. Найчастіше ці псалії мають вигляд довгого трохи зігнутого стержня, в середній частині якого зроблено три отвори для закріплення вудил, повода і нащочних пасків; рідко у псалій є два отвори, а інколи лише один. В афанасіївській культурі використовувались псалії, зовсім позбавлені отворів. Паски вуздечки тут просто обв'язувались навколо стержня псалія, в середній частині якого для цього є дві широкі кільцеві вирізки³⁰. Псалії епохи бронзи використовувались з м'якими вудилами, що виготовлялися з шкіри, сухожилля чи мотузка.

В комплексі Деревки виявлені один дводірчатий і п'ять однодірчатих псаліїв, виготовлених із відростків рогу оленя (рис. 64). Довжина цих виробів від 8 до 14 см. Товщий кінець псаліїв рівно зрізаний, а тонший (кінець рогу) залишений без додаткової обробки. Ближче до товшого кінця однодірчатих псаліїв є отвір біконічної форми поперечником 0,4—1 см. Його краї дуже згладжені, очевидно, внаслідок довгого тертя мотузка чи паска вуздечки. У деяких псаліїв в районі отвору помітний також перехват, де, можливо, пасок вуздечки обв'язувався навкруги. Один із псаліїв мав два отвори (рис. 64, 2). На жаль, на місці верхнього отвору він зламаний ще в давнину. Крім Деревського поселення, однодірчаті псалії виявлені при похованнях на о-ві Виноградному (рис. 64, 3). Очевидно, заготовки двох рогових псалій лежали при похованні № 18 Олександрії.

Про спосіб скріплення однодірчатих і дводірчатих псаліїв середньостогівської культури з іншими частинами вуздечки можна робити лише припущення. Очевидно, м'які вудила, від яких з зовнішніх боків псалія відходив повід, просмикувалися через отвір і кріпилися наглухо. Роздвоєні нащочні паски просто обв'язувались навколо псалія з обох боків від місця кріплення вудил і повода. Чи мала вуздечка наносний і підгубний паски, сказати важко.

Рогові псалії поряд з металевими широко використовувались і в ранньому залізному віці. Вони, як і в епоху бронзи, були трьох- і двох-

²⁸ В. І. Бібікова. До історії domestикації коня...

²⁹ К. Ф. Смирнов. Археологические данные о древних всадниках Поволжско-Уральских степей.— СА, № 1. М., 1961; A. Mozsolics. Mors en bois de cerf sur le territoire du bassin des Carpathes.— AA, t. III, p. 1—4. Budapest, 1953; J. Potratz. Вказ. праця.

³⁰ П. М. Кожин. О псалиях из афанасьевских могил.— СА, № 4. М., 1970, рис. 2.



Рис. 64. Псалії середньостогівської культури.
1—2— Дерев'яка; 3 — Виноградний.

однодірчаті. Такі псалії відомі з зображень на асирійських рельєфах. Два однодірчаті псалії, цілком аналогічні Дерев'янським, виявлені в другому Пазарицькому кургані³¹. Такі ж однодірчаті рогові псалії разом з залізними вудилами знайдені в кургані поблизу Любеча на Дніпрі. О. О. Спіцин, який публікує цю знахідку, знаходить їй аналогії серед старовинностей Угорщини³².

Цілком припустимо, крім того, існування в середньостогівський час також вуздечок із м'якими вудилами і дерев'яними псаліями, що до нашого часу не збереглися. Дерев'яні псалії, нарівні з роговими і металевими, ще широко використовувались в скіфський час. В згаданому Пазарицькому кургані виявлено чотири пари дерев'яних псалій при похованнях коней³³. Про можливість використання вуздечок з дерев'яними псаліями скіфами Лівобережжя говорить також В. А. Іллінська³⁴.

³¹ С. И. Руденко. Второй Пазарыкский курган. Л., 1948, стор. 11, табл. 1, 4.

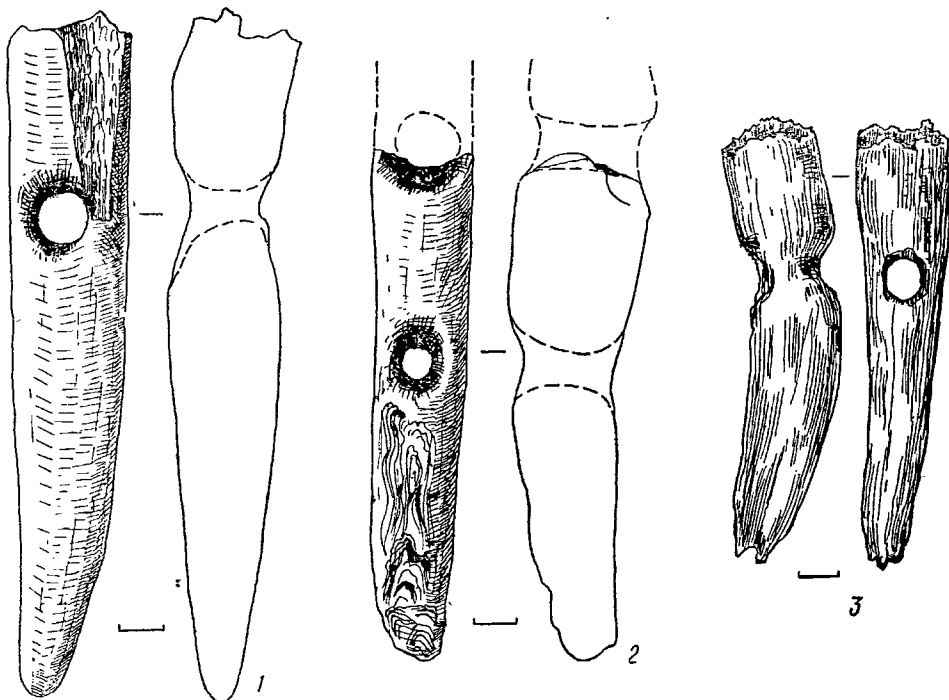
³² А. А. Спицын. Венгерские вещи X века в России.— ИАК, вып. 53. СПб., 1914, рис. 2.

³³ С. И. Руденко. Вказ. праця, стор. 11.

³⁴ В. А. Ильинская. Скифы днепровского лесостепного Левобережья. К., 1968, стор. 6.

Примітивні вуздечки середньостогівського часу могли мати, нарешті, лише капцуг. Капцуг — це пристрій, з допомогою якого затискуються щелепи коня. Він складається з петлі, що охоплює морду коня, повідка та нащочних ременів. Вуздечки з капцугами широко використовувалися в асирійський час³⁵. Зображення вуздечок з капцугом є на давньогрецькій кераміці³⁶ і на так званих «скипетрах» епохи міді — бронзи Причорномор'я.

Важливим фактором domestикації тварин і пристосування їх як тяглової сили чи для верхової їзди було уміння виготовляти амуніцію і зброю — вуздечки, повідки, налігачі тощо. Останні могли виготовлятися з пасків шкури і мотузок. Нам невідомо, чи вміло населення середньостогівської культури вичиняти шкури тварин, але ми, за наявністю шнурового орнаменту, добре знаємо, що плетений шнур, а отже і мотузок, були їм відомі. Мотузок, з якого виготовляли повід і вуздечку, могли сплітати з волокон тваринного (кінська грива, хвіст) і рослинного (дика конопля) походження або ж із сиром'ятних ремінців шкур тварин. Уміння виготовляти плегені мотузки, що в неоліті Подніпров'я і Подоння ще, очевидно, не було відомим, відіграло в енеоліті важливу роль у догляді за тваринами і, зокрема, в пристосуванні коня для верхової їзди.

Археологічні дані, що свідчать про використання середньостогівського коня для верхової їзди, цілком узгоджуються з висновками палеозоологів про рішуче його переважання в свійському стаді середньостогівської культури. Середньостогівська культура, таким чином, виступає перед нами як середовище, де відбулося приручення коня, пристосування його для верхової їзди і вперше в Європі широке використання в господарстві.

ЗЕМЛЕРОБСТВО ТА РИБАЛЬСТВО

Землеробство, мисливство і збиральництво в житті населення середньостогівської культури відігравали допоміжну роль. Знахідки рогових мотик (рис. 41, 7), зернотерок, розтирачів, товкачів, кам'яних дисків свідчать про заняття землеробством. При збиранні злаків могли використовуватися складні серпи, вкладиші, які представлені в Костянтинівці (рис. 12, 7). Як зазначалося, в Олександрії знайдений кам'яний наконечник мотики. Він має видовжену форму, в перетині неправильно округлий. Лезо гостре, обушок звужений (рис. 65, 1). Наконечник виготовлений з кварциту в техніці пунктирного оббивання.

Шість зернотерок (цілі і в уламках) знайдено в Деревці. Вони являють собою камені видовженої форми з заглаженою і увігнутою поверхнею (рис. 23, 18). Довжина цілих зернотерок 20, 27 і 37 см. Розтирачі, що служили верхніми каменями для зернотерок, видовжено-овальної форми (рис. 65, 3), зрідка округлої. Товкачі видовженої або конусовидної форми, округлі або підпрямокутні в поперечному перетині. Їх поверхня добре зглажена. Робоча площа дуже стерта від довгого вживання

³⁵ К. Ф. Смирнов. Археологические данные о древних всадниках..., стор. 51—52.

³⁶ J. Wiesner. Fahren und Reiten, *Achaeologia Homerica*. Cöttingen, 1968, рис. 15, d.



Рис. 65. Кам'яна мотика, товчач і розтирач.
1 — Олександрія; 2, 3 — Деревівка.

(рис. 65, 2). Диски, що використовувались, напевно, при копанні землі, мають овальну в плані форму, лінзовидні в поперечному перетині, діаметр їх 16 см (рис. 22, 16).

Аналіз фауністичних решток з поселень середньостогівської культури свідчить про те, що третя-четверта частина потреб населення в м'ясі задовольнялась за рахунок мисливства. Процент кісток диких тварин помітно зростає лише в північних районах розселення племен середньостогівської культури. Так, в комплексі Молюхового Бугра виявлено 70% кісток диких тварин, в той час, як на південних поселеннях процент кісток цих тварин значно нижчий (Деревівка — 17, Середній Стіг — 7%). Очевидно, на північних лісостепових територіях для полювання були сприятливіші умови.

За списком дикої фауни з Деревівки, Олександрії, Молюхового Бугра, Костянтинівки і інших поселень, основними об'єктами полювання були благородний олень, кабан і косуля. Жителі цих поселень полювали також на зайців, лисиць, борсуків, видр, вовків і особливо бобрів; крякв, качок, лисух тощо; вилловлювали багато черепах.

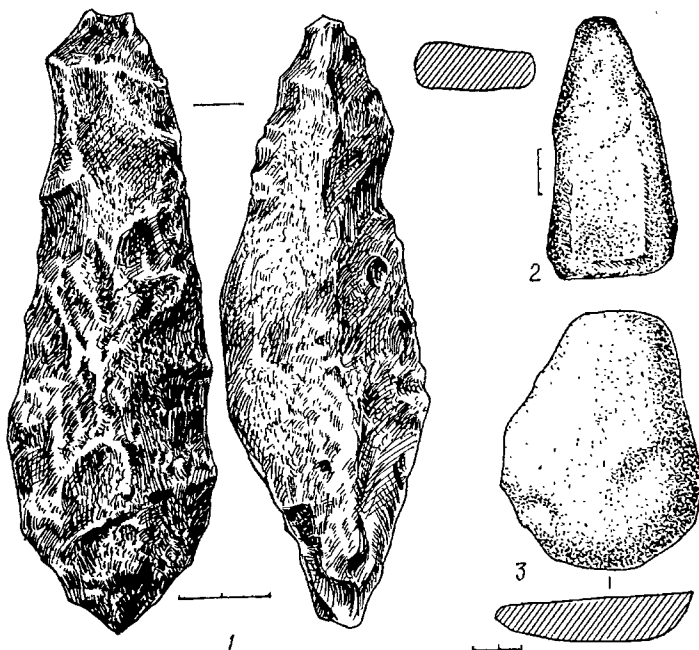
На підставі зібраних даних, важко визначити способи полювання. Безперечно, предмети озброєння — крем'яні вістря стріл, дротиків і списів (рис. 39) — при нагоді служили і засобами полювання. З цією метою використовувались також кістяні вістря з пазами для вкладишів (рис. 23,



Рис. 66. Рибальські гачки (1—2) уламок мотики з кістки.
1—3 — Дерев'яка; 2 — Райгородок.

7: 27, 8). Два таких вістря є, наприклад, в комплексі Дерев'яки. Вони округлі в перетині, діаметром 0,8 см. Поверхня їх старанно відполірована. Одне вістря має поздовжній паз, можливо, для вкладишів, в другому таких пазів є два. Кістяні вістря без пазів відомі із поселень Кам'яні Потоки і Олександрія.

Очевидно, дещо більшу роль, ніж мисливство, в житті населення середньостогівської культури відігравало рибальство.

Рибу ловили вудочкою на кістяні гачки, а також сітками і іншими пристроями типу верш, «морд», ятерів і т. п. Про широке використання останніх якоюсь мірою говорить видовий склад іхтіофауни Дерев'яки з переважанням кісток сома — мешканця зарослів і глибоких вимоїн, де, як відомо, найбільш ефективні результати лову дають такі пристрої, як верші, «морди» і т. п.

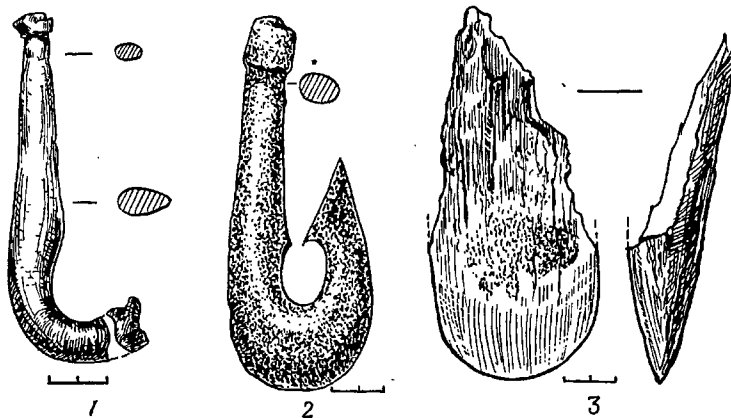
Рибальські гачки виявлені в Дерев'яці, Середньому Стозі та інших стоянок (рис. 23, 9; 27, 9; 66). Один великий гачок походить із поселення поблизу Слов'янської ГЕС на Сіверському Дінці (рис. 66, 2). Уламки гарпун і вістря до стріл виявлені на Стрільчій Скелі. Поворотний гарпун знайдений при похованні в с. Волоському, яке дослідив В. М. Даниленко. Уламки двох гарпунів є і в комплексі Дерев'яки. На Дерев'янському поселенні, як зазначалося, виявлено велику кількість керамічних важків з перехватом, більшість яких, безперечно, була важками від рибальських сіток.

Про широке використання населенням середньостогівської культури риби як харчового продукту свідчить також наявність цілих скупчень риб'ячої луски в кухонних покидьках Дерев'яки. Як вказувалося, культурний шар цього поселення був дуже насичений стулками черепашок унію і анадонга, що свідчить про розвиток збиральництва. М'ясо молюсків, очевидно, використовувалося в їжу, а розтерті черепашки домішувались в глиняне тісто при виготовленні кераміки.

Таким чином, для господарства племен середньостогівської культури властивим було розведення свійських тварин, де провідна роль належала конярству. Розведення і випасання табунів коней було основною формою заняття, зокрема для населення лісостепових районів Подніпров'я. Меншу роль, судячи за матеріалами Олександрії, відіграв кінь у племен Осколо-Донецького району, на Нижньому Дону і Надазов'ї. В Олександрії, наприклад, за кількістю особин кінь не набагато перевищує бика (табл. VII), а в Костянтинівці і Середньому Стозі II перше місце в списку фауни належить дрібній рогатій худобі. Невідповідну роль на різних територіях відіграло і мисливсько-рибальське заняття. Чим пояснюється ця різниця в характері господарства однокультурних поселень? Перш за все, очевидно, відміними природних умов, кількістю мисливсько-рибальських угідь. В лісовій зоні, де існували необмежені умови для полювання, рибальства і збиральництва, що забезпечували життєвий мінімум населення, в той час не досить численного, не було об'єктивних умов для переходу племен до відтворюючих форм господарства — землеробства і скотарства. В лісостепу були більш сприятливі умови для ведення землеробства і розведення великої рогатої худоби, коней і свиней, а в степу і напівпустинних найбільш продуктивною твариною є вівця і коза. Але пояснювати різницю в складі свійського стада різних пам'яток середньостогівської культури лише природним оточенням невірно. На виникнення певних відмін у господарстві окремих територій, безперечно, впливали також фактори соціального порядку, конкретне історичне оточення, сторонні культурні впливи, запозичення і інші. Природні і соціальні умови, очевидно, тісно перепліталися між собою. Мешканці Костянтинівського поселення, розміщеного в степовій зоні поблизу ареалу майкопської культури, в домашньому стаді якої важлива роль належить дрібній рогатій худобі, не могли, безумовно, не зазнати впливів цієї культури, що відбилося на особливостях господарства середньостогівської культури в Нижньому Подонні. Те ж слід сказати і про поселення Середній Стіг II, розміщене поблизу району поширення пам'яток нижньомихайлівського типу, де серед фауністичних решток перше місце належить також дрібній рогатій худобі. Поселення Молюхів Бугор, навпаки, знаходилося на північній периферії середньостогівської культури в лісостеповій зоні, поряд з мисливсько-рибальськими культурами пізнього неоліту, що й знайшло відбиток в характері господарства його жителів. Помітно більша роль свійського бика в стаді Олександрії також пояснюється тісними контактами населення середньостогівської культури осколо-донецької групи з пам'ятками дніпро-донецької культури, де бик в стаді був домінуючою твариною.

Отже, основні форми ведення господарства досліджуваної культури, як і аналіз знарядь праці, вказують на складні шляхи формування і розвитку середньостогівської культури, її своєрідність в порівнянні з сусідніми синхронними культурами Східної Європи.

Розділ VIII

МІСЦЕ СЕРЕДНЬОСТОГІВСЬКОЇ КУЛЬТУРИ В ЕНЕОЛІТІ СХІДНОЇ ЄВРОПИ, ЇЇ ПОХОДЖЕННЯ І ІСТОРИЧНЕ ЗНАЧЕННЯ

Опис найважливіших пам'яток і порівняльний аналіз виявлених на поселеннях і в могильниках знарядь праці, предметів озброєння, прикрас і кераміки вимальовує своєрідну середньостогівську культуру епохи міді, що розвивалася на Україні і в Подонні від початку другої половини IV до середини III тис. до н. е. Для неї характерна наявність трьох локальних варіантів — дніпровського, осколо-донецького (олександрійського) і нижньодонського (косянтинівського). У своєму розвитку середньостогівська культура пройшла два основні періоди — перший дошнуровий, волоський і другий — шнуровий, дереївський, що розпадаються на чотири фази, — I а, I в, II а, II в.

З відкриттям середньостогівської культури, що локалізується в лісостеповій і степовій зонах Подніпров'я, Лівобережжя України і пониззя Дону, заповнилася ще одна «біла пляма» на археологічній карті Східної Європи в епоху раннього енеоліту. Виявлено скотарський характер досліджуваної культури, що довгий час розвивалась паралельно з землеробською культурою Трипілля, правобережного Лісостепу УРСР — яскрава ілюстрація до процесу першого суспільного поділу праці, що характеризувався виділенням скотарських племен із загальної маси варварів¹.

Без перебільшення можна сказати, що Трипілля на Правобережжі і середньостогівська культура на Лівобережжі Дніпра і пониззі Дону постають тепер як дві найбільш визначні і яскраві культури раннього енеоліту півдня Європейської частини СРСР. Досить численні і сильні середньостогівські племена з високорозвинутою культурою відіграли в історії Східної Європи помітну роль. Вони першими почали широко використовувати в господарстві коня. Нема сумніву в тому, що уже в цей час кінь використовувався для верхової їзди. Озброєні списами, луком і бойовими молотами з рогу оленя, «кіннотники» середньостогівської культури, очевидно, були для того часу значною військовою силою.

¹ Ф. Енгельс. Походження сім'ї, приватної власності і держави. К., 1948, стор. 23.

РИСИ САМОБУТНОСТІ КУЛЬТУРИ. ПИТАННЯ ПРО ЇЇ ПОХОДЖЕННЯ

Середньостогівська культура в багатьох відношеннях являє собою своєрідне самобутне явище, що не знаходить повної аналогії в жодній з культур енеоліту Східної Європи і суміжних територій. Форми високогорлого гостродонного посуду з товченою черепашкою в глиняному тісті, прикрашеного переважно штамповим орнаментом, серед якого переважає гребінець і шнур, не мають аналогій в жодній із сусідніх культур епохи енеоліту. Шнурова орнаментация на кераміці середньостогівської культури, що з'явилася тут ще в кінці IV тис. до н. е., є найдавнішою в Європі. Самобутньою є і пластика середньостогівської культури. Статуетки людей і фігурки тварин з Деревки вказують на високий рівень розумових здібностей і художніх смаків первісних скотарів досліджуваної культури. Відкриття схематичних стилізованих статуеток жінки у носіїв середньостогівської культури розширює наші знання про форми ідеологічних уявлень цих племен, можливо, вказує на наявність у них віри в жіночий образ матері-прародительниці, покровительниці стад і скотарства. Наявність специфічних мідних виробів, зокрема черепашковидних підвісок, скобовидних прикрас, довгих рурок-пронізок, як і хімізм самого металу, ставить металеві прикраси середньостогівської культури в окрему групу, часто неповторювану в сусідніх синхронних культурах. Своєрідним є також і конярський характер господарства її носіїв.

Риси своєрідності і самобутності середньостогівської культури випливали, очевидно, перш за все, із законів і умов її внутрішнього розвитку, а також генетичних джерел, що лежали в підоснові її походження.

На жаль, у питанні походження середньостогівської культури у нас ще дуже багато неясного. Можна лише здогадно вказувати на деякі генетичні джерела середньостогівської культури в неоліті Східної Європи.

На нижньому Подніпров'ї однією із культур епохи неоліту, де в якійсь мірі проявляються риси спільності з середньостогівською, є сурська культура, на що звертає увагу В. М. Даниленко². Ці культури зближує деяка спільність у формах посуду і технології його виготовлення — гостродонність горщиків, орнаментування їх переважно у верхній третині прокресленим гребінцевим або ямковим орнаментом, наявність товченої черепашки в глиняному тісті тощо. Як для сурської, так і середньостогівської культур властивий високий розвиток кістяної індустрії, спільність прийомів обробки рогу і однакові типи знарядь праці з цього матеріалу — мотики, рибальські гачки, тесла тощо. Але в Надпоріжжі — основному районі поширення сурської культури — між періодом її існування і появою перших пам'яток середньостогівської культури помітний певний хронологічний розрив, що характеризується неподільним пануванням тут пам'яток середнього етапу дніпро-донецької культури. Якщо з деякою вірогідністю і можна допускати генетичну спадкоємність

² В. Н. Даниленко. Неолит України, стор. 224.

між сурською і середньостогівською культурами, то пам'ятки дніпро-донецького неоліту, безперечно, виступають тут в ролі чужорідного явища, генетично з ними не зв'язаного.

Дещо чіткіше шляхи переростання місцевого неоліту в культури мідного віку і, зокрема, процес складання середньостогівської культури простежується на більш південних територіях, Лівобережжя України, зокрема в Надазов'ї і на Нижньому Дону, куди впливи дніпро-донецької культури розповсюджувались значно менше, ніж в Надпоріжжя. Але неоліт цієї території вивчений, на жаль, ще недостатньо. Матеріали єдиної, розкопаної на широкій площі багат шарової стоянки в ур. Ракущечний Яр поблизу ст. Роздорської на Дону, досі не видані³.

Із пам'яток епохи неоліту — міді пониззя Дону, що якоюсь мірою висвітлюють процес складання середньостогівської культури, привертають увагу археологічні матеріали, виявлені В. Я. Кияшко на стоянці Бесергенівка⁴. Характерною рисою кераміки цієї стоянки є наявність тут трьох основних типологічних груп посуду: I — товстостінних горщиків з прямими, трохи відведеними назовні вінцями, прикрашених прокресленими лініями, відбитками гребінця і ямками; II — більш тонкостінних горщиків з комірцевидним потовщенням на вінцях, прикрашених відбитками гребінця, відступаючими наколами або лініями; III — високогорлого тонкостінного посуду з прямими або жолобчатими вінцями, орнаментований гребінцевим і перлинним узором. Для всіх трьох груп кераміки Бесергенівки властива домішка товчених черепашок в глиняному тісті. Ця кераміка близька за технологією виготовлення, кольором і обробкою поверхні. Всі три групи кераміки, безперечно, генетично зв'язані, але хронологічно вони можуть бути віднесені до різних фаз розвитку неолітичних і енеолітичних культур степового Надазов'я. Якщо кераміка першої групи типологічно повністю зіставляється з матеріалами нижніх неолітичних шарів станиці Роздорської, то друга відбиває той історичний етап на території степів Східної Європи, коли набирає значного поширення кераміка з комірцевидними вінцями другого періоду дніпро-донецької культури (Середній Стіг I, Маріуполь, Микільський могильник). Третя група кераміки з Бесергенівки уже повністю відноситься до раннього (дошнурового) періоду середньостогівської культури. Наявність різних груп черепашкової кераміки характерна і для інших стоянок Подоння. Фрагменти горщиків з потовщеними вінцями і високогорлий посуд є в колекції з хут. Мала Лучка⁵. Комірцевидна кераміка з домішкою черепашки в глиняному тісті зустрічається також в колекції з хут. Каргальського і ст. Романівської⁶.

На підставі наведених даних можна припускати, що процес складання середньостогівської культури відбувався на широких просторах Північного Надазов'я, від Дніпра до Дону, головним чином, очевидно, в районах, куди не розповсюджувались племена дніпро-донецької культури. В основі генези досліджуваної культури лежать місцеві степові неолі-

³ Дослідження Т. Д. Булановської в 1959—1963 рр.

⁴ Фонди кабінету археології Ростовського державного університету.

⁵ А. А. Формозов. Неолитическая керамика Нижнего Подонья.— КСИИМК, вып. 53. М., 1953.

⁶ Фонди Ростовського історичного музею, збори Горецького.

тичні пам'ятки. Складання і розвиток культури носив, таким чином, автохтонний характер. У нас немає, зокрема, ніяких даних стверджувати прийшлий характер цієї культури. Говорячи про автохтонний характер складання середньостогівської культури, слід зазначити, що в її формуванні і розвитку важливу роль відігравало також конкретне історичне оточення, звідки проникали найрізноманітніші впливи, зокрема з Північного Кавказу, Криму, Правобережної України і лісостепових неолітичних племен.

В свій час при визначенні місця дніпро-донецької культури нами висловлена думка про віднесення середньостогівської культури разом з ямною і нижчими горизонтами Джебелу в Прикаспії до окремої культурно-історичної області, розміщеної на межі північно-мисливської рибальської зони з південними землеробсько-скотарськими культурами. З точки зору етнічної приналежності носіїв середньостогівської культури, ми були схильні зв'язувати їх з індо-іранським мовним середовищем⁷. Такого визначення культурно-історичного місця середньостогівської культури ми дотримуємося і тепер.

Близьке сусідство середньостогівських племен з мисливсько-рибальським населенням більш північних територій і з високорозвинутими землеробсько-скотарськими культурами Правобережжя України, Криму і Кавказу не могло, безперечно, не накласти певний відбиток на склад і характер середньостогівської культури. За своїм географічним положенням середньостогівська культура, як і ямна, займає проміжне положення між культурами різних зон.

Глиняний посуд середньостогівської культури, як у північних мисливсько-рибальських культурах, переважно гостродонний, але форма горщиків уже досить розвинута і відносно складна. Тут, як у землеробсько-скотарських культурах, побутувала велика кількість форм посуду — різні типи горщиків, миски, кубки, амфори. Поява амфор, зокрема, як і горщиків новочеркаського типу, безперечно, була результатом близького сусідства середньостогівської культури з культурами Північного Кавказу і Криму, де округлотілий слабоорнаментований посуд з невисокими плавно відхиленими назовні вінцями є основною формою кераміки⁸.

Елементи й мотиви орнаменту середньостогівської кераміки знаходять аналогії на посуді північних культур. За покриттям поверхні посуду та візерунком середньостогівська культура займає немовби проміжне місце між культурами неоліту і енеоліту Східної Європи, зокрема Північного Кавказу, де орнамент зустрічається дуже рідко, і лісостепової зони з культурами багато орнаментованого посуду.

Саме впливами культур гребінцево-накольчатої і ямково-гребінцевої кераміки, а також культур Кавказу і Північного Причорномор'я, ми пояснювали виникнення в середньостогівській культурі різних груп кераміки, зокрема класів В і С.

⁷ Д. Я. Телегін. Дніпро-донецька культура, стор. 160, 238.

⁸ А. А. Щепинский. О неолите и энеолите Крыма; А. А. Формозов. Каменный век., стор. 118—120, рис. 57—59; Р. М. Мунчаев, А. Л. Нечитайло. Вказ. праця, рис. 6—7.

Очевидно, як результат переплітання різних сторонніх впливів слід розцінювати і співіснування в середньостогівській культурі кам'яних і крем'яних сокир, ножів на пластинах і вкладишів серпів, виготовлених в техніці двобічного сколювання, наконечників списа підтрикутної і субромбічної форми тощо. Не без сторонніх впливів виникли також певні відміни в господарстві окремих територіальних груп культури.

Кераміка середньостогівської культури, як і інші культурні надбання, була значною мірою продуктом своєї епохи, де перепліталися елементи спільних рис, властиві інколи і культурам досить віддалених територій. До числа таких ознак, спільних для великої групи енеолітичних культур Європи, слід віднести, зокрема, виникнення високогорлого посуду, що був властивий, як відомо, для широкого кола європейських культур — Лендель, культура лійчастого посуду, Бодрогкерастур тощо.

Важливою рисою духовної культури середньостогівського населення є поява культових захоронень тварин, зокрема, собаки і черепа коня, що перекикається з аналогічними фактами, відомими в культурах енеоліту Правобережної України, Прикарпаття і Центральної Європи⁹.

СЕРЕДНЬОСТОГІВСЬКА КУЛЬТУРА І ПОХОДЖЕННЯ ЯМНОЇ КУЛЬТУРИ

Історичне значення і доля середньостогівських племен тісно переплітаються передусім з історією населення ранніх етапів ямної культури, в походженні якої середньостогівська культура зіграла досить важливу роль. Точки зору про пам'ятники типу Середнього Стогу II як генетичну підоснову ямної культури розділяє більшість спеціалістів в галузі неоліту і енеоліту степових просторів Східної Європи (О. Ф. Лагодовська, О. Г. Шапошникова, Д. Я. Телегін). Такому висновку не суперечить також віднесення деякими дослідниками пам'яток типу Середній Стіг II і Дерев'яка до ранніх фаз ямної культури (В. М. Даниленко) чи до єдиної «курганної культури» Припонтіїської області (М. Гімбутас).

Процес складення ямної культури був досить складним і проходив при взаємодії різних елементів на окремих територіях¹⁰. Серед ознак, зміна яких знаменувала виділення ямної культурно-історичної області, М. Я. Мерперт розглядає поховальний обряд, кераміку тощо; він вказує також на основні умови і фактори (територіальний, економічний, соціальний) формування цієї культури¹¹.

Ми не ставимо своїм завданням розв'язання питання походження ямної культури взагалі, а лише хочемо показати роль в цьому процесі середньостогівської культури, що найкраще простежується при аналізі найбільш масового матеріалу — кераміки.

⁹ С. Н. Бибиков. Поселение Лука-Врублевская.— МИА, № 38, 1953, стор. 57; Т. Г. Мовша. Трипольское жилище на поселении Солончены II.— ЗОАО, т. I. Одесса, 1960, стор. 237; А. А. Шепинский. Культ животных в погребениях эпохи бронзы в Крыму.— КСИА, вып. 9. К., 1960, стор. 70—72.

¹⁰ Н. Я. Мерперт. Древнейшая история., стор. 49.

¹¹ Там же, стор. 50—57.

При цьому слід зауважити, що виявлені в свій час В. О. Городцовим пам'ятки ямної культури, як встановлено тепер, відносяться до пізніх етапів її розвитку. В часі вони відповідають верхньому шару Михайлівки. Ранньоямний пласт в межах річки Дніпра і Волги представлений такими пам'ятками, як Михайлівка II, Олександрія II, Попів 4/31, Репін, Бежецька 5/22, Бикове II, 2/3 тощо ¹².

Завдяки наявності великої кількості досліджених пам'яток неолітичної і енеолітичної епохи, проблема складення ямної кераміки вивчена найкраще на Україні.

Основною ознакою кераміки з поселень ранньоямного часу Подніпров'я (Михайлівка II) є поширення трьох типів горщиків: «а» — яйцевидних високогорлих з округлим дном, прикрашених переважно відбитками шнура, гребінця і перлинами; в глиняному тісті є домішка товченої черепашки (рис. 67, 9, 10); «б» — широковідкритих горщиків також з домішкою товченої черепашки, орнаментованих тими ж елементами, але плоскодонних (рис. 67, 8); «в» — «мішковидних» горщиків з плоским чи яйцевидним дном з домішкою піску в глиняному тісті (рис. 67, 11). Орнамент шнуровий і гребінцевий, що на відміну від горщиків типу «а» і «б», прикрашених лише у верхній частині, покриває майже всю поверхню посуду. В Михайлівці переважають округлодонні високогорлі горщики першого типу «а». Вони, крім того, давно вже відомі і в курганных похованнях України (Чингул, Котівка, Чермалик, рис. 67, 12). Два горщики цього типу зберігаються в Жданівському музеї (рис. 67, 6, 7). За типологічними ознаками ранньоямного слід вважати і групу округлодонних горщиків з високою шийкою Яцковицького могильника (поховання № 41, 55, 56) на Горному Тікачу ¹³, віднесені Т. С. Пассек до гатненської групи середньо-дніпровської культури ¹⁴.

Автори праці про Михайлівське поселення зазначали близьку генетичну спорідненість горщиків типу «а» з посудом поселення Середнього Стогу II, а плоскодонних горщиків типу «б» з матеріалами лісостепових культур пізнього неоліту — міді на Україні. Мішковидні горщики («в») вони схилили були виводити з пізніх дніпро-донецьких комплексів Надпоріжжя ¹⁵.

Дві основні групи ранньоямного посуду виділені нами і в другому шарі Олександрії. Одна з них представлена пористими високогорлими остро- або округлодонними горщиками, прикрашеними шнуровим, гребінцевим, прокресленим і перлинним орнаментом. В глиняному тісті є домішка товченої черепашки (рис. 67, 14). Друга група посуду Олександрії II включає горщики також з округлим дном, але шийка їх досить

¹² А. Д. Столяр. Вказ. праця; И. В. Синицын. Памятники ямной культуры...; його ж. Археологические исследования Заволжского отряда (1951—1953).— МИА, № 60, т. 1, 1959, рис. 17, 13; К. Ф. Смирнов. Быковские курганы..., рис. 22, 3.

¹³ А. Bydłowski. O charakterze kurhanów grupy Jackowickiej.— Światowit, t. VI. Warszawa, 1965.

¹⁴ Т. С. Пассек. К вопросу о среднеднепровской культуре.— КСИИМК, вып. 16, 1947, рис. 11, 6, 7.

¹⁵ О. Ф. Лагодовська, О. Г. Шапошникова, М. Л. Макаревич. Вказ. праця, стор. 82—84.

низька, а вінця часто мають потовщення. В глині є домішка піску (рис. 67, 13). При попередній публікації матеріалів Олександрії ми зазначали, що генетичні корені обох керамічних груп з шару II слід шукати в керамічних матеріалах нижнього (III) шару цього ж поселення. Як на найближчу аналогію ранньоямній кераміці Олександрії ми вказували на матеріали Михайлівки II¹⁶.

Тепер, після накопичення нових фактів і більш глибокого аналізу відомих раніше даних можна дещо уточнити питання про генетичну підоснову ранньоямної кераміки України і співвідношення типів посуду цього часу з різних територій, зокрема з долини Сіверського Дінця і Подніпров'я. Зазначимо передусім, що горщики типу «а» Михайлівки II слід тепер зіставляти в генетичному плані не з керамікою поселення Середній Стіг II, а з посудом дереївсько-молохівського типу, з яким він має по формі, орнаментациї і технології виготовлення більше спільних рис. По-друге, сьогодні вже ні в кого з спеціалістів не виникає сумніву, що на формування плоскодонного посуду типу «б» Михайлівки II великий вплив справила і нижньомихайлівська кераміка, переважно плоскодонна і нерідко близька до плоскодонного ранньоямного посуду Михайлівки II. Якщо пориста кераміка першої групи Олександрії II знаходить пряму аналогію в посуді типу «а» Михайлівки II, то горщикам другої групи Олександрії підшукати аналогію на Дніпрі важко, а на Сіверському Дінці, навпаки, немає плоскодонного посуду типу «б» Михайлівки II.

Отже, шляхи складення ранньоямної кераміки навіть в межах України не були тотожними. Спільним для пам'яток цього часу на Дніпрі і Сіверському Дінці була лише важлива роль середньостогівської керамічної технології класу А, на базі якої вирости горщики типу «а» Михайлівки II, і група пористої кераміки Олександрії II. На Дніпрі ямна культура зазнала значних впливів нижньомихайлівських пам'яток, а в басейні Сіверського Дінця вона повністю виростала на місцевих пам'ятках олександрійського типу, для яких характерне тісне переплітання керамічної технології класу А і В середньостогівської культури.

Не менш складним був також процес генезису кераміки ямної культури в Подонні і Поволжі.

Ранньоямна кераміка Подоння представлена колекціями з поселень поблизу хуторів Репіна на Середньому Доні, Великий Леп'яг в районі Ліпецького моря. Зустрічається вона також і при похованнях (рис. 67, 15—17) або в насипах курганів (Мокрий Чалтир, Кульбакин Курган)¹⁷. Це виключно округлодонні чи гостродонні горщики і невеликі півкулясті миски. Горщики з відносно високими вінцями, зрідка вони мають комірцевидне потовщення ззовні. Орнамент гребінцевий, прокреслений і шнуровий. Під вінцями ряд ямок або перлин. Плоскодонні горщики тут невідомі зовсім.

Керамічні знахідки, виявлені в ямних курганах Поволжя, більш різноманітні і розпадаються на кілька груп.

¹⁶ Д. Я. Телегин. Энеолитическое поселение., стор. 16.

¹⁷ Розкопки А. І. Демченко в 1960 р.

Горщики першої («биківської») групи мають яйцевидну форму з високими вінцями і домішкою товчених черепашок в глиняному тісті. Один із них виявлений при основному похованні № 3 другого кургану поблизу м. Бикове Волгоградської області (рис. 67, 19). Він має округлий тулуб, пригострене дно, високі трохи жолобчаті вінця, прикрашений горизонтальними рядами прогладжених ліній. Візерунок покриває лише верхню половину горщика¹⁸. Яйцевидний горщик биківського типу з відведеними назовні вінцями, прикрашений зверху лініями і ямками, супроводжував також одне поховання першого Бережнівського могильника (курган № 32 пох. № 2)¹⁹. Кілька яйцевидних горщиків цього типу з досить розвинутим профілем виявлені і при похованні № 3 п'ятого кургану с. Скатівки²⁰. Вони мають високі вінця, орнамент розміщений у верхній третині висоти. Візерунок складається з прокреслених ліній і ямок під вінцями. В одному випадку візерунок нанесений відбитками перевитого шнура.

Типологічно горщики биківського типу Поволжя за багатьма ознаками зіставляються з керамікою хуторів Репіна, Великих Леп'ягів, Попова 31/4 в Подонні, а також групою «а» Михайлівки II і першою керамічною групою пористого посуду Олександрії II з України. Близьку аналогію названим керамічним комплексам України, Подоння і Поволжя становлять також матеріали з поселення Перикса на р. Цна в басейні Оки поблизу Тамбова²¹ (рис. 67, 18).

На Україні ранньоямна кераміка зазначеного типу виростала, як зазначалося, на основі середньостогівського посуду класу А. Те ж, очевидно, слід припустити і для території Подоння, принаймні, нижньої і середньої течії ріки, де були поширені пам'ятки костянтинівської групи. Про пряме переростання в Подонні середньостогівської кераміки в ранньоямну може свідчити, наприклад, горщик з хут. Попова 31/4, що за формою, технологією, розміщенням візерунку майже тотожний посуду класу А Костянтинівки.

Про шляхи складення ранньоямної кераміки биківського типу на Верхньому Дону (Великий Леп'яг), степовому Поволжі (Бикове, 2/3) і на р. Цні (Перикса) можна здебільшого лише робити припущення, оскільки неоліт і ранній енеоліт цих територій вивчені недостатньо.

Не виключена можливість, що ранньоямний посуд типу Великих Леп'ягів проник у верхів'я Дону, а, можливо, і на р. Цну із степового Подоння. Більш ранньої кераміки, що культурно і хронологічно відповідала б середньостогівському часу, ми тут ще не знаємо, хоча на широті Воронежа такий посуд уже виявлений. Він, зокрема, добре представлений в комплексі Третьої університетської стоянки, дослідженої А. Т. Сінюком²².

Деякі матеріали, що передують в культурно-хронологічному плані ранньоямним знахідкам типу Бикове 2/3, виявлені також в степовому

¹⁸ К. Ф. Смирнов. Быковские курганы, рис. 22, 3.

¹⁹ И. В. Сеницын. Археологические исследования, рис. 17, 13.

²⁰ Там же, рис. 56.

²¹ Т. Б. Попова. Эпоха бронзы на Тамбовщине.— СА, № 3, 1961.

²² Матеріали зберігаються у фондах Воронежського музею.

Поволжі та Північному Прикаспії. Йдеться про наявність в четвертому шарі Джебелу, що датується методом C_{14} кінцем IV тис. до н. е. (6030 ± 240 р. тому назад)²³, гостродонного профільованого посуду з товченою черепашкою в тісті (рис. 67, 40), близького за формою до горщиків класу А середньостогівської культури; а також про знахідки такої ж кераміки на неолітичних поселеннях межиріччя Волги і Уралу (Байга-Сор, Асан-Бай²⁴, Алтата, Досанг²⁵) (рис. 67, 38, 39). Все це вказує на деяку можливість відшукання генетичних коренів посуду биківського типу в північному Прикаспії.

Крім горщиків биківського типу, в Поволжі відсні й інші типи ранньоямного посуду, аналогії якому в басейні Дону і Дніпра уже значно обмежені або ж відсутні зовсім. Йдеться передусім про добре відомий горщик з п'ятого кургану поховання № 22 Бережнівського могильника (рис. 67, 20). Горщик з Бережнівки 5/22 має мішковидну форму, округле дно, вінця невисоки з комірцевидним потовщенням. Орнамент покриває всю поверхню горщика від вінця до дна. Складається він з горизонтальних зон насічок, розділених прокресленим зигзагом²⁶. Аналогії бережнівському горщику серед ранньоямної кераміки Поволжя і Подоння обмежені. Впливи цього посуду, можливо, простежуються на кераміці хут. Репіна, де також зустрічаються горщики з комірцевидним потовщенням на вінцях. В ранньоямних матеріалах України бережнівський горщик знаходить близьку аналогію в групі мішковидного посуду Михайлівки II.

Джерела складення горщиків бережнівського типу слід шукати, очевидно, в кераміці більш раннього часу Подоння і Поволжя. Мішковидна форма цього посуду, комірцевидні вінця, покриття всієї поверхні орнаментом, що включає відступаючі наколи, насічки, прокреслений зигзаг тощо, безперечно, були результатом генетичної спорідненості з неолітичною керамікою поселень типу станиці Роздорської на Дону, Орловки і П'ятиморської стоянки в Поволжі²⁷, а також поселень, виявлених за останні роки розвідками А. М. Мелентьєва в Північному Прикаспії — Бек-Беке, Істай-Бабай, Тулуз, Кубек-Сор і ін.²⁸ (рис. 67, 41, 42).

Виділяється в Поволжі і третій тип ямного посуду, що умовно можна назвати «калінівським».

Горщики калінівського типу відрізняються примітивізмом і простотою форми. Це округлотілий напівовальний у вертикальному розрізі посуд, дно округле, вінця рівні. Вони, звичайно, зовсім не відділяються від стінок ні зломом форми посуду, ні товщиною. Орнамент покриває значну частину або майже всю поверхню. Складається він з наколів'ямок, насічок, відбитків гребінця (рис. 67, 21, 22). Горщики цього типу в Поволжі трапляються досить часто. Вони виявлені, зокрема, в курга-

²³ А. П. Окладников. Джебел., рис. 62, 64.

²⁴ Розвідки А. М. Мелентьєва в 1968 р.

²⁵ Розкопки Ю. В. Дерев'ягіна в 1969 р.; Розвідки В. Д. Білецького.

²⁶ И. В. Сеницын. Археологические исследования., рис. 17, 8.

²⁷ Розвідки В. І. Мамонтова в 1968 р.

²⁸ Матеріали зберігаються у фондах Ленінградського відділення Інституту археології АН СРСР, де були нами опрацьовані з люб'язного дозволу автора досліджень.

нах при похованнях Калинівки 8/43, Бережнівки II 6/16, Іловатки 2/2, Політотдельського 2/4, Рівного 3/2, 4/2, 8/5 тощо ²⁹.

Якщо ранньоямний вік посуду биківського і бережнівського типів в Поволжі не викликає сумніву, то віднесення горщиків калинівського типу, які доживають до пізньоямного часу (рис. 67, 5), потребує ще обґрунтування. В зв'язку з цим варто згадати, що горщики калинівського типу бувають в курганах як при впускних, так і при основних похованнях. У кургані № 32 Бережнівського першого могильника така посудина стояла, наприклад, при основному похованні (№ 4), в той час, як при впускній дитячій могилі (№ 2) знайдений горщик биківського типу ³⁰. Про ранньоямний вік частини горщиків калинівського типу свідчить виключний примітивізм їх форм, як і неможливість виведення цього типу кераміки з інших ранньоямних форм посуду, зокрема биківського.

Аналогії горщикам калинівського типу серед ранньоямного посуду Подоння і України не знайдено. Його походження гіпотетично можна пов'язувати хіба з примітивним посудом лісового неоліту, де такі форми горщиків існують на протязі всієї неолітичної епохи.

Отже, процес складання ямної культури, як це вдається простежити за типами кераміки, охоплював велику територію від Дніпра до Волги. В її формуванні відіграли роль субстратних і суперстратних факторів різні культурно-історичні джерела. На Україні і Подонні в ролі визначального фактора виступають пам'ятки з шнуровою керамікою класу А середньостогівської культури, а в Поволжі — культурно-історичні явища типу Джебел. На цій основі склалося основне ядро ранньоямної культури Східної Європи, зокрема пам'ятки з керамікою типу «а» Михайлівки II, першої групи пористої кераміки Олександрії II, хут. Репіна, Бикова II, 2/3, Великий Леп'яг, Перикси тощо.

Керамічні традиції Середнього Стогу II і Деревки в складенні ранньоямної кераміки України простежуються, зокрема, на збереженні в ранньоямний час не тільки окремих рис у кераміці, а й цілих типів горщиків, що за технологією і оздобленням часто тотожні посуду дерев'яної групи середньостогівської культури. Такі горщики, наприклад, виявлені в другому шарі Михайлівки, відомі вони і при похованнях в курганах. До їх числа можна віднести кілька поховань, виявлених за останні роки на Україні, в тому числі Березівка на Кіровоградщині, Кабаки в Павлоградському районі на Дніпропетровщині, Ковалівка Миколаївської області ³¹. Про дуже близьку типологічну спорідненість горщика з хут. Попова (рис. 67, 17) з керамікою Костянтинівки ми говорили.

Переростання середньостогівської культури в ямну простежується не лише при аналізі кераміки, а й при вивченні господарства, поховаль-

²⁹ В. П. Шилов. Калиновский курганный могильник.— МИА, № 60, т. 1, 1959, рис. 35, 1; И. В. С и н и ц ы н. Археологические исследования..., рис. 17, 5; К. Ф. С м и р н о в. Курганы у с. Иловатки и Политотдельского, рис. 3, 13, 14, 12, 3; И. В. С и н и ц ы н. Древние памятники Саратовского Заволжья.— Археологический сборник. Саратов, 1966, рис. 6, 3; 14, 1; 16, 4.

³⁰ И. В. С и н и ц ы н. Археологические исследования..., рис. 17, 13, 14.

³¹ Розкопки Н. М. Бокій у 1969 р., Л. П. Крилової — в 1967 р. і Г. Т. Ковпаненко — в 1969 р.

ного обряду, антропологічного складу населення тощо. Так, населення середньостогівської культури як і ямної культури займалося конярством. У комплексах Деревки, Молухового Бугра, хут. Репіна кістки свійського коня становлять, як зазначалося, понад 50%. Обряд скорчених на спині поховань середньостогівського часу ще довго зберігається і в ямній культурі. Перші кургани, що потім стають однією із основних рис поховального обряду ямних племен, з'являться на Нижньому Дніпрі ще в кінці середньостогівського часу. Різкої зміни в антропологічному складі населення межиріччя Дніпра і Волги при переході від середньостогівської до ранньоямної культури не помічається.

Процес переростання середньостогівської культури в ямну протікав, однак, під значними сторонніми впливами (дніпро-донецькими, нижньомихайлівськими і ін.), що надавали останній на різних територіях певних локальних рис.

Розглядаючи роль середньостогівської культури в походженні ямної, слід ще коротко зупинитися на проблемі хронологічного співвідношення ранньоямних пам'яток Поволжя, басейну Дону і Дніпра, в оцінці яких серед спеціалістів помітні певні розходження. Наприклад, М. Я. Мерперт відносить поховання Бикове 2/3, Бережнівки 5/21, хут. Попова 31/4 до першої половини III тис. до н. е.³², в той час як О. Ф. Лагодівська і О. Г. Шапошникова датують горщик Бикове 2/3 часом Михайлівки II, тобто другою половиною того ж тисячоліття³³. Датування ранньоямних пам'яток Східної Європи другою половиною III тис. до н. е., що опираються на трипільські аналогії, ми вважаємо більш вірним.

Важко прийняти також і висновок М. Я. Мерперта про синхронність ранньоямного поховання Попова 31/4 з другим і третім періодами дніпро-донецької культури³⁴. Це твердження, на наш погляд, не має об'єктивних даних. За стратиграфією Середнього Стогу і Стрільчої Скелі другий період дніпро-донецької культури (Середній Стіг I) передував середньостогівським пам'яткам, а останні були давніші за ранньоямні. Отже, поховання хут. Попова 31/4 буде пізніше дніпро-донецької культури. Немає, очевидно, також будь-яких підстав датувати першою половиною III тис. і ранньоямне поховання з Бережнівки 5/22.

Таким чином, ранній етап ямної культури в Поволжі і Подонні, як і на Україні, слід датувати післясередньостогівським часом, тобто не раніше середини III тис. до н. е.

Ранньоямна культура межиріччя Дніпра і Волги, розвиваючись в третій чверті — кінці III тис. до н. е., переростає в пізній етап, представлений класичними ямними похованнями курганів Сіверського Дінця, відкритих ще В. О. Городцовим; верхнього (третього) шару Михайлівки тощо. Процес складення пізньоямного посуду, що характеризувався поступовою втратою рис, властивих керамічній технології класу А серед-

³² Н. Я. Мерперт. Древнейшая история., стор. 47.

³³ О. Ф. Лагодівська, О. Г. Шапошникова, М. Л. Макаревич. Вказ. праця, стор. 97; О. Г. Шапошникова. Новые данные о Михайловском поселении. — КСИА, вип. 11. К., 1961.

³⁴ Н. Я. Мерперт. Древнейшая история., стор. 47.

ньостогівської культури, і переважанням волзьких «калінівсько-бережнівських» впливів, мабуть, був не менш складним, ніж формування ранньоямного посуду.

* * *

Значення середньостогівської культури в історії Європи, на наш погляд, не обмежується лише важливою її роллю в процесі складення ямної культури. Впливи культури середньостогівських, а пізніше ямних племен чітко простежуються далеко за межами району їх безпосереднього поширення. З'явившись в долині Сіверського Дінця і Дніпра всередині IV тис. до н. е., середньостогівські племена зіткнулися з носіями інших культур. Досить швидко витіснивши в Подніпров'ї неолітичне населення дніпро-донецької культури, приšli племена вступили на захід в тісний культурний контакт з трипільцями, що знайшло помітний відбиток в розвитку обох культур.

Як зазначалося, прикрашення посуду шнуровим орнаментом вперше застосували середньостогівські племена при переході від раннього волозького до пізнього дереївського періоду розвитку культури, тобто ще в другій половині — кінці IV тис. до н. е. Причому спочатку тут знайшов застосування перевитий шнур (гусеничка), а лише потім з'явився звичайний плетений шнур. Таким чином, середньостогівська кераміка з шнуровим орнаментом була найдавнішою в Східній Європі.

Під впливом середньостогівської культури шнурова орнаментация з'являється на кераміці середнього етапу Трипілья. Фрагменти посуду, що за формою, орнаментом і технологічними якостями наближаються до середньостогівської кераміки, є, зокрема, на Володимирівському поселенні в басейні р. Синюхи³⁵. За спостереженнями Т. Г. Мовші, впливи середньостогівської культури позначалися на пам'ятках басейну Дністра, де в комплексах середнього Трипілья поселень Кадіївки, Кудринки, а також в Солончени II, є кухонна кераміка, аналогічна посуду середньостогівської культури. Це, перш за все, поява тут округлодонних з високими вінцями горщиків, прикрашених гусеничним орнаментом, типу Середнього Стогу II, Кічкасу, Стрільчої Скелі³⁶.

Т. Г. Мовша відзначає культурні і етнічні зв'язки між скотарським населенням Подніпров'я та землеробськими племенами Правобережної України³⁷.

Про тісні культурні контакти племен середньостогівської культури з населенням досить віддалених західних територій свідчать дослідження поховань у Кайнарах в Молдавії та в Дечії на Муреші (Трансільванія). Для цих поховань, як і для могильників середньостогівської культури, характерна наявність ідентичних «поясів», виготовлених з великих перламутрових пронизок, крем'яних ножів, нуклеусів тощо. В Кайнарах,

³⁵ Фонди ІА АН УРСР.

³⁶ Т. Г. М о в ш а. О связях племен., стор. 193.

³⁷ Т. Г. М о в ш а. Пізньотрипільське житло-майстерня в с. Цвіклівці.— Археологія, т. XXIII. К., 1970.

Дечії і середньостогівському похованні в Золотій Балці знайдені однакові мідні гривні, виготовлені з дроту. Могильник у Дечії за планом розміщення поховань, положенням кістяків, складом знахідок, наявністю значної кількості вохри виділяється серед місцевих пам'яток Трансильванії в окремий тип пам'яток, що зазнали східних впливів.

За наявністю хрестовидної булави, аналогічної маріупольській, М. Гарашанін зоставляв хронологічно могильник у Дечії з Маріупольським некрополем³⁸. Йдеться, безперечно, перш за все про пізні скорчені на спині поховання Маріуполя.

Впливи середньостогівської культури на Трипілля, що розпочалися на етапі В/І, помітні і в більш пізній ранньоямний час. У пам'ятках пізнього Трипілля України (Усатове, Городськ), як відомо, шнурова орнаментация відіграла вже значну роль. Тут в цей час дуже збільшується і роль коня в господарстві. В другій половині IV тис. до н. е. впливи степових культур і в першу чергу, очевидно, середньостогівської культури поширились на Східне Прикарпаття. Румунські археологи відзначають появу в культурі Кукутені-Трипілля на Дністрі і в Прикарпатті особливої кераміки — Кукутені С, походження якої пов'язують із східними степовими впливами. За періодизацією В. Думітреску, ця кераміка з'являється тут на етапі Кукутені А-В, що відповідає часові В/І—В/ІІ Трипілля. Причому важливо зазначити, що на більш ранніх фазах етапу Кукутені А-В (фаза Карлатені) тут була поширена кераміка Кукутені С без шнурового орнаменту. Останній з'являється на цьому посуді лише в другій фазі етапу Кукутені А-В (Траян-Дялул, Фінтінілор)³⁹. Як і в середньостогівській культурі, першим тут набув поширення гусеничний орнамент, а потім почали застосовувати для декорування посуду звичайний плетений шнур⁴⁰.

На інших енеолітичних культурах Європи шнурова орнаментация на кераміці з'являється пізніше. В комплексах нижньомихайлівського типу шнур для орнаментування посуду почав застосовуватись в дереївський час. Шнурова орнаментация на енеолітичній кераміці степового Подоння, Поволжя з'явилася відносно пізно. На Середньому Дону відбитки звичайного плетеного шнура вперше трапляються вже в ранньоямний час. М. Я. Мерперт, очевидно, цілком правильно зазначає, що поява шнурової орнаментации на Волзі є прямим наслідком дніпровських впливів⁴¹.

Звичай орнаментувати посуд відбитками шнура почав проникати на Північний Кавказ ще в майкопський час (Усть-Джигута), але широко розповсюдився лише в епоху бронзи. Про поширення степових впливів серед ранніх енеолітичних культур цього району свідчить і ряд інших фактів, зокрема поява в комплексах місцевих пам'яток посуду з гострим

³⁸ М. V. Garašanin. Pontski i Stepski uticaji u Donjem Podunaveju i na Balkanach na prelazu in neolitskago i metalovo doba.— Glasnik Z. M. XV—XVI. Sarajevo, 1961.

³⁹ W. Dumitrescu. Origine et évolution de la civilisation du Cucuteni — Tripolie.

⁴⁰ S. Morintz und P. Roman. Aspekte des Ausgangs des Aeneolithikums.— Dacia, XII, 1968, стор. 48.

⁴¹ Н. Я. Мерперт. Древнейшая история..., стор. 62.

дном (Кисловодськ)⁴², звичай домішувати в глиняне тісто товчену черепашку. Степові впливи на культури Північного Кавказу позначалися і пізніше. Якщо судити за наявністю тут округлодонного посуду (ст. Казанська, Тифліська, Усть-Лабінська, Кубанська, Пашковський могильник, ст. Новосвободна, Архаринський могильник і ін.), ці контакти мали місце і в ямний час⁴³.

Як відомо, шнурова орнаментация стає дуже поширеною на глиняному посуді ранньої бронзи Європи, де в другій половині — кінці III тис. до н. е. на великій площі склалася ціла область так званих культур шнурової кераміки — середньодніпровська, підкарпатська, городсько-здобницька, фат'яннівська, злочька, саксонсько-тюрингська, чесько-моравська тощо. Про походження цих культур загалом і, зокрема, про кожну з них існує багато різних думок, нерідко таких, що виключають одна одну. Триває багаторічна дискусія між прибічниками гіпотези про східноєвропейське походження культури шнурової кераміки (Г. Розенберг, І. Борковський, М. Гімбутас, Г. Глоб, Є. Фогт, Д. А. Крайнов, І. І. Артеменко, І. К. Свешніков і ін.) і центральноєвропейське (Європеус, М. Мальмер і ін.).

Останнім часом багато зроблено для вирішення проблеми походження найраніших культур шнурової кераміки Східної Європи, зокрема середньодніпровської і підкарпатської. Так, І. І. Артеменко виділив найраніші ланки середньодніпровської культури⁴⁴, а І. К. Свешніков відкрив на Верхньому Дністрі пам'ятки першої фази раннього періоду підкарпатської культури (тип Колпець-Кавське)⁴⁵. Ранню кераміку з поховань типу Колпець-Кавське І. К. Свешніков типологічно і хронологічно зіставляє з посудом раннього етапу середньодніпровської культури (типу Бурти-Зеленки) в Подніпров'ї. На підставі порівняльного аналізу цих матеріалів йому вдалося довести більш ранній вік їх походження по відношенню до пам'яток так званого першого «загальноєвропейського горизонту шнурової кераміки» Центральної Європи⁴⁶. Таким чином, найближче до вірного вирішення проблеми походження культур шнурової кераміки Європи стоять автори, які розміщують район її складення в лісостепових областях межиріччя Дніпра і Дністра (І. І. Артеменко, І. К. Свешніков) чи на просторах між Дніпром і Вартою, Дніпром і Віслою (Д. О. Крайнов). Отже, район складення найраніших культур шнурової кераміки розміщувався поряд із степовими областями України, зайнятими в енеоліті племенами середньостогівської і ямної культур.

⁴² А. П. Руніч. Энеолитическое поселение близ Кисловодска.— СА, № 1, 1967.

⁴³ Е. И. Крупнов, Н. Я. Мерперт. Курганы у станицы Микенской; Б. А. Латынин. Молоточковидные булавки, их культурная атрибуция и датировка.— АСЭ, № 9. Л., 1967, стор. 65—66; Т. Б. Попова. Дольмены станицы Новосвободной. М., 1963, стор. 22; И. В. Сеницын, У. Э. Эрдниев. Новые археологические памятники на территории Кальмыцкой АССР, вып. 2. Элиста, 1966, табл. 3, 2, 4.

⁴⁴ И. И. Артеменко. О памятниках раннего этапа среднеднепровской культуры.— КСИИ, вып. 93. М., 1963.

⁴⁵ И. К. Свешников. История населения..., стор. 53 і далі.

⁴⁶ Там же, стор. 287.

Виникає питання: яке відношення має середньостогівська культура, носії якої були творцями шнурової орнаменталізації, до культур шнурової кераміки, зокрема більш ранніх — середньодніпровської і підкарпатської? Хоча О. Я. Брюсов горщики волоського типу з Ігрени і Середнього Стогу II відносять до середньодніпровської культури⁴⁷, безпосередній культурний контакт пам'яток першого волоського періоду середньостогівської культури з середньодніпровською стверджувати було б важко. Цьому суперечить, передусім, хронологічна розбіжність. Найраніші пам'ятки культур шнурової кераміки в Європі, в тому числі і середньодніпровська, датуються початком другої половини III тис. до н. е.⁴⁸, тоді як волоський період середньостогівської культури закінчується десь на межі IV і III тис. до н. е. Отже, існує хронологічний розрив між ранніми пам'ятками середньостогівської культури і середньодніпровською культурою приблизно 500—600 років.

Кераміку першого етапу середньодніпровської культури, що має багато спільних рис з посудом типу Колпець-Кавське в Прикарпатті, І. І. Артеменко виводить з ямної культури. Але цьому суперечить хронологічна невідповідність, оскільки пам'ятки раннього етапу ямної культури і середньодніпровської існували одночасно — в другій половині III тис. до н. е. В результаті міжкультурних зв'язків вони могли лише впливати одна на одну. Ще менше підстав вбачати в ролі генетичної підоснови середньодніпровської культури пам'ятки пізнього періоду ямної, що існували пізніше. Вивести керамічний тип високогорлого тонкостінного посуду, що є характерним для ранніх культур середньодніпровської культури, з кераміки пізнього етапу ямної культури, ми вважаємо неможливим.

Деяка спільність ранньої кераміки типу Бурти-Зеленки середньодніпровської культури і ранньоямного посуду Подніпров'я все ж є, що слід розцінювати, напевно, як результат спільності давньої генетичної підоснови для обох цих типів пам'яток. За основу складення ямної культури Подніпров'я, як це з'ясовано вище, правили, насамперед, матеріали дереївського етапу середньостогівської культури. Пам'ятки цього етапу в хронологічному плані безпосередньо передують і найранішим етапам середньодніпровської культури. В районі Черкас і Канева вони змикаються і територіально. Не виключена можливість, що в період найбільшого проникнення на північний захід середньостогівські племена внесли своєрідний імпульс, який спричинив до виникнення найраніших зразків шнурової кераміки у місцевого населення лісостепового Правобережжя, зокрема округлодонних горщиків типу Бурти-Зеленки в Канівському Подніпров'ї і нижньому Пороссі. На жаль, культура населення цього району в післятрипільський час і після зникнення тут пам'яток дніпро-донецької культури вивчена недостатньо. Можливо, що саме високогорлий гостродонний посуд, прикрашений шнуровим орнаментом дереївського етапу середньостогівської культури, послужив прототипом

⁴⁷ А. Я. Брюсов. Очерки по истории племен Европейской части СССР в неолитическую эпоху. М., 1952, стор. 211—215.

⁴⁸ И. И. Артеменко. Племена Верхнего и Среднего Поднепровья, стор. 106; И. К. Свешников. История населения..., стор. 287.

для виникнення широкогорлих округлодонних горщиків типу Бурти-Зеленки, прикрашених тим же орнаментом. Переживання середньостогівських традицій простежується в кераміці середньодніпровської культури і на більш пізніх етапах. Це видно хоча б в розміщенні візерунку у верхній частині посуду, панування тут мотивів, що включають вузькі горизонтальні смуги, а також вертикальні колонки. Все це наочно простежується і на кераміці середньостогівської культури. В середньодніпровській культурі, як і середньостогівській, важливу роль відіграють ті ж елементи орнаменту — шнур, лінії, нарізки, ямки; побутують аналогічні типи посуду: горщики, миски, чаші. Від племен середньостогівської культури до культур шнурової кераміки міг проникнути і звичай посипати покійників вохрою, ховати їх скорченими на спині. Середньостогівські і середньодніпровські культури наближаються також і за спільними типами крем'яних клиновидних сокир з лінзовидним поперечним перетином, типами трикутних і видовжених ромбічних вістрів до стріл і дротиків тощо

Від племен раннього етапу шнурової кераміки Подніпров'я і Поросся навиків виготовлення кераміки із шнуровою орнаментациєю могли швидко поширитись серед населення лісостепоного Правобережжя до Прикарпаття включно.

Але переростання середньостогівської культури в культуру шнурової кераміки канівського Подніпров'я і Поросся не могло бути ні прямим, ні безпосереднім. В Європі ми поки що не знаємо жодної культури, що передувала б середньодніпровській і наближалася до неї за характером шнурової кераміки, деякими типами знарядь, господарством.

Таким чином, історичне значення середньостогівської культури полягає в тому, що вона відіграла основну роль у складенні ямної культури межиріччя Дніпра і Волги. Можливо, що вона послужила своєрідним імпульсом поширення в Європі верхового коня, шнурової орнаментики, а також бойових молотів, виготовлених з рогу оленя, а пізніше — з кам'яних порід. Всім цим надбанням людської культури, як відомо, приділяється виключна увага при вирішенні складних питань етногенезу, зокрема розв'язанню проблеми формування індоевропейської спільності.

РЕЗЮМЕ

Первые выразительные материалы типа Средний Стог II были получены в 1927 г. А. В. Добровольским при раскопках двуслойного поселения в ур. Средний Стог на Днепре (территория Запорожья). Позднее исследовано много иных памятников этого типа: поселение в ур. Стрильча Скеля около с. Волошское и Молюхов Бугор на Днепре, Константиновка на Нижнем Дону, поселения и могильники хут. Александрия на Осколе, с. Деревка вблизи г. Кременчуга, а также Чаплинский, Петро-Свистуновский, Ямской, Новоданиловский и другие могильники. Всего сейчас известно около 100 памятников среднестоговской культуры, которая занимает Поднепровье (на отрезке от Никополя до Черкасс) и прилегающие к нему территории Правобережья, а также южную часть Лесостепи Левобережья Украины, Приазовье, нижнее и часть среднего Подонья (рис. 3).

На этой территории выделяется три локальных варианта — днепровский, осколо-донецкий, или александрийский, нижнедонской, или константиновский.

Первый представлен поселениями Средний Стог II, Стрильча Скеля, Молюхов Бугор, Деревка и могильниками Поднепровья. Он характеризуется керамикой класса А, кремневыми орудиями крупных и средних размеров. Известна пластика (рис. 19). Обнаружено большое количество роговых изделий типа молотов, мотыг, клевцов и др. (рис. 1; 2; 4).

Наиболее выразительным памятником осколо-донецкой группы среднестоговской культуры является поселение и могильник у хут. Александрия. Раскопками автора здесь раскрыта площадь 1200 м², где прослежено четыре одновременных слоя (рис. 6), в том числе III культурный слой среднестоговского времени и II — раннеямного. В III слое открыты кострища и хозяйственные ямы, собрано около 4000 фрагментов керамики и более 1000 кремневых изделий. Керамика поселения делится на две основные группы (табл. 1): I — высокогорлые сосуды с примесью толченой черепашки в глине (класс А, рис. 8; 9); II — горшки S-видного профиля, остродонные с примесью песка и растительных остатков в глине (класс В, рис. 10; 11). По данным типологического анализа и стратиграфическим наблюдениям керамика второй группы является более древней по сравнению с первой группой, хотя некоторое время они бытовали одновременно. Кремневые изделия крупных размеров, преобладают кремневые топоры клиновидной формы (рис. 7).

На площади поселения исследован грунтовой могильник, одновременный с III слоем поселения.

Среди памятников нижнедонской группы наиболее полно исследовано Константиновское поселение, где В. Я. Кияшко раскрыл площадь более 1000 м². Материал многочисленный (рис. 12). Керамика поселения делится на три группы: I — высокогорлые остро-

донные сосуды класса А; II — керамика с примесью песка в глине, сосуды с расчесами S-видного профиля класса В; III — красноглиняная керамика, слабоорнаментированная плоскодонная, напоминающая посуду нео-энеолитических культур Кавказа (класс С). Среди кремневых орудий преобладают изделия, изготовленные двусторонней обивкой, — ножи, вкладыши серпов, удлиненные ланцетовидные острия копий. Известны погребения (Койсуг), которые имели курганные насыпи.

Поселение и могильник у с. Деревки является наиболее важным памятником среднестоговской культуры в Поднепровье (рис. 13—35). Здесь автором раскопана площадь более 2000 м². Поселение представляет собой остатки небольшого дворика площадью около 0,3 га. По его краям расположены жилые и хозяйственные сооружения, семь открытых кострищ и восемь хозяйственных ям (рис. 15).

Жилище № 2 прямоугольной формы, размером 6×13 м. Оно немного углублено в землю, имеет два открытых очага. У юго-восточного угла этого жилища расположено наземное, очевидно, хозяйственное сооружение размером 3×6 м с каменной выкладкой вдоль стен. Под северо-восточной стенкой жилища № 2 обнаружено захоронение собаки (рис. 21), а вблизи дворика — место «точильщика» и «гончара».

Жилище № 1 сохранилось частично, по устройству аналогично вышеописанному.

В восточной части поселения у очага расчищено культовое захоронение черепа лошади и остатки скелетов двух собак (рис. 25).

Почти по всей площади поселения и особенно в жилищах и ямах обнаружен слой ракушек *Unio* и *Poludinea*, смешанных с золой, костями животных, черепками и другими находками. Здесь собрано более 12 000 предметов, в том числе развалы сосудов и их обломки, орудия труда, предметы пластики, а также более 5000 костей животных. Керамика класса А (табл. II).

Вблизи поселения раскопан энеолитический могильник № 2, где обнаружено 12 скорченных на спине погребений.

Орудия труда, предметы вооружения. Изделия из меди. Для среднестоговской культуры характерно преобладание кремневых, каменных, костяных и роговых орудий. Ножи обычно крупных размеров, изготовленные из больших кремневых пластин (рис. 36). Реже встречаются ножи на отщепах (рис. 37). Топоры кремневые клиновидные, овальные в поперечном сечении (рис. 37) и каменные. Последние двух типов: плоскоовальные и вальковидные (рис. 38). Острия стрел, копий и дротиков двусторонне оббиты и обычно подтреугольной формы, реже удлиненные ланцетовидные (рис. 39).

Изделия из рога и кости разнообразные: боевые молоты, мотыги, клевцы, тесла, псалии, рыболовные крючки, гарпуны (рис. 41). Молоты и мотыги по технике изготовления аналогичны изделиям Триполья, Майкопа, энеолита Балкан, но очень отличаются от роговых орудий северо-запада Восточной Европы и Прибалтики, где распространен иной, «куявский» тип мотыг.

Медные изделия представлены почти исключительно украшениями: пружинные браслеты, ракушечниковидные подвески, пронизки, бусы и т. п. (рис. 42). Пружинные браслеты указывают на культурные контакты с Балканами и Прикарпатьем. Некоторые медные находки по типу изделий пока не имеют аналогий в соседних культурах медного века Восточной Европы.

Керамика среднестоговской культуры делится на три основные технико-типологические группы — классы А, В, С, которые, в свою очередь, состоят из нескольких типологических групп.

Наиболее многочисленной является керамика класса А. Она представлена пятью типами горшков, мисками и кубками. Отличительной чертой этой посуды является наличие

большого количества толченой ракушки в глиняном тесте. Горшки и кубки высокогорлые, обычно остродонные, орнаментированные только в верхней части сосуда. Миски сферические с округлым дном и конические округлодонные. Керамика этого класса делится на три типологическо-хронологические группы: майорско-квитянскую (А1), волошгорлые, или собственно среднестоговскую (А2), и дереивско-моллоховскую (А3).

Группа А1 включает остродонные горшки майорского (рис. 43, 1—2; 44) и высокогорлые, но с суженным верхом горшки квитянского типов (рис. 45). Орнамент почти исключительно мелкогребенчатый.

Группа А2 состоит из высокогорлых широко открытых «тюльпановидных» сосудов волошского типа (рис. 46; 47). Орнамент гребенчатый, прочерченный, накольчатый, появляется гусеничный.

Группа А3 — горшки дереивского (рис. 48) и моллоховского типов (рис. 45, 3), последние уже плоскодонные, миски и кубки (рис. 49, 50); орнамент гребенчатый, скобочный, гусеничный и шнуровой (рис. 51, 52). Композиция узора (колонки, группы знаков) на сосудах группы А3 заметно отличаются от мотивов А1, А2 групп.

Керамика класса В представлена остродонными горшками S-видного профиля александрийского типа и мисками (рис. 8—11; 45, 2). Известна одна амфора (рис. 50, 1). В тесте этой керамики — песок или следы выгоревшей примеси; орнамент гребенчатый, накольчатый, ямочный, прочерченный, редко — гусеничный. В отличие от сосудов класса А, узор обычно покрывает значительную или всю поверхность горшков и мисок.

Керамика класса С распадается на две обособленные группы:

С1 — красноглиняные сосуды — горшки, миски, округлотелые амфоры, изготовленные из хорошо отмученной глины, сильно обожженные, почти лишены орнамента. Эта керамика встречается в комплексах Нижнего Дона (рис. 12, 1).

С2 — новоданиловская амфора и остродонные горшки любимовского типа (рис. 43, 3, 4) хорошо сглаженные, подлощенные, почти или совсем без орнамента, в тесте мелко-толченая ракушка. Известна в могильниках новоданиловского типа и в курганных погребениях.

Наличие трех классов и ряда групп среднестоговской керамики свидетельствует о сложных путях ее формирования и является важным фактором для периодизации этой культуры.

* * *

Могильники и погребальный обряд среднестоговской культуры. Изучено около 80 погребений. Могильники обычно небольших размеров, грунтовые, плоские, только в двух случаях (Яма, Койсуг) среднестоговские могилы находились под насыпями курганов. Погребальные ямы удлиненно округлой формы, иногда перекрыты закладами, встречаются примитивные каменные гробницы. Погребения одиночные, редко — парные. Покойников клали на спине с подогнутыми в коленях ногами, ориентация различная, преобладает восточная и северо-восточная (рис. 53—55). Покойников часто посыпали охрой. При скелетах: кремневые ножи, топоры, сосуды, много украшений (рис. 42; 56; 57; 59).

По конструкции погребальных сооружений и составу находок среди могильников выделяется особая новоданиловская группа (Новоданиловка, Чапли, Петро-Свистуново, Яма и другие). В устройстве могил новоданиловского типа важную роль играет камень, часто встречаются каменные гробницы (рис. 53; 58).

По определению антропологов носители среднестоговской культуры были европеоидами. Преобладает долихокранная форма черепа, лицо широкое средневысокое, слабо утолщенное в горизонтальной профилировке; угол выступания носа значительный. По большинству признаков черепа они занимают как бы промежуточное положение между местным мезолитом и неолитом.

Периодизация и хронология. На основании типологического анализа материалов и некоторых стратиграфических наблюдений (рис. 60) в развитии среднестоговской культуры выделяется два периода: I — волошский, или собственно среднестоговский, и II — дереивский (табл. V).

Первый более ранний период охватывает время до появления шнуровой орнаментации, что соответствует времени бытования керамики майорско-квитянской и волошской групп класса А и сосудов александрийского типа класса В. Кремневые орудия обычно крупных размеров (ножи, скребки), могильники безкурганного типа Александрии и Деревки. Металл неизвестен.

Есть основания считать, что памятники с керамикой майорско-квитянской группы предшествовали появлению поселений и могильников с посудой волошского типа, где впервые появляется гусеничный орнамент. Первый дошнуровой период среднестоговской культуры, таким образом, может быть разделен на два этапа — Ia и Ib.

Для памятников второго дереивского периода характерно появление шнуровой орнаментации. Горшки дереивско-молюховской группы класса А. Мотивы узора меняются, дно становится плоским. Появляется пластика, много роговых изделий, в том числе боевые молоты, псалии. Возникновение шнуровой орнаментации во втором периоде среднестоговской культуры, которая является древнейшей в Европе, как и боевых молотов из рога оленя — важная черта этой культуры. Могильники плоские, но встречаются уже погребения под насыпями (Койсут). Распространены могильники новоданиловского типа.

Памятники второго периода, как и первого, по некоторым признакам могут быть разделены на два этапа: более ранний IIa — дереивский и поздний IIb — молюховский.

Абсолютный возраст среднестоговской культуры определяется на основании синхронизации разных периодов этой культуры с соседними памятниками Триполья, Майкопа и др. (рис. 62).

Продолжительность развития среднестоговской культуры — около 1000 лет: от начала второй половины IV до середины III тыс. до н. э. Она сосуществовала с этапом В—С1 Триполья. Деревский период по времени соответствует Нижней Михайловке. Среднестоговская предшествует ямной культуре (Михайловка II, Александрия II) и Майкопу. Лишь на этапе IIb среднестоговская, возможно, недолго сосуществует с наиболее ранними памятниками этих культур (рис. 63).

Хозяйство населения среднестоговской культуры носило выражено скотоводческий, главным образом, коневодческий, характер. По количеству костей лошадь в Деревке, Молюховом Бугре, Александрии занимает более 50% состава домашнего стада (табл. VI—VII). По типу хозяйства среднестоговская вместе с раннеямной культурой (хут. Репин) образует в пределах Восточной Европы особую коневодческую хозяйственную область. Наличие роговых псалий свидетельствует (рис. 64) о том, что среднестоговская лошадь была уже верховой. Другие виды занятий — охота, рыболовство, земледелие — играли второстепенную роль.

Происхождение среднестоговской культуры изучено слабо. Судя по характеру керамики, костяного инвентаря, можно предполагать, что в сложении этой культуры главную роль сыграли местные неолитические памятники Днепро-Донского междуречья, в первую очередь сурской культуры и неолита Нижнего Подонья. На сложении и развитии куль-

туры отразилось близкое соседство с днепро-донецкими племенами, носителями культуры нижнемихайловского типа, раннего энеолита Крыма и Северного Кавказа. Исследуемая культура, надо полагать, сложилась в междуречьи Днестра и Дона. У нас нет пока никаких оснований говорить о ее пришлом характере.

Историческая роль среднестоговской культуры состоит в том, что она была основным компонентом в сложении ямной культуры, с которой находилась в тесном генетическом родстве. Пути сложения раннего периода ямной культуры, которые на разных территориях от Днестра до Волги носили несколько различный характер, лучше всего прослеживаются при анализе керамики (рис. 67).

Весьма вероятно, что среднестоговская культура, где возник шнуровой орнамент, появились боевые молоты, а лошадь впервые в Европе была приспособлена к верховой езде, сыграла важную роль в распространении этих приобретений человеческой культуры среди многих племен эпохи меди — бронзы Старого Света. Все эти черты древних культур, как известно, играют большую роль при решении этногенетических проблем, в частности при постановке вопроса первоначального сложения индоевропейской общности.

SUMMARY

The first significant materials of the Sredniy Stog II type were obtained in 1927 by A. V. Dobrovolsky during excavations of two-layered settlement in the locality Sredniy Stog in the Dnieper (the territory of Zaporozhie). Later on many other monuments of this type were investigated: the settlement in the locality Strilcha Skelya near the villages Voloshskoe and Molyukhov Bugor on the Dnieper, Konstantinovka on the Lower Don, settlements and cemeteries of the khutor Aleksandriya on the Oskol, village Dereivka near the town of Kremenchug as well as Chaplinsky, Petro-Svistunovsky, Yamskoy, Novodani-lovsky and other cemeteries. Altogether about 100 monuments of the Sredniy-Stog culture are known at present. The culture occupies the Dnieper area (from Nikopol to Cherkassy) and adjacent territories of the Right Banks as well as the Southern part of the Forest Steppe in the left-bank Ukraine, the Azov Sea area, Lower and Middle Don area (Fig. 3).

In this territory three local variants are distinguished: the Dnieper, Oskol-Donets or Aleksandrian, the Lower Dnieper or Konstantinovsky.

The first is presented by the settlements Sredniy Stog II, Strilcha Skelya, Molyukhov Bugor, Dereivka and cemeteries of the Dnieper area. It is characterized by ceramics of the A class, flint tools of big and small sizes. The plastic art is known (Fig. 19). A great number of horn articles of the hammer mattock and other types are found (Figs. 1, 2, 4).

The settlement and cemetery near the khutor Aleksandriya is the most significant monument of the Oskolo-Donets group of the Sredniy-Stog culture. The author excavated here an area of 1200 m² where four layers of different time (Fig. 6) were observed including the III cultural layer of the Sredniy-Stog time and the II — of the early pit-marked one. In the III layer fire-places and economy pits are found, about 4000 fragments of pottery and more than 1000 flint articles were collected. Pottery of the settlement is divided into two main groups (Table 1) : I — high-mouth vessels with admixture of grounded shells in clay (A class, Figs. 8, 9); II — pointed bottom S-shaped pots, with an admixture of sand and plant remains in clay (B class, Fig. 10, 11). By the data of typological analysis and stratigraphical observations the pottery of the second group is older as compared with the first group, though for some time they existed simultaneously. Flint articles are of big size, flint wedge-shaped axes predominate (Fig. 7).

In the settlement area the ground cemetery was investigated, which is contemporary to the III layer of the settlement.

Among the monuments of the Lower Don group the Konstantinovskian settlement is investigated most completely, where V. Ya. Kiyashko excavated an area equal to more than 1000 m². The material is very numerous. The pottery of the settlement is divided into three groups: I — high-mouth pointed-bottom vessels of the A class; II — pottery with an admixture of sand in clay, vessels with the traces as if they were smoothed with a comb, S-shaped

profile, the B class; III — red-clay slightly-ornamented flat-based pottery, resembling pottery of the Neo-Eneolithic cultures in the Caucasus (the C class). Among flint tools the articles made by means of bilateral treatment predominate — knives, sickle insets, elongated lancet-shaped spear heads. The cemeteries are known (Koisug) which had barial mounds.

Settlement and cemetery near the village of Dereivka is the most important monument of the Sredniy-Stog culture in the Dnieper area (Figs. 13—35). Here the author excavated an area of more than 2000 m². The settlement presents remains of a small yard with an area about 0.3 ha. Along its edges there are dwellings and economy buildings, seven unsheltered fire-places and eight economy pits (Fig. 15).

Dwelling No. 2 is rectangular, dimensions — 6×13 m. It is somewhat deepened into the ground, has two opened hearths. At the South-eastern angle of this dwelling there is a ground, probably, economic building of 3×6 m with stone facing along the walls. Under the north-eastern wall of dwelling No. 2 a burial of a dog is found (Fig. 21) and near the yard — the place of «grinder» and «potter».

Dwelling No. 1 preserved partially is similar to the above-mentioned one in the lay-out.

In the eastern part of the settlement near the hearth the cult burial of a horse skull and remains of two dogs skeletons were excavated (Fig. 25).

Almost throughout the whole area of the settlement and especially in the dwellings and pits a layer of *Unio* and *Paludinea* mixed with ash animal bones, crocks and other findings was found. Above 12 000 subjects were collected here, including disintegrated blocks of vessels and their fragments, tools plastic art articles and more than 5000 animal bones. Pottery is of the A class (table II).

Near the settlement Eneolithic cemetery No. 2 is excavated with 12 burials where the skeletons were in a contracted position lying on their backs.

Tools, weapons. Copper articles. Predominance of flint, stone, ivory and horn tools is typical of the Sredniy-Stog culture. Knives are usually of big sizes, made of big flint plates (Fig. 36). Knives made of stone splinters are less frequent (Fig. 37). Axes are flint, wedge-shaped, oval in cross-section (Fig. 37) and stone ones. The latter are of two types: flat-oval and roller shaped (Fig. 38). Arrows heads, spear heads and dart heads are treated from both sides and usually of triangle-shaped; elongated lanceolate ones are less frequent (Fig. 39).

Articles made of horn and ivory are diverse: fighting hammers, mattocks, clevtsy (a kind of fighting axes), adzes, psalias (cheek-pieces), fish-hooks, harpoons (Fig. 41). The hammers and mattocks as to the production technique are analogous to those from Tripolie, Maikop, the Balkan Eneolithic, but they greatly differ from horn tools of the north-western part of Eastern Europe and the Baltic Sea area, where another «Kuyavskian» type of mattocks was distributed.

Copper articles are presented almost exclusively by ornamentations: spring bracelets, shell-shaped pendants, beads, etc. (Fig. 42). Spring bracelets indicate the cultural relations with the Balkans and Forecarpathia. The other copper findings by the article type have no analogies for the time being in the neighbouring cultures of the Eastern Europe Brazen Age.

Pottery of the Sredniy-Stog culture is divided into three main technical and typological groups — classes A, B, C which, in their turn, consist of some typological groups.

The A class pottery is the most numerous. It is represented by five types of pots, basins and bowls. The presence of a great amount of ground shells in the clay pastry is a distinctive feature of this pottery. Pots and bowls are high-neck, usually pointed-bottom, ornamented only in the upper part of the vessel. Basins are spherical with a rounded bottom and conic with a rounded bottom. Pottery of this class is divided into three typological-

chronological groups: Majorian-kvityanian (A1), Voloshskian, or the proper Sredniy-Stog (A2), and the Dereivskian-Molyukhovian (A3).

The A1 group includes pointed-bottom pots of the Majorian type (Figs. 43, 1—2; 44) and high-neck ones, but with a narrowed top of the Kvitnyanskian types (Fig. 45). The ornament is almost exclusively fine-comb-like one.

The A2 group consists of vessels with high and broad neck («tulip-like») of the Voloshskian type. The ornament is comb-like, incised stroked. There appears caterpillar-like ornament.

The A3 group — the pots of the Dereivskian (Fig. 48) and Molyukhovskian types (Fig. 45, 3), the latter being flat-bottom, basins, bowls (Fig. 49, 50); the ornament is comb-square brackets-, caterpillar- and cord-like (Figs. 51, 52). The composition of the pattern (columns, groups of signs) on the vessels from the A3 group considerably differs from the motifs of the A1, A2 groups.

Pottery of the B class is represented by pointed-bottom S-shaped pots, of the Aleksandrian type, by basins and bowls (Figs. 8—11; 45, 2). There is one amphora (Fig. 50, 1). In the pastry of this pottery there is sand or traces of burning away admixture; the ornament is comb-like, stroked, pit-marked, incised, rarely — caterpillar-like. As distinct from the vessels of the A class the pattern usually covers either the whole surface of pots and basins or a considerable part of it.

Pottery of the C class disintegrates into two isolated groups:

C1 — red-clay vessels: pots, basins, roundish amphoras, produced of well elutriated clay, strongly burned almost without an ornament. This pottery is met in the complexes of the Lower Don area (Fig. 12, 1).

C2 — the Novodanilovkian amphora and pointed-bottom pots of the Lyubimovian type (Fig. 43, 3, 4), well smoothed, polished, either almost or entirely without an ornament, shells in the pastry. It is known in cemeteries of the Novodanilovkian type and in barrows and burrial grounds.

The presence of three classes and some groups of the Sredniy-Stog pottery testifies to complex ways of its formation and is an important factor for this culture periodization.

Cemeteries and burial rite of the Sredniy-Stog culture. About 80 cemeteries are studied. They are usually small, ground, flat; only in two cases (Yama, Koisug) the Sredniy-Stog graves were under the burrial mounds. Burrial pits are of elongated-roundish form, sometimes covered with stones, primitive stone tombs are met. Burrials are solitary, rarely paired. The dead were put on the backs with their legs bent in knees, orientation various, the eastern and north-eastern orientation predominate (Figs. 53—55). The dead are often powdered with ochre. There were flint knives, axes, vessels, many ornamentation with skeletons (Fig. 42, 56, 57, 59).

By the design of the burrials and composition of the findings a special Novodanilovkian group is distinguished among the Sredniy Stog cemeteries (Novodanilovka, Chapli, Petro-Svistunovo, Yama, etc.). Stone was of great importance in the Novodanilovkian type graves, stone tombs are met very often (Fig. 53, 58).

As to the determination of anthropologists the carriers of the Sredniy-Stog culture were Europeoids. Dolichocranial shape of the skull predominates, the face is wide medium-high, slightly flattened in horizontal profile; the angle of nose protrusion is considerable. By most features of the skull they took as if an intermediate position between local Mesolithic and Neolithic.

Division into periods and chronology. On the basis of typological analysis of materials and some stratigraphical observations (Fig. 60) two periods are distinguished in the

development of the Sredniy-Stog culture: I — the Voloshskian, or the proper Sredniy-Stog and II — the Dereivskian (Table V).

The first period, more earlier, covers the time before the appearance of cord-like ornamentation, which corresponds to the time of existence of the Majorian-Kvityanian and Voloshskian group A class pottery and of the Aleksandrian type B class vessels. Flint implements are usually of big sizes (knives, scrapers), cemeteries are without burrial mounds of Aleksandriya and Dereivka types. Metal was unknown.

There are reasons to consider that monuments with the Majorian-Kvityanian group pottery preceded the appearance of settlements and cemeteries with pottery of the Voloshskian type, where the caterpillar-like ornament appears for the first time. Thus, the first pre-cord-like period of the Sredniy-Stog culture can be divided into two stages I-a and I-b.

Appearance of cord-like ornamentation is typical of the monuments of the second Dereivskian period. The pots are of the Dereivskian-Molyukhovkian group of the A class. The motifs of the pattern are changed, the bottom becomes flat. There appear plastic art, many horn articles, including fighting hammer. Appearance of cord-like ornaments in the second period of the Sredniy-Stog culture which is the oldest in Europe as well as of fighting hammers of deer horn is an important feature of this culture. The cemeteries are flat, but there are met burrials under mounds (Koisug). Cemeteries of the Novodanilovkian type are spread.

The monuments of the second period as well as those of the first one by some features can be divided into two stages: the earlier IIa — Dereivskian and the later IIb — Molyukhovkian.

The absolute age of the Sredniy-Stog culture is determined on the basis of synchronization of different periods of this culture with neighbouring monuments of Tripolye, Maikop, etc. (Fig. 62).

Duration of the Sredniy-Stog culture development is about 1000 years: from the beginning of the second half of the IV millennium to the middle of the III millennium B. C. It coexisted with the B—C1 stage of Tripolye. The Dereivskian period corresponds in time to Nizhnyaya Mikhailovka. The Sredniy-Stog culture precedes the pit culture (Mikhailovka II, Aleksandriya II) and Maikop. Only at the II-b stage the Sredniy-Stog culture possibly for a short period of time, coexists with the earliest monuments of these cultures (Fig. 63).

Economy of the Sredniy-Stog culture population was clear cattle-breeding, mainly horse-breeding, character. By a number of bones a horse in Dereivka, Molyukhov Bugor, Aleksandriya account for more than 50% in the home stock composition (Tables VI—VII). By the type of economy the Sredniy-Stog culture together with the early-pit culture (vil. Repin) forms within the boundaries of Eastern Europe a peculiar horse-breeding economical region. The presence of horn psalias testifies to the fact that the Sredniy-Stog horse was already saddle-horse. The other kinds of occupation—hunting, fishing, forming — played a secondary role.

The origin of the Sredniy-Stog culture is slightly studied. Judging by the character of pottery, bone implements it can be assumed that in the formation of this culture the main part was played by local neolithic monuments of the Dnieper-Don interfluve, by those of the Surskian culture and Neolith of the Lower Don area in the first place. The closely neighbouring Dnieper-Donets tribes, carriers of the culture of the Nizhnemikhailovkian type, early Eneolithic of the Crimea and Northern Caucasus affected the formation and development of the Sredniy-Stog culture. The culture under investigation is assumed to be formed in the Dnieper and Don interfluve. We have no reasons to speak on its strange character.

The historic part of the Sredniy-Stog culture consists in the fact that it was a main component in the formation of the pit culture with which the former was in close genetic relationship. The ways of formation of the pit culture of early period which in different territories from the Dnieper to Volga were somewhat of different character are traced best of all during the pottery analysis (Fig. 67).

The Sredniy-Stog culture where there appeared cord-like ornament, fighting hammers and where for the first time in Europe a horse was adjusted to riding, is very likely to play an important role in spreading these achievements of human culture among many tribes of the Brazen-Bronze Ages of the Old World. All these features of the ancient cultures, as it is known, are of great importance when solving the ethnogenetical problems, in particular when setting the problem of primary formation of the Indo-European community.

СПИСОК СКОРОЧЕНЬ

- АИУ — Археологические исследования на Украине
АО — Археологические открытия
АП — Археологічні пам'ятки
АСЭ — Археологический сборник Эрмитажа
БМОИП — Бюллетень Московского общества испытателей природы
ЗОО — Записки Одесского археологического общества
ЗОСИД — Записки Одесского общества истории и древности
ИАК — Известия археологической комиссии
ИВГО — Известия Всесоюзного географического общества
ИГАИМК — Известия Государственной академии истории материальной культуры
КСИА — Краткие сообщения Института археологии АН СССР
КСИИМК — Краткие сообщения Института истории материальной культуры — Института археологии АН СССР
МДАПВ — Матеріали і дослідження з археології Прикарпаття і Волині
МИА — Материалы и исследования по археологии СССР
СА — Советская археология
САИ — Свод археологических источников
Сантр. — Советская антропология
ЮТАКЭ — Южно-туркменская археологическая комплексная экспедиция

З М І С Т

Розділ I. Огляд джерел та історіографія питання.

Середньостогівська культура і її локальні варіанти	3
Відкриття і дослідження пам'яток	3
Пам'ятки Подніпров'я. Контакти з дніпро-донецькою культурою та поселеннями нижньомихайлівського типу	13
Осколо-донецький басейн. Пам'ятки олександрійської групи	15
Пониззя і середня течія Дону. Костянтинівська група пам'яток	24

Розділ II. Поселення і могильник поблизу с. Деревки

Південна частина поселення	30
Залишки житла і вогнища в північному секторі поселення	39
Східна частина поселення	43
Енеолітичний могильник № 2	47
Матеріальна культура поселення і могильника	48

Розділ III. Знаряддя праці, предмети озброєння. Вироби з міді

Вироби з кременю і інших кам'яних порід	60
Рогові і кістяні вироби	71
Прикраси з міді	77

Розділ IV. Кераміка

Форми посуду	83
Елементи орнаменту. Основні мотиви і композиції візерунків	92

Розділ V. Могильники і поховальний обряд. Антропологічна характеристика населення

Поховальні пам'ятки	102
Про фізичний тип населення	115

Розділ VI. Періодизація і хронологія пам'яток середньостогівської культури

Відносний вік пам'яток	118
Питання абсолютного віку	124

Розділ VII. Основні форми господарської діяльності

Скотарство. Приручення коня	131
Землеробство та рибальство	139

Розділ VIII. Місце середньостогівської культури в енеоліті Східної Європи, її походження і історичне значення

Риси самобутності культури. Питання про її походження	144
Середньостогівська культура і походження ямної культури	147
Резюме (російською мовою)	159
Резюме (англійською мовою)	164
Список скорочень	169

СОДЕРЖАНИЕ

Глава I. Обзор источников и историография вопроса.

Среднепестовская культура и ее локальные варианты	3
Открытие и исследование памятников	8
Памятники Поднепровья. Контакт с днепро-донецкой культурой и поселениями нижнемихайловского типа	13
Осколо-донецкий бассейн. Памятники александрийской группы	15
Низовье и среднее течение Дона. Константиновская группа памятников	24

Глава II. Поселение и могильники вблизи с. Деревки

Южная часть поселения	28
Остатки жилья и кострища в северном секторе поселения	39
Восточная часть поселения	43
Энеолитический могильник № 2	47
Материальная культура поселения и могильника	48

Глава III. Орудия труда, предметы, вооружения. Изделия из меди

Изделия из меди	60
Изделия из кремня и других каменных пород	60
Роговые и костяные изделия	71
Украшения из меди	77

Глава IV. Керамика

Формы сосудов	83
Элементы орнамента. Основные мотивы и композиции узоров	92

Глава V. Могильники и погребальный обряд. Антропологическая характеристика населения

Погребальные памятники	102
О физическом типе населения	115

Глава VI. Периодизация и хронология памятников среднепестовской культуры

Относительный возраст памятников	118
Вопрос абсолютного века	124

Глава VII. Основные формы хозяйственной деятельности

Скотоводство. Приручение коня	131
Земледелие и рыболовство	139

Глава VIII. Место среднепестовской культуры в энеолите Восточной Европы, ее возникновение, историческое значение

Самобытность культуры. Вопрос о ее происхождении	144
Среднепестовская культура и происхождение ямной культуры	147
Резюме (на русском языке)	159
Резюме (на английском языке)	164
Список сокращений	169

Дмитрий Яковлевич Телегин

СРЕДНЕСТОГОВСКАЯ КУЛЬТУРА ЭПОХИ МЕДИ

(На украинском языке)

Друкуються за постановою вченої ради Інституту археології Академії наук Української РСР

Редактор *В. П. Лагодзька*

Художній редактор *С. П. Катка*

Оформлення художника *І. В. Козія*

Технічні редактори *І. П. Савицька, Н. П. Рахліна*

Коректор *Г. І. Цибенко*

Здано до набору 8.VIII. 1972 р. Підписано до друку 15.III. 1973 р. БФ 03223. Зам. № 549. Вид. № 174. Тираж 3000. Папір № 1. Формат 70×90¹/₁₆. Друк. фіз. арк. 10,875. Умов. друк. арк. 12,7. Обл.-вид. арк. 12,6. Ціна 1 крб. 10 к.

Видавництво «Наукова думка», Київ, Репіна, 3.

Київська книжкова друкарня наукової книги Республіканського виробничого об'єднання «Поліграфкнига» Держкомвидаву УРСР. Київ, Репіна, 4.

ALPHABETICALLY