

НАЦІОНАЛЬНА АКАДЕМІЯ НАУК УКРАЇНИ
ІНСТИТУТ НАРОДОЗНАВСТВА

НАЦІОНАЛЬНА АКАДЕМІЯ НАУК УКРАЇНИ
ІНСТИТУТ УКРАЇНОЗНАВСТВА ІМ. І. КРИП'ЯКЕВИЧА
ІНСТИТУТ НАРОДОЗНАВСТВА

Кваліфікаційна наукова
праця на правах рукопису

КОЦАН ВАСИЛЬ ВАСИЛЬОВИЧ

УДК 391 (477.87) «18/20» 529 (4 Укр-43ак) – 426

ДИСЕРТАЦІЯ

**ЕТНОКУЛЬТУРНІ МАРКЕРИ В КОНТЕКСТІ ПОГРАНИЧ:
ТРАДИЦІЙНИЙ НАРОДНИЙ ОДЯГ ТА ІДЕНТИЧНІСТЬ
НАСЕЛЕННЯ ЗАКАРПАТТЯ ХІХ – ПОЧАТКУ ХХІ ст.**

Спеціальність 07.00.05 – етнологія

Подається на здобуття наукового ступеня *доктора історичних наук*

Дисертація містить результати власних досліджень.
Використання ідей, результатів і текстів інших авторів мають
посилання на відповідне джерело



В. В. Коцан

Науковий консультант:

Павлюк Степан Петрович,
академік НАН України,
доктор історичних наук, професор

Львів – 2021

АНОТАЦІЯ

Коцан В. В. Етнокультурні маркери в контексті погранич: традиційний народний одяг та ідентичність населення Закарпаття ХІХ – початку ХХІ ст. – Кваліфікаційна наукова робота на правах рукопису.

Дисертація на здобуття наукового ступеня доктора історичних наук за спеціальністю 07.00.05 – «Етнологія». – Інститут народознавства НАН України, Інститут українознавства ім. І. Крип'якевича НАН України, Львів, 2021.

У дисертації на основі комплексного аналізу різнопланових джерел (авторських польових матеріалів, фондкових збірок музеїв, приватних колекцій, архівних, опублікованих та неопублікованих джерел) розкрито недостатньо вивчені аспекти української традиційної народної культури, зокрема еволюцію одягових традицій дослідженого терену. Закарпаття розглядається як своєрідна історико-етнографічна і господарсько-культурна зона, простір етнічного і політичного порубіжжя, населений, окрім українців, угорцями, румунами, словаками, німцями та ін. Ці обставини обумовлюють особливу актуальність досліджень традиційної культури краю, зокрема народного одягу. Впродовж століть народна культура Закарпаття розвивалася в умовах політичних, правових, ідейно-культурних, конфесійних та етнічних впливів. Внаслідок цього сформувався самобутній локальний комплекс традиційного народного вбрання Закарпаття, що зберіг давню українську культурну основу, а в межах етнографічних груп українців та національних меншин краю – спільні етноідентифікуючі ознаки.

Аналіз автентичних взірців народного одягу краю свідчить про розмаїття його місцевих локальних особливостей, про сформоване віками художньо-естетичне мислення народу. А історична доля народу, його традиції, в тому числі народний одяг, є складовою етнонаціональної самосвідомості. В умовах формування державності в українців активізується почуття причетності до свого народу, зростає інтерес до історичного минулого, до витоків національної культури. Традиційне народне вбрання є

виявом національної самосвідомості, етнічної самоідентифікації й водночас могутнім засобом їх формування. Народний стрій має яскраво виражений знаковий характер, визначає етнічну приналежність людини, створює художній образ, втілює естетичний ідеал народу.

У пропонованому дослідженні проведено комплексний аналіз та узагальнення локальних варіантів традиційного народного одягу українців та національних меншин Закарпаття XIX – початку XXI ст., виявлено карпатоукраїнське та загальноукраїнське, особливе та відмінне в крої й оздобленні одягу, визначено етноідентифікуючі ознаки, етнографічно розмежувальні риси вбрання, вказано на міські та іноетнічні впливи та запозичання в одязі.

На основі зібраного фактологічного, ілюстративного, образотворчого та графічного матеріалу здійснено систематичний виклад теоретико-методологічних засад етнологічного підходу до вивчення культури одягання сільського населення краю, впливу на неї міської моди та міжетнічних контактів. Найперше автор використав метод польових етнографічних досліджень, при якому проводились усне опитування, етнографічний опис, з'ясовано крій, здійснено фотографування, відеофіксацію, проведено збір етнографічних колекцій. Для систематизації та аналізу емпіричного матеріалу використано метод типологічного аналізу, для здійснення історико-типологічних порівнянь, виокремлення етноідентифікуючих ознак та етнографічно розмежувальних рис – історико-порівняльний метод; для уточнення причин і перебігу змін у розвитку локальних особливостей крою та оздоблення народного одягу – метод історизму. Завдяки методу картографування визначено межі поширення локальних одягових комплексів.

Історіографію досліджуваної проблематики подано в хронологічному порядку й виділено п'ять історичних періодів: 1) друга половина XIX ст. – 1918 р.; 2) 20–30-ті рр. XX ст.; 3) період угорської окупації краю (1939–

1944 рр.); 4) радянський період (1945–1991 рр.); 5) період Незалежності України.

На основі особливостей крою та деталей оздоблення всіх складових комплектів жіночого та чоловічого вбрання виділено локальні одягові комплекси, які своєю чергою поділяються на територіальні осередки. Окремо визначено так звані «контактні зони», в межах яких спостерігається взаємозв'язок кількох етнографічних груп та національних меншин краю. Узагальнено типологізацію народного вбрання й виклад матеріалу здійснено в такій послідовності: натільне вбрання (сорочка), поясне, плечове (безрукавне), верхнє вбрання, зачіски та головні убори, взуття, доповнювальні елементи. Особлива увага звернута на оздоблення одягу вишивкою, мереживом, тканням, аплікаціями та ін.

В етнографічній групі долинян Закарпаття виділено шість основних одягових комплексів. Визначено час формування їх основних територіальних особливостей, помітних змін в крої та оздобленні, а також час відчутного впливу міської моди та іноетнічних проникнень. Виокремлено етноідентифікуючі ознаки та етнографічно розмежувальні риси як чоловічого, так і жіночого вбрання. До них віднесено форму вирізу горловини на сорочці, варіанти зшивання додаткових елементів крою зі станом тої чи іншої складової комплекту вбрання, наявність та спосіб одягання різних видів поясного вбрання, форми та розміри головних уборів, техніку та колорит вишивки, використання фабричних матеріалів в оздобленні одягу та ін.

Вивчення традиційного народного вбрання гуцулів Рахівщини ХІХ – першої половини ХХ ст. дало підставу виділити чотири локально-територіальні етнографічні підрайони у гуцулів – ясінянський, богданський, рахівський та великобичківський. Етнічна специфіка та локальна різноманітність жіночого народного вбрання гуцулів Закарпаття проявилась в розрізі пазухи на передній полі, уставковій вишивці, орнаментиці запасок і поясів, наявності сукняних спідниць («літників»), оздобленні хутряних

безрукавок, кольоровій гамі та оздобленні сукняних курток, формах і розмірах весільних барвінкових вінків, хусток і постолів. Поступову еволюцію пройшла чоловіча сорочка, змінюючи свої визначальні риси. Етнографічно розмежувальною рисою гуцулів був весільний головний убір. Окремо подано характеристику народного вбрання великобичківських гуцулів, оскільки в формуванні їх народної ноші брали участь гуцульські, долинянські та румунські одягові традиції.

За матеріалами вивчення народного вбрання в бойків Закарпаття його поділено на воловецький та міжгірський, а лемків – на великобержнянський та перечинський варіанти. До архаїчних рис бойківсько-лемківського вбрання віднесено білий колір, незшиті форми, спільність крою окремих елементів вбрання. Бойкині виділялись короткою сорочкою («опліччям»), полотняними рямленими спідницями, полотняними безрукавками («вестами») та обрядовими чепцями. Особливі та відмінні риси притаманні й народному вбранню лемкинь. Це, зокрема насичені квіткові композиції на сорочках, однотонні в'язані пояси, чепці, безрукавки оздоблені бісером. Чоловічий одяг бойків і лемків приваблював стриманим колоритом з домінуванням білого кольору.

Аргументовано, що одним із важливих чинників, які впливали на формування образу пограниччя, була етнічна ідентичність його населення, безпосередньо пов'язана з народним вбранням та міжетнічними відносинами. При вивченні народного вбрання Закарпаття враховано співіснування багатьох культур, взаємне запозичання та їх впливи на розвиток як окремих складових традиційного народного вбрання, так і цілих одягових комплексів. Найбільш численну групу серед національних меншин краю складають угорці. Багатолітнє проживання угорців в оточенні інших етносів, взаємозв'язки та взаємовпливи сприяли значній строкатості їх народного вбрання. Це проявилось в частих змінах, пов'язаних із появою нових форм

одягу. До ідентифікуючих ознак угорського вбрання відносимо вишивку виконану технікою двостороння гладь, чоловічу сукняну накидку («сюр»).

Розглянуто роль регіонального фактора на формування та розвиток народного одягу румунів краю. Виокремлено три зони поширення румунських одягових традицій на Закарпатті – Виноградівщина, Тячівщина та Рахівщина. Тут вони тісно переплелись з народним вбранням королевських, тересвянських долинян та великобичківських гуцулів. Попри спільні риси з народним вбранням Мараморощини, одяг румунів Закарпаття зберіг притаманні лише йому риси, що могли сформуватись лише в умовах побуту гірських пастухів: вовняна накидка («губе»), шкіряні штани («чоаречь»).

Схарактеризовано особливості народного вбрання словаків Закарпаття та прослідковано його вплив на розвиток народного одягу українсько-словацького етнічного та лемківсько-долинянського етнографічного порубіжжя. Міжетнічні взаємозв'язки проявились в основних компонентах жіночого строю: сорочках з короткими рукавами, блузках («візитках») з довгими рукавами, оздоблених вузькими смугами вишивки, носінні кількох спідниць, густозібраних («рамлених») спідницях («ряшениках») у лемків Великоберезнянщини, словаків Перечинщини та Ужгородщини, а також словаків Кошицької долини, чепцях з трикутною передньою частиною в ужгородських долинян та українців Східної Словаччини.

Визначено характерні риси народного вбрання німців, євреїв та циган Закарпаття. На початок ХХ ст. в Закарпатті сформувалось декілька груп німецького населення. Німкені краю одягали сорочку, яку на відміну від українок, угорок, румунок і словачок вишивкою не оздоблювали, дві спідниці, зібраний у складки фартух, блузу з довгими рукавами. Волосся заплітали у дві коси, які завивали навколо голови й зав'язували ззаду. Характерним видом взуття були дерев'яні черевички. Чоловічий стрій виділявся сорочкою з відкладним коміром, довгими полотняними штанами з

бахромою, темними безрукавками. Етнічну приналежність підкреслював й народний одяг євреїв Закарпаття. Він зберігав такі традиційні для єврейського етносу складові як довгі чорні пальта (сюртуки), чорні капелюхи, круглі шапочки (ярмулки). В єврейському одязі переважали нейтральні тони з домінуванням чорного та білого. Проживаючи в тісному контакті з українцями та іншими національними меншинами краю євреї запозичали від них окремі складові народного вбрання. Костюм є одним із невід'ємних етнічних елементів циган Закарпаття. Йому передусім притаманні довгі, широкі квітчасті спідниці, яскраві сорочки, різноманітні прикраси, хустки-шалі з шовку або вовни, декоровані безрукавки.

Окреслено сакральну роль одягу. Описано цілу низку обрядів родинного циклу (народження дитини, весілля та похорон), де застосовуються складові народного вбрання Закарпаття. Переважна більшість складових народного вбрання ставала елементом окремих обрядодійств річного календарного циклу. На елементах одягу ворожили, вони були головними атрибутами колядницьких гуртів («вертепів», «бетлегемів»), пасхальних, купальських, покровських та інших звичаїв і обрядів. Важливою є спроба розглянути магічну та ритуальну функцію одягу, ряд знакових функцій вбрання з набором формальних ознак (матеріал та його обробка, спосіб виготовлення та носіння, голизна, колір, новий-старий, належність та призначення). У роботі проведено аналіз фольклорних матеріалів, як важливого джерела вивчення народного вбрання краю. У численних народних піснях зустрічаються відомості про те, хто і як виготовляв одяг, з якої сировини, як його носили, як до нього ставилися люди. Зокрема, відбилися такі процеси, як прядіння, ткання, оздоблення одягу, а також його крій, назви окремих деталей.

Проаналізовано тенденції трансформацій та новацій в народному вбранні Закарпаття, які відбулись в другій половині ХХ ст. Вони стосувались зміни в крої сорочки, як головної складової народного вбрання, поступової відмови від традиційної вишивки та перевишивання взорів із друкованих

періодичних журналів, заміни широких спідниць вузькими, що диктувалось появою великої різноманітності фабричних тканин, носіння верхнього одягу, який шили на замовлення на машинці. Достатньо міцною залишалась традиція, яка забороняла заміжній жінці ходити з непокритою головою. Поряд з тим майже повністю виходить з ужитку така складова одягу як чеpecь. Впродовж другої половини ХХ ст. поряд із вінком європейського типу у вжитку зберігався традиційний барвінковий вінок.

Характеризуючи особливості побутування народного одягу на початку ХХІ ст., наголошено на ньому, як на культурно-мистецькому явищі. Шляхом власних спостережень та аналізу польових етнографічних матеріалів автор описав збереженість народних традицій у вбранні закарпатців в обрядах і звичаях життєвого циклу.

Результати дослідження народного вбрання Закарпаття мають важливе значення в музейній справі. Завдяки їм одяг став неодмінним елементом атракцій в Закарпатському музеї народної архітектури та побуту. До атракційних форм популяризації народного вбрання відносимо експозиції в інтер'єрах музейних об'єктів, постійні та тимчасові виставки, реконструкції та покази, студію вишивки, фестивалі, нічні екскурсії, свята по відтворенню звичаїв та обрядів річного календарного циклу, свята народних ремесел, видавничі та онлайн проекти.

Результати пропонованого дисертаційного дослідження є важливим внеском у дослідження традиційної матеріальної культури українців і можуть бути використані як при написанні наукових та науково-популярних монографій на відповідну тему, так і для розробки навчальних курсів у вищих навчальних закладах України.

Ключові слова: народний одяг, Закарпаття, етнографічна група, національна меншина, одягові комплекси, крій, оздоблення, етноідентифікуючі ознаки, етнографічно розмежувальні риси, іноетнічні запозичання, трансформаційні процеси.

SUMMARY

Kotsan V. V. Ethnocultural markers in the context of borders: traditional folk clothing and identity of the population of Transcarpathia in the XIX – early XXI centuries. – Qualifying scientific work on the rights of the manuscript.

The dissertation on competition of a scientific degree of the doctor of historical sciences in Specialty 07.00.05 “Ethnology”. – Ivan Kropyakevych Institute of Ukrainian Studies of the NAS of Ukraine, Institute of Ethnology of the NAS of Ukraine, Lviv, 2021.

The dissertation based on a comprehensive analysis of various sources (author's ethnographic data, museum collections, private collections, archival, published and unpublished sources) reveals insufficiently studied aspects of Ukrainian traditional folk culture, including the evolution of clothing traditions of Transcarpathia. Transcarpathia is considered as a kind of historical, ethnographic and economic and cultural zone, an area of ethnic and political border, inhabited, in addition to Ukrainians, Hungarians, Romanians, Slovaks, Germans and others. These circumstances determine the special relevance of research on the traditional culture of the region, in particular folk clothing. For centuries, the folk culture of Transcarpathia has developed in terms of political, legal, ideological, cultural, religious and ethnic influences. As a result, an original regional complex of traditional folk costumes of Transcarpathia was formed, which preserved the ancient Ukrainian cultural basis, and within the ethnographic groups of Ukrainians and national minorities of the region – common ethno-identifying features.

The analysis of authentic samples of folk clothing of the region testifies to the diversity of its local features, to the centuries-old artistic and aesthetic thinking of the people. And the historical destiny of the people, its traditions, including national clothes, is a component of ethno-national self-consciousness. In the conditions of state formation, Ukrainians have a greater sense of belonging to their people, growing interest in the historical past, origins of national culture.

Traditional folk costume is a manifestation of national self-consciousness, ethnic self-identification and at the same time a powerful means of their formation. The national system has a pronounced symbolic character, determines the ethnicity of man, creates an artistic image, embodies the aesthetic ideal of the people.

In the offered research the complex analysis and generalization of local variants of traditional national clothes of Ukrainians and national minorities of Transcarpathia of the XIX - the beginning of the XXI century is carried out, Carpathian-Ukrainian and all-Ukrainian, special and different in the cut and decoration of clothes are identified, ethno-identifying features, ethnographically distinguishing features of clothing are outlined, urban and other ethnicities influences and borrowings in clothing are shown.

Based on the collected factual, illustrative, pictorial and graphic material the systematic presentation of theoretical and methodological principles of ethnological approach to the study of clothing culture of the rural population of the region, the influence of urban fashion and interethnic contacts was conducted. First of all, the author used the method of field ethnographic study, which conducted an oral survey, ethnographic description, clarified the cut of clothing, carried out photography, video recording, gathering of ethnographic collections. The method of typological analysis is used to systematize and analyze the empirical material, the historical-comparative method is used for the implementation of historical and typological comparisons, the separation of ethno-identifying features and ethnographic distinguishing features; the method of historicism is used to clarify the causes and course of changes in the development of local features of the cut and decoration of folk clothing; the mapping method determines the limits of distribution of local clothing complexes.

The historiography of the research is presented in chronological order and five historical periods are distinguished: 1) second half of the XIX century – 1918; 2) 20-30s of the XX century; 3) Hungarian occupation of the region (1939 – 1944); 4) period of Soviet Union (1945-1991); 5) period of Independence of Ukraine.

Based on the features of the cut and details of decoration of all components of women's and men's clothing, local clothing complexes are identified, which in turn are divided into territorial units. «Contact zones» have been identified separately, within which the interrelation of several ethnographic groups and national minorities of the region is observed. The typology of folk costumes is generalized and the material is presented in the following sequence: underwear (shirt), waist clothes, shoulder clothes (sleeveless), outerwear, hairstyles and hats, shoes, accessories. Particular attention is paid to decoration of clothes with embroidery, lacing, weaving, applications, etc.

In the ethnographic group of the Dolinians of Transcarpathia, six main clothing complexes have been identified. The time of formation of their main territorial features, noticeable changes in the cut and decoration, as well as the time of significant influence of urban fashion and foreign ethnic borrowings are determined. Ethno-identifying features and ethnographically distinguishing features of both men's and women's clothing are singled out. These include the shape of the neckline on the shirt, options for stitching additional elements of the cut with the waist of one or another component of the outfit, the presence and method of wearing different types of waistcoats, shapes and sizes of hats, technique and color of embroidery, using of factory materials in decoration of clothing and etc.

The study of the traditional folk costumes of the Hutsuls of the Rakhiv district in the XIX - first half of the XX centuries gave grounds to distinguish four ethnographic areas among the Hutsuls – Yasinia, Bohdan, Rakhiv and Velykyi Bychkiv. Ethnic specificity and regional diversity of women's folk costumes of the Hutsuls of Transcarpathia was manifested in the incision of the sinuses on the front skirt, set embroidery, ornamentation of woolen aprons and belts, the presence of woolen skirts ("litnykiv"), decoration of fur tank tops, colors and decorations of periwinkle wreaths, scarves and postoly (footwear). The men's shirt had gradual evolution, changing its defining features. The ethnographically distinguishing

feature of the Hutsuls was the wedding headdress. The characteristics of the folk costume of the Hutsuls of Velykyi Bychkiv are given separately, as the Hutsul, Dolinians and Romanian clothing traditions influenced on the formation of this folk costume.

According to the materials of the study of the folk costumes of the Boikos of Transcarpathia, they are divided into the Volovets Boikos and Mizhhiria Boikos, and Lemkos – into Velykyi Bereznyi Lemkos and Perechyn Lemkos. The archaic features of Boyko-Lemko attire include white color, unstitched forms, common cut of individual elements of the outfit. Boikos women stood out with a short shirt ("oplichia"), linen skirts, linen tank tops ("vesty") and ceremonial caps. Special and distinctive features are inherent in the folk costume of the Lemkos women. These are rich floral arrangements on shirts, plain knitted belts, caps, tank tops decorated with beads. Men's clothing of Boikos and Lemkos attracted a restrained color with a predominance of white.

It is argued that one of the important factors influencing the formation of the image of the border was the ethnic identity of its population, directly related to national dress and interethnic relations. The study of the folk costumes of Transcarpathia takes into account the coexistence of many cultures, mutual borrowing and their influences on the development of both individual components of traditional folk costumes and entire clothing complexes. Hungarians are the largest group among the region's national minorities. The long-term residence of Hungarians in the environment of other ethnic groups, relationships and mutual influences contributed to the significant diversity of their national dress. This is reflected in the frequent changes associated with the emergence of new forms of clothing. The identifying features of the Hungarian dress include embroidery made by the technique of double-sided smooth surface, men's woolen cloth cape («siur»).

The role of the regional factor on the formation and development of folk clothing of the Romanians of the region is considered. There are three zones of

distribution of Romanian clothing traditions in Transcarpathia – Vynohradiv, Tiachiv and Rakhiv. Here they were closely intertwined with the folk costumes of the Dolinians of Korolevo and Teresva, and the Hutsuls of Velykyi Bychkiv. Despite the common features with the national costume of Maramures, the clothes of the Romanians of Transcarpathia retained the features unique to it, which could be formed only in the conditions of life of mountain shepherds: woolen cape («hube»), leather pants («choarech»). The peculiarities of the national dress of the Slovaks of Transcarpathia are characterized and its influence on the development of the national dress of the Ukrainian-Slovak ethnic and Lemko-Dolinians ethnographic frontier is shown.

Interethnic relationships manifested in the main components of women's clothing: shirts with short sleeves, blouses («vizytkakh») with long sleeves, decorated with narrow stripes of embroidery, wearing several skirts, densely gathered («ramlenykh») skirts («riashenykakh») of the Lemkos of Velykyi Bereznyi, the Slovaks of Perechyn and Uzhhorod districts, as well as the Slovaks of Košice Valley, caps with a triangular front part of the Dolinians of Uzhhorod and Ukrainians of Eastern Slovakia.

The characteristic features of the national dress of Germans, Jews and Gypsies of Transcarpathia are determined. At the beginning of the XX century several groups of the German population were formed in Transcarpathia. The German women of the region wore a shirt, which, unlike the Ukrainian, Hungarian, Romanian and Slovak, was not decorated with embroidery, two skirts, an apron gathered in folds, a blouse with long sleeves. The hair was braided into two braids, which were curled around the head and tied at the back. Wooden shoes were a typical type of footwear. The men's outfit was distinguished by a shirt with a turn-down collar, long linen trousers with fringe, and dark tank tops. Ethnicity was also emphasized by the national clothing of the Jews of Transcarpathia. It kept such traditional components for the Jewish ethnos as long black coats (siurtuky), black hats, round caps (yarmulky). Jewish clothing had neutral tones with a

predominance of black and white. Living in close contact with Ukrainians and other national minorities in the region, the Jews borrowed certain components of national dress from them. The costume is one of the integral ethnic elements of the Gypsies of Transcarpathia. It is characterized by long, wide floral skirts, bright shirts, various jewelry, scarves, shawls made of silk or wool, decorated tank tops.

The sacred role of clothing is outlined. A number of rites of the family cycle (birth of a child, wedding and funeral) are described, where components of the folk costume of Transcarpathia were used. Most of the components of folk costume became an element of certain rituals of the annual calendar cycle. On the elements of clothing foretold, they were the main attributes of caroling groups («vertepiv», «betlehemiv»), Easter, Kupala, Intercession and other customs and rites. It is important to try to consider the magical and ritual function of clothing, a number of iconic functions of clothing with a set of formal features (material and its processing, method of manufacture and wearing, nudity, color, new-old, belonging and purpose). The analysis of folklore materials as an important source of studying the folk costume of the region is carried out in the work. Numerous folk songs contain information about making clothes, from what raw materials, how people wore it and treated it. In particular, such processes as spinning, weaving, finishing of clothes, and also its cut, names of separate details were reflected.

The tendencies of transformations and innovations in the national dress of Transcarpathia, which took place in the second half of the XX century, are analyzed. They concerned a change in the cut of the shirt as the main component of folk costumes, the gradual abandonment of traditional embroidery and excess patterns from printed periodicals, the replacement of wide skirts with narrow ones, dictated by the appearance of a wide variety of factory fabrics, machine-made outerwear. The tradition of forbidding a married woman to walk with her head uncovered remained strong enough. At the same time, such a component of clothing as a cap is almost completely obsolete. During the second half of the XX

century next to the European-style wreath, a traditional periwinkle wreath was kept in use.

Characterizing the peculiarities of folk clothing at the beginning of the XXI century, it is focused on as a cultural and artistic phenomenon. Through own observations and analysis of field ethnographic data, the author describes the preservation of folk traditions in the attire of Transcarpathians in the rites and customs of the life cycle.

The results of the study of the folk costumes of Transcarpathia are important in museum affairs. Clothing has become an essential element of attractions in the Transcarpathian Museum of Folk Architecture and Life. Attractive forms of popularization of folk costumes include exhibitions in the interiors of museum objects, permanent and temporary exhibitions, reconstructions and demonstrations, embroidery studio, festivals, night excursions, holidays to recreate the customs and rites of the annual calendar cycle, folk crafts holidays, publishing and online projects.

The results of the proposed dissertation research are an important contribution to the study of traditional material culture of Ukrainians and can be used both in writing scientific and popular science monographs on the subject, and for the development of courses in higher education in Ukraine.

Key words: folk clothing, Transcarpathia, ethnographic group, national minority, clothing complexes, cut, decoration, ethno-identifying features, ethnographically distinguishing features, interethnic borrowings, transformation processes.

СПИСОК ОПУБЛІКОВАНИХ ПРАЦЬ ЗА ТЕМОЮ ДИСЕРТАЦІЇ

Монографії:

1. Коцан В. *«Монистята на білиньку шию...». Жіночі прикраси з бісеру на Закарпатті: альбом.* Ужгород: Видавництво Олександри Гаркуші, 2020. 116 с.

Рецензія:

Король В. Дослідження традиційних жіночих прикрас з бісеру на Закарпатті. *Народознавчі зошити.* 2021. № 3. С. 751-752.

2. Коцан В. *Традиційний народний одяг Закарпаття XIX – початку XXI ст. : етнічна специфіка, обрядова роль.* Львів: Інститут народознавства НАН України, 2021. 292 с.

Рецензія:

Король В. Дослідження традиційного народного одягу на Закарпатті. *Народознавчі зошити.* 2021. № 4. С. 1024-1025.

Статті у фахових виданнях:

3. Коцан В. Традиційний народний одяг як прояв ідентичності етнографічних груп українців Закарпаття (XIX – першої половини XX ст.). *Народознавчі зошити.* 2014. № 1. С. 80–97.

4. Коцан В. Традиційний народний одяг великобичківських гуцулів XIX – першої половини XX ст. *Народознавчі зошити.* 2014. № 2. С. 328–343.

5. Коцан В. Традиційне та особливе в чоловічому народному одязі бойків і лемків Закарпаття (XIX – перша половина XX ст.). *Науковий вісник Ужгородського університету. Серія: Історія.* 2014. Вип. 1. С. 119–129.

6. Коцан В. Традиційний дитячий одяг Закарпаття у родинній обрядовості (XIX – перша половина XX ст.). *Наукові записки Ужгородського університету. Серія: Історично-релігійні студії.* Ужгород: Видавництво УЖНУ «Говерла», 2014. Вип. 3. С. 89–104.

7. Коцан В. Традиційне весільне вбрання Закарпаття XIX – першої половини XX ст. *Народознавчі зошити*. 2015. № 2. С. 402–413.

8. Коцан В. Традиційний народний одяг як джерело вивчення та популяризації культурної спадщини Закарпаття. *Historical and cultural studies. Історико-культурні студії*. Львів: Нац. ун-т «Львів. Політехніка», 2015. № 2. С. 53–60. (Index Copernicus).

9. Коцан В. Традиційний народний одяг румунів Закарпаття кінця XIX – початку XX ст. *V Симпозіум «Румунсько-українські відносини: історія і сучасність»*. Сату Марє: Editura Muzeului Satmarean, 2015. С. 324–342.

10. Коцан В. Традиційне жіноче поясне вбрання українців Закарпаття XIX – першої половини XX ст. *Народознавчі зошити*. 2016. № 1. С. 74–91.

11. Коцан В. Традиційний народний одяг Закарпаття у календарно-побутовій обрядовості XIX – першої половини XX ст. *Науковий вісник Ужгородського університету. Серія: Історія*. 2016. Вип. 34. С. 107–114.

12. Коцан В. Традиційні народні сорочки українсько-румунського етнічного порубіжжя XIX – першої половини XX ст. (на прикладі Закарпатської області). *VII Симпозіум «Румунсько-українські відносини: історія і сучасність»*. Сату Марє: Editura Muzeului Satmarean, 2016. С. 324–342.

13. Коцан В. Традиційний жіночий плечовий та верхній одяг долинян Закарпаття XIX – першої половини XX ст. *Народознавчі зошити*. 2017. № 5. С. 1114–1125.

14. Коцан В. Звичаї та обряди, пов'язані із народженням дитини в селах пониззя р. Уж (XIX – перша половина XX ст.). *Науковий вісник Ужгородського університету. Серія: Історія*. 2017. Вип. 36. С. 100–107.

15. Коцан В. Особливості традиційного народного вбрання лемків Закарпаття (XIX – перша половина XX ст.). *Народна творчість та етнологія*. 2017. № 5. С. 18–24.

16. Коцан В. Народне взуття Закарпаття XIX – першої половини XX ст. *Народна творчість та етнологія*. 2018. № 2. С. 24–34.
17. Коцан В. Деякі аспекти традиційного народного весілля сіл долини р. Уж XIX – першої половини XX ст. (за сучасними польовими етнографічними матеріалами). *Народознавчі зошити*. 2018. № 4. С. 854–865.
18. Коцан В. Жіночі сорочки тереблеріцьких долинян кінця XIX – першої половини XX ст. *Науковий вісник Ужгородського університету. Серія: Історія*. 2018. Вип. 39. С. 116–127. (Index Copernicus).
19. Коцан В. Характерні особливості крою та оздоблення жіночих «волоських» сорочок на Закарпатті (кінець XIX – перша половина XX ст.). *Науковий вісник Ужгородського університету. Серія: Історія*. 2019. Вип. 40. С. 218–234. (Index Copernicus).
20. Коцан В. Традиційний народний одяг боржавських долинян Закарпаття XIX – першої половини XX ст. *Науковий вісник Ужгородського університету. Серія: Історія*. 2019. Вип. 41. С. 163–177. (Index Copernicus).
21. Коцан В. Традиційний народний одяг українсько-румунського етнічного порубіжжя (на прикладі сіл Хижа, Черна, Новоселиця Виноградівського району Закарпатської області). *VIII Симпозіум «Румунсько-українські відносини: історія і сучасність»*. Сату Марє: Editura Muzeului Satmarean, 2019. С. 453–457.
22. Коцан В. Традиційний народний одяг ужанських долинян Закарпаття XIX – першої половини XX ст. *Науковий вісник Ужгородського університету. Серія: Історія*. 2020. Вип. 1 (42). С. 349–367. (Index Copernicus).
23. Коцан В. Жіночі зачіски та головні убори українців Закарпаття кінця XIX – першої половини XX ст. *Науковий вісник Ужгородського університету. Серія: Історія*. 2020. Вип. 2 (43). С. 187–200. (Index Copernicus).

24. Коцан В. Сорочка – головна складова чоловічого народного вбрання гуцулів Закарпаття кінця XIX – першої половини XX ст. *Deutsche internationale Zeitschrift für zeitgenössische Wissenschaft / German International Journal of Modern Science*. 2020. № 3. Vol. 1. С. 8–12. (Index Copernicus).

25. Коцан В. Традиційний народний одяг угорців Закарпаття середини XIX – першої половини XX ст. *Народна творчість та етнологія*. 2020. № 5–6. С. 50–62.

26. Коцан В. Народний одяг Закарпаття у публікаціях кінця XIX – початку XX ст. *The driving force of science and trends in its development: collection of scientific papers «SCIENTIA» with Proceedings of the I International Scientific and Theoretical Conference* (Vol. 5), January 29, 2021. Coventry, United Kingdom: European Scientific Platform. С. 86–90.

27. Коцан В. Історико-етнографічна експедиція до Великого Бичкова та його околиць як форма вивчення етнокультурної спадщини, комплектування музейних фондів та підготовки студентів-істориків. *«Румунсько-українські відносини: історія і сучасність»*. Сату Марє: Editura Muzeului Satmarean, 2021. С. 317–322.

28. Король В., Коцан В. Народний одяг українців Закарпаття в обрядовій культурі та традиційних віруваннях. *Народознавчі зошити*. 2021. Вип. 3. С. 555–562. (особистий внесок автора 50 %).

29. Коцан В. Сукняна куртка («сердак») – складова народного вбрання гуцулів Закарпаття кінця XIX – першої половини XX ст. *«Гуманітарний простір науки: досвід та перспективи»*: зб. Матеріалів XXX Міжнарод. наук. практ. інтернет-конф., 15 лютого 2021 р. Переяслав, 2021. Вип. 30. С. 88–94. (Index Copernicus).

Публікації, що додатково відображають результати дослідження:

30. Коцан В. Традиційний народний одяг бойків Закарпаття XIX – першої половини XX ст. *Галицька брама*. 2014. № 10–12 (жовт.-груд.). С. 26–28.

31. Коцан В. Традиційні головні убори у весільній обрядовості Закарпаття (XIX – перша половина XX ст.). *ТИСЯЧОЛІТТЯ-MILLENNIA. Науковий щорічник*. 2014. Вип. 2. Ужгород: Гражда, 2015. С. 16–28.

32. Коцан В. Методики і методи вивчення народного одягу українців Закарпаття. *Дослідження, збереження, відтворення та популяризація культурної спадщини: збірн. наук. ст.* Ужгород: Видавництво Олександри Гаркуші, 2015. С. 153–167.

33. Коцан В. Традиційний народний одяг як джерело вивчення та популяризації культурної спадщини Закарпаття. *Тези II Міжнародної науково-практичної конференції «Історико-культурна спадщина в демократичному суспільстві: сприяння діалогу, примиренню та відповідальності»*. Львів, 2015. С. 66–68.

34. Коцан В. Бісер в оздобленні традиційного народного вбрання Закарпаття (кінець XIX – перша половина XX ст.). *Українці й народи Центрально-Східної Європи: культура та історична спадщина. Збірник наукових праць на пошану професора Михайла Тиводара*. Ужгород: Всеукраїнське державне видавництво «Карпати», 2015. С. 268–291.

35. Коцан В. Традиційний верхній одяг українців Закарпаття XIX – першої половини XX ст. *Науковий збірник Закарпатського музею народної архітектури та побуту*. Ужгород: Видавництво Олександри Гаркуші, 2016. Вип. 3. С. 347–360.

36. Коцан В. Обрядова роль традиційного народного вбрання українців Закарпаття (XIX – перша половина XX ст.). *Збірник наукових праць «Гуманітарний простір науки: досвід та перспективи»: зб. матеріалів Міжнарод. наук. практ. інтернет-конф., 14 квіт. 2016 р.* Переяслав-Хмельницький, 2016. Вип. 2. С. 70–76.

37. Коцан В. «Ескізи до портрета епохи» – традиційний та сучасний одяг. *Культурологічні джерела*. 2016. № 3. С. 12–15.

38. Коцан В. ЯК ЖИЛО ЗАКАРПАТТЯ СТО РОКІВ ТОМУ. Рецензія на книгу – *Zmizelý svět Podkarpatské Rusi ve fotografiích Rudolfa Hulky (1887-1961) = The lost world of Subcarpathian Rus' in the photographs of Rudolf Hulka (1887-1961)* / Hana Opleštilova, Lukáš Babka. – 1. vyd. – Praha : Národní knihovna České republiky - Slovanská knihovna, 2014. 291 s : il., portréty. *Науковий вісник Ужгородського університету. Серія: Історія*. 2016. Вип. 34. С. 134-138.

39. Коцан В. Роль музеїв і приватних колекцій у збереженні та популяризації народної культури Великого Бичкова та його околиць. *Етніка Карпат: науковий щорічник*. 2017. Вип. 2. С. 20–37.

40. Коцан В. Колекція народного одягу українців Закарпаття. *Експерсії Ужгородом: навчальний посібник з історичного екскурсоведства*. Ужгород: ТОВ «РІК-У», 2017. С. 109–121.

41. Коцан В. Польові етнографічні матеріали про традиційний народний одяг, зібрані у селах Закарпатської області. *Етнографічний образ сучасної України. Корпус експедиційних фольклорно-етнографічних матеріалів. Т. 10. Традиційне повсякденне та обрядове вбрання*. Київ: Видавництво ІМФЕ, 2018. С. 151–157, 162–164, 171–174, 179.

42. Коцан В. Традиційний народний одяг гуцулів Рахівщини (з польових етнографічних матеріалів). *Етніка Карпат: науковий щорічник*. 2018. Вип. 3. С. 195–215.

43. Коцан В. Взуття як елемент традиційного народного вбрання Закарпаття ХІХ – першої половини ХХ ст. *Проблеми збереження і популяризації культурної спадщини: виклики та можливості. Збірник доповідей Другої міжнародної науково-практичної конференції у музеї народної архітектури та побуту у Львові ім. Кл. Шептицького*. Львів: ТзОВ «Нео Друк», 2018. С. 73–81.

44. Коцан В. Традиційний народний одяг Закарпаття 20–30-х рр. ХХ ст.: збереження, дослідження та популяризація. *Чехи і словаки в Україні: спільні*

сторінки історії та культури України, Чехії, Словаччини, збереження історичної пам'яті, культурної спадщини для нащадків. *Матеріали Міжнародного науково-інформаційного дискурсу, присвяченого 100-річчю утворення Першої Чехословацької Республіки, м. Ужгород, Закарпатська область, 25–26 червня 2018 р. Україна.* Ужгород: ТОВ «РІК У», 2018. С. 394–406.

45. Коцан В. Традиційна родильна обрядовість Великого Бичкова та його околиць у XIX – першій половині XX ст. *Науковий збірник Закарпатського музею народної архітектури та побуту.* Ужгород: Видавництво Олександри Гаркуші, 2018. Вип. 4. С. 251–267.

46. Коцан В. Спогади і відомості про низинне село Лохово Мукачівського району Закарпатської області : рукопис, записаний і упорядкований 1974–1977 рр. М. І. Парлагом. *Науковий збірник Закарпатського музею народної архітектури та побуту.* Ужгород: Видавництво Олександри Гаркуші, 2018. Вип. 4. С. 359–409.

47. Коцан В. Традиційне народне весілля Великого Бичкова та його околиць у XIX – першій половині XX ст. *Науковий збірник Закарпатського музею народної архітектури та побуту.* Ужгород: Видавництво Олександри Гаркуші, 2018. Вип. 5. С. 179–195.

48. Коцан В. Спогади і відомості з верховинського села Буковець Воловецького району Закарпатської області: рукопис, записаний і упорядкований 1960–1968 рр. М. І. Парлагом. *Науковий збірник Закарпатського музею народної архітектури та побуту.* Ужгород: Видавництво Олександри Гаркуші, 2018. Вип. 5. С. 240–280.

49. Коцан В. Традиційний народний одяг королевських долинах Закарпаття кінця XIX – першої половини XX ст. (польові етнографічні матеріали). *Етніка Карпат: науковий щорічник.* 2019. Вип. 4. С. 343–355.

50. Коцан В. Розвиток традиційних промислів і ремесел як одна із форм популяризації народної культури Закарпаття. *Народні скарби: каталог*

кращих майстрів народної творчості Закарпаття / упорядкування Дрогальчук Г., Стегура Н. Ужгород: ТИМРАНИ, 2018. С. 3-6.

51. Коцан В. В. Румунські національні костюми. *Унікаум*. 2019. № 16. С. 92–93.

52. Коцан В. Традиційний народний одяг Закарпаття у фондovій колекції Закарпатського музею народної архітектури та побуту: стан, проблеми та перспективи дослідження. *Музей просто неба в соціокультурному просторі. Матеріали Міжнародної наукової конференції, присвяченої 50-річчю заснування Національного музею народної архітектури та побуту України*. Київ: Видавничий дім журналу «Пам'ятки України», 2019. С. 238–248.

53. Коцан В. Етнографічні експозиції Закарпаття. *Експурсії Закарпаттям : навчальний посібник з історичного екскурсовознавства*. Ужгород: ТИМРАНИ, 2019. С. 118–136.

54. Коцан В. Чепець – елемент народного вбрання Закарпаття кінця ХІХ – першої половини ХХ ст. *Ерделівські читання: матеріали 25-ї Міжнародної науково-практичної конференції (Ужгород, 11–13 жовтня 2020 р.): зб. наук. статей*. Ужгород: Видавництво Олександри Гаркуші, 2020. С. 100–121.

55. Коцан В. Рукописи Михайла Парлага про родинну обрядовість Закарпаття (з фондovої збірки Закарпатського музею народної архітектури та побуту). *Науковий збірник Закарпатського музею народної архітектури та побуту*. Ужгород: Видавництво Олександри Гаркуші, 2020. Вип. 8. С. 380–407.

56. Коцан В. Традиційний народний одяг як елемент атракцій в Ужгородському скансені. *Науковий збірник Закарпатського музею народної архітектури та побуту*. Ужгород: Видавництво Олександри Гаркуші, 2020. Вип. 8. С. 190–215.

57. Коцан В. Рукописи про вишивання візерунків на Закарпатті, записані та упорядковані М. І. Парлагом. *Науковий збірник Закарпатського музею*

народної архітектури та побуту. Ужгород: Видавництво Олександри Гаркуші, 2020. Вип. 7. С. 604–640.

58. Коцан В. Вишиванки в ужгородському скансені: від традицій до сучасних форм популяризації. *Культурологічні джерела*. 2020. № 2. С. 41–44.

59. Коцан В. Народне ткацтво Виноградівщини: традиції, збереженість та інновації. *Науковий збірник Закарпатського музею народної архітектури та побуту*. Ужгород: Видавництво Олександри Гаркуші, 2020. Вип. 7. С. 367–381.

60. Коцан В. Дівочий і чоловічий костюм угорців. *УНІКУМ*. 2020. № 17. С. 86-87.

61. Коцан В. Традиційні жіночі прикраси з бісеру Закарпаття кінця XIX – першої половини XX ст. *The world of science and innovation. Abstracts of VI International Scientific and Practical Conference London, United Kingdom 14-16 January 2021. London: United Kingdom*. С. 669–679.

62. Коцан В. Похоронні звичаї та обряди сіл пониззя р. Уж на Закарпатті наприкінці XIX – першої половини XX ст. *Abstracts of VI International Scientific and Practical Conference «Actual trends of modern scientific research»*. 17-19 January 2021. Munich, Germany, 2021. С. 468–475.

63. Коцан В. Народний одяг Закарпаття у публікаціях кінця XIX – початку XX ст. *The driving force of science and trends in its development: collection of scientific papers «SCIENTIA» with Proceedings of the I International Scientific and Theoretical Conference (Vol. 5), January 29, 2021. Coventry, United Kingdom: European Scientific Platform*. С. 86–90.

ПЕРЕЛІК УМОВНИХ СКОРОЧЕНЬ

А КЗ «ЗМНАП» ЗОР – архів Комунального закладу «Закарпатський музей народної архітектури та побуту» Закарпатської обласної ради.

АЛЕФК ДВНЗ «УЖНУ» – архів Лабораторії етнології, фольклористики та краєзнавства ДВНЗ «Ужгородський національний університет».

ДАЗО – державний архів Закарпатської області.

ЕЕММ-С(Р) – експозиція Етнографічного музею в Марамуреш-Сігеті (Румунія).

ЕЕМЛ – експозиція Етнографічного музею в с. Лубня Великоберезнянського району.

ЕЕМБР – експозиція Етнографічного музею при бібліотеці с. Росішка Рахівського району.

ЕЕМК-ПЗОШ – експозиція Етнографічного музею при Косівсько-Полянській ЗОШ I-III ступенів (с. Косівська Поляна Рахівського району).

ЕЕМКЗОШ – експозиція Етнографічного музею при Костилівській ЗОШ I-III ступені (с. Костилівка Рахівського району).

ЕЕМ «ЛС» – експозиція Етнографічного музею «Лемківська садиба» (с. Зарічево Перечинського району).

ЕЕС-МШ (НУ) – експозиція етнографічного села-музею Шошто (Ніредьгаза, Угорщина).

ЕІ-КМВРБ – експозиція Історико-краєзнавчого музею при районній бібліотеці для дорослих (сmt. Воловець).

ЕІ-КМЧ ЗОШ – експозиція Історико-краєзнавчого музею при Чорнотисянській ЗОШ I-III ступенів (с. Чорна Тиса Рахівського району).

Е КЗ «ЗОКМ» ЗОР – експозиція Комунального закладу «Закарпатський обласний краєзнавчий музей ім. Тиводара Легоцького» Закарпатської обласної ради.

ЕКМБТ – експозиція Краєзнавчого музею при бібліотеці с. Теремля Тячівського району.

ЕКМТ – експозиція Краєзнавчого музею с. Терново Тячівського району.

Е «МГ»РЗОШ – експозиція «Музею гуцульства» при Розтоцькій ЗОШ I-III ступенів (с. Розтоки Рахівського району).

ЕМЕГПВУК – експозиція Музею екології гір та історії природокористування в Українських Карпатах (м. Рахів).

ЕМНАС (П) – експозиція Музею народної архітектури в Саноку (Польща).

ЕМТ-ПЗОШ – експозиція Музею Тур'я-Полянської ЗОШ I-II ступенів (с. Тур'я-Поляна Перечинського району).

ЕНМ «МіС...» ХЗОШ – експозиція Народознавчого музею «Минуле і сучасне нашого краю» при Хустській ЗОШ I-III ступенів № 5 (м. Хуст).

ЕПМСМ (Р) – експозиція Повітового музею Сату Маре (Румунія).

ЕПМ «СП» – експозиція Приватного музею «Скіфське полювання» (сmt. Ясіня Рахівського району).

ЕСКРМ – експозиція Свалявського краєзнавчого районного музею.

Е СНМ-МУК – експозиція Словацького національного музею – Музею української культури у Свиднику (м. Свидник, Словаччина).

ЕЯКМ – експозиція Ясінянського краєзнавчого музею (сmt. Ясіня Рахівського району).

НТЕ – Народна творчість та етнографія, журнал Інститут мистецтвознавства, фольклористики та етнології ім. М. Рильського НАН України.

СЭ – Советская этнография (журнал).

ФЕМБ – фонди Етнографічного музею у Будапешті.

Ф КЗ «ЗМНАП» ЗОР – фонди Комунального закладу «Закарпатський музей народної архітектури та побуту» Закарпатської обласної ради.

Ф КЗ «ЗОКМ» ЗОР – фонди Комунального закладу «Закарпатський обласний краєзнавчий музей ім. Тиводара Легоцького» Закарпатської обласної ради.

ФМБуС – фонди Музею Буковини у Сучаві (Румунія).

ФМЕХП – фонди Музею етнографії та художнього промислу Інституту народознавства НАН України (м. Львів).

ФМНАПЛ – фонди Музею народної архітектури та побуту ім. Климентія Шептицького у Львові.

ФМППМЗ МДУ – фонди Музею прикладного мистецтва Закарпаття при Мукачівському державному університеті.

ФНМНМГП – фонди Національного музею народного мистецтва Гуцульщини та Покуття ім. Й. Кобринського (м. Коломия Івано-Франківської області).

ФНМНАПУ НД: – фонди Національного музею народної архітектури та побуту України (м. Київ).

ФРМЕПТ – фонди Регіонального музею етнографії пониззя р. Тербля (с. Буштино Тячівського району).

ФЧОМНАП – фонди Чернівецького обласного музею народної архітектури та побуту.

ЗМІСТ

Перелік умовних скорочень	25
ВСТУП	30
РОЗДІЛ 1. Історіографія проблеми, характеристика джерел та методології дослідження	40
1. 1. Розробка теми в науковій літературі	40
1. 2. Характеристика джерел	73
1. 3. Методологічні основи дослідження	80
РОЗДІЛ 2. Народний одяг як прояв етнічної ідентичності етнографічних груп українців Закарпаття	98
2. 1. Етноідентифікуючі та етнографічно розмежувальні ознаки і риси в народному одязі долинян	98
2. 2. Етнічна специфіка та локальна різноманітність народного одягу гуцулів	149
2. 3. Карпатоукраїнське, особливе та відмінне в народному одязі бойків і лемків	191
РОЗДІЛ 3. Еволюція народного одягу національних меншин Закарпаття в умовах етнічного та етнографічного порубіжжя	245
3. 1. Взаємозв'язки та взаємовпливи в народному одязі угорців	246
3. 2. Вплив регіонального фактора на формування та розвиток народного одягу румунів	260
3. 3. Іноетнічні запозичення та їх вплив на формування народного одягу словаків	278
3. 4. Характерні риси народного одягу німців, євреїв і циган	289
РОЗДІЛ 4. Сакральна роль традиційного одягу	305
4. 1. Народний одяг в родинній обрядовості	305
4. 2. Народне вбрання в обрядах річного календарного циклу	348
4. 3. Одяг в традиційних віруваннях та народній магії	356
4. 4. Вбрання в народному фольклорі та піснях	364

РОЗДІЛ 5. Трансформаційні процеси в народному одязі Закарпаття другої половини ХХ – початку ХХІ ст. : традиції, новації та популяризація	381
5. 1. Розвиток та трансформації видів і типів народного одягу в другій половині ХХ ст.	381
5. 2. Народний одяг як культурно-мистецьке явище наприкінці ХХ – на початку ХХІ ст.	390
5. 3. Традиційний народний одяг як елемент атракцій в ужгородському скансені	398
ВИСНОВКИ	419
Список використаних джерел та літератури	431
Додатки	541

ВСТУП

Актуальність теми. Географічна відособленість Закарпаття та його тривала державна відокремленість від решти українських земель спричинила консервацію традиційної культури, яка дійшла до середини ХХ ст. майже у первісному вигляді. Закарпаття – це своєрідна історико-етнографічна і господарсько-культурна зона, простір етнічного і політичного порубіжжя, населений, окрім українців, угорцями, румунами, словаками та німцями. Ці обставини зумовлюють особливу актуальність досліджень традиційної культури краю, зокрема народного одягу. Упродовж століть народна культура Закарпаття розвивалася в умовах чужих політичних, правових, ідейно-культурних, конфесійних та етнічних впливів. Внаслідок цього сформувався самобутній локальний комплекс традиційного народного вбрання Закарпаття, що зберіг давню українську культурну основу, а в межах етнографічних груп та національних меншин краю – спільні етноідентифікуючі ознаки.

Ці та інші важливі наукові проблеми можливо розв'язати лише шляхом підготовки узагальнюючого дослідження. Актуальність вивчення традиційного народного одягу краю полягає не тільки у відсутності синтетичних праць та необхідності заповнення відповідної наукової прогалини, але і в потенційній можливості виходу на ширші проблеми етногенезу та етнічної історії Закарпаття. Це важливо, адже аналіз автентичних взірців народного одягу краю свідчить про розмаїття його місцевих локальних особливостей, про сформоване віками художньо-естетичне мислення народу. А історична доля народу, його традиції, в тому числі народний одяг, є складовою етнонаціональної самосвідомості. В умовах формування державності в українців активізується почуття причетності до свого народу, зростає інтерес до історичного минулого, до витоків національної культури. Це зумовлює потребу в дослідженнях побутової культури українського народу.

Одяг належить до сфери побуту, укладу повсякденного життя, що включає задоволення як матеріальних, так і духовних потреб. Під впливом різних чинників він розвивався та удосконалювався, вбирав окремі елементи народного одягу етнічних сусідів та поширювався за межі початкового регіону свого побутування. Тому вивчення одягу краю, його елементів та складових має особливе значення не тільки для історії матеріальної культури, але й для проблем етногенезу українців краю, витоків його самосвідомості. Актуальність теми визначається також винятковим значенням традиційного одягу для самоідентифікації українців Закарпаття. Відомий український дослідник Олекса Воропай колись писав: «Під чужинецьким пануванням наш народ зберіг національний одяг – як символ, що його він проніс через всі віковічні страждання й утиски, які довелося зазнати від окупантів. У цьому факті – збереження національного одягу – проявився здоровий народний інстинкт. Національний одяг, мова, віра та звичаї – все це надійний захист від національного занепаду» [606, с. 477].

Основними складовими комплексів убрання були натільний, поясний, плечовий і верхній одяг, головні убори, пояси, прикраси та взуття. Кожний із компонентів виконував своє призначення, відрізняючись матеріалом, конструкцією, орнаментально-кolorистичним вирішенням, оздобленням, а також способом носіння та поєднанням з іншими елементами вбрання. Деталі комплектів чоловічого та жіночого одягу варіювалися залежно від різних побутових ситуацій, характеру праці, звичаїв, обрядів, сезону. В урочистих випадках (на весіллі) одягали весь комплекс. Він виступав важливим соціальним показником, підкреслював майновий і сімейний стан людини, її вік, територіальну належність. Народний одяг Закарпаття давно став об'єктом наукових досліджень. Але ще й сьогодні не уточнено походження його окремих елементів, їх символіки та не з'ясовано, яке етнічне та етнографічне навантаження вони несуть.

Отже, дослідження традиційного народного одягу Закарпаття актуальне не тільки у контексті поглибленого пізнання і збереження національної художньої спадщини, але й пов'язане з низкою інших нарізаних потреб і завдань: комплексного осмислення та узагальнення традиційного народного одягу Закарпаття як складової традиційно-побутової культури; заповнення наявної прогалини у науковій літературі, зумовленої відокремленням від традиційної культури розглядом народного одягу; розширення діапазону дослідження народного одягу Закарпаття внаслідок виділення іноетнічних впливів та взаємних запозичань; необхідністю переосмислення великої кількості напрацьованого фактологічного матеріалу та аналізу різноманітних висновків і узагальнень щодо розвитку народного вбрання краю; застосування сучасних методологічних підходів щодо постановки й вирішення завдання, що дозволяє розглянути проблему в комплексі й водночас висвітлити низку недостатньо вивчених аспектів досліджуваного питання.

Дослідження народного одягу Закарпаття є важливим завданням сучасної етнології. Воно дасть змогу зберегти та передати майбутнім поколінням цінну інформацію про нетлінні зразки матеріальної культури наших прашурів, зробити значний внесок у справі збереження та популяризації народного одягу. Адже традиційне народне вбрання є виявом національної самосвідомості, етнічної самоідентифікації й водночас могутнім засобом їх формування, утвердження як в індивідуальній, так і в суспільній свідомості. Народний стрій має яскраво виражений знаковий характер, визначає етнічну приналежність людини, створює художній образ, втілює естетичний ідеал народу, його національні вартості.

Зв'язок роботи з планами наукових досліджень. Дисертація виконана у відділі історичної етнології Інституту народознавства НАН України у межах науково-дослідних тем «Історико-етнологічні аспекти вивчення реліктових явищ культури та побуту українців» (державний реєстраційний

номер 0111U001063), «Матеріальна та духовна культура українців у народознавчому дискурсі: традиції та інновації» (державний реєстраційний номер 0115U005546).

Мета дослідження – провести комплексний аналіз та узагальнення еволюції одягових традицій Закарпаття ХІХ – початку ХХІ ст., визначити етноідентифікуючі ознаки, етнографічно розмежувальні риси вбрання етнографічних груп українців та національних меншин краю, вказати на сакральну роль одягу, прослідкувати трансформаційні процеси та збереженість одягових традицій на сучасному етапі.

Для її досягнення передбачено вирішити такі **завдання**:

- аналіз наявної літератури з досліджуваної тематики, виокремлення питань, що потребують додаткового вивчення та уточнення;
- збір фактичного матеріалу шляхом проведення польових досліджень та опрацювання музейних збірок традиційного народного одягу Закарпаття ХІХ – початку ХХІ ст.;
- визначення методологічних засад комплексного аналізу традиційного народного одягу;
- виокремлення етноідентифікуючих ознак та етнографічних розмежувальних рис традиційного народного одягу долинян Закарпаття;
- аналіз етнічної специфіки та різноманітності традиційного народного вбрання локально-територіальних груп гуцулів Рахівщини;
- виділення карпатоукраїнського, особливого і відмінного в народному одязі бойків і лемків Закарпаття;
- вивчення впливу фактора іноетнічного простору на розвиток народного одягу угорців, румунів, словаків, німців, євреїв і циган краю;
- розкриття сакральної ролі одягу, його місця в народній обрядовості, віруваннях, магії, фольклорі та піснях;
- доведення трансформаційних процесів в народному одязі та з'ясування стану збереженості одягових традицій Закарпаття на сучасному етапі;

– систематизація фотоілюстративних матеріалів та розроблення рисунків крою окремих елементів народного одягу Закарпаття;

– проведення картографування ареалів поширення локальних одягових комплексів етнографічних груп українців та національних меншин Закарпаття.

Об'єктом дослідження є традиційний народний одяг Закарпаття XIX – початку XXI ст.

Предметом наукового дослідження є виділення локальних одягових комплексів Закарпаття XIX – початку XXI ст., відстеження їх співвідносності з історико-етнографічним районуванням краю, визначення етноідентифікуючих ознак, етнографічних розмежувальних рис, іноетнічних запозичень, аналіз сакральної ролі вбрання та його сучасного побутування.

Хронологічні межі дослідження охоплюють період XIX – початок XXI ст. Вони зумовлені необхідністю подати цілісний аналіз традиційного народного одягу на основі музеєфікованих і виявлених у приватних домашніх колекціях елементів народного вбрання. Нижня межа вказаного періоду продиктована тим, що серед виявлених пам'яток домінують взірці XIX і першої половини XX ст. Більш ранні пам'ятки одиничні, і на їх основі не можливо дати ґрунтовну характеристику народного одягу XVIII ст. Верхня межа хронологічних меж роботи зумовлена необхідністю прослідкувати трансформаційні процеси в народному вбранні, його збереженість та основні форми популяризації.

Географічні межі роботи з огляду на задекларовану тему охоплюють територію Закарпатської області. Водночас для порівняння широко залучаються матеріали з інших етнографічних районів України та етнічного порубіжжя.

Методологічні засади дослідження ґрунтуються на визнанні традиційного народного одягу як предмета етнології та мистецтвознавства, а тому має воно міждисциплінарний характер і опирається на дослідницькі

підходи обох наук з урахуванням методологічних засад етнології, історії, географії, мистецтвознавства та фольклористики. Висвітлення локальних особливостей народного одягу Закарпаття здійснено на основі застосування загальнонаукових етнологічних та мистецтвознавчих методів: польових етнографічних досліджень, порівняльно-історичного методу, методу типологічного аналізу, методу комплексного аналізу, а також методів історизму, історичної реконструкції, картографування та літературно-аналітичного методу. Вони уможливили проведення належного опису елементів традиційного народного одягу, аналіз його специфіки, характерних рис, рівень збереженості та історичну тяглість.

Наукова новизна дисертаційного дослідження полягає у тому, що *вперше*:

- в українській етнологічній науці зроблено спробу виділення етноідентифікуючих ознак та етнографічно розмежувальних рис народного одягу Закарпаття;

- окреслено локальні особливості народного вбрання етнографічних груп українців та національних меншин Закарпаття;

- виділено особливі та відмінні риси, карпатоукраїнські та загальноукраїнські ознаки;

- показано сакральну роль народного одягу краю;

- прослідковано трансформаційні процеси в народному вбранні другої половини ХХ – початку ХХІ ст.;

- у науковий обіг введено великий масив, виготовленого автором фотоілюстративного, графічного та картографічного матеріалу, за допомогою якого наочно висвітлюється питання генези крою та особливостей оздоблення народного одягу, окреслюються його основні локальні варіанти, що є істотним для з'ясування зв'язку народного одягу з етнографічним районуванням краю;

удосконалено:

- методику дослідження, що ґрунтується на визнанні традиційного народного одягу як предмета етнології та мистецтвознавства;
- джерельну базу студій традиційного народного вбрання Закарпаття;
- сутність і зміст понять, термінів і народних назв окремих складових жіночого та чоловічого вбрання Закарпаття;
- характеристику найменших деталей крою та оздоблення усіх складових одягових комплексів;
- оцінку впливу народного вбрання на формування ідентичності населення краю;
- уточнено чи переглянуто часові межі виникнення та проникнення окремих явищ у народний одяг Закарпаття.

отримали подальшого розвитку:

- концепція спільної основи формування явищ традиційно-побутової культури закарпатців та загалом українців;
- знання про прямий зв'язок народного одягу Закарпаття із соціальним середовищем, побутом, звичаями, обрядами, святами, світоглядом і художніми смаками;
- порівняння народного вбрання Закарпаття з одяговими традиціями інших регіонів України, прикордонних регіонів Угорщини, Румунії, Словаччини та Польщі;
- дослідження змін в культурі одягання сільського населення краю;
- аналіз збереження матеріальної культури краю засобами музейної комунікації;
- висновки про певну самобутність та ряд локальних рис народного вбрання Закарпаття.

Наукове і практичне значення роботи. Дослідження розширює предметне коло етнографічної науки, вводячи традиційний народний одяг Закарпаття як вагому складову культурної спадщини українського народу. Фактичні матеріали, теоретичні узагальнення і висновки роботи можуть бути

використані для подальшої наукової розробки при підготовці синтетичних праць з етнології України, проблем етногенезу та етнічної історії, й комплексного історико-етнографічного дослідження Закарпаття, регіону Українських Карпат, а також при написанні навчальних посібників, підготовці лекційних курсів, спецкурсів з етнографії, народознавства, краєзнавства та ін. Значення роботи – і в можливості використання традицій багатовікового досвіду народного одягу, запозичення кращих його рис і традицій у конструюванні сучасного вбрання.

Результати дослідження знайшли практичне застосування при проведенні різнопланових культурно-мистецьких акцій на базі музейної експозиції та фондів зібрань Закарпатського музею народної архітектури та побуту.

Апробація результатів дисертації відбулась на щорічних наукових читаннях ужгородського скансену; на засіданнях кафедри археології, етнології та культурології, методологічних семінарах і звітних наукових конференціях викладачів та аспірантів ДВНЗ «Ужгородський національний університет» за 2014–2021 рр.; на засіданнях відділу історичної етнології Інституту народознавства НАН України; на Міжнародній науково-практичній конференції «Історико-культурна спадщина в демократичному суспільстві: сприяння діалогу, примиренню та відповідальності». (Львів, 2015), V Симпозіумі «Румунсько-українські відносини: історія і сучасність». (Сату Маре, 2015), Міжнародній науково-практичній конференції «Гуманітарний простір науки: досвід та перспективи» (Переяслав-Хмельницький, 14 квітня 2016), Міжнародній науково-практичній конференції «Дослідження, збереження, відтворення та популяризація культурної спадщини» (Ужгород, 26–27 червня 2015), VII Симпозіумі «Румунсько-українські відносини: історія і сучасність». (Сату Маре, 2016), Другій міжнародній науково-практичній конференції у Музеї народної архітектури та побуту у Львові ім. Кл. Шептицького «Проблеми збереження і

популяризації культурної спадщини: виклики та можливості». (Львів, 2018), Міжнародному науково-інформаційному дискурсу, присвяченому 100-річчю утворення Першої Чехословацької Республіки «Чехи і словаки в Україні: спільні сторінки історії та культури України, Чехії, Словаччини, збереження історичної пам'яті, культурної спадщини для нащадків» (Ужгород, 2018), Міжнародній науковій конференції, присвяченій 50-річчю заснування Національного музею народної архітектури та побуту України «Музей просто неба в соціокультурному просторі» (Київ, 2019), VIII Симпозіумі «Румунсько-українські відносини: історія і сучасність» (Сату Марє, 2019), Міжнародній науково-практичній конференції «Музей як науковий, культурно-освітній та комунікативний простір», присвяченій 50-річчю Закарпатського музею народної архітектури та побуту (Ужгород, 26–27 червня 2020), Міжнародній науково-практичній конференції «Ерделівські читання». (Ужгород, 11–13 жовтня 2020), Міжнародній онлайн науково-практичній конференції «The world of science and innovation» («Світ науки та інновації») (Лондон, Великобританія, 14–16 січня 2021), VI міжнародній онлайн науково-практичній конференції «Actual trends of modern scientific research» («Актуальні тенденції сучасних наукових досліджень») (Мюнхен, Німеччина, 17-19 січня 2021), Міжнародній науковій конференції «Ідентичності в умовах пограниччя» (Ужгород, 27–28 січня 2021), I міжнародній онлайн науково-теоретичній конференції «The driving force of science and trends in its development» («Рушійна сила науки та тенденції її розвитку») (Ковентрі, Великобританія, 29 січня 2021), XXX міжнародній науковій інтернет-конференції «Гуманітарний простір науки: досвід та перспективи» (Переяслав-Хмельницький, 15 лютого 2021).

Публікації. Основні положення дисертації викладені в монографії, науково-популярному виданні, 28 статтях у фахових виданнях, у т. ч. закордонних та включених до наукометричної бази Index Copernicus, 33 публікаціях, які додатково відображають результати дослідження.

Структура роботи. Дисертація складається зі вступу, п'яти розділів з підрозділами, висновків, списку використаних джерел і літератури (1261 позиція), додатків (305 сторінок). Загальний обсяг праці становить 845 сторінок, з них 400 сторінок основного тексту.

РОЗДІЛ 1.

ІСТОРИОГРАФІЯ ПРОБЛЕМИ, ХАРАКТЕРИСТИКА ДЖЕРЕЛ ТА МЕТОДОЛОГІЇ ДОСЛІДЖЕННЯ

1.1. Розробка теми в науковій літературі

При написанні дисертації використано ряд публікацій історичного, етнологічного, мистецтвознавчого, краєзнавчого характеру, в яких подавалась інформація про традиційний народний одяг українців та національних меншин Закарпаття ХІХ – початку ХХІ ст. Таких публікацій не багато. Перші з'являються у 20-х роках ХХ ст. У етнографічних публікаціях ХІХ – початку ХХ ст. відомості про народний одяг фрагментарні, бо опис традиційного вбрання вимагає відповідної фахової підготовки. Саме тому в етнографічних публікаціях ХІХ ст. не зустрічаємо детальних, бодай описових відомостей про традиційний народний стрій.

Огляд літератури, використаної при написанні дисертації, подаємо у хронологічному порядку. Такий підхід дає можливість прослідкувати наростання зацікавленості даною проблематикою етнографів, мистецтвознавців, істориків, краєзнавців.

Народний одяг у публікаціях 1867-1918 рр. згадувався дуже рідко, побіжно. Перші фрагментарні відомості про народний одяг та одягову вишивку, зокрема довгі жіночі сорочки («довгані»), подав австрійський дослідник Ігнац-Герман Бідерман (1831–1892 роки), який у 1859 році відвідав Закарпаття, зібрав тут етнографічний матеріал для своєї двотомної праці «Die ungarischen Ruthenen, ihr Wohngebiet, ihr Erwerb und ihre Geschichte» («Угорські русини, їх територія поширення, їх заняття та їх історія»). У своїй праці він частково описує народний одяг, зазначаючи, що у місцевій одяговій вишивці переважали червоні та сині кольори [1155, с. 33-34].

Значний внесок у вивчення традиційного народного одягу українців Карпат у 60-х роках ХІХ ст. зробив Я.Ф. Головацький (1814–1888). У

результаті численних подорожей Українськими Карпатами він зібрав значний етнографічний матеріал. У праці «О костюмам или народном убранстве в Галичине и Северо-Восточной Венгрии» він описав основні складові народного одягу гуцулів, бойків, лемків та виділив його особливості. Відомостей про народний одяг українців Закарпаття в його праці не багато. Даючи побіжний опис народної ноші околиць Великого Бичкова, Я. Головацький зазначав: «Жінки тут ходять у білих сорочках, вишитих на грудях, фартухах, кептарях, постолах, на шиї монисто, зав'язані голови, а дівчата коси збоку заплітали, підкручували взад. Чоловіки ходять у білих сорочках, коротких угорських полотняних штанах, кептарях, круглих капелюхах, на ногах постолы, червоні онучі, чоботи» [643].

Більш-менш активне дослідження народної культури українців Закарпаття місцевими авторами починається лише з другої половини ХІХ ст. і пов'язане із виходом місцевих газет, на сторінках яких друкується чимало етнографічних матеріалів. Але в краї не було відповідно підготовлених збирачів, які б могли описати народний одяг. Тому серед значної кількості публікацій етнографічного змісту лише в окремих з них зустрічаємо фрагментарні відомості про народний одяг. Так, на сторінках газети «Світ» у 1868 році Лаборчанин (Анатолій Кралицький) описав процес прядіння льону і вовни та виготовлення полотна і сукна [881, с. 1-2]. У газеті «Наука» в 1860 році Петро Несух та Іван Гранчак подали опис святкового та обрядового одягу українців Закарпаття. У 1911-1913 рр. «Наука» помістила ряд статей під рубрикою «Этнография» [552, с. 6-7; 576, с. 7; 691, с. 8; 725, с. 7-8; 966, с. 5–6].

З 1885 по 1903 роки в Ужгороді виходив двотижневик «Листок», в якому вміщено дві статті, що побіжно стосуються народного одягу [703, с. 112-113; 893, с. 112-113].

З публікацій даного часу виділяємо працю відомого закарпатського вченого Юрія Жатковича (1855–1920) «Етнографическій очерк угро-

русских», в якій у 17 параграфі подається опис народного одягу українців Закарпаття. Автор не виділяє локальних комплексів народного вбрання. Виходячи із географічного принципу, він виділив і описав одяг північної, середньої та південної смуг краю. При цьому він не подав жодного рисунка чи фотографії. Ю. Жаткович робив спробу більш-менш детально описати одяг різних районів краю та порівняти їх [716, с. 120-122].

У 1915 році угорською мовою виходить стаття І. Білака та Г. Стрипського «Dolha és vidékének néprajza» («Етнографія околиць Довгого») [1204, с. 135-137]. Окрему частину автори присвятили традиційному народному вбранню боржавських долинян. Тут вперше окремо подається опис чоловічого та жіночого вбрання. Із чоловічого одягу у праці згадується коротка сорочка, «що ледве застилає стан», вироби зі шкіри (постоли, чоботи, широкий пояс («римінь»)), гуня. Більш детальноше описується жіноче вбрання сіл долини р. Боржави, при цьому поряд із описовою характеристикою автори подають розміри окремих елементів одягу, описують святкове вбрання та забобони, пов'язані з ним [1204, с. 136].

1915 року у Москві співробітниками журналу «Украинская жизнь» опубліковано працю «Галичина, Буковина, Угорская Русь». Автори, характеризуючи народний одяг українців (угроросов), зазначали: «Звичний одяг чоловіків складає коротка із білого чи сірого сукна «гунька» (уйош) у вигляді піджака, оздобленого по краях зеленим або іншим сукном, і таких же вузьких панталон, капців, які засовують у халяви чобіт, літом же чоловіки ходять у коротких сорочках із зовсім голим животом. Жіночий костюм складається із сорочок, двох запасок або ситцевої спідниці, квітів на головах дівчат і білих покривал у заміжніх жінок. Поверх цього як чоловіки, так і жінки носять гуню, внутрішній бік якої гладкий, а зовнішній має вигляд великого баранячого хутра з довгим ворсом» [624, с. 31].

Одяг у публікаціях 20-30-х років ХХ ст. Певні зрушення у вивченні традиційного одягу українців Закарпаття помітні після завершення Першої

світової війни. Події 1914–1920 років, більшовизація Східної Європи викликали значну еміграцію української патріотичної інтелігенції до Закарпаття. Демократизація суспільного життя в ЧСР сприяла розвитку наукової і культурної діяльності, виданню десятків журналів і газет, в яких чільне місце займала етнографічна тематика. Велику роль у вивченні матеріальної і духовної культури краю цього часу відіграли українські вчені Іван Панькевич, Володимир Гнатюк, Філарет Колесса, Федір Потушняк та інші. Серед періодичних видань слід виділити Науковий збірник товариства «Просвіта» в Ужгороді, журнали «Підкарпатська Русь» і «Наша земля», краєзнавчі часописи для дітей «Наш рідний край» та «Пчїлка». Розміщені на їх сторінках фотографії народного вбрання є цінним джерелом для сучасного дослідника матеріальної культури краю.

У 1922 році на сторінках Наукового збірника товариства «Просвіта» В. Залозецький закликав місцеву інтелігенцію збирати пам'ятки народної культури, зокрема традиційного народного одягу [723, с. 112-113]. У статті, вміщеній на сторінках Наукового збірника товариства «Просвіта», І. Панькевич підкреслює, що з точки зору етнографа українське населення долини річки Рускова відрізняється від жителів сусідніх гуцульських сіл Румунії та Рахівщини, румунів з околиць Сигота, долинян Мараморощини, насамперед одягом. До локальних особливостей одягу він відніс: побутування специфічного верхнього зимового вбрання – сукману, рукави якого жінки закидують через плечі на спину; жіночі запаски, що відрізняються від гуцульських ширшими партиціями; шапку з вовни, котру чоловіки носять як взимку, так і влітку, тощо [986, с. 187].

У 20–30-х роках ХХ ст. особливе місце у вивченні та популяризації народної культури українців Закарпаття займав журнал «Підкарпатська Русь» (1923–1936). Чимало матеріалів часопису присвячено описам народного вбрання. У 1924 році Й. Касарда робив спробу описати одяг с. Ужок. При цьому він зазначав, що матеріалом для його виготовлення є домоткане

полотно, вовна і шкіра. Натільним одягом чоловіків була полотняна сорочка і полотняні гаті, верхнім – холошні і сірак із сукна, кожух, гуня, клібаня, зимова шапка зі шкіри молодого барана. На ноги взували ходаки. Через плече перекидували шкіряну торбину, в якій тримали огниво, люльку («піпу»), гроші тощо [766, с. 122].

У 1924 році у Празі було організовано і проведено виставку «Мистецтво і народ Підкарпатської Русі». До неї чеський мистецтвознавець М. Тумова випустила «Katalog výstavy «Umění a život Podkarpatské Rusi», в якому вміщено і опис народного одягу Закарпаття. Того ж року у третьому і четвертому числах часопису «Підкарпатська Русь» було опубліковано статтю М. Тумової під назвою «Народна одежа Підкарпатської Русі». Вперше у публікаціях про народний одяг українців Закарпаття М. Тумова зробила спробу його класифікації за комплексами. У основу виділених нею десяти комплексів вбрання було покладено крій, особливості оздоблення одягу вишивкою, способи розміщення орнаментальних композицій, колорит. Матеріали польових досліджень авторка майже не використовувала. Тому виділені дослідницею комплекси далеко не повні і не точні. Перший комплекс М. Тумова окреслює територією від с. Ужок до с. Сіль; другий: Ужок–Воловець; третій: Воловець–Волове (Міжгір'я); четвертий: Волове–Іза–Вишково; п'ятий: Ворочево–Свалява; шостий: Соль–Ужгород; сьомий: Свалява–Мукачево; восьмий: Свалява–Довге–Севлюш (Виноградів); дев'ятий: Брустура–Тересва; десятий: Рахів–Богдан–Ясіня. Хоча наведений дослідницею фактичний матеріал не втратив своєї цінності до наших днів, але він потребує низки серйозних уточнень. Маємо на увазі перш за все класифікацію за комплексами, опис крою, оздоблення окремих складових вишивкою, шкіряними аплікаціями, соціальну, оберегову, символічно-знакову функції вбрання [1095, с. 72-79; 1096, с. 102-110].

У часописі «Підкарпатська Русь» за 1923–1924 роки В. Гнатюк у статті «Гуцули» [636; 637], даючи загальну характеристику одягу гуцулів

Рахівщини, зазначив, що гуцульська ноша передусім коротка, легка і тепла. Такої ноші вимагає гориста місцевість. При цьому одяг гуцулів дуже барвистий, здалеку кидається у вічі, переважають у ньому біла, чорна та червона барви. Чоловіки носять білу лляну коротку сорочку з обшивкою на вузьких манжетах («дудиках»), білі конопляні штани («портяниці»), поверх яких одягають чорні або червоні сукняні «холошні», оперізуються широким поясом, на ноги вдягають широкі червоні сукняні онучі, поверх онуч натягають капці й вбувають постолі. На все це одягають кептар, а поверх нього – чорний короткий сердак. Жінки одягають довгі сорочки, вишивані на рукаві, дві запаски, пояс («крайку»), капці, постолі, кептар, кожух, сердак, шовкову хустку. Гуцулки курять папіроси або люльку [637, с. 85].

Три публікації про народну культуру гуцулів Рахівщини опублікував учитель народних шкіл А. Ворон (1901–1962). У першому-третьому числах «Підкарпатської Русі» за 1927 рік він описав весільний одяг гуцулів [602, с. 29]. Короткий опис гуцульського одягу зустрічаємо в його статті «Підкарпатські гуцули», опублікованій у 1931 році. У ній автор робить спробу порівняти одяг ясінянських, рахівських та великобичківських гуцулів [604, с. 150]. Того ж року у часописі вийшла ще одна стаття А. Ворона – «Заняття гуцулів», у якій він писав, що для усієї родини одяг виготовляли господині, лише кожухи шили фахівці [603, с. 216].

Помітну роль у поширенні етнографічних знань, популяризації народної культури Закарпаття, фіксації її давніх рис, залученні школярів, студентів і вчителів до пізнання і вивчення культурних надбань рідної землі відіграв популярний краєзнавчий журнал «Наш рідний край» (1922–1939). На його сторінках вміщено кілька публікацій, в яких подано надто загальний і поверховий опис народного одягу українців різних сіл [605, с. 123-125; 689, с. 5-8; 1040, с. 65-69; 1088, с. 88-90; 1107, с. 5-6; 1148, с. 45-46]. На сторінках названого часопису у 1926 році А. Березинський опублікував замітку «Як одіваються русини в долині Боржави». Більшу частину описового матеріалу

присвячено жіночому вбранню. З дівочого вбрання автор згадував білу вишивану сорочку, пояс («силянку»), фартух («плат»), монисто («дбондь»), уплітки у волосся («пантлики»). Ноги дівчата обвивали онучами і на них взували постолы, а на свята – чоботи. Поверх сорочки одягали уйош із білого сукна, а зимою – петек [549, с. 92-93]. У 1936 році в тому ж журналі виходять дві статті невідомих авторів – «Домашній промисел и народний одяг» та «Дівчата вишивайте». Їх коротенький зміст зводився до виділення переваг народного одягу та одягової вишивки українців Закарпаття [700, с. 45-46; 702, с. 105].

У 1928 році просвітянський часопис «Наша земля» вмістив дві статті невідомих авторів, у яких відзначалось, що для кожної окремої місцевості краю характерний свій одяг та оздоблення його вишивкою, внесені уточнення до статті М. Тумової та відзначено, що в околицях сіл Міжгір'я–Синевир–Колочава та зрідка в околицях м. Хуст рукав жіночої сорочки вкритий багатою суцільною вишивкою, а в селах долини р. Тересва вишивка на рукавах завширшки у два пальці. В іншій статті розповідається про процес плетіння весільного барвінкового вінка у с. Синевирська Поляна Міжгірського району [690, с. 11; 1067, с. 30-32].

Крім статей, що публікувались у 20–30-х роках ХХ ст. в українській крайовій періодиці, народний одяг українців Закарпаття характеризувався і в наукових працях. Вивченням народної культури Закарпаття займалась чеський етнограф і педагог Амалія Кожмінова. У монографії «Podkarpatska Rus. Práce a život lidu» дослідниця три сторінки присвятила народному одягові. Крім того, ще три сторінки зайняв опис народного одягу гуцулів Рахівщини. Авторка частково описує гуцульські уставки та зазначає, що гуцульська вишивка налічує понад 200 орнаментів. Подавши етнографічну характеристику одягу, А. Кожмінова не виділяє його локальних варіантів, не визначає особливостей народного одягу етнографічних груп долинян, бойків і лемків. Але важливим є те, що вона до своєї праці додала значну кількість

кольорових рисунків і чорно-білих фотографій селян 20-х роках ХХ ст. у народному вбранні [1174].

1923 року в Празі у видавництві «Орбіс» виходить збірник статей «Podkarpatska Rus». На сторінках цього видання чеська дослідниця Анна Пінкавова-Макаріусова публікує статтю «Діти у Подкарпатській Русі». Окрім опису процесу виховання дітей, авторка коротко характеризує дитяче вбрання, наголошуючи, що основною його складовою була довга сорочка. Її до віку 10-12 років носили як дівчатка, так і хлопчики [1186, с. 172-175].

На особливу увагу заслуговує дослідження російського мистецтвознавця С.К. Маковського (1877–1962). Емігрувавши із Росії, він протягом 1920–1925 років мешкав у Празі. У 1925 році він опублікував працю «Народное искусство Подкарпатской Руси» [913], яка вийшла одночасно російською, чеською, англійською, німецькою мовами, вміщувала 56 сторінок тексту, 100 кольорових і чорно-білих ілюстрацій та фотографій. С.К. Маковський описує народний одяг українців Закарпаття не як етнограф, а як мистецтвознавець, не подає чітких етнографічних меж поширення одягових комплексів. Опис одягу він починає з гуцулів Рахівщини, одяг долинян подає розпорошено, коротко описує лемківське вбрання. Автора більше цікавили не етнічні особливості одягу, а елементи його оздоблення. Дослідження С. К. Маковського для нас важливе ілюстративним додатком та характеристикою вишивки.

У 1930 році в Ужгороді виходить дослідження К. Бескида «Marmaros: 1919–1929». Один із розділів цієї роботи – «Národní kroje v Marmaroši» присвячений дослідженню традиційного народного вбрання українців Мараморощини. Описуючи одяг долинян, автор не ділить його на локально-територіальні групи. Із усіх елементів комплексу вбрання найбільш детально ним описано жіночу сорочку, оздоблену барвистою вишивкою. Автор зазначає, що Волове (Міжгір'я), його околиці і далі села на південний схід – це край довгих жіночих сорочок, поширених по всій Мараморощині. Шили їх

із домотканого полотна, підперезували червоним або синім поясом та фартухом. Поверх сорочки одягали лайбик, а взимку уйош та гуню. Вишивкою на сорочці оздоблювали ошийник, рукави і нагрудник. У кольоровій гамі переважали червона та синя барви, найпоширенішою технікою вишивання була хрестикова. У кінці розділу автор робить спробу порівняльного аналізу народного одягу долинян околиць Хуста та тересвянських долинян, дає коротку характеристику гуцульського одягу. Із гуцульського вбрання автор виділяє хутрянні безрукавки («кептарі») та сукняні куртки («сердаки») [1154, с. 199-204].

У 1936 році опубліковано два збірники статей про Закарпаття. У російськомовному збірнику «Подкарпатская Русь. 1919–1936» було опубліковано досить змістовну статтю тоді молодого народного художника України Федора Манайла (1910–1978) про народну вишивку, в якій один абзац присвячено одяговій вишивці [922, с. 144-151].

У чеськомовному збірнику «Podkarpatska Rus» вміщено статтю чеського художника і педагога Л. Кайгля (1885–1939), в якій частково характеризувався народний одяг. Автор зазначав, що одяг виготовлявся із домотканого полотна і мав дуже простий крій, його найбільшою цінністю була різнобарвна вишивка геометричних орнаментів [1172, с. 209-214].

У тому ж збірнику вміщено статтю російського вченого В. Саханєва про народний орнамент на одязі українців Закарпаття. Вона є однією з найбільш фахових у 20–30-х роках ХХ ст. Колорит місцевої вишивки В. Саханєв звів до семи зразків: верхньогуцульського, богданського, тереблянського, керецького, боржавсько-верховинського, хустського та ужоцького. Крім того, він виділив шість територіальних осередків вишивки за місцем її розміщення на сорочці: гірської Гуцульщини, територія від м. Хуст до с. Синевир, долини р. Тересви, Березької Верховини, Марамороської Верховини та с. Керецьки з околицями. Визначені В. Саханєвим взірці колориту вишивки на одязі та територіальні осередки розміщення вишивки на сорочці потребують значного уточнення.

Дослідник не вказує часу побутування вишивки, яку він розглядає. А це важливо, бо протягом першого тридцятиліття ХХ ст. у колориті закарпатської вишивки відбулись значні зміни. Крім того, навівши ряд назв місцевих орнаментів, В. Саханєв звів орнаментальні мотиви місцевої вишивки до квадрата і ромба та їх поєднання з ламаними лініями [1196, с. 257]. З цим важко погодитись, бо у місцевій вишивці нараховується велика кількість різноманітних орнаментів [1196, с. 255-258].

Ще однією статтею з того ж збірника, яка торкається теми нашого дослідження, є робота про домашні промисли українців Закарпаття чеського педагога та інспектора промислових шкіл Ф. Шпали. Протягом 1919–1938 років жив він жив і працював на Закарпатті. Характеризуючи місцеві домашні промисли, він навів кілька власних спостережень про місцеву вишивку. Ф. Шпала зауважував, що кожне село має щось неповторне у вишивці [1202, с. 153-154]. Раніше, у 1924 році, Ф. Шпала зібрав взірці одягової вишивки українців Закарпаття й опублікував їх в альбомі рисунків і фотографій [1203]. До схем і рисунків подавався пояснювальний текст, у якому автор стверджував, що місцеві орнаментальні мотиви не змінювались століттями, змін зазнавав лише колорит місцевої вишивки. Крім того, в альбомі подано графічне зображення жіночих та чоловічих сорочок із позначенням місця розташування на них вишивок. Публікації Ф. Шпали, особливо його альбом, важливі для нас своїм ілюстративним матеріалом.

Дослідження народного вбрання під час угорської окупації 1939–1944 років. У даний період розвиткові історичних, краєзнавчих, етнографічних досліджень на Закарпатті приділяло увагу «Подкарпатское общество наук» в Ужгороді. З видань товариства слід, насамперед, виділити часопис «Літературна неділя» (1941–1944), науковий збірник-альманах «Зоря-Најnal» (1941–1943), газети «Руське слово» (1940–1944) та «Руська правда» (1939–1940), часописи «Народна школа» (1939–1944) та «Руська молодежь»

(1941–1945). Саме на їх сторінках і публікувались основні наукові розвідки в галузі етнографії, в тому числі й кілька публікацій про народний одяг.

У двотижневику «Літературна неділя» Ф. Потушняк у статті «Як народ ділить себе» вказує на те, що населення Закарпаття прийнято поділяти на такі етнографічні групи: лемки, бойки, гуцули, але народ ділить себе інакше. З-поміж основних ознак поділу Ф. Потушняк вказує на традиційне народне вбрання [1023, с. 187].

У 1942 р. Туряник у тому ж часописі описав плетіння вінків і певні складові весільного одягу в селах долини р. Тур'ї [1097, с. 21-24, 30-32, 37-39], а Лука Дем'ян – плетіння вінків для молодих, віночків для дружок і дружбів та виготовлення весільного прапора («курагові») в с. Верхні Ворота [694, с. 201-204, 212-216, 224-227, 233-236].

Важливою для нашого дослідження є стаття Ф. Потушняка «Руський народний костюм», опублікована угорською мовою у журналі «Зоря-Најнал» за 1943 рік [1192, с. 302-327]. Цю статтю майже не використовували наступні дослідники народного одягу українців краю, або ж використовували лише її резюме «руським язиком». Угорськомовний варіант статті було опрацьовано М.П. Тиводаром й опубліковано у збірнику матеріалів міжнародної наукової конференції «Науковий і мистецький світ Федора Потушняка [1022, с. 421-450]. Статтю Ф. Потушняк виконав на основі польових матеріалів, зібраних ним у селах краю. Як свідчать посилання, автор статті був обізнаний із публікаціями Я. Головацького, С. Маковського, М. Тумової, В. Саханєва та Ф. Манайла про народний одяг українців Закарпаття, бо з приводу праць своїх попередників зауважив, що «вони поверхово описували його, а відомості про одяг були не повними» [1192, с. 302]. Народний одяг Закарпаття Ф. Потушняк поділив на три типи: гуцульський, мараморосько-верховинський і лемацький (лемківський), а характеризуючи оздоблення одягу, він виділив лише три групи вишивки: гуцульську, марамороську і верховинську. У свою чергу гуцульську вишивку він поділив на полянську,

богданську і ясінянську. Стаття Ф. Потушняка є цінною для нас ще й тим, що в ній поряд із переліком та описом складових чоловічого і жіночого одягу вміщено 21 рисунок їх крою.

В одному із номерів журналу «Зоря-Најна!» за 1942 рік була опублікована розлога стаття А. Изворіна «Похоронный звичай у подкарпато-русинах» [749, с. 130-143], в якій описано похоронний одяг українців Закарпаття. Поряд із загальними рисами, автор описує поховальний одяг хлопців та дівчат. Він зазначав: «Молодим хлопцям на крисаню кладуть букет воскових або паперових квітів («богрейду») – як знак нежонатого. Дівчат всюди прийнято убирати тільки у біле, а на голову кладуть вінок із барвінку. Деколи на голову дівчині дають червону хустку («черлену платину»)» [749, с. 134].

З 1941 по 1945 роки, щомісяця, крім липня і серпня, «Подкарпатское общество наук» видавало часопис «Руська молодежь». Усього вийшло чотири річники часопису. На обкладинках журналу зображували людей у народному вбранні, а на його сторінках опубліковано ряд етнографічних матеріалів, в тому числі про народний одяг. Г. Гараксим у статті «Бокораші на Ріці», описуючи побут бокорашів, дає коротку характеристику їх вбрання, зокрема взуття [627, с. 23-24]. У статті «Як выросла сорочка на полю», підписаній криптонімом В., описано процес поетапного виготовлення полотна для сорочок [612, с. 14-16]. У статті И. Ужанина «Село Ворочеве» звернуто увагу й на складові елементи традиційного і фабричного одягу [1098, 9-11].

Підсумовуючи короткий огляд публікацій кінця ХІХ – першої половини 40-х років ХХ ст., відмічаємо нерівнозначні відомості про традиційний народний одяг українців Закарпаття. На той час одяг та одягова вишивка приваблювали багатьох дослідників, переважно етнографів, мистецтвознавців, художників, вчителів, професорів, священників. Автори публікацій цього періоду подають характеристику локальних особливостей народного одягу, роблять спроби аналізу його художніх особливостей,

зокрема оздоблення вишивкою. У цей час ішов процес збору інформації, формувались методи дослідження, створювались приватні колекції, формувались музейні збірки. У тогочасних публікаціях багато різноманітної інформації, яка ще не цілком систематизована, не вивчена, не узагальнена.

Народне вбрання в етнографічних дослідженнях радянського періоду (1945–1991 років). Дослідження традиційного народного вбрання Закарпаття на початку зазначеного періоду пов'язане з розгортанням етнографічних експедицій 1946–1947 років. Тоді в Закарпатті працювало кілька фольклорно-етнографічних експедицій Інституту мистецтвознавства, фольклору та етнографії АН УРСР та Інституту етнографії АН СРСР (м. Москва). Одним із учасників експедицій був український етнограф І. Ф. Симоненко. Систематизувавши зібраний польовий матеріал, він опублікував кілька статей. 1948 року у журналі «Советская этнография» публікує дві статті – «Быт населения Закарпатской области» [1049, с. 63-68] і «Свадебные обряды в Закарпатской области» [1052, с. 125-141]. У першій з них автор подав достатньо широкий опис традиційного народного вбрання. Він виділяє п'ять локальних комплексів жіночого одягу: 1) ряд сіл Тячівського району на захід від лінії Буштино–Теребля, весь Хустський, південна частина Міжгірського, північна частина Іршавського районів і села Керецьки, Березники Свалявського району; 2) південна частина Рахівського і Тячівський район до лінії Буштино–Теребля; 3) Рахівський район, на північ від Рахова; 4) північна частина Міжгірського, Воловецький і Великоберезнянський райони; 5) Перечинський, Свалявський (за винятком сіл Керецьки, Березники), північна частина Ужгородського і Мукачівського, західна та південно-західна частина Іршавського районів. Погоджуємось з думкою автора, що перший комплекс є найбільш архаїчним, але автор не включає до нього села Синевирської долини. Не згадує автор і про комплекс із «волоською» сорочкою в селах Хижа, Черна, Новоселиця Виноградівського району. До четвертого комплексу чомусь автор відносить весь

Великоберезнянський район, у якому крім бойків проживали й лемки та долиняни. Характеризуючи чоловіче вбрання, І.Ф. Симоненко не виділяв його локальних особливостей. У другій статті І.Ф. Симоненка подано коротку характеристику традиційного весільного вбрання та наведено 151 коломийку, в яких оспівано елементи весільного вбрання.

Згодом І.Ф. Симоненко спробував дати характеристику одягової вишивки українців Закарпаття. 1957 року у збірнику він опублікував статтю «Народна вишивка Закарпаття». Автор досить детально проаналізував поширені у краї техніки вишивання, орнаментальні мотиви та їх назви, виділив п'ять типів розміщення вишивок на жіночих сорочках та зробив спробу висвітлити питання виникнення вишивки на одязі [1050, с. 56-85]. Того ж року І. Ф. Симоненко видає монографію «Соціалістичні перетворення у побуті трудящих села Нересниці Закарпатської області» [1053]. Окремий розділ цієї праці присвячений характеристиці традиційного народного вбрання жителів села Нересниця Тячівського району. Більшу частину матеріалу автор присвятив жіночому вбранню, зокрема питанню поширення у селі та його околицях «волоської» сорочки. Водночас автор робить спробу характеризувати одяг другої половини 40-х–50-х роках ХХ ст. Робота є цінною й тим, що автор подав шість зарисовок крою та фотографії із зображенням селян у народному вбранні.

В етнографічних експедиціях по Закарпаттю у 1945–1947 роках брали участь й московські дослідники, у тому числі М.М. Шмельова. На основі зібраних польових матеріалів дослідниця опублікувала дві статті про народний одяг українців Закарпаття. У статті «Типы женской народной одежды украинского населения Закарпатской области» [1140, с. 130-146] дослідниця дотримується визначеної І.Ф. Симоненком класифікації жіночого одягу. При цьому вона детально описує складові вбрання всіх локальних комплексів [1140, с. 145]. Ще раз до характеристики традиційного народного одягу Закарпаття М. Шмельова звернулась у статті «Из истории

національного костюма українців Закарпатської області» [1139, с. 19-30]. Користуючись методом порівняльно-історичних досліджень, вона обґрунтувала загальноукраїнську основу місцевого народного одягу та його вишивки та виокремила в ньому певні іноетнічні запозичання.

1959 року у журналі «Народна творчість та етнографія» були опубліковані дві статті, присвячені дослідженню матеріальної культури гуцулів. У третьому номері журналу О.Ф. Командров публікує статтю «Народний костюм Рахівщини» [781, с. 82-88], в якій одяг гуцулів поділено на жіночий та чоловічий. Автор описав головні убори, верхній, натільний, поясний одяг та взуття, описує крій та оздоблення сердаків («петиків») та хутряних безрукавок («кептарів»). До додаткового оздоблення традиційного одягу гуцулки автор відніс прикраси з бісеру та весільні барвінкові вінки. При описі чоловічого вбрання гуцулів Рахівщини О. Командров описував лише капелюх, сорочку, сукняні штани («гачі»), шкіряний пояс («римінь»). При цьому він зазначав, що «чоловічий петек, кожушок, капчури й постолі не відрізнялись від жіночих ні кроєм, ні оздобленням».

Інша стаття – «З етнографічних спостережень С.М. Коваліва («Гуцули»)» [742, с. 118-124]. Текст статті та вступну частину підготував В. М. Лесін. С. М. Ковалів – відомий український письменник і педагог, автор цікавих оповідань і нарисів, що побачили світ з ініціативи І. Франка. На основі зібраного польового матеріалу С.М. Ковалів написав етнографічний нарис «Гуцули». У ньому в популярній формі подано характеристику гуцульського народного одягу. Автор зазначав, що «він один із кращих серед українського народу, мальовничий, дивно фантастичний, як ця природа, серед якої живе гуцул. Гуцульський стрій зі смаком видуманий і до місцевих потреб уложений» [742, с. 119].

Спробу характеристики гуцульської одягової вишивки та її орнаментики робить І. Боднар. Характерною рисою гуцульської одягової вишивки автор називає геометричний орнамент. Наведені автором орнаментальні композиції

«установок», назви деяких орнаментальних мотивів були характерними для гуцулів як Рахівщини, так і галицьких. Даючи порівняльну характеристику колориту вишивки, автор писав, що для гуцулів Рахівщини характерні чорні і сині барви, а в гуцулів Івано-Франківщини переважає оранжево-червона гама із незначним вкрапленням синіх і зелених кольорів [567, с. 55-58]. Із таким однозначним твердженням автора важко погодитись, бо вже наприкінці ХІХ – на початку ХХ ст. в одягову вишивку гуцулів Закарпаття проникає поліхромність, а у вишивці ясінянських гуцулів переважали яскраві жовто-гарячі барви.

Майже все життя дослідженню матеріальної і духовної культури українців Закарпаття присвятив М.І. Парлаг, який працював народним вчителем, вів просвітницьку діяльність у селі Буковець на Воловеччині. Зібраний польовий матеріал М.І. Парлаг звів у окремі зошити, які сьогодні зберігаються у фондах Закарпатського музею народної архітектури та побуту. На основі зібраного польового матеріалу М. Парлаг опублікував кілька праць. 1970 року у другій книзі двотомника «Весілля» він публікує запис про весілля у селі Буковець на Воловеччині, в якому наведена характеристика окремих елементів весільного народного одягу та пов'язаних з ним магічних дій [987, с. 232-247]. У 1972 р. М.І. Парлаг публікує статтю «Народні вишивки Закарпаття» [989, с. 46-49], в якій робить спробу характеристики народної одягової вишивки бойків Закарпаття. Він зібрав колекцію вишиваних орнаментів, що складалась з двадцяти взірців, вишитих у синьо-червоній кольоровій гамі, та двадцять два взірці різнобарвної вишивки. Деякі з них вміщені у цій статті. Найголовнішими орнаментальними мотивами вишивки на сорочках М. Парлаг називав «кривульки», які формували найрізноманітніші орнаменти. Він виділяв дев'ять видів кривульок і подав фотографію зі схемою вишивки «кривульок» [989, с. 48].

У плані порівняння, виявлення іноетнічних впливів та взаємозапозичень цінними для нас є публікації, присвячені культурі та побуту національних

меншин Закарпаття. У другій половині 60-х – першій половині 70-х років ХХ ст. виходить ціла серія таких видань. У 1970 році у журналі «Советская этнография» І.Н. Гроздова та Т.Д. Філімонова, а в 1976 у науковому збірнику «Карпатский сборник» І.Н. Гроздова публікують статті про окремі особливості народної культури угорців Закарпаття. У них частково описано народний одяг угорців [676, с. 95-107; 677, с. 135-143; 1119, с. 100-111]. З елементів чоловічого вбрання описано чоловічі сорочки двох видів: короткі тунікоподібні, з розрізом спереду, з довгими дуже широкими рукавами, і довгі, зшиті з двох полотнищ, із пришивними рукавами. Необхідним елементом чоловічого вбрання була безрукавка («лайбі») чорного кольору. Повсюдно у будні угорці носили фартухи. Літом на голову чоловіки одягали фетровий капелюх, а зимою – хутряну шапку конусоподібної форми. Автори також описали елементи жіночого костюму: сорочку («інг»), спідниці («олшо сокня», «пенделей»), фартух, кофту з короткими рукавами, безрукавку («пруслик») та вмістили рисунки крою гуні і штанів («гатьо»).

У «Карпатском сборнике» за 1972 рік опубліковано статтю Н.Н. Граціанської, в якій авторка зазначала, що народний одяг у словацьких селах Закарпаття не зберігся. На основі розповідей Н. Граціанська описала окремі елементи жіночого та чоловічого вбрання словаків краю. Вона ще подала три фотографії із зображенням жительки з села Полянська Гута у словацькому народному вбранні [658, с. 108-115]. У тому ж збірнику за 1976 рік опубліковано ґрунтовну статтю В.С. Зеленчука про народний одяг румунів Закарпаття, що відрізнявся рядом особливостей від одягу місцевого українського населення. Автор зауважував, що на його формування впливали як окремі етнічні традиції, так і заняття місцевих жителів скотарством та лісозаготівлею. Він наголошував, що у процесі довготривалих контактів румунського населення з українським мали місце взаємовпливи, особливо у вишивці. Спостерігався і вплив румунського вбрання на українське [738, с. 69-74].

Із досліджень 70-х років ХХ ст., присвячених традиційному народному одягові українців Закарпаття, виділяються публікації О.В. Полянської. У одній із них вона детально описує чоловічий та жіночий одяг гуцулів Рахівщини та подає чотири кольорові фотографії жіночого, чоловічого та дитячого одягу та дві фотографії взірців гуцульської вишивки [1009, с. 57-65]. Крім того, в окремих публікаціях дослідниця висвітлила деякі особливості народного одягу інших етнографічних груп українців Закарпаття [1011, с. 23-29] та прослідкувала схожість і взаємовпливи в одязі різних етнічних груп Закарпаття [435; 1010, с. 65-68]. Результати своїх досліджень О.В. Полянська узагальнила у кандидатській дисертації «Украинская народная одежда: этнические взаимосвязи и локальные особенности».

Із числа фундаментальних публікацій виділяється монографічне дослідження К.І. Матейко «Український народний одяг» [943]. У ньому подається детальна характеристика всіх складових традиційного народного одягу України. Для нас цінними є кілька рисунків крою та деякі фотографії, на яких зображуються елементи одягу українців Закарпаття. Характеристиці народного одягу українців Закарпаття відведено всього півтори сторінки. Дослідниця не локалізує одяг по річкових долинах, здебільшого не наводить місцевих назв тієї чи іншої складової комплексу вбрання. При цьому далеко не всі складові описані. Зокрема, без уваги дослідниці залишились чоловічі та жіночі головні убори, прикраси з бісеру та взуття. Крім монографічного дослідження, К.І. Матейко опублікувала кілька статей. У 1972 році виходить її стаття «Етнографические особенности одежды бойков» [934, с. 66-74], а 1976 році – «Локальные особенности одежды гуцулов конца XIX – начала XX вв.» [938, с. 57-66]. Тут, як і в монографії, характеристики одягу українців Закарпаття відведено небагато матеріалу, всього два абзаци. У них коротко перераховуються основні складові чоловічого та жіночого костюма. У статті про бойківський одяг наводяться фотографії жіночого одягу з с. Данилово Хустського району. Село Данилово відноситься не до бойків, а до долинян. В

окремій публікації дослідниця описує традиційні головні убори українських селян до початку ХХ ст., в тому числі чоловічі головні убори Закарпаття [935, с. 47-58].

Дослідженню крою та оздоблення вишивкою, шкіряними аплікаціями хутряних безрукавок («кептарів», «бунд») присвятила кілька публікацій І.І. Карпинець. У 1965 році вона детально описала кептарі гуцулів Рахівщини та бунди долинян Закарпаття. Характеризуючи бойківські хутряні безрукавки, дослідниця писала, що зустріти їх можна лише у с. Нижні Ворота Воловецького району. Тут чоловічу безрукавку називали «камазоля» [765, с. 64]. У 1976 році І. Карпинець опублікувала статтю «Кептари українського населення Карпат» [762, с. 75-78]. Авторка подає загальну характеристику крою та оздоблення кептарів Українських Карпат, а потім окремо описує хутряні безрукавки Івано-Франківської, Закарпатської та Чернівецької областей. Порівнюючи безрукавки Івано-Франківщини та Закарпаття, дослідниця писала, що закарпатські кептарі виділяються декором та кольоровою гамою, у них частіше зустрічається виключно рослинний орнамент, а форми та способи розміщення орнаменту найрізноманітніші [762, с. 76].

З 80-х років ХХ ст. традиційний народний одяг українців Закарпаття вивчався у дослідженнях про матеріальну культуру населення Західної України чи в загальноукраїнському контексті. Українські етнологи та мистецтвознавці, аналізуючи крій та оздоблення народного одягу, зосереджували увагу не лише на його загальноукраїнських, але й на локально-етнографічних особливостях. Історико-етнографічний підхід до вивчення етнічних та художніх особливостей народного одягу чітко прослідковується у комплексних дослідженнях «Гуцульщина» [685] і «Бойківщина» [570]. У цих публікаціях висвітлюються етнокультурні процеси, що відбувались під впливом соціальних перетворень в житті та побуті населення досліджуваних регіонів.

Історико-етнографічну характеристику народного одягу та одягової вишивки гуцулів, бойків і лемків, в тому числі закарпатських, у кількох публікаціях подала Г.Г. Стельмащук. У 1989 році нею було опубліковано розділ «Одяг» у книзі «Украинские Карпаты. Культура», в якому детально характеризується народний одяг гуцулів, бойків і лемків. При цьому дослідниця зауважила, що локальні особливості одягу найбільш виразно проявляються у характері елементів і мотивів орнаменту, його композиції та колориту [1071, с. 94-109].

Особливості крою та оздоблення взуття, хутряних безрукавок та шапок, шкіряних поясів («чересів»), сумок («тобівок») ґрунтовно висвітлила Ганна Горинь. У своєму монографічному дослідженні про шкіряні промисли західних областей України другої половини ХІХ – початку ХХ ст. вона подала історико-етнографічну характеристику згаданих елементів народного вбрання Рахівського, Тячівського, Хустського, Воловецького, Великоберезнянського районів [651]. У 1986 році Ганна Горинь публікує статтю «Народні промисли лемків Закарпаття» [650, с. 46-49], у якій зробила спробу характеристики найбільш виразних проявів етнокультурних взаємозв'язків у традиційному одязі.

Цінними для нашого дослідження є ряд публікацій мистецтвознавчого характеру. До них відносимо альбом народного одягу західних областей України відомої художниці О. Кульчицької [Кульчицька]. Питання поширення технік вишивання, орнаментальних мотивів, колориту народного одягу Західної України, в тому числі і Закарпаття, подала у своєму науково-популярному нарисі І. Гургула [682]. Мистецтвознавчий аналіз традиційної одягової вишивки українців Західної України зробила у кількох публікаціях Р.В. Чугай (Р.В. Захарчук-Чугай) [727, с. 379-388; 731, с. 161-166]. У них також характеризується народна вишивка Рахівського, Міжгірського і Воловецького районів. На особливу увагу заслуговує її монографія «Українська народна вишивка західних областей УРСР». У ній народна

вишивка розглядалася як своєрідне художнє явище, як один із найпоширеніших видів народної творчості. У роботі вміщено чимало кольорових ілюстрацій із зображеннями компонентів традиційного одягу та елементів його оздоблення західних областей України, в тому числі й Закарпаття [731].

У 1980 році в Ленінграді (нині Санкт-Петербург) А.А. Лебедева описала невелику колекцію жіночого одягу українців Закарпаття в МАЕ: жіночі сорочки, фартухи, хутряні безрукавки, гуні та оздоби гуцулок Рахівщини і долинян Хустщини [887, с. 17-21].

1986 року московський етнолог Н.М. Калашникова опублікувала працю про давній одяг народів Східної Європи. У ній дано характеристику тих складових жіночого і чоловічого одягу українців Закарпаття, які на її думку побутували ще в XVI–XVIII ст. [757, с. 112-131].

У 1988 році вийшло друком монографічне дослідження Олени Никорак «Сучасні художні тканини Українських Карпат». Окремий розділ праці присвячено дослідженню одягових тканин. Розповідаючи про тканини українців Закарпаття, О. Никорак згадує тонкі домоткані полотна («шістнадцятки», «вісімнадцятки») для виготовлення сорочок у лемків Великоберезнянщини та Перечинщини, гуцульські дволатові пілки («запаски»), ткані пояси («окрайки») гуцулок Рахівщини та плетені пояси («силянки») боржавських долинянок, сукняні куртки («сердаки») та зимові штани («холошні») і подвійні сумки («бесаги») гуцулів Рахівщини [970].

Окремі відомості про плечовий і верхній одяг гуцулів Рахівщини, зокрема про хутряні безрукавки («кептарі») та кожухи, знаходимо також у статті Т. Ніколаєвої [969, с. 105-121].

Отже, протягом 1945–1991 років традиційний народний одяг Закарпаття став предметом дослідження багатьох українських та російських етнографів. Однак їх напрацювання потребують певних уточнень та узагальнень.

Народний одяг Закарпаття у працях дослідників незалежної України (1991–2021 роки). Традиційний народний одяг українців Закарпаття продовжують вивчати й теоретично осмислювати історики, етнографи, краєзнавці, мистецтвознавці у незалежній Україні.

У 1998 році Науково-культурне товариство «Бойківщина» видає комплексне дослідження «Бойки», у якому вміщено статтю О. Сікори про жіночий та чоловічий одяг бойків, у тому числі закарпатських. При характеристиці окремих компонентів вбрання він бере до уваги одну із найбільш суттєвих ознак – крій. У статті подано рисунки крою чоловічої та жіночої сорочок та описано жіночий поясний одяг, хутрянні безрукавки («камізельки»), сукняні піджаки («уйоші») [1054, с. 166-176].

Важливою для нас є монографія К. Матейко про назви складових і окремих елементів народного одягу. У ній наведено назви матеріалів, що використовувались для виготовлення одягу та всіх складових жіночого і чоловічого вбрання Закарпаття [944, с. 61].

2003 року І. Карпинець видала окрему монографію про кептарі Українських Карпат. У ній дослідниця виділяє рахівські, тячівські, хустські, міжгірські, воловецькі хутрянні безрукавки. На Рахівщині дослідниця виокремлює ясінянські, рахівські та великобичківські кептарі. Очевидно, до них слід було додати й богданські, які мали свої особливості орнаментальної композиції та колориту. Крім Тячівського та Хустського районів, жіночі хутрянні безрукавки («бунди») побутували і в боржавських долинах. Надзвичайно цінними для нашого дослідження є замальовки хутрянних безрукавок, вміщені у роботі І.І. Карпинець. За ними можна чітко характеризувати як крій, так і елементи оздоблення кептарів, бунд та камізельок українців Закарпаття [764, с. 76].

Із праць загального змісту нами використано «Словник символів культури України» [1056] та «Малу енциклопедію українського народознавства» [916]. У першій із них розкривається символічний зміст

орнаментики народного одягу, а в другій визначено зміст кількох понять і термінів народного одягу.

У 2005 році Т. Ніколаєва опублікувала дослідження про народний одяг України. Хоча монографічне дослідження має загальноукраїнський характер, в ньому подано загальний опис жіночого і чоловічого одягу українців Закарпаття. У роботі вміщено вісім кольорових фотографій із зображенням чоловічого та жіночого одягу українців Закарпаття. Підписи до них потребують певних уточнень. У них або не вказується місце побутування костюму, або подається помилково [976].

Поділ народного одягу України на локальні комплекси, з виділенням Закарпаття в окремий, зустрічаємо у роботі З. Васіної «Український літопис вбрання» [588]. Дослідниця, поряд з гуцульським, бойківським і лемківським вбранням, виділяє комплекс народного одягу українців Закарпаття. У роботі подана коротка історико-етнографічна характеристика жіночого та чоловічого одягу краю. При цьому головна увага звертається на жіночі сорочки, спідниці, хутрянні безрукавки («камізельки», «плічки»), гуні, чоловічі сорочки, штани, сукняні куртки («уйоші») [588, с. 380-381].

Особливості традиційного дитячого одягу описано у дослідженнях М. Грушевського «Дитина у звичаях і віруваннях українського народу» [678] та О. Боряк «Україна: етнокультурна мозаїка» [578]. Автори зазначали, що одяг малої дитини складався із сорочечки та шапочки чи хусточки. На ноги нічого не взували. О. Боряк наголошує на особливостях крою першої сорочки дитини, яку шили тоді, коли дитина починала сидіти. До віку трьох-чотирьох років одяг дитини був мінімальним. Автор зазначає, що на Закарпатті як дівчаток, так і хлопчиків одягали у довгі сорочки. Лише у заможних сім'ях їм могли пошити спідницю, фартушок чи штани [578, с. 30].

Крім того, нами використано кілька публікації мистецтвознавчого характеру. Особливості одягової вишивки Українських Карпат ґрунтовно досліджено у працях Р.В. Захарчук-Чугай [732, с. 87-94]. Авторка розкриває

роль символу хреста у вишивці на сорочках і на тканинах інтер'єрного призначення, детально характеризує традиційну народну одягову вишивку карпатських лемків, висвітлює процес поширення геометричного та квітково-рослинного орнаментів [729, с. 256-278]. Ще одне дослідження про одягову вишивку українців Карпат Р. В. Захарчук-Чугай опублікувала у 2006 році. У статті «Вишивка» вона наголошує, що збережені карпатськими українцями традиційні ознаки орнаментально-композиційної структури вишивок розвивались на основі культури Київської Русі. Дослідниця подала характеристику одягової вишивки всіх етнографічних груп карпатських українців, доповнила текст ілюстраціями фрагментів вишивок з різних областей Західної України, в тому числі Закарпаття [728, с. 649-667].

До робіт мистецтвознавчого характеру відносимо і дослідження Е.М. Литвинець про народне мистецтво вишивання і нанизування [899]. Цінними є вміщені у дослідженні таблиці найбільш поширених орнаментальних мотивів.

Дослідженню окремих елементів традиційного народного вбрання українців Закарпаття ряд публікацій присвятила Є. Гайова. У 2005-2006 роках вона, на основі фондів Національного музею народної архітектури та побуту (Київ) та Закарпатського музею народної архітектури та побуту (Ужгород), опублікувала дві статті про жіночі сорочки долинян Закарпаття. Предметом дослідження стали довгі (додільні) жіночі сорочки («довгані») та короткі жіночі сорочки («оплічя») з Воловеччини і с. Луг Рахівського району. Авторка помилково віднесла останні до долинянських. Між тим перша поширена у бойків Воловеччини, а друга – у великобичківських гуцулів [620, с. 58-60; 621, с. 46-49]. 2009 року Є. Гайова опублікувала невелику статтю про жіночий безрукавний одяг Закарпаття кінця XIX – 50-х рр. XX ст. Вона описує безрукавки Воловецького, Міжгірського, Тячівського, Хустського, Виноградівського, Ужгородського районів, подає кольорові фотографії, але не локалізує безрукавки за

етнографічним принципом [615, с. 80-82]. У 2008 році Є. Гайова публікує статтю про весілля лемків Великоберезнянщини, в якій подано опис весільного одягу та весільного вінка [617, с. 80-90].

Нами використано також кілька публікацій О. Федорчук, присвячених традиційним народним прикрасам з бісеру. У своїх статтях дослідниця висвітлює питання функціонального призначення прикрас з бісеру [1112, с. 139-152], їх типології [1113, с. 702-719], засади художньої виразності прикрас [1110, с. 151-164], характерні особливості прикрас окремих етнографічних регіонів України [1108, с. 149-162]. Для нас цінним є монографічне дослідження О. Федорчук про народні прикраси з бісеру, в якому описуються одно- та дводільні «силянки-коміри», «плетінки», «драбинки» Міжгірського району, «об'ємні плетінки» Тячівського району та «стрічкові гerdани» Іршавського району [1115]. У 2021 р. світ побачила монографія О. Федорчук, у якій вона на основі літературних, зображальних, речових та вербальних джерел здійснила історичну реконструкцію витоків, зародження та поступу досліджуваної традиції бісерного оздоблення народної ноші західних областей України [1114].

При визначенні методики дослідження традиційного народного одягу нами було використано працю М.С. Глушка «Методика польового етнографічного дослідження» [635], один із параграфів якої присвячений методиці і практиці дослідження традиційного вбрання.

Кілька публікацій, які так чи інакше стосуються народного одягу, опублікувала М. Маєрчик. У 2000 році вона оприлюднила статтю про роль окремих елементів народного одягу в різних обрядах [906, с. 1027-1037], у 2006 році – статтю про функцію окремих елементів одягу у весільних, родильних і похоронних обрядах [905, с. 558-568], а в 2011 році – узагальнила свої напрацювання у монографічному дослідженні про обряди родинного циклу [907]. Всі її публікації мають загальноукраїнський характер, в кожній з них вміщено чимало матеріалів про народний одяг українців Закарпаття. При

цьому в монографічному дослідженні вміщено 7 ілюстрацій весільних, родильних і похоронних обрядів з Тячівщини, Мукачівщини і Ужгородщини.

Чимало публікацій про народний одяг населення Українських Карпат, в яких згадуються й окремі елементи народного одягу українців Закарпаття, опублікувала Галина Стельмашук. У 1993 році виходить її монографічне дослідження про традиційні головні убори українців [1072]. При характеристиці жіночих головних уборів Г. Стельмашук описує виготовлення обрядових чепців лемків та бойків Закарпаття. Із чоловічих головних уборів описуються хутрянні шапки («шлики») гуцулів Рахівщини. У 2001 році Г. Стельмашук публікує статтю, в якій досліджує символи оздоб на обрядових і святкових головних уборах українців. Характеризуючи вінок як відзнаку молодого і молодої, дослідниця пише, що в Рахівському районі на Закарпатті «широким довгим вінком обгортали наголовок капелюха» [1069, с. 19]. У 1999 році Г. Стельмашук у співавторстві з Г. Худик та Д. Дмитриків у першому томі історико-етнографічного дослідження «Лемківщина» детально охарактеризували одяг карпатських лемків [1075, с. 324-346]. При цьому автори окремо описують чоловічий, жіночий, дитячий одяг лемків Східної Словаччини, які співзвучні з елементами вбрання лемків Великоберезнянщини. У 2006 році Г. Стельмашук оприлюднила ще одну статтю про народний одяг українців Карпат. Характеризуючи етнічні особливості одягу українців Карпат, дослідниця описує жіночі сорочки та головні убори бойків Закарпаття, особливості оздоблення кептарів і сердаків гуцулів Рахівщини, а також поширені в краї техніки вишивання, орнаментальні мотиви та колорит одягової вишивки [1070, с. 317-365]. У 2011 році на основі обширного джерельного і фактологічного матеріалу Г. Стельмашук у співавторстві з М. Білан видали ґрунтовне дослідження «Український стрій». У ньому розглянуто комплекси строїв усіх етнографічних регіонів України та зв'язок строю із духовним життям народу. Наприкінці дослідження автори характеризують народний одяг українців

Закарпаття. Вони виділили чотири локальні одягові комплекси. У дослідженні окремо описані чоловічий, жіночий стрій та весільне вбрання українців Закарпаття. Описуючи складові другого (гуцульського) локального комплексу жіночого вбрання, автори згадують гуню, хоча гуцули Рахівщини гуні не одягали. Лише зрідка її можна було зустріти у 30–40-х роках ХХ ст. у великобичківських гуцулів. Тут гуні поширилися під впливом долинянсько-румунських одягових традицій. Цінними є вміщені у дослідженні кольорові та чорно-білі фотографії із зображенням як окремих елементів вбрання, так і комплектів одягу різних етнографічних груп українців Закарпаття [554; 555].

Питання особливостей одягової вишивки українців Карпатського регіону у своїх публікаціях порушувала Л. Семчук. У невеликій статті дослідниця вивчає геометричні орнаменти у народній вишивці, наголошує, що в Українських Карпатах переважає геометричний орнамент [1046, с. 142-145]. Зауважимо, що в Закарпатті, окрім геометричних, поширені ще й геометризований рослинний та квітково-рослинний орнаменти. У 2010 році Л. Семчук публікує статтю про розташування вишивок на компонентах одягу українців Карпатського регіону. У статті також проаналізовано оздоблення нижньої частини рукавів жіночих сорочок воловецьких бойків дрібними складками та вишивкою, нижньої частини спідниць («білеників», «ряшеників») лемків Великоберезнянщини – вишивкою квітково-рослинних орнаментів, одного із кутів білих хусток турянських долинян – вишивкою та складками («загинками»), способи розміщення орнаментальних смуг на чоловічих сорочках гуцулів Рахівщини та бойків Міжгірщини, окремі елементи оздоблення кептарів гуцулів Закарпаття [1047, с. 144-154].

Звичайно, що після набуття незалежності питання дослідження традиційного народного вбрання українців Закарпаття висвітлювалось й у публікаціях місцевих істориків, етнографів, краєзнавців та мистецтвознавців. М. Тиводар у невеличкій статті «Давній одяг карпатських пастухів» описав традиційний одяг пастухів Міжгірщини, Тячівщини, Хустщини та

Іршавщини. Автор зазначає, що «своєрідний комплекс одягу пастухів, особливо вівчарів, складали виварені в топленому лої чи маслі сорочки, штани («гаті») і капелюхи, що доповнювались широким поясом («чересом»), постоломи на ноги та пастушим спорядженням» [1081, с. 159-160]. У 1994 році у монографічному дослідженні про традиційне скотарство Українських Карпат, він підкреслив, що особливістю одягу пастухів було те, що його просмолювали чи проварювали в жирах та просякували димом. Із складових пастушого вбрання автором виділено шкіряні штани, пояс («черес»), сумку («тобівку», «ташку»), вівчарську палицю («поплюванець») [1087]. Коротку характеристику крою та оздоблення окремих компонентів народного одягу різних етнографічних груп українців Закарпаття зустрічаємо і в його статті «Етнографічне районування українців Закарпаття» [1082, с. 4-64]. Свої багаторічні напрацювання М.П. Тиводар узагальнив в історико-етнографічному нарисі «Етнографія Закарпаття» [1083]. У ньому автор розглядає і традиційний народний одяг українців Закарпаття. Окремо описуються основні складові чоловічого та жіночого одягу гуцулів Рахівщини. Характеристику одягу бойків, лемків і долинян об'єднано в один параграф «Рівнинно-верховинський одяг». У ньому автор детально характеризує комплекс жіночого одягу з довгою (додільною) сорочкою («довганею»), з «волоською» сорочкою та комплекси жіночого вбрання з короткими сорочками («опліччями»). Цінними є наведені безпосередньо фрагменти наукових публікацій, присвячених народному одягові українців Закарпаття, та чорно-білі й кольорові фотоілюстрації.

Детальний опис одягової вишивки українців Закарпаття у своїх публікаціях подав Р.І. Пилип. Дві статті він стану вивчення української одягової вишивки Закарпаття [1001, с. 78-89; 1002, с. 256-266], дві статті – композиції народної вишивки [997, с. 306-310; 998, с. 182-197], дві статті – художнім особливостям одягової вишивки марамороських долинян [1003, с. 94-114; 1007, с. 87-98]. Крім того, він у двох публікаціях розглянув локальні

особливості одягової вишивки гуцулів Закарпаття, а в 2008 р. оприлюднив статтю про орнаментальні мотиви одягової вишивки українців Закарпаття [1000, с. 154-166]. Згодом Р. Пилип захистив дисертацію на тему: «Художня вишивка українців Закарпаття ХІХ – першої половини ХХ ст...» [1005]. Для нас цінним є четвертий розділ дисертаційного дослідження, присвячений локальним особливостям традиційної одягової вишивки гуцулів, долинян, бойків і лемків Закарпаття.

Історико-етнографічні описи і характеристики народного одягу та одягової вишивки українців Закарпаття зустрічаємо в окремих публікаціях музейних співробітників. Кілька описів народного одягу Закарпаття опублікував І. Грибанич [660, с. 137-139; 667, с. 132-137; 669, 145-150; 673, с. 185-186]. Основа увага ним звертається на окремі елементи жіночого вбрання. Більш ґрунтовними є наукові розвідки І. Грибанича про народний одяг гуцулів Рахівщини [659, с. 124-133; 665, с. 101-121; 668, с. 241-245], бойків [662, с. 159-166; 663, с. 146-152; 664, с. 308-311; 674 с. 71-76]. Автор характеризує особливості народного одягу українців Закарпаття, але не виділяє етнографічних розмежувальних рис. Його публікації мають описовий характер.

У 2009–2011 рр. ряд статей про традиційну народну одягову вишивку гуцулів Рахівщини опублікувала Т.Я. Сологуб-Коцан. Авторка характеризує структуру орнаментальної композиції, найпоширеніші орнаментальні мотиви, техніки вишивання та колорит одягової вишивки ясінянських, богданських та великобичківських гуцулів. Цінними є наведені взірці вишивки на дитячих сорочках [1061, с. 73-88; 1062, с. 105-125; 1063, с. 36-39; 1064, с. 95-105].

У ряді публікацій зустрічаємо історико-етнографічну характеристику традиційного народного одягу гуцулів Рахівщини. Так І. Бойчук про одяг гуцулів відзначав, що великобичківська народна ноша відрізняється від ясінянської, богданської чи рахівської, що у ній помітні впливи румунів та долинян [571, с. 36-50]. У 2003 році в районній газеті «Зоря Рахівщини»

опубліковано статтю Ю. Ерстенюка про гуцульський народний одяг [712, с. 6]. Він описав весільну («вінчану») сорочку та процес її виготовлення, кептарі, червоні сердаки та гачі, жіночі та чоловічі головні убори. У 2005 році вчитель історії Костилівської загальноосвітньої школи М. Ткач опублікував невеличкий історико-етнографічний нарис «Гуцульщина – історія та культура» [1089], в якому також характеризується гуцульське народне вбрання.

Відомості про традиційний народний одяг міжгірських бойків зустрічаємо у монографічному дослідженні «Господарство, культура та побут українців верхів'я р. Ріка» [644]. Поряд із іншими видами матеріальної культури автор звертає увагу й на традиційний народний одяг сіл Торунь, Присліп, Тітківці, Завийка Міжгірського району.

При написанні дисертації нами використовувалось кілька історико-краєзнавчих нарисів, у яких подаються описи традиційного народного одягу долинян Закарпаття. До них відносимо публікації історика, краєзнавця Д. Копинця [784; 785; 786; 787], в яких подано характеристику локальних особливостей народного одягу жителів с. Буштино Тячівського району та його околиць. В історико-краєзнавчому дослідженні І. Чопика-Микунди «Історія і культура села Теремля» [1136] також характеризується народний одяг села. Наведені автором дані про одяг потребують уточнення із залученням музейних зібрань.

Особливостям народного вбрання жителів села Хижа Виноградівського району присвячена стаття О. Гал [623, с. 64-67]. Автор подає детальну характеристику жіночого одягу, поділяючи його на дівочий, вбрання молодиць та літніх жінок. Головною особливістю жіночих сорочок авторка називає прямокутний виріз горловини («пуслик»), яскраву поліхромну вишивку навколо горловини та на рукаві.

Виділяючи етноідентифікуючі ознаки, етнографічно розмежувальні риси та іноетнічні впливи й взаємозв'язки у традиційному народному вбранні

Закарпаття, ми використовували публікації, у яких в тією чи іншою мірою висвітлено питання народного одягу угорців, румунів, словаків, німців, євреїв і циган краю. Важливим у цьому відношенні є дослідження угорського етнографа Л. Коша «Чиї ви сини?». Даючи характеристику угорського народного костюму, він наголосив, що одяг угорських селян майже виключно білий, та описав вовняний і шкіряний одяг [859, с. 141]. Ряд публікацій народній вишивці угорців Закарпаття присвятив А. Коприва. У них він робить спроби здійснити порівняльну характеристику закарпатоукраїнських і закарпатоугорських сорочок [789, с. 70-75; 791, с. 61-68; 794, с. 71-80]. Порівнюючи чоловічі сорочки долинян Мараморощини та угорців, він зазначав, що від Верхнього Водяного і до угорських поселень колишнього Березького комітату, а також на території, що простягається вздовж р. Терембі, поширена коротка пастуша сорочка, аналоги якої також зустрічаються на території всієї Угорщини [794, с. 75-76]. Окремі публікації А. Коприва присвятив оздобленню вишивкою верхнього сукняного одягу («сюрів») та хутряних кожушків («бунд») угорців Закарпаття [788, с. 183-192; 793, с. 87-90]. Свої напрацювання А. Коприва зібрав і узагальнив у дисертаційному дослідженні «Угорська вишивка Закарпаття ХІХ – першої чверті ХХ ст. (художньо-функціональні та стилістичні особливості)» [792].

При дослідженні традиційного народного одягу румунів Закарпаття ми використовували спецвипуск «Румунська етнологія» журналу «Народна творчість та етнографія». Тут опубліковано обширну статтю М. Битке про румунський народний одяг [551, с. 52-59]. Зі складових жіночого одягу румунів дослідниця описує сорочки, спідниці, фартухи, прикраси, головні убори, а з чоловічого – сорочки, штани, головні убори та взуття, характеризується верхній хутряний та вовняний одяг.

Важливими для нас є дослідження зарубіжних авторів, що опубліковані румунською, чеською та словацькою мовами. У 1999 р. Г. Фогс опублікував дослідження про весільне вбрання румунів [1164], яке дає нам можливість

провести його порівняльний аналіз з весільним одягом українців Закарпаття. Чимало цікавих відомостей про виготовлення одягу містяться у «Календарях Мараморощини» та «Антології фольклору», які видавались у Баю Маре і Сату Маре (Румунія) [1156; 1157; 1170].

Народний одяг словаків Закарпаття описали Я. Ордош [1184, с. 64-71] та М. Гапакова [1167, с. 103-106]. Названі автори коротко описують окремі елементи жіночого вбрання словаків, зокрема весільного. В одному із номерів журналу «Карпатський край» за 1999 рік І. Фекета публікує статтю «Словаки у Тур'я-Реметах» [1117, с. 83-94], у якій наводить назви окремих складових народного одягу жителів с. Тур'ї-Ремети Перечинського району.

У плані порівняння цінними для нас є публікації М. Сополіги. У 2006 році за його редакції вийшла праця про головні галузі господарства та матеріальної культури українців Словаччини. Окремий розділ присвячено класифікації та типологізації народного вбрання [1200]. Господарювання, народні промисли, житлове та сакральне будівництво, харчування й народне мистецтво описані М. Сополігою у 2011 році в щедро проілюстрованому фотографіями, картами та схемами виданні [1066]. Через рік виходить ще одна публікація дослідника, в якій окремі параграфи присвячені декоративним тканинам, народній вишивці та естетичним властивостям народного одягу [1199]. Одна із публікацій М. Сополіги присвячена темі вивчення етнографічних збірок та книжкових фондів Музею української культури у Свиднику [1198].

При визначенні характерних особливостей народного вбрання німців краю використано ряд публікацій. Зокрема, короткий опис складових народного строю німців Закарпаття подає старший науковий співробітник Закарпатського краєзнавчого музею І. Грибанич [661]. Важливий історико-фактологічний матеріал міститься в роботах Ф. Кулі [874], М. Макари [911], О. Мальця [917], Г. Павленка [981], Штефуровського [1142], К. Молай [1180].

Згадки про зовнішній вигляд євреїв Закарпаття зустрічаємо в працях П. Леня [1227], М. Макари [1229], Сабовчика [1242]. І. Біланчук в історико-краєзнавчому нарисі про місто Виноградів при загальній характеристиці євреїв Виноградова та його околиць описує традиційний головний убір єврея (ярмулку), символ єврейства (бороду і пейси), а також важливе значення обряду обрізання [557, с. 343-344].

Огляд історико-етнографічних, мистецтвознавчих і краєзнавчих досліджень народного одягу свідчить, що традиційне народне вбрання українців Закарпаття в них характеризувалось у загальних рисах. Вони не дають чіткого уявлення про етапи і напрями розвитку крою та елементів оздоблення традиційного народного вбрання Закарпаття, потребують значних уточнень та узагальнень. Кілька публікацій 20–30-х років ХХ ст. хоча й порушували питання особливостей місцевого одягу, але не розкривали його локальних відмінностей. Дослідження радянського періоду про народний одяг Закарпаття містились у публікаціях про матеріальну культуру західних областей України. Характеристиці одягу українців Закарпаття у них приділялась найменша увага. Публікації І. Симоненка, М. Шмельової, О. Командрова, О. Полянської, хоч і присвячені народному вбранню та одяговій вишивці Закарпаття, мають описовий характер. У них не всі складові комплектів жіночого і чоловічого одягу описуються детально, не виокремлюються етноідентифікуючі ознаки та етнографічно розмежувальні риси. У роки незалежності народний одяг краю продовжував висвітлюватись в публікаціях загальноукраїнського характеру. Лише в останнє десятиріччя з'являються змістовні публікації, присвячені окремим елементам вбрання та одяговій вишивці.

Спираючись на власні спостереження та польові дослідження, музейні колекції та праці попередників, ми прагнемо заповнити прогалини у вивченні традиційного народного одягу українців Закарпаття.

1.2. Джерела дослідження

Вивчення народного одягу українців Закарпаття XIX – початку XXI ст. вимагає від дослідників широкого використання різноманітних джерел. При проведенні нашого дослідження нами використано наступні джерела: 1) матеріали польових досліджень автора; 2) опубліковані польові етнографічні матеріали; 3) рукописні матеріали з архіву Закарпатського музею народної архітектури та побуту, Лабораторії етнології, фольклористики та краєзнавства ім. М.П. Тиводара ДВНЗ «Ужгородський національний університет», Державного архіву Закарпатської області, Львівської наукової бібліотеки ім. Стефаника НАН України; 4) музейні експозиції та збірки традиційного народного одягу Закарпаття XIX – першої половини XX ст.; 5) зображувальні джерела.

Матеріали польових досліджень автора. Головним джерелом для всебічного вивчення традиційного народного одягу Закарпаття слугували польові матеріали, зібрані під час етнографічних експедицій та наукових відряджень в 2007–2020 років. Нами досліджено народний одяг етнографічних груп українців та національних меншин Закарпаття. Матеріали власних польових досліджень згруповані в окремі зошити і є відповідно задокументованими. Дисертантом також зібрано автентичні взірці народного одягу українців Закарпаття, чорно-білі фотографії, рисунки та текстові описи. У науковий обіг вводяться досі невідомі взірці традиційного народного одягу Закарпаття XIX – початку XXI ст. [1-8].

У дослідженні також використані **опубліковані польові етнографічні матеріали**. У цьому плані цінним для нас є багатотомне видання Інституту мистецтвознавства, фольклористики та етнології НАН України «Етнографічний образ сучасної України». Його десятий том присвячений традиційному народному вбранню. Великий пласт польових матеріалів, записаних у всіх областях України, репрезентує загальноукраїнські та регіональні традиції одягової культури впродовж XX–XXI ст. Широкий

хронологічний зріз записів відбиває не тільки загальнонаціональні риси, але й локальні особливості народного вбрання в його повсякденному та обрядовому виявах. Польові матеріали про народне вбрання Закарпаття опублікував в цьому виданні й автор дисертаційного дослідження [828, с. 151-157, 162-164, 171-174, 179].

Цінною для нас є інформація, здобута під час комплексних етнографічних експедицій організованих викладачами-істориками Ужгородського національного університету та науковими співробітниками Закарпатського музею народної архітектури та побуту. Практику проведення таких експедицій було відновлено в 2015 році. Тоді експедиційний маршрут пролягав селами поблизу Ужгороду (*див. рис. 1.1., 1.2.*). За результатами даної експедиції було підготовлено перший випуск наукового щорічника «Етніка Карпат». Нами використані окремі інтерв'ю про традиційні види матеріальної культури, а також особливості родинної обрядовості, опубліковані у згаданому виданні. [573, с. 76-79; 806, с. 97-100; 897, с. 102-107].

Другий випуск наукового щорічника «Етніка Карпат» містить матеріали експедиції до Великого Бичкова та його околиць, що на Рахівщині (*див. рис. 1.3., 1.4.*). У розділі «Матеріальна культура й обрядовість» опубліковані польові розвідки про народне житло та вбрання М. Боршош [577, с. 111-116] та Р. Студзинської [1076, с. 117-121]. У 2017 р. об'єктами дослідження експедиції науковців, студентів-істориків та музейних співробітників стали села долини р. Чорна Тиса: Лазещина, Ясіня, Стебний, Чорна Тиса, Білин, Кваси Рахівського району (*див. рис. 1.5., 1.6.*). Було зібрано значну кількість інформації про народне вбрання від старожилів досліджуваних сіл. Більше у пам'яті людей зберіглось відомостей про жіноче вбрання, особливості обрядового, зокрема весільного одягу. За результатами експедиції вийшов третій випуск «Етніка Карпат», в якому автор дисертації опублікував польові матеріали про традиційний народний одяг гуцулів Рахівщини [841, с. 195-

215]. Не менш успішною була експедиція 2018 року на Виноградівщині (*див. рис. 1.7., 1.8.*), підсумки якої були введені в науковий обіг в четвертому випуску «Етніки Карпат», де нами подано польові матеріали про народний одяг королевських долинян [846, с. 343-355]. Окрім того, варто виділити студентські інтерв'ю Н. Куштан [880, с. 356-362] та Н. Мальованик [918, с. 363-367].

Рукописні матеріали з фондів Закарпатського музею народної архітектури та побуту. Фондові зібрання згруповані у різні групи. У групі «Книги та журнали» зберігаються й рукописи польових матеріалів, зібрані М.І. Парлагом та О.В. Полянською. Для нашого дослідження цінними є ряд зошитів польових матеріалів народного вчителя з села Буковець Воловецького району М.І. Парлага (*див. рис. 1.9., 1.10.*) [428-434]. У перших двох мова йде про мистецтво вишивання. За розміщенням вишивки на жіночих сорочках М. Парлаг виділив вісім окремих локальних осередків: ужоцько-лютянський, турянсько-порошківський, нижньоворітсько-волівецько-ізківський, керецьківсько-довжанський, тереблеріцький, тересвянсько-дубівський, великобичківсько-кобилецькополянський, рахівсько-ясінянський і дає коротку характеристику кожного з них. Цікавими є спогади М. Парлага про село Буковець. Один розділ спогадів він присвятив опису народного вбрання мешканців села. Цінними є вміщені у рукописі фотографії та зарисовки найпоширеніших орнаментальних мотивів.

У 70-х роках ХХ ст. спробу визначення етнічних особливостей традиційного народного одягу Закарпаття робить О.В. Полянська. У фондах Закарпатського музею народної архітектури та побуту зберігається рукопис зібраних дослідницею польових матеріалів (80 аркушів) [435]. Дослідниця виділяє чотири локальні одягові комплекси: гуцульський, північний, західний та південний. Вона чітко виділяє лише гуцульський комплекс, дещо плутано – бойківський та лемківський, не виокремлює всіх локальних варіантів народного вбрання долинян Закарпаття. При характеристиці одягу

угорців та румунів О. Полянська наводить паралелі з одягом українців Закарпаття. Для нашого дослідження цінними є вміщені у рукописі 13 чорно-білих фотографій, 8 рисунків крою, 5 взірців вишивки та 6 малюнків із зображенням жіночих і чоловічих костюмів (*див. рис. 1.11., 1.12.*).

Описи як комплектів традиційного народного одягу українців Закарпаття, так і їх окремих складових містяться також у наукових рефератах [410-415, 427], звітах про етнографічні експедиції та наукові відрядження співробітників Закарпатського музею народної архітектури та побуту [416-421], а також у тематико-експозиційних планах виставок, планах-сценаріях з проведення культурно-мистецьких заходів [425-426].

При написанні дисертації обстежувались **матеріали Лабораторії етнології, фольклористики та краєзнавства ім. М. Тиводара ДВНЗ «Ужгородський національний університет»**. Зокрема, нами використано курсові та дипломні роботи, польові матеріали та щоденники етнографічних практик студентів історичного факультету у селах Рахівського, Тячівського, Хустського, Виноградівського, Іршавського, Мукачівського, Свалявського, Перечинського, Міжгірського та Великоберезнянського районів, в яких поряд із текстовим матеріалом вміщено графічні зарисовки крою [438-479].

У відділі рукописів Львівської наукової бібліотеки ім. Стефаника НАН України зберігається **фонд Я. Головацького**. З нього нами опрацьовано чотири записи: «Етнографічні записки з подорожі по Східній Галичині і Закарпатській Україні. 1838–1839 рр» [486], «Етнографічні записки. Народні звичаї, обряди в Галичині, Гуцульщині і на Закарпатті та записи пісень зроблені під час подорожі 1839 р.» [487], «О костюмах...» [488], «Сборник народних пісень» [489]. Даючи характеристику жіночого одягу гуцулів Рахівщини, дослідник зазначав: «Гуцулки носили довгі білі вишивані сорочки без обшивки, запаски, мають червоні хустки, на ногах чоботи або постолы». У записі «О костюмах ...» Я. Головацький описує парубочий костюм із с. Гусний Великоберезнянського району: «Молодий хлопець у білій сорочці із

розрізом на груді, суконних штанах («холошнях») із голубими лампасами, підпоясаний чересом. Поверх сорочки лайбик та піджак («сірак») із сукна, контури яких обшиті голубим полотном. На голові чорна шапка («китайка»), пов'язана шнурками» [488, с. 36]. Автор робить спробу порівняння даного костюму з одягом лемків Сяноцького повіту (Польща), який характеризує досить детально. У тому ж записі зустрічаємо тлумачення слова «байбарак». Ясінянські гуцули носили чорну сукняну куртку («байбарак»).

Музейні збірки. Одними з найбільших фондів зібрань етнографічних та краєзнавчих музеїв є колекції традиційного народного вбрання. У експозиціях і фондах Повітового музею Сату Маре (Румунія) нами опрацьовано 18, Етнографічного музею в Марамуреш-Сігеті (Румунія) – 5, Музеї Буковини у Сучаві (Румунія) – 2, Етнографічного музею в Будапешті (Угорщина) – 5, Етнографічного села-музею Шошто (Ніредьгаза, Угорщина) – 5, Музею української культури у Свиднику (Словаччина) – 7, Музею народної архітектури у Саноку (Польща) – 5 складових народної ноші. У Національному музеї народної архітектури та побуту України у м. Києві нами обстежено 8 одиниць народного одягу, Музеї етнографії та художнього промислу Інституту народознавства НАН України у м. Львові – 24, Музеї народної архітектури та у Львові ім. Климентія Шептицького – 17, Національному музеї народного мистецтва Гуцульщини та Покуття ім. Й. Кобринського в Коломиї – 4. Найбільш повно використано зібрання обласних музеїв: Закарпатського музею народної архітектури та побуту, Закарпатського обласного краєзнавчого музею ім. Тиводара Легоцького, Музею прикладного мистецтва Закарпаття при Мукачівському державному університеті. Цінними є взірці народного одягу районних, сільських та шкільних музеїв. Всього нами опрацьовано збірки народного одягу Закарпаття у 33 музеях, 7 з яких – зарубіжні.

Цінними для вивчення народного вбрання є **зображувальні джерела**. У деяких випадках вони є незамінними. Окрему групу зображувальних джерел становлять *живописні твори*.

Чимало митців відвідали Закарпаття у міжвоєнний період. До них відносимо британську археологиню, художницю та письменницю Джессі Мазерсол. У 1926 році вона написала книгу зі своїми ж ілюстраціями під назвою «Чехословаччина – країна непереможного ідеалу» (*див. рис. 1.13.*) [513]. Вісім олійних картин – результат візиту на Закарпаття у 1929 році чеського живописця, етнографа, музикознавця Людовіка Куба (*див. рис. 1.14., 1.15.*) [514; 515].

До теми народного одягу постійно звертались й художники Закарпаття. У дисертаційному дослідженні використовуємо твори класиків закарпатської школи живопису Йосипа Бокшая (*див. рис. 1.16., 1.17.*) [505; 506], Андрія Коцки (*див. рис. 1.18., 1.19.*) [509; 510], Володимира Микити (*див. рис. 1.20., 1.21.*) [511; 512], а також Тараса Данилича (*див. рис. 1.22., 1.23.*) [507; 508]. На них подаються народні строї гуцулів, бойків і долинян Закарпаття. Тарас Данилич полюбляв зображувати обрядові сцени (коляди, весілля).

Ще одну групу зображувальних джерел становлять *графічні роботи*. Серед найдавніших – замальовки, зроблені австрійським художником Максиміліаном Альбертом Йозефом Лібенвейном у Рахові з 17 по 22 липня 1917 року (*див. рис. 1.24., 1.25.*) [497-500; 1208]. В 1938 р. у Мукачеві під назвою «ГРАФІКА», в типографії «Nekudah» виходить альбом-портфоліо з ліногравюрами словацького художника-графіка Єне Морваї (*див. рис. 1.26., 1.27.*) [494-496; 1181].

Серед використаних джерел – *кольорові схеми одягової вишивки* краю. У фондах Закарпатського музею народної архітектури та побуту зберігається колекція взірців вишивки, закуплена в 1980 року від Є.Ю. Озимок. До неї входить 51 взірець вручну розроблених схем вишивки для чоловічих та жіночих сорочок. Орнаментальні композиції в основному геометричного

характеру, мають традиційну композиційну побудову та колорит (*див. рис. 1.28.-1.30.*) [516-518]. У 2015 році завідувачка відділу науково-освітньої роботи ужгородського скансену Т.Я. Сологуб-Коцан підготувала та видала набір листівок «Традиційний одяг та вишивка Закарпаття : схеми вишивок» (*див. рис. 1.31, 1.32.*) [522]. Чималу роботу в розробці схем одягової вишивки королевських долинян проводить науковий співробітник Виноградівського історико-краєзнавчого музею О. Гал (*див. рис. 1.33.-1.35.*) [519-521].

Цінним документальним джерелом вивчення народного одягу є *світлини*. Автором роботи зібрано величезну колекцію світлин кінця ХІХ – початку ХХІ ст., кожна з яких є безцінною пам'яткою. У роботі використанні світлини з різних музейних фондів, приватних архівів. Окремо виділяємо кольоризовані фото чеської етнографіні Амалії Кожмінової, оригінали яких зроблені в Підкарпатській Русі 1919–1922 роках. Тоді українські землі перебували під владою Чехословаччини. У краї, окрім українців, проживали угорці, євреї, чехи, словаки та німці. А. Кожмінова працювала інспекторкою шкільного предмета «Рукоділья» та отримала від Міністерства шкільництва та народної освіти завдання дослідити ці краї. Вона стала однією з перших жінок-фотографок, які зафіксували життя та побут місцевих горян (*див. рис. 1.36.-1.39.*) [1235].

Серед забутих чи маловідомих дослідників, фотографів, які залишили після себе важливі матеріали для вивчення історії та автентичності Закарпаття варто виділити Рудольфа Гулку (*див. рис. 1.40.,1.41.*) [857; 1183], Флоріана Заплетала (*див. рис. 1.42.,1.43.*) [1122], Богуміла Ваврушека (*див. рис. 1.44.*) [1230], Вальтера Мебіуса (*див. рис. 1.45.*) [1219], Маргарет Бурк-Вайт та Вільяма Вендівера (*див. рис. 1.46, 1.47.*) [1224]. На сучасному етапі теж чимало людей цікавиться історією та автентикою Закарпаття. Цінними для нас є колекції світлин І. Ботоша (румуні краю) (*див. рис. 1.48, 1.49.*) [1260], Романа Вишняка (євреї) (*див. рис. 1.50, 1.51.*) [1221], Берко Пала (*див. рис. 1.52, 1.53.*) [1218], Дани Киндрової (*див. рис. 1.54.*) [1244]. Величезну

роботу з пошуку та висвітлення старих світлин робить місцевий поціновувач народної культури краю Михайло Маркович [1261].

Важливим джерелом з вивчення народного вбрання Мараморощини є надгробні пам'ятники. Зберігаючи пам'ять про померлих родичів, на Рахівщині та румунській частині Мараморощини на пам'ятниках часто подаються фотографії померлих, одягнених в народний одяг. Таке явище нами зафіксовано в селах долини р. Чорна Тиса (*див. рис. 1.55.-1.57.*) [523-525]. У румунському селі Сепинца 1935 року місцевий тесляр встановив різнобарвний надгробок з лаконічним, добродушним, але іронічним підписом, що характеризував покійного. Місцевому населенню така ідея припала до душі і з того часу 99% небіжчиків ховають саме під «веселими» надгробками. За ними можна вивчати рід заняття померлого та особливості місцевого народного одягу (*див. рис. 1.58, 1.59.*) [526].

1.3. Методологічні основи дослідження.

Вивчення традиційного народного одягу Закарпаття дає можливість виявити як загальноукраїнський контекст традиційної культури місцевого українського населення, так і її місцеві етнографічно-територіальні особливості.

Одним із основних питань у вивченні одягу як історичного явища є його походження. Цілий ряд концепцій базується на ідеї виникнення одягу з прикрас, пов'язаної з мотивами моралі, магії, культу тощо. Інші погляди наголошують на вирішальній ролі захисних функцій, невід'ємних від природно-географічного середовища, культурно-господарської та суспільної діяльності людини. Перебуваючи в постійному розвитку, одяг відтворює зміни соціально-економічних умов життя народу, в тому числі характер трудової діяльності та рівень технічного прогресу. Разом із тим він є специфічним відображенням психічного складу народу, його національних рис, які виявляються у художньо-естетичних ознаках одягу. Отже, його вивчення має включати комплексний аналіз усіх складових жіночого та

чоловічого одягу, конструктивних особливостей їх крою та художніх прийомів оздоблення. При виборі тих чи інших аспектів дослідження одягу важливо зберігати й суворо хронологічний підхід, використовуючи для цього, якщо потрібно, дані суміжних наук: мистецтвознавства, історії, географії, фольклористики.

Традиційне народне вбрання українців Закарпаття, як і інші елементи матеріальної культури краю (житло, їжа, знаряддя праці, ремесла та промисли і т.д.), тісно пов'язане з етнічною історією народу. Споконвіку одяг виконував різноманітні функції: захисну, соціальну, етнічну, обрядову, оберегову, знакову та інші, що ускладнює умови його вивчення під час експедицій, при дослідженні фондів музеїв. Труднощі дослідження даної ділянки матеріальної культури зумовлює також те, що ансамблевий комплекс традиційного вбрання становлять різні компоненти та елементи. Зокрема, дослідники класифікують і групують його переважно за такими видами: натільний одяг (сорочка), поясний (запаски, спідниці, фартухи, чоловічі штани), верхній плечовий одяг (кожушки, безрукавки, гуні, уйоші), пояси, головні убори, взуття, прикраси, доповнення до одягу (палиці, сумочки, рукавички). Крім цього, обов'язково розрізняють одяг за статтю (чоловічий, жіночий) та віковими категоріями (дитячий, підлітковий, дівочий та парубочий, одяг заміжніх жінок та одружених чоловіків, людей літнього віку). Розрізняли одяг і в залежності від його функціонального призначення – повсякденний, святковий, обрядовий. Поряд із цим існують загальнонаукові критерії та вимоги, які не може ігнорувати жодний етнолог як під час польового етнографічного дослідження, так і під час його наукового опису.

При дослідженні традиційного одягу Закарпаття слід враховувати ряд чинників. Серед них, зокрема виділяємо природно-географічні умови та виробничо-господарську діяльність. У природно-географічному відношенні край поділяється на три географічні зони – високогірську, середньогірську та рівнинно-передгірську. Більшість території займають гори. Природно-

географічні умови впливають на крій одягу, наявність чи відсутність деяких компонентів у комплекті вбрання, матеріал виготовлення тощо. Беручи за основу Закарпаття, можемо спостерігати відмінні риси у традиційному народному вбранні різних етнографічних груп українського населення (гуцулів, долинян, лемків і бойків), їх локальних осередків, а також національних меншин, що проживають на території краю [646, с. 22; 726, с. 42].

Інший важливий чинник – виробничо-господарська спеціалізація населення. Вона впливала на витіснення ряду елементів одягу, виготовленого в домашніх умовах. Пошиття й використання окремих компонентів традиційної ноші безпосередньо залежали також від наявності достатньої кількості сировини. Так, масове культивування вівчарства на Гуцульщині втілювалось і в одязі – поширенні різних компонентів, виготовлених із вовни та овчини, зокрема чоловічих зимових штанів («холошнів»), верхнього плечового одягу, як чоловіків, так і жінок («кожухів», «кептарів», «сердаків» чи «лейбанів»). Близькість до великих виробничих центрів сприяла швидкій зміні домашньої сировини фабричною. Так, у селах розміщених поблизу міст, а також у селах прикордонної смуги вже на початку ХХ ст. у комплект традиційного народного вбрання починають входити ті чи інші компоненти, виготовлені з фабричної сировини (сорочки, пошиті з атласної чи шовкової матерії, атласні спідниці, декоровані фабричними стрічками, привозні прикраси та ін.) [635, с. 170].

Звичайно, найціннішим джерелом при дослідженні народного вбрання є набуті під час експедицій польові матеріали. Найчастіше нами застосовувались два методи: маршрутний та кущовий, які є традиційними для польових етнографічних експедицій (див. рис. 1.60., 1.61.). Одяг вивчався нами за такими критеріями: тип, вид, стать, матеріал виготовлення, крій, оздоблення, функціональне призначення. При цьому враховувалось, що наукову цінність становить лише комплекс одягу, а не окремі компоненти чи

елементи. Штучне поєднання останніх, навіть у межах незначної групи сусідніх сіл одного адміністративно-територіального району неприпустиме. Найбільше і найчастіше локальними особливостями відзначалось декоративне оздоблення жіночих сорочок, безрукавок, верхнього та поясного одягу Закарпаття. Прикладом можуть служити жіночі сорочки сіл долини р. Терєблї. Тут зустрічається декілька варіантів оздоблення рукавів. Від розміщення орнаменту на них і на передній полі та від кольору вишивки навіть походила назва сорочки: «заспульниця», «хрестата заспульниця», «мішана заспульниця», «рукави», «косиця», «білениця», «ромованка» (див. *рис. 1.62.*) [620, с. 59; 823, с. 120].

Вивчаючи народний одяг краю, нами використовувались різні методи польової роботи: опитування носіїв етнічної культури, спостереження за живою дійсністю, графічні засоби, фото- і відеофіксація, збір колекцій. Для Закарпаття характерним є те, що традиційний народний одяг (найчастіше святковий) зберігають жінки похилого віку. Як засвідчують численні дослідження, елементи чоловічого, а тим більше дитячого одягу є рідкісними. Зрідка їх можна виявити і у місцевих етнографічних, історико-краєзнавчих чи народознавчих музеях, шкільних кімнатах-світлицях.

Найчастіше нами проводилось **усне опитування**, що спирається на встановлення безпосереднього контакту з інформаторами. Усне опитування дає найкращі результати тоді, коли воно ведеться за розробленими заздалегідь питальниками. Ними доцільно користуватись навіть при прямому спілкуванні з інформаторами. Перебуваючи вже у досліджуваному регіоні, проводячи опитування носіїв відповідної культури, ми з'ясовували відомості про весь комплекс одягу, який побутував у досліджуваному селі. При цьому ми дотримувались групування та класифікації одягу за статтю, віком, функціональним призначенням тощо, записували у зошиті місцеві назви кожного основного компонента та його складових елементів. Якщо народний

термін був маловідомим або мав подвійну семантику, тоді в дужках зазначали його загальнолітературний відповідник.

Навіть найбільш точні й всеохопні матеріали, які збираються шляхом проведення етнографічних експедицій, не матимуть жодної наукової цінності, якщо не будуть відповідно зафіксовані. При польовому дослідженні традиційного народного одягу Закарпаття нами використовувався такий метод фіксації польових етнографічних матеріалів, як **етнографічний опис**.

Описуючи одяг, ми дотримувались певної обраної послідовності: починали дослідження із зачісок та головних уборів і завершували взуттям чи доповненнями до одягу, або починали опис вбрання із сорочки і закінчували головними уборами чи взуттям. Застосування відповідного принципу сприяє виробленню системності у польовому дослідженні, що потім позитивно впливає на повноту та якість фіксації етнографічних першоджерел. Водночас слід випитувати у репрезентантів інформацію про матеріал, з якого виготовлений кожний компонент традиційного одягу.

Важливою складовою етнографічного опису вбрання є з'ясування крою його компонентів: сорочки, спідниці, безрукавки чи кожуха і т. ін. Досліджуючи особливості крою складових частин традиційного одягу, можна простежити еволюцію форм вбрання від найпримітивніших до найскладніших. Більше того, крій здатний відбивати історичні, економічні, природні умови життєдіяльності людей, характер їхніх занять і культурних зав'язків з іншими народами. Через крій одягу простежується і соціальна неоднорідність населення. Для фіксації крою того чи іншого елемента вбрання ми робили **викрійки-рисунок**, на яких наносили основні параметри (довжину, ширину, розміри окремих деталей) і шви, а на місцях складок, морщення робили схематичні зображення з поміткою про характер крою. На рисунку краї одягу зображували суцільною лінією, а шви пунктирною. Водночас на схематичному зображенні художніми засобами відтворювали місця вишивок, аплікацій (*див. рис. 1.63.*).

Крім графічної фіксації зразків народного вбрання, ми також користувались **фотографією**. Нині цей метод польового дослідження застосовується найчастіше. Зважаючи на характер матеріалу, з якого виготовлений одяг, під час його фотографування ми дотримувались певних вимог і правил. Зокрема, пошиті із конопляних та лляних тканин вироби розкладали, щоб було видно окремі деталі крою. З наукової точки зору більше цінується фотографування комплексу традиційного одягу на носіїві культури. Воно унаочнює передусім способи одягання та носіння вбрання. Одягнену людину слід фотографувати із трьох боків – спереду, збоку і ззаду (*див. рис. 1.64.*). Коли компоненти костюма перекривають один одного (наприклад, гуцульське святкове вбрання складалось із сорочки, поверх якої одягали «кептар» та «сердак» або «лійбан»), тоді ми використовували візуально-фотографічний дослідницький прийом: фотографуючи послідовність одягання чи роздягання людини. Помилковим вважаємо фотографування у традиційному одязі людей, які не належать до досліджуваної етнографічної групи. Якщо порушити це правило, то з одного боку, підлягає сумніву документальна достовірність світлини, адже її можна зробити і без виїзду в експедицію.

Вивчаючи народний одяг Закарпаття, ми детально описували різні сімейні звичаї та обряди, під час яких його використовували у минулому й використовують нині. Так, у селах Тячівського району, де поряд з українцями проживали й угорці, був розповсюджений цікавий звичай, пов'язаний з «сіраком». Без нього вважалось непристойно свататися до дівчини, оскільки за звичаєм було прийнято залишити свій «сірак» у хаті дівчини. Наступного дня парубок мав прийти за ним. Якщо він знаходив його на ганку, то це означало відмову дівчини та її батьків. Коли ж «сірак» залишався в хаті молодої, це означало, що дівчина погоджується вийти за нього заміж, а її батьки дають на це згоду. У такому випадку хлопець може засилати сватів [816, с. 196].

Досліджуючи особливості народного одягу Закарпаття та його окремих складових, ми вели паралельний збір інформації про їх використання у народному фольклорі. Даний матеріал допоміг визначити форми ношення, способи декорування, функціональне призначення одягу. У цілому набуття конкретних польових матеріалів, що стосуються дотримання різних звичаїв допоміг глибше осягнути масштаби побутування регіональних і локальних етнографічних варіантів традиційного вбрання.

Поряд із набуттям польової інформації нами вівся **збір етнографічних колекцій народного вбрання** до фондів Закарпатського музею народної архітектури та побуту (*див. рис. 1.65.*). Коли людина погоджувалась віддати річ, ми з допомогою інформатора її описували. При цьому зазначали: 1) місце знаходження; 2) дату набуття експонату; 3) прізвище, ім'я, по-батькові власника чи людей, які користувались пам'яткою; 4) загальнолітературну та народну назву; 5) окреслювали функціональне призначення та спосіб використання у побуті; 6) робили короткий опис із зазначенням характерних рис. Ці дані є важливими при узагальненні набутого матеріалу.

Перелічені вище аспекти методики дослідження не вичерпують усіх можливих напрямів вивчення традиційного народного одягу Закарпаття. Вони лише дали змогу сконцентрувати увагу на певному колі найсуттєвіших питань вбрання краю, відповідно систематизувати та узагальнити наявний літературний, музейний та архівний матеріал і, поповнивши його результатами власної експедиційної діяльності, дійти певних висновків, що могли б бути корисними як для теорії, так і для практики.

Знання та матеріали, набуті під час дослідження традиційного народного одягу, є важливим джерелом вивчення етнічної історії Закарпаття, але вони потребують детального опрацювання, застосування відповідної методики та методів дослідження. Процесу становлення фольклорно-етнографічних досліджень українців Закарпаття передувала поява загальноісторичних праць І. Базиловича, І. Фогараші, Ю. Гуци-Венеліна, І. Орлая, В. Довговича,

Я. Головацького. Зацікавленість закарпатської інтелігенції загальноісторичними працями першої половини ХІХ ст. спонукала освічених людей до збирання фольклорно-етнографічних матеріалів. При цьому віддавалась перевага записам словесного фольклору, бо для його збору достатньо було простої зацікавленості. А фіксація етнографічних матеріалів вимагала певних знань і навиків, вміння вести опитування і фіксувати не лише словесну інформацію, а й пам'ятки матеріальної культури, в тому числі взірці народного одягу. Недостатня етнографічна підготовка збирачів і дослідників проявилась у тому, що протягом другої половини ХІХ ст. публікувались переважно матеріали про свята, обряди і вірування. Лише у кількох публікаціях цього періоду зустрічаємо короткі відомості та згадки про народний одяг.

Важливу роль у розгортанні етнографічних досліджень на Закарпатті у 50-ті роки ХІХ ст. відіграв український вчений А. Петрушевич, який майже до кінця століття виступав стимулятором і опорою етнографічних студій закарпатських українців. Він першим у закарпатській пресі виступив з програмою фольклорно-етнографічних матеріалів, радив писати історію сіл «с прибавлением к ним этнографических наблюдений и с описанием обычаев местных». Заклики А. Петрушевича вивчати культуру рідного народу підтримали закарпатські громадські та культурні діячі: А. Кралицький, І. Дулішкович, Ф. Злоцький, Ю. Ставровський-Попрадов, М. Бачинський. Названі автори пробудили інтерес до збирання етнографічних і фольклорних матеріалів, але можливості їх публікацій були обмеженими. На цей період не було розроблено методики дослідження. У невеликих статтях науково-популярного характеру дуже рідко зустрічались короткі описи чи згадки про той чи інший елемент народного одягу, процес їх виготовлення. Труднощі дослідження зумовлювало й те, що кожен куточок Закарпаття мав свої особливості як у крої, так і в оздобленні одягу. Першою спробою дати загальний нарис матеріальної і духовної культури та побуту Закарпаття кінця

XIX ст. була праця Ю. Жатковича. Він на основі власних спостережень, використовуючи метод порівняльного аналізу, виділив одяг трьох зон, але не визначив чітких географічних меж поширення названих ним зон одягу. Одну з перших спроб класифікувати народний одяг околиць с. Довгого на жіночий та чоловічий, повсякденний та святковий, весільний та поховальний здійснили у 1915 році директор етнографічного музею у Будапешті Гіядор Стрипський та сільський вчитель Ізідор Білак.

Головною причиною невизначеності у вивченні традиційного народного одягу Закарпаття було те, що воно велось однобічно без спеціальних методичних розробок. У результаті цього повністю відсутніми були дослідження, присвячені безпосередньо вивченню народного одягу Закарпаття. Перші спроби здійснення такого роду досліджень зустрічаємо у 20–30-х роках XX ст. З-поміж них виділяється стаття чеського мистецтвознавця М. Тумової. Спеціально на методиці збереження, охороні і використанні пам'яток історії, культури та архітектури, зокрема традиційного народного одягу Закарпаття, зупинився В. Залозецький.

Важливим проявом дослідження окремих пам'яток матеріальної і духовної культури українців Закарпаття, зокрема народного одягу, став монографічний метод. Його основи були закладені А. Кожміною, С. Маковським, К. Бескидом.

Аналіз праць другої половини 40-х років XX – першого десятиріччя XXI ст., присвячених дослідженню особливостей народного одягу Закарпаття показав, що найчастіше використовувались історико-порівняльний, історико-системний та типологічний методи. Найпоширенішим був порівняльний метод, що ґрунтувався на пошуках відповідних взірців одягу на Закарпатті та за його межами. Цей метод у своїх працях застосовували М. Шмельова, І. Симоненко, О. Полянська, Н. Гроздова, Т. Філімонова, Н. Граціанська, А. Коприва. Порівняння проводились на основі крою та елементів оздоблення основної складової чоловічого та жіночого комплекту вбрання –

сорочки (М. Шмельова, І. Симоненко), конструктивних особливостей плечового та верхнього зимового одягу (О. Полянська), структури орнаментальних композицій, кольорової гами одягової вишивки (І. Симоненко, А. Коприва). Досить часто цей метод спирається на інтуїцію, за якою твердження сприймаються аксіомою, без доведення. Інший аспект порівняльного аналізу полягав у співставленні особливостей народного одягу різних етнографічних груп українців Закарпаття. Застосовуючи його у своїх дослідженнях, І. Карпинець характеризує особливості виготовлення та оздоблення хутряних безрукавок різних районів краю, Г. Горинь – варіанти крою шкіряного взуття, Є. Гайова – конструктивні особливості оздоблення жіночих сорочок долинян Закарпаття, Р. Пилип – локальні особливості народної одягової вишивки етнографічних груп українців Закарпаття.

Традиційний народний одяг Закарпаття досліджувався також історико-генетичним (еволюційним) методом. Опираючись на особливості розвитку народного вбрання, користуючись генетичним методом, більшість дослідників у основі виділення одягових комплексів ставили жіночі сорочки (М. Шмельова, І. Симоненко, Є. Гайова). На нашу думку, з таким однозначним твердженням важко погодитись. Слід враховувати всі складові комплекту жіночого та чоловічого вбрання. А для цього потрібно провести їх детальний аналіз, систематизацію та узагальнення набутого матеріалу.

Загалом результати дослідження традиційного народного вбрання Закарпаття залежали від методів, які використовували дослідники, якого вони світогляду дотримувались, який мали фах. Через різні методологічні підходи, поверхове вивчення історії, культури та побуту краю ми маємо різні бачення еволюції народного одягу Закарпаття. Таких розбіжностей багато. Особливо вчені розходяться у питанні типологізації та виділенні локальних особливостей народного одягу Закарпаття. Ю. Жаткович, виходячи із географічного принципу, виділив і описав одяг північної, середньої та південної смуг краю. Ф. Потушняк звів народний одяг краю до трьох типів:

гуцульського, мараморосько-верховинського і лемацького (лемківського), а характеризуючи оздоблення одягу виділив лише три групи вишивки: гуцульську, марамороську і верховинську. П'ять локальних комплексів одягу Закарпаття з певними розбіжностями виділяли І. Симоненко та М. Шмельова. Попередні дослідження могли забезпечити лише однобоке розв'язання проблеми. Застосовані у них методи ґрунтувались на тематичній вибірці матеріалу, не охоплювали аналізом багато інших чинників, впливів, обставин, які часто визначали багатство етноідентифікуючих ознак та етнографічно розмежувальних рис традиційного народного вбрання Закарпаття.

Не заперечуючи правомірність застосування усіх раніше відомих методів дослідження народного одягу Закарпаття, незалежно від того, до якої етнографічної чи мистецтвознавчої школи належали ті чи інші вчені, вважаємо за доцільне використовувати різні методи дослідження. Вони часом можуть давати відмінні відповіді, але співставивши їх можна відповісти на поставлені завдання. У дисертаційному дослідженні ми опирались на різноманітні методи осмислення та пізнання набутого матеріалу, які використовуються в етнології при вивченні етносів та розмаїття їх традиційно-побутової культури (порівняльно-історичний метод, методи типологічного та комплексного аналізу) [1084, с. 26-28]. Крім того, застосовувались методи суміжних дисциплін.

Застосування **порівняльно-історичного методу** дало нам можливість виявити особливе й загальне у розвитку традиційного народного вбрання Закарпаття, з'ясувати причини спільностей і відмінностей, уточнити генезу і поширення окремих складових комплектів чоловічого та жіночого вбрання краю, пояснити причини і хід формування локальних особливостей одягу етнографічних груп українців і національних меншин Закарпаття. Сучасний порівняльно-історичний метод розглядає етноси та їх матеріальну й духовну культуру як цілісні системи, враховує як загальні тенденції їх розвитку, так і

вплив місцевих факторів на формування особливостей їх традиційно побутової культури. Ми використовували три види порівнянь. Історико-генетичні порівняння засвідчили, що народний одяг Закарпаття є складовою частиною загальноукраїнського національного костюму. Історико-типологічні порівняння дали змогу виокремити етноідентифікуючі ознаки, етнографічно розмежувальні риси одягу різних етнографічних груп українців краю, виділити загальнокарпатські, особливі та відмінні риси в одязі гуцулів, долинян, бойків і лемків Закарпаття. Історико-дифузійні порівняння проводились при вивченні тих явищ традиційно-побутової культури, які набули схожих ознак внаслідок взаємозв'язків і взаємовпливів. Використовуючи історико-дифузійні порівняння, нами визначались іноетнічні запозичання та їх впливи на формування і розвиток народного одягу лемків, долинян і гуцулів краю. На основі вивчення народного одягу були чітко виділені українсько-румунське, українсько-угорське, українсько-словацьке етнічне та гуцульсько-долинянське, бойківсько-долинянське, бойківсько-лемківсько-долинянське етнографічне пограниччя. Таке порівняння не тільки дає змогу встановлювати часові рамки і шляхи поширення окремих елементів народного одягу, а й уточнює, як запозичені елементи поступово вписувались в культуру конкретних етнографічних груп. Названі види історичних порівнянь використовувались нами комплексно. Лише у такому разі порівняльно-історичний метод дає добрі результати, допомагає розв'язати найскладніші проблеми у дослідженні народного одягу Закарпаття.

Метод типологічного аналізу є загальноприйнятим і універсальним методом систематизації й аналізу емпіричного матеріалу. Він дає можливість з величезного масиву фактичної інформації виділити загальні й особливі, схожі й однакові риси народного одягу, згрупувати їх в окремі системи чи групи. При цьому відкидається значна кількість другорядного, неістотного фактичного матеріалу. У сучасній етнології існують такі процедури

типологічного аналізу як класифікація, типологізація та періодизація. На основі типологічного методу систематизовано народний одяг досліджуваної території за схожими ознаками і рисами, виділено локальні особливості крою та оздоблення всіх складових комплексу вбрання Закарпаття. Народний одяг краю класифіковано і типологізовано за такими видами: натільний одяг (сорочка), поясний (запаски, спідниці, фартухи, чоловічі штани), верхній плечовий одяг (кожушки, безрукавки, гуні, уйоші), пояси, головні убори, взуття, прикраси, доповнення до одягу (палиці, сумочки, рукавички). Крім того, окремо аналізується одяг за статтю (чоловічий, жіночий) та віковими категоріями (дитячий, підлітковий, дівочий та парубочий, одяг заміжніх жінок та одружених чоловіків, людей літнього віку). Важливу роль надаємо виділенню відмінностей в одязі в залежності від його функціонального призначення (повсякденний, святковий, обрядовий). Важливим для нас є вивчення всіх елементів вбрання та їх етнічних ознак у часовому просторі. Застосовуючи процедуру періодизації, елементи одягу досліджувались у таких хронологічних рамках: перша половина XIX ст., середина XIX – початок XX ст., 20-40-ві роки XX ст., друга половина XX ст., початок XXI ст. Для досягнення результатів, як і при порівняльно-історичному методі, так і при типологічному аналізі, ми поєднували всі названі вище процедури. Це дало змогу виявити рідкісні взірці народного одягу, які ще не зафіксовані і не вивчені.

В основі **методу комплексного аналізу** лежить підхід до етносів та складових їх культури, в тому числі й народного одягу, як до неповторних спільнот і явищ зі своєрідною внутрішньою мозаїкою, характерними локальними особливостями. Для цього проводяться комплексні польові експедиції. При описі набутого під час їх проведення матеріалу, ми використовували фактичні дані й висновки суміжних з етнологією наук: історії, фольклористики, мистецтвознавства, літературознавства, географії. Саме в цьому полягає суть комплексного аналізу.

Метод історизму дав нам можливість уточнити причини і перебіг змін у розвитку локальних особливостей крою та оздоблення народного одягу Закарпаття XIX – початку XXI ст. Методом історичної реконструкції відтворено комплекти традиційного народного одягу гуцулів, долинян, бойків і лемків, а також національних меншин Закарпаття. Важливе значення мало застосування методу картографування, за допомогою якого визначалось поширення локальних комплексів вбрання Закарпаття. Кількість та ареали поширення локальних одягових комплексів на Закарпатті виділялись науковцями неоднозначно. Співставивши виділені попередниками локальні комплекси одягу Закарпаття з музейними колекціями та матеріалами власних польових досліджень, ми запропонували виділити такі основні комплекси традиційного народного вбрання: гуцульський, тереблеріцький, боржавський, тересвянський, королевський, перечинсько-березнянсько-свалявський, ужанський, бойківський, лемківський, угорський, румунський та словацький. Кожен із них у свою чергу поділяється на декілька локально-територіальних осередків із притаманними для них особливостями. Для систематизації й узагальнення наукової літератури та джерел використовувався літературно-аналітичний метод.

Важливим аспектом у вивченні традиційного народного одягу Закарпаття є визначення сутності і змісту понять, термінів, що вживаються на його позначення, виявлення народних назв окремих складових жіночого та чоловічого вбрання та їх співставлення із загальноукраїнськими назвами. Дослідниця народного одягу України Катерина Матейко зазначала: «Народна термінологія одягу, записана в різних областях України, дуже різноманітна і її цінність полягає в тому, що вона значною мірою відображає багатий творчий досвід у цій сфері діяльності народу, його регіональне розмаїття й історичну глибину» [944, с. 3]. З цими словами важко не погодитись. Матеріали наших досліджень підтверджують думку про різноманітність назв окремих складових одягових комплексів краю, деталей їх крою та

оздоблення, матеріалів для виготовлення, способів одягання та носіння. Саме тому в додатку до дисертаційного дослідження ми подаємо термінологічний словник.

При характеристиці народного одягу краю нами застосовуються терміни «одяг», «вбрання», рідше «стрій». У вузькому розумінні одяг – це сукупність предметів, які захищають людину від впливу зовнішнього середовища – холоду, спеки, негоди. Однак таке визначення буде неповним, бо в побутуванні неважко помітити не тільки практичне призначення предметів ноші, але й їх зв'язок з широким колом духовних понять. Наприклад, одяг свідчив про становище людини в суспільстві. В різні часи існували чітко визначені вимоги до вбрання на свято, будень, обряд. Тому одяг становить важливу складову частину і духовної, і матеріальної культури народу.

Крім поняття «одяг», науковцями часто вживається термін «костюм» [972, с. 25; 974; 976; 1068]. Він окреслює значно ширше за обсягом поняття, яке вказує на сукупність і співвідношення одягу, власне предметів ноші, прикрас, знаків розпізнавання, зачісок, головних уборів, взуття, які поєднуються в цілісний комплекс. Костюм є виразником соціальної та індивідуальної характеристики людини, її віку, статі, характеру, естетичного смаку. Слово «костюм» – французького походження. Його почали вживати вперше в Росії з часів XVII ст., після петровських реформ. Тоді значення терміну пов'язувалося зі звичаєм, визначальним характером епохи та відображало національну, соціальну, регіональну приналежність людини. На означення цього ж поняття в українській мові існують відповідні терміни: «вбрання», «стрій», «шати» [555]. На Закарпатті побутують терміни «лудина», «цуря», «шматя».

Терміни «одяг» і «вбрання» вживаємо як тотожні для загального позначення складових жіночого і чоловічого вбрання. Перераховуючи окремо складові жіночого та чоловічого чи святкового і повсякденного одягу, застосовуємо термін «комплект». Коли мова йде про народний одяг цілої

етнографічної групи чи національної меншини, тоді використовуємо терміни «комплекс», «одяговий комплекс». Саме цей термін лежить в основі здійсненого нами картографування локальних одягових комплексів українців та національних меншин Закарпаття.

Ключовими в дисертаційному дослідженні є поняття «етноідентифікуючі ознаки» та «етнографічно розмежувальні риси». Їх дефініції автор сформулював відповідно до методологічних підходів і завдань дослідження. Поняття етнічної ідентичності сучасною етнологічною наукою розглядається у досить широкому полі, але найчастіше під цим терміном розуміють комплекс специфічних рис певного етносу, що дозволяє виокремлювати його з-поміж подібних спільностей. У формуванні етнічної ідентичності, як зазначають більшість дослідників однією із найважливіших етноідентифікуючих ознак виступає культура, в якій завдяки міжпоколінній наступності виразно проявляються відмінність та окремішність етносу. Термін культура має тривалу, ґрунтовану на різних наукових підходах, історіографію та чималий арсенал визначень. Важливими в цьому плані є дослідження Е. Тайлора [1078], О. Каменського [758] та ін. М. Тиводар у навчальному посібнику «Етнологія» під терміном культура розуміє сукупність того, що створено працею і творчістю людей, тобто вироблені ними матеріальні і духовні цінності. А етнічна культура – це успадкований від предків комплекс господарського і соціального життя, матеріальної і духовної культури, які визначають стиль життя, виконують етноідентифікуючу роль, дають можливість виділити і протиставити себе іншим етносам [1084, с. 135-136]. Згідно визначення С. Павлюка, культура – сукупність створених людиною у процесі історичного буття благ з метою життєзабезпечення духовних та матеріальних цінностей, які є важливими джерелами наукового з'ясування етногенезу [984, с. 131-133].

У «Енциклопедичному словнику понять і термінів з етнології» за редакцією С. Павлюка термін «ідентичність національна» визначається як

«сукупність ознак, набутих етнічною спільнотою в процесі свого буття, що усвідомлено визнають їх як такі, що відмінні від ознак, притаманних іншим етнічним утворенням [983, с. 202].

У цьому аспекті актуальним, на наш погляд, є визначення народного одягу як однієї із важливих ознак ідентичності українців. Аналізуючи матеріали про традиційне народне вбрання Закарпаття, нами виділено *«етноідентифікуючі ознаки»* – ознаки, за якими народний одяг українців відрізнявся від вбрання національних меншин краю. Відповідно *«етнографічно розмежувальні риси»* – це риси, що вказують на відмінність в народному одязі етнографічних груп українців, угорців, румунів Закарпаття. Наприклад, до етноідентифікуючих ознак народного вбрання долинян, гуцулів і бойків краю відносимо хутрянні безрукавки, а етнографічно розмежувальною рисою виступають – варіанти крою та елементи оздоблення. Саме за останніми можна було чітко визначити місце побутування безрукавки. Етноідентифікуючою ознакою жіночого народного вбрання румунів Закарпаття був прямокутний виріз горловини на сорочці. На його прикладі можемо бачити відмінні (етнографічно розмежувальні) риси: поєднання різних технік вишивки на одній сорочці, наявність воланів у румунок Тячівщини і Рахівщини, одна техніка вишивки на одній сорочці, обрамлення вишивки мережкою чи рубцюванням в румунів Виноградівщини.

Аналогічно нами здійснена спроба виділення *«карпатоукраїнських»* рис в народному вбранні краю, які характерні для гуцулів Закарпаття, Івано-Франківщини та Буковини; бойків Закарпаття та Львівщини.

При вивченні народного одягу українців, виділяємо терміни *«етнографічна група»* та *«локально-територіальний осередок»*. До прикладу, етнографічна група гуцулів Рахівщини ділиться на такі локально-територіальні осередки: ясінянський, богданський, рахівський та великобичківський. В контексті порівняльного аналізу вбрання українців та національних меншин краю, застосовуємо терміни *«етнічне»* та

«етнографічне» пограниччя (порубіжжя). Етнічне розглядаємо в розрізі вивчення особливостей народного одягу угорців, румунів і словаків, а етнографічне – німців, євреїв та циган.

Висновки до розділу. Історіографічний аналіз було здійснено в декількох напрямках, кожен з яких відповідав вирішенню певного завдання. Огляд літератури виявив низку білих плям у вивченні традиційного народного одягу Закарпаття. Подальших розвідок потребували загальноукраїнські особливості та локально-територіальні риси народного вбрання краю. Недостатньо вивченими залишались функції окремих складових одягових комплексів. Проблематика народного одягу Закарпаття ставала предметом ґрунтовного вивчення в різних статтях автора дисертаційного дослідження, який використовував писемні, зображувальні, речові та усні джерела.

Комплексний методологічний підхід до вивчення проблематики дав можливість визначити головні дефініції. Міждисциплінарний етнологічно-мистецтвознавчий аналіз сприяв детальному описові художньо-мистецьких особливостей одягу, виділенню етноідентифікуючих ознак, етнографічно розмежувальних рис, виявленню іноетнічних взаємозв'язків та взаємовпливів в народному вбранні Закарпаття.

РОЗДІЛ 2.

НАРОДНИЙ ОДЯГ ЯК ПРОЯВ ЕТНІЧНОЇ ІДЕНТИЧНОСТІ ЕТНОГРАФІЧНИХ ГРУП УКРАЇНЦІВ ЗАКАРПАТТЯ

2.1. Етноідентифікуючі та етнографічно розмежувальні ознаки і риси в народному одязі долинян

Особливості проживання долинян у різноманітних господарсько-географічних поясах річкових долин середньогір'я, низькогір'я, передгір'я і рівнини, їх адміністративна підпорядкованість конкретним комітатським та окружним центрам, етноісторичні особливості формування населення кожної з річкових долин, правовий і господарський статус жителів конкретних сіл, вплив сусідів та інші чинники наклали свій відбиток на їх традиційну культуру [1083, с. 68]. В етнографічній групі долинян виділяються локально-територіальні групи (етнографічні райони) марамороських, боржавських, ужанських і перечинсько-березнянських долинян. Їх етноісторичний та господарсько-культурний розвиток позначився на особливостях традиційного народного одягу місцевого населення.

Традиційне жіноче вбрання долинян

Сорочка. До початку XIX ст. у долинян Закарпаття побутував майже однаковий комплекс жіночого одягу, в основі якого лежала довга (додільна) сорочка («довганя»). Вже на середину XIX – початок XX ст. побутували як довгі, так і короткі жіночі сорочки («опліччя»). Наприкінці XIX – на початку XX ст. на їх основі сформувались основні одягові комплекси долинян Закарпаття.

Комплекс жіночого вбрання із додільною сорочкою в Закарпатті є найбільш архаїчним. Він зберіг основні риси давньоукраїнського одягу й виділяється локальними особливостями крою та багатою орнаментациєю вишивки. У долинян сіл басейну р. Терембі, середньої та нижньої течій р. Ріки, верхньої та середньої течій р. Боржави були поширені довгі жіночі

сорочки («довгані»), пошиті із переднього і заднього суцільних прямокутних полотнищ («пілок») та розрізаних по діагоналі шматків полотнища («скосів»). На захід від сіл Луг і Великий Бичків Рахівського району, у селах басейну р. Тересви та в околицях сіл Хижа, Черна, Новоселиця Виноградівського району в основі традиційного жіночого комплексу вбрання у ХІХ ст., як і в селах долин річок Терєблї, Рїки та Боржави, була додїльна сорочка з круглим вирізом горловини. Таку сорочку тут називали «руською». Із 70–80-х років ХІХ ст. на окресленій території почала поширюватись так звана «волоська» сорочка з прямокутним вирізом горловини. У долинян Свалявського (за винятком сіл Березники і Керецьки), Перечинського, Ужгородського, Мукачівського і на заході Іршавського районів побутував комплекс жіночого вбрання із короткою сорочкою («опліччям»). З кінця 20-х – початку 30-х років ХХ ст. у селах поблизу міст Ужгорода та Мукачева поширились довгі (100-105 см) спідні сорочки («плаття») з відбіленого домотканого полотна.

Сорочки терєблєрїцьких долинян. У селах долини річок Терєблї та Рїки побутували довгі, широкі жіночі сорочки («довгані») прямого крою з довгими широкими рукавами та розрізом («розпїркою») ззаду. У ХІХ ст. сорочки шили із чотирьох пїл: передньої, задньої та двох бїчних трапецїєподїбної форми. Поперечних швїв сорочка не мала, тобто у довжину (100-120 см) була суцїльною. На спинї робили розріз («розпїрку»), що зав'язувався на плетенї шнурочки з китицями («шумками»). Комїрця на сорочках не було. Полотно у верхній частинї пїлок та рукавїв збирали у дрїбнї складки («рями»). Пришивнї широкї, цїльнокроєнї рукави закінчувались зїбраними («морщеними») манжетами [1003, с. 103; 136, с. 89]. Наприкінцї ХІХ – на початку ХХ ст. змінюється крїй «довгань» (див. рис. 2.1-2.5).

Всї деталї сорочок скрїплювали швами рїзних видїв. У ХІХ ст. це були простї шви («цїрочки»). З кінця ХІХ – початку ХХ ст. поли і рукави почали

зшивати узорчатими швами («плетеницями», «бокорками»). Самі ж рукави прикрашали різнокольоровими швами, які мали декоративне і практичне значення [314; 326; 387]. У рукавній проймі вшивали прямокутний шматок полотна («розпурку»). На початку 20-х років ХХ ст. вздовж з'єднувального шва на рукавах «довгань» тереблянських сорочок почали вишивати смугу із дрібних ромбиків, розеток (*див. рис. 2.6-2.11*) [254]. Наприкінці ХІХ ст. «довгані» почали оздоблювати ще й поперечними складками – загинками («гайташами»), що розміщувались у нижній частині сорочки, рідше – на рукавах (*див. рис. 2.12-2.13*). У дівчат та молодих жінок сорочка збиралась у дрібні «гайташики» завширшки 2-3 см, а у старших жінок вони були ширшими – 8-10 см [386; 463, с. 4; 468, с. 67; 823, с. 119; 1004, с. 4].

На початку ХХ ст. у побуті з'явилися білі нитки фабричного виробництва («паки»). Це дало можливість ткати більш якісне полотно для пошиття сорочок. У середині ХІХ ст. вишивали виключно конопляними, лляними, вовняними нитками домашнього виробництва, які зберігали природний колір. Наприкінці ХІХ – на початку ХХ ст. поряд із ними почали використовувати і куповані («купчі») нитки білого, синього, темно-вишневого, червоного кольорів. Найпоширенішими техніками вишивки були «кучерявий стіб», «низь поза йглу», «низина», «хрестик». На початку ХХ ст. почали застосовувати техніки «вирізування», «занизування», «виколювання», які надавали сорочкам святковості.

Жіночі сорочки тереблянських долинян відрізнялись за розміщенням вишивки на рукавах та передній полі. Від характеру орнаменту та кольорової гами вишивки походила назва сорочки: «заспутьниця», «хрестата заспутьниця», «мішана заспутьниця» (*див. рис. 2.14-2.16*), «рукави» (*див. рис. 2.17-2.18*), «косиця» (*див. рис. 2.19-2.22*), «білениця», «ромованка» (*див. рис. 2.23-2.25*). Основними орнаментальними мотивами вишивки були восьмикутні зірки («косички»), ромби, прямі та скісні хрести, квадрати, ламані лінії («кривулі»). З 20-х років ХХ ст. вишивку на рукавах жіночих

сорочок доповнювали вирізуванням та різноманітними мережками. Такі сорочки називали «вирізуваними» або «дзьобканими».

Найпишнішою вишивкою на рукавах була суцільна, рапортна вишивка, яку долиняни називали «заспупльницею». Розміри вишитих чи затканих прямокутників на рукавах («заспупльниць») були різними: 16×28 см, 30×32 см, 30×35 см. Вишивка починалась від плеча і сягала до ліктя. До початку ХХ ст. заспупльниці були однотонними. Потім поле прямокутника почали ділити на 9-12 великих квадратів, злегка вводили 2-3 кольори, але домінуючими залишалися червоний, синій, білий. Квадрати заповнювали геометричними орнаментами: квадратами, прямокутниками ромбами, квітками («косицями»), зірками («звіздами»), прямими та скісними хрестами, ламаними лініями («кривулями»). Орнаментальні мотиви «заспупльниць» вишивали із виворітного боку полотна техніками «кучерявий стіб» («стег»), «низь поза йглу», «низинка», «вирізування», «хрестик», «занизування». У 20-30-ті роки ХХ ст. поділ «заспупльниць» ставав дедалі дрібнішим і багатобарвнішим. Оскільки вишитий прямокутник заповнювали багатьма кольорами, то сорочку називали «мішана заспупльниця». Якщо ж заспупльницю вишивали технікою хрестик і орнаментували хрестом, то її називали «хрестата заспупльниця». У 20-30-х роках ХХ ст. у селах межиріччя Теремлі та Ріки полотно під «заспупльницею» збирали у 2-3 поперечні складки («гайташики»).

У будні дні жінки носили сорочки («рукави»). На їх рукавах вишивали дві поперечні смуги: вужчу (1-2 см) на плечі і ширшу – на рівні ліктя (4-5 см). На святкових сорочках смуги були ширшими (8-10 см). У селах Буштино, Вонігово, Кричево Тячівського району, Велятино, Сокирниця, Данилово Хустського району та Синевир, Синевирська Поляна, Колочава Міжгірського району додавали ще й вертикальну орнаментальну смугу з «косиць», ромбів у селах Кошельово, Липча, Хустського району – дві загинки («гайташики»), поміж якими вишивали дрібний ромбик або квіточку.

В околицях Буштина та у селах Синевирської долини за стрічковим орнаментом, способами його розміщення і повтореннями орнаменту на рукавах дівочих сорочок можна було визначити, чи дівчина одиначка, чи їх в сім'ї дві-три, чи дівчата-близнючки. Якщо верхня горизонтальна і центральна вертикальна смуги візерунку були однакові, то це означало, що в сім'ї дівчина одна. Якщо верхня і нижня горизонтальні смуги були вишиті однаковим орнаментом, то дівчата-близнючки. Якщо верхня і нижня смуги вишиті різними орнаментальними мотивами, значить в сім'ї більше двох дівчат.

На початку ХХ ст. поширились жіночі сорочки («косиці»), у верхній плечовій частині рукавів яких вишивали великий ромб («косицю»). У 20-30-х роках ХХ ст. до «косиці» додавали вишиту поперечну смугу або менший ромбик нижче ліктя. Багатоваріантність і розмаїття заповнення ромба залежали від техніки вишивання. Особливою красою виділялися сорочки («косиці», «косички на плечах»), у яких контури ромба обрамляли потрійними смугами вирізування. Вирізуванням або кучерявим стібом («загрядка», «косичка») вишивали «скісний хрест» у центрі ромба. Інколи контури ромба обрамляли суцільною однотонною широкою смугою, виконаною «кучерявим стібом». У 20-30-х рр. ХХ ст. ромб втрачає свою монументальність. Він стає багатобарвним, заповнюється 9-20-ма дрібними квадратиками, які обрамляла однотонна контурна смуга. Барвіста орнаментальна композиція складається з 20-45-ти дрібних квадратиків.

Певні особливості спостерігаємо в колориті вишивок жіночих сорочок («довгань») різних осередків терблеріцьких долинян. Наприкінці ХІХ – на початку ХХ ст. на сорочках з сіл пониззя р. Терблї зустрічались ще однокольорова (синя чи червона) (див. рис. 2.26, 2.27), двокольорова (синьо-біла та синьо-червона) (див. рис. 2.28, 2.29), а у селах верхів'я р. Терблї – однотонна (чорна) вишивка (див. рис. 2.30). З перших десятиліть ХХ ст. поширилась поліхромна вишивка, але в ній традиційно переважали сині і

червоні кольори. У селах верхів'я р. Терєблї при переважанні червоних чи малинових кольорів, використовували зелені, жовті та білі нитки (див. рис. 2.31). Зустрічались й сорочки із домінуванням зелених та коричневих ниток (див. рис. 2.32). У поліхромній вишивці долинян Хустського району в одних випадках домінували сині кольори у поєднанні із червоними і жовтими (див. рис. 2.33), у других – фіолетові у поєднанні з синіми, жовтими, червоними і зеленими (див. рис. 2.34), у третїх – червоні у поєднанні з жовтими, білими і синіми (див. рис. 2.35), у четвертих – зелені у поєднанні з жовтими і рожевими (див. рис. 2.36, 2.37), у п'ятих – жовті у поєднанні з синіми, червоними і фіолетовими (див. рис. 2.38), у шостих – темнокоричневі у поєднанні з синіми, жовтими і рожевими (див. рис. 2.39). Синьо-червона вишивка «довгань» поєднувалась із білою мережкою і червоно-зеленою обшивкою «камізьелки» та синім полотнищем фартуха. При поширенні у вишивці жіночих сорочок червоного кольору з вкрапленням синього, обов'язково підбирали фартух на червоному полотнищі якого вирізнялись червоні і сині квіточки. У цілому вишивка «довгань» терєблеріцьких долинян характеризувалась повсюдною перевагою геометричних орнаментальних мотивів, майже суцільною вишивкою рукавів («заспульниця»), поступовим переходом від одноколірної до двоколірної, а від неї – до поліхромної вишивки.

Наприкінці 30–40-х років ХХ ст. у селах Терєблянської долини з'являються довгі жіночі сорочки («свити», «волочкані») з покупної фабричної матерії («дамаску») з тканим білим орнаментом (див. рис. 2.40–2.41) [62; 81; 303; 388; 823, с. 121].

Отже, етноідентифікуючими ознаками крою жіночих сорочок терєблеріцьких долинян були прямокутна чи квадратна вишивка нагрудної частини («пазухи»), бічні трапецієподібні поли («скоси») і поперечні загинки («гайташі») у нижній частині сорочок та на рукавах. Вишивка «довгань» у терєблеріцьких долинян у ХІХ ст. характеризувалась домінуванням

геометричних орнаментальних мотивів, майже суцільною вишивкою рукавів («заспудьниця»), поступовим переходом від одноколірної до двоколірної, а від неї – до поліхромної вишивки. Орнаментальні композиції вишивки на рукавах виконували одночасно етноідентифікуючу та етнографічно розмежувальну роль. Долинянка, одягнута у сорочку з пишною вишивкою на рукавах, вирізнялась на фоні гуцулок, одягнугтих у сорочки із поперечними вставками («уставками»), лемкинсь та угорок, сорочки яких оздоблювали квітково-рослинним орнаментом.

«Волоські» сорочки. У долинян поріччя р. Тересви Тячівського району та сіл лівого берега р. Тиси на захід від с. Велятино у Хустському районі до с. Хижа та його околиць у Виноградівському районі, з кінця ХІХ ст. побутувала «волоська» довга жіноча сорочка. За розповідями старожилів до 70–80-х років ХІХ ст. на окресленій території побутувала довга (120-125 см) сорочка «руського» крою, поверх якої одягали фартух. Крій та оздоблення такої сорочки подібний до тереблеріцьких сорочок. Нами не виявлено жодного взірця «руської» сорочки з сіл долини р. Тересви. Про її побутування та зміну «волоською» сорочкою писали М. Тумова [1096, с. 108] та М. Шмельова [1140, с. 132]. І.Ф. Симоненко у 1957 рр. зазначав, що жителі с. Нересниця і навколишніх сіл Тячівського району до останньої чверті ХІХ ст. одягали «руську» сорочку без спідниці, замість якої був лише фартух. Ширина рукава дорівнювала ширині полотнища. Під рукавами була вставка («ластовиця»). Вузький (2 см) комір пришивали до збірок верхньої частини пілок сорочки та рукавів (*див. рис 2.42-2.43*) [1053, с. 90].

Причини появи «волоської» сорочки старожили пов'язували із шлюбно-сімейними відносинами та розвитком торговельних шляхів [1053, с. 93; 1077, с. 61; 1170, с. 7].

«Волоські» жіночі сорочки шили із домотканого конопляного чи лляного полотна. Найчастіше зустрічались сорочки із суцільними задньою та передньою пілками, до яких по боках у перекидку пришивали довгі, вузькі

(10-12 см) пілки («скоси»). З виворітного боку, у плечовій частині, сорочки підшивали прямокутними шматками полотна («заплатками», «плічками») (див. рис. 2.44-2.46) [65; 269; 740, с. 49-50]. З початку 20-х рр. ХХ ст. зустрічались сорочки, верхню частину («стан», «вершок», «блузу») яких кроїли разом із скосами з кращого домотканого полотна, а нижню («пудшивку», «підточку», «подолок», «свиту», «поли») – з гіршого. У цілому довжина «волоських» сорочок сягала від 95 до 110 см, ширина по низу – 100-120 см, а ширина в плечах – 45-50 см [236; 263; 454, с. 13; 1083, с. 231].

На окрему увагу заслуговують з'єднувальні шви «волоських» сорочок. Протягом ХІХ – першої половини ХХ ст. вони постійно удосконалювались. Еволюція проходила від простого обшивання (обмітування) до складних орнаментальних композицій вишивки і різноманітних за структурою та колоритом мережок. Особливо пишно оздобленими були шви святкових сорочок 20-40-х рр. ХХ ст., що з'єднували передню та задню пілки із бічними, а також рукавні шви. У селах Добрянське, Терново, Біловарці Тячівського їх декорували так, що пропускали від шва п'ять ниток основи і вирізали дрібні квадратики, відстань між якими зшивали подвійним обмітувальним швом. Завдяки цьому утворювався рядок із дрібних квадратиків. Далі знову пропускали п'ять-вісім ниток основи й за допомогою нитки, яку вставляли в одну клітинку полотна, стягували обмітувальним швом у формі півкола («очка»). Завдяки стягуванню клітинки ставали ширшими й формували поздовжній рядок напівкіл («очок») із порожньою серцевиною. При формуванні з'єднувальних мережок («чіпок») на сорочках дівчат та молодих жінок використовували чергування ниток різних кольорів. Найчастіше це були білі, жовті, рожеві, рідше – червоні, сині та зелені нитки. У селах Бедевля, Глиняний, Криве, Тересва обрамленням подібних різнокольорових мережаних швів виступали вишиті оранжевими або жовтими нитками вузенькі кривулі чи стилізовано-рослинні галузки («прутики», «чопковані кривульки»). Застосування мережаних та вишиваних

швів для з'єднання пілок дозволяло маскувати з'єднувальні шви й гармонійно доповнювало вишивку на сорочці (див. рис. 2.47, 2.48).

Характерною особливістю жіночих «волоських» сорочок сіл долини р. Тересви було морщення («збирання», «морщенки») верхньої частини передньої і задньої пілок та верхньої плечової частини рукавів. Збірки рівно укладалися одна біля одної багато разів. Полотно збирали у складки («рями») у верхній частині рукава на 2-8 міцних ниток, залишаючи неморщеним верхню його частину. Зібрану частину загинали навпіл, закладаючи «рями» передньої частини у «рями» задньої, й прошивали ниткою. Завдяки такому прийому утворювався фактурний дрібноузорний орнамент у вигляді дрібних геометричних фігур («трубочок», «паличок»). Неморщену частину загнутого полотна формували у вузенький воланчик («фодрочку»), контури якого оздоблювали різноманітними обмітувальними швами (див. рис. 2.49, 2.50). На сорочках жінок старшого віку воланчиків не робили [228; 269; 307].

Етноідентифікуючою ознакою жіночих сорочок сіл долини р. Тересви була вишивка геометричного, рослинного або стилізованого орнаменту. Традиційні «волоські» сорочки Тересвянської долини оздоблювали вишивкою на вузенькому комірі («ошийнику»), навколо прямокутного вирізу горловини, нагрудній частині, верхній плечовій частині рукавів, на манжетах, воланах («фодришах») (див. рис. 2.51-2.67). Для тересвянських сорочок характерним було поєднання декількох різних технік вишивки. Аналогічне явище зустрічаємо й на сорочках Буковини та окремих районів Румунії (див. рис. 2.68) [317; 1190, с. 30].

Наприкінці XIX – на початку XX ст. у селах долини р. Тересви поширились довгі весільні сорочки традиційного крою, декоровані різноманітними швами, морщенням та вишивкою (див. рис. 2.69-2.71), а наприкінці 30-х років XX ст. – короткі жіночі сорочки («полотнянки», «блузки») (див. рис. 2.72-2.73). У колориті вишивки «волоських» сорочок

долини р. Тересви були поширені три способи поєднання кольорів (*див. рис. 2.74-2.78*).

За кроєм та оздобленням схожими до «волоських» жіночих сорочок сіл поріччя р. Тересви були **жіночі сорочки королевських долинян**. Дана локально-територіальна група марамороських долинян проживала у селах лівобережжя р. Тиси від села Велятино Хустського району до села Хижа та його околиць Виноградівського району. На формування матеріальної культури даного регіону впливали контакти місцевого населення із румунами та змадяризованими українцями.

Із середини ХІХ ст. під впливом сусідніх румунських областей (Сату Маре, Баю Маре) тут поширились жіночі сорочки з прямокутним вирізом горловини. Побутували два види таких сорочок: довгі з підточками та короткі. Довгі сорочки («свити») королевських долинян із прямокутною вставкою («пусликом»), довгими, широкими рукавами шили із відбіленого домотканого полотна. Їх крій складався із двох частин: верхньої («стану», «вершка») (35-40 см) та нижньої («подолку», «свити») (60-65 см), з'єднаних вишиваним поясом завширшки 5-6 см. Сорочки мали вузькі (1-2 см) коміри-стійки. З перших десятиріч ХХ ст. до горловини довгих сорочок почали пришивати відкидний комір. На дівочих «свитах» під відкидний комір пришивали червону стрічку («челленицю»). Характерною особливістю таких сорочок був бічний поздовжній розріз зліва на рівні пояса. Довгі рукави завершувались морщенням та манжетами (*див. рис. 2.81-2.92*).

З перших десятиріч ХХ ст. у королевських долинян поширились короткі жіночі сорочки, кроєні з двох піл відбіленого домотканого полотна. Прямокутну вставку («пуслик», «пруслик») з вирізом для горловини, як і манжети («зап'ясники»), кроїли з окремого шматка полотна, оздоблювали вишивкою й пришивали до стану сорочки. Перед тим як пришивати «пуслик» та манжети, верхню частину пілок та нижню частину рукавів збирали («морщили») у дрібні складки на 8-10 ниток. Рукави на сорочках були

довгими, широкими із ромбоподібними вставками («ластками»). Розріз на сорочці робили ззаду (див. рис. 2.93, 2.99) [83; 205; 594, с. 231].

Повсякденні сорочки королевських долинянок декорувались вузькими орнаментальними смугами. Вишивали ручнопряденими вовняними та конопляними нитками («коциками»), сплетеними шнурками («суканками»), а з початку ХХ ст. ще й шовковими, срібними нитками, бісером, стрічками. Для вишивки жіночих сорочок королевських долинян кінця ХІХ – першої половини ХХ ст. було характерне поєднання багатьох технік. Найпоширенішою була низина («низь»), якою вишивали складні орнаментальні мотиви: ромби з прямими виступаючими кутами («кнегинькові ромбики»), ромби із загнутими під прямим кутом ріжками («пекурівки»), ряди із виступаючих зубчиків («ріжки»). Найпишніше оздоблювали прямокутну вставку («пуслик») та рукави.

Характерною рисою вишивки королевських долинян було використання ниток різних кольорів. Для вишивок даного регіону характерні п'ять варіантів колориту. У першому домінували чорні барви з вкрапленнями жовтих, білих, синіх та рожевих (див. рис. 2.100), у другому – червоно-чорні з вкрапленнями жовтих, синіх, зелених (див. рис. 2.101), у третьому – синьо-коричнево-зелені кольори при відсутності чорного (див. рис. 2.102), у четвертому – коричневі з вкрапленнями синього, зеленого, червоного, жовтого (див. рис. 2.103), у п'ятому – жовто-зелено-фіолетові з вкрапленнями червоного та синього (див. рис. 2.104).

Із 30-х років ХХ ст. у селах Хижа, Черна, Новоселиця поширились жіночі блузки («блузи», «свити») завдовжки 90-92 см. Шили їх із трьох піл фабричної квітчастої матерії. Прямокутний виріз горловини переходив у розріз, що застібувався на чотири гудзики. Навколо вирізу горловини нашивали кокетку, декоровану червоними, жовтими атласними стрічками та фабричною червоною мережкою («чіпкою»). На рівні талії «блузу» оздоблювали червоною атласною стрічкою («поясницею»), що імітувала

пояс. На передніх пілках, під «поясницею», пришивали дві маленькі кишені. До блузи підшивали широку спідницю («подолок») (див. рис. 2.105-2.107) [193].

Отже, крій та оздоблення жіночих «волоських» сорочок тересвянських і королевських долинян формувались на основі місцевих українсько-румунських культурно-побутових традицій. Етноідентифікуючими ознаками місцевих жіночих сорочок були прямокутний виріз горловини, морщення верхньої частини передньої, задньої пілок та верхньої частини рукавів. У межах Закарпаття «волоські» сорочки з прямокутним вирізом горловини побутували також у великобичківських гуцулів та румунів. Долинянські «волоські» сорочки з-поміж гуцульських можна було розрізнити за оздобленням нагрудної частини вишивкою у вигляді стилізованої квітки чи хрестика. Жіночі «волоські» сорочки королевських долинян мали ряд відмінних рис від жіночих сорочок румунських міст Сату Маре, Баю Маре та їх околиць [89; 235; 821, с. 147; 1160, с. 65; 1164, с. 221].

Сорочки боржавських долинян мали певні особливості крою та оздоблення вишивкою. Етнографічний район боржавських долинян охоплює населені пункти межиріччя р. Боржави та р. Латориці, тобто села Іршавського і Свалявського районів, Мукачівського району на схід від м. Мукачева та українські села Виноградівського і Берегівського району.

У селах Боржавської долини побутували довгі жіночі сорочки («довгані») з відбіленого конопляного полотна. Своєрідним був крій сорочок, що відрізняв їх від жіночих сорочок інших районів Закарпаття (див. рис. 2.108-2.111) [312; 450, с. 74; 606, с. 514; 928, с. 92; 1049, с. 74; 1095, с. 74; 1104, с. 152].

Основу сорочки формували два прямокутні шматки полотна (задня та передня пілки («поли»)), довжиною 110-120 см. Задня пілка була суцільною, а передня кроїлась з двох, рідше – трьох частин. Верхня частина передньої пілки («пазуха») (70-80 см) являла собою шматок відбіленого конопляного

полотна, витканого технікою «чинуватого ткання» в орнаментальні ряди «на коцьки» [178]. Зверху «пазуха» оздоблювалась тканною червоною смужкою («краскою», «челленицею»), завширшки 5-7 см. Рідше зустрічались сині ткані смуги (*див. рис. 2.112-2.113*) [60; 312].

Свою специфіку мав крій рукавів [440, с. 97], манжет і комірця [290; 1102, с. 320]. На способах скріплення окремих деталей жіночих боржавських сорочок чітко прослідковується процес переходу від зміцнення шва до маскуванню та орнаменталізації [537, с. 177; 559, с. 80, 100; 584, с. 36; 660, с. 137; 1050, с. 77] (детальніше див. Коцан В. Жіночі сорочки українців верхів'я р. Боржави... С. 247-249).

У селах долини р. Боржави сорочки молодих жінок шили з відбіленого конопляного полотна за традиційним народним кроєм. Характерною їх особливістю було те, що всю сорочку, крім передньої пілки, по довжині збирали у дрібні вертикальні складки («рами») завширшки 2-3 см (*див. рис. 2.114, 2.115*) [176; 242; 301]. Сорочки старших жінок та бабусь збирали у поперечні складки («рами»), завширшки 8-10 см. Такі сорочки Боржавської долини називали «збиранками» (*див. рис. 2.116*) [213; 215; 913, с. 43; 1123, с. 137-138; 1124, с. 228].

Боржавчанок легко можна було розпізнати з-поміж долинянок інших річкових долин за вишивкою на рукавах сорочок (*див. рис. 1.117-2.133*) [731, с. 94; 999, с. 267; 1038, с. 465].

Привертають увагу жіночі сорочки із сіл Запереділля, Лозянське, Сойми, Волове (сmt Міжгір'я) Міжгірського району. Спосіб їх кроєння ідентичний до крою сорочок з сіл долини р. Боржави. У згаданих селах частіше зустрічались сині, а не червоні «краски», на тлі яких робили лише дві або три пунктирні лінії у нижній частині. Характерною особливістю рукавів міжгірських сорочок було те, що вони закінчувались збиранням («морщенням»), поверх якого вишивали орнаментальні смуги, які й слугували манжетами («зап'ясниками»). Рукави декорували вишивкою у

вигляді «заспульниці», ромбів чи двох горизонтальних смуг. Із сорочками боржавських долинян їх об'єднують два ромбики у верхній частині рукавів, що нагадують боржавські «хвостики» (див. рис. 2.134-2.140) [182; 338; 359].

Отже, боржавські «довгані» виділялись певними особливостями як у крої, так і в оздобленні вишивкою. Етноідентифікуючою ознакою крою жіночих сорочок сіл долини р. Боржави був спосіб кроєння передньої пілки. На відміну від жіночих сорочок тереблеріцьких долинян, у боржавських протягом ХІХ – першої половини ХХ ст. «пазуху» оздоблювали «краскою» – тканим шматком полотна, що пришивався на пазусі під комірцем. Етноідентифікуючою ознакою і водночас етнографічно розмежувальною рисою жіночих сорочок долини р. Боржави була орнаментальна композиція вишивки на рукавах.

Опліччя»». У другій половині ХІХ – першій половині ХХ ст. у долинян Перечинського, Великоберезнянського, Свалявського (за винятком сіл Березники і Керецьки), Ужгородського, Мукачівського і західної частини Іршавського районів побутувала коротка, трохи нижче поясу, тунікоподібна сорочка («опліччя») з круглим вирізом горловини, що переходив у глибокий розріз пазухи, довгими рукавами з морщенням у верхній частині та біля манжет.

Найбільш архаїчну форму «опліччя» зберегло у **перечинсько-березнянсько-свалявських долинян**. У них побутувала коротка до поясу жіноча сорочка завдовжки 55-65 см. Шили її з домотканого лляного полотна простого переплетіння. Крій сорочок визначався способом з'єднання пілок, рукавів, манжет, вставок («клинів»). У селах долин річок Тур'я, Лютянка та середньої течії р. Латориця були поширені два способи крою жіночих «опліч» – з одним бічним швом (див. рис. 2.142) [170; 216; 238; 658, с. 112; 826, с. 101] та з двома бічними швами (див. рис. 2.143) [146]. Ідентифікуючою ознакою крою «опліч» турянських долинян було те, що у них передня пілка була коротшою за задню (передня – 45-48 см, а задня – 55-60 см) [180]

(детальніше див. Коцан В. Особливості крою, орнаментальні мотиви вишивки жіночих сорочок Турянської долини... С. 101-103).

Жіночі сорочки турянських долинян мали дещо стримане оздоблення. Місцевій вишивці властиві стилізовано-рослинні мотиви у поєднанні з геометричними орнаментами. Одним із найхарактерніших орнаментальних мотивів турянської одягової вишивки були смуги з розміщених в рядок дволистників («мотильків», «перок»).

Наприкінці ХІХ – на початку ХХ ст. на окресленій території побутовали сорочки з довгими рукавами, декоровані вишивкою лише на рукавах (див. рис. 2.144-2.146). Їх шили з лляного домотканого полотна з двома бічними швами. Характерною особливістю цих сорочок було те, що пазуху і вузький комірець не оздоблювали вишивкою. Оздобленням у них виступало лише морщення навколо «ошийника». На плечовій частині рукавів вишивалась поперечна орнаментальна смуга, внутрішня площа якої оздоблювалася гілочкою та стилізованими квітами. У верхній частині смугу обрамлювали рядком трикутників та дрібних квадратиків («очок»). Полотно під наплічною орнаментальною смугою та навколо манжет збирали на чотири-шість ниток. Поверх збирання («рамлення») вишивали декоративні кривульки. Розпірку та манжети зав'язували на плетені шнурочки.

У першій половині ХХ ст. у селах Ликіцари і Вільшанки побутовали жіночі сорочки з довгими рукавами без розрізу пазухи (див. рис. 2.147) [212].

На початку ХХ ст. у селах Тур'я-Поляна та Порошково жіночі сорочки шили лише з одним бічним швом і довгими рукавами (див. рис. 2.148) [77]. Орнаментальні композиції вишивки цих двох сіл були такими ж як у Ликіцарах і Вільшанках. Відрізнялись місцеві сорочки лише колоритом вишивки – тур'яполянські вишивали різнокольоровими нитками, а на порошоківських контури орнаментів вишивали чорними нитками, а їх внутрішню площину – різнокольоровими. Найпишніше вишивкою оздоблювали пазуху, верхню плечову частину рукавів та манжети (див. рис.

4.149-2.154). Наприкінці XIX – на початку XX ст. у селах долини р. Тур'ї зустрічались сорочки, рукави яких декорували не лише наплічником, а й вишуканою поздовжньою вишивкою від плеча до вузьких манжет («зарукавників») (див. рис. 4.155, 4.156).

З перших десятиріч XX ст. у селах долини р. Тур'ї поширились «опліччя» з короткими рукавами. Повсякденні сорочки виготовляли з домотканого лляного полотна з поздовжнім розрізом пазухи на передній полі, декорованим загинками («планочками») та одним чи трьома «защипами» (див. рис. 2.157, 2.158) [231; 1131, с. 74]. Найяскравішим взірцем жіночих «опліч» з короткими рукавами були сорочки з с. Туриця Перечинського району (див. рис. 2.159-2.162) [267].

У 30–40-х роках XX ст. у селах Сімерки, Ликіцари, Вільшанки поширюються жіночі блузи («візитки») з фабричної матерії різного кольору (див. рис. 4.163-2.165) [207] (детальніше див. Коцан В. Особливості крою, орнаментальні мотиви вишивки жіночих сорочок Турянської долини... С. 113-114).

Отже, для перечинсько-березнянсько-свалявських долинян другої половини XIX – першої половини XX ст. були характерні короткі до поясу жіночі сорочки («опліччя») з довгими рукавами. З перших десятиріч XX ст. поширились сорочки з короткими рукавами. Побутували два способи кроєння сорочок: з двома бічними та з одним бічним швом. Етноідентифікуючою рисою крою «опліч» були розміри пілок. Передня пілка була зазвичай коротшою за задню. «Опліччя» традиційно оздоблювали вишивкою вздовж поздовжнього розрізу передньої поли, у верхній плечовій частині рукавів та на манжетах. Найбільше вирізнялась вишивка обабіч розрізу у вигляді двох поздовжніх орнаментальних смуг («фараметликів»).

Етнографічний район **ужанських долинян** охоплює українські села межиріччя Латориці та Ужа у межах Мукачівського та Ужгородського районів. Наприкінці XIX – у першій половині XX ст. для **сіл Мукачівського**

району були характерні **короткі** (50-60 см) **жіночі сорочки**, пошиті з домотканого конопляного чи лляного полотна. У XIX – на початку XX ст. полотно ткали із конопель, а з кінця 20-х роках XX ст. – з використанням бавовняних («памутових») ниток [464; 1035, с. 106; 471, с. 12]. Тут були поширені кілька варіантів крою сорочок: з одним бічним швом, з двома бічними швами, з однією боковою пілкою, загнутою навпіл по довжині, з двома вузькими боковими пілками. У більшості сіл жіночі сорочки кроїли з одним бічним швом (*див. рис. 2.167*). На початку XX ст. у ряді сіл Мукачівського району поширились жіночі сорочки із двома бічними швами (*див. рис. 2.168*) [154], а з 30-х років XX ст. – жіночі сорочки, кроєні з трьох-чотирьох піл (*див. рис. 2.169*) [147]. Певні особливості мала вишивка жіночих сорочок мукачівських долинян у 30-40-х роках XX ст. (*див. рис. 2.170-2.177*).

З кінця 20-х – початку 30-х років XX ст. у селах Мукачівського району під впливом міської моди поширились спідні жіночі сорочки («плаття»). Найбільшого поширення вони набули у селах поряд з Мукачевом. Спідні сорочки носили як молоді дівчата, так і старші жінки. Шили їх з домотканого конопляного чи лляного полотна. Виділялись два способи їх кроєння (*див. рис. 2.178-2.180*) [296]. Певні особливості крою та оздоблення мали дівочі спідні сорочки (*див. рис. 2.181-2.190*) [234; 955, с. 21].

Ужгородські долиняни проживали між річками Старою та Ужем. До кінця XIX ст. тут побутувала коротка тунікоподібна жіноча сорочка («опліччя») з довгими вишиваними рукавами. З кінця XIX ст. вона поступово витіснялась блузкою міського крою із короткими рукавами.

Буденні сорочки кінця XIX – початку XX ст. шили з домотканого конопляного полотна. Поширеними були два способи їх крою: з двома бічними швами та з вузькою пілкою-вставкою. Полотно під квадратною горловиною збирали у 2-6 дрібних вертикальних загинок («защипів»). До плечової частини із зовнішнього боку пришивали прямокутні вставки («платки», «плічі») з домотканого полотна, рідше – з фабричної матерії.

Рукави на сорочках короткі, до ліктя, у плечовій частині та навколо манжет зібрані у складки («рями»). Площина між «рямами» набувала плісированого вигляду. Буденні сорочки вишивкою не оздоблювали [245].

Особливості святкових жіночих сорочок ужгородських долинян проявились у крої та варіантах їх оздоблення. Поширеними були декілька способів крою святкових сорочок: з двома бічними швами, з вузькою пілкою-вставкою з правого боку, з вузькими пілками-вставками посередині передньої або задньої частини стану сорочки. На деяких сорочках обабіч поздовжнього розрізу («розпірки») передньої поли робили по дві вертикальні загинки («защипи»). Рукави декорували вертикальними або горизонтальними «защипами», розміщеними у два або чотири ряди. «Розпірку» та пришивні манжети застібували на білі, рідше блакитні гудзики. Вишивкою оздоблювали лише манжети, а їх низ – мережками (*див. рис. 2.191*) [214].

У 20–40-х роках ХХ ст. у селах Дравці, Баранинці, Коритняни, Барвінок, Великі Лази, Глибоке святкові жіночі сорочки кроїли із двох піл довжиною 55-60 см, загнутих навпіл по довжині. Їх зшивали таким чином, що посередині передньої та задньої піл утворювався з'єднувальний шов. Якщо сорочка ставала вузькою (з неї виростали), то можна було розпороти дві частини стану сорочки і вшити «клин». Сорочки оздоблювали хрестиковою вишивкою поверх морщення нагрудної частини, на верхній плечовій частині рукавів і манжетах (*див. рис. 2.192*) [255].

На початку 20-х років ХХ ст. в ужгородських долинян, як і у мукачівських, з'являються спідні сорочки («спудники», «плаття») з домотканого полотна. За кроєм вони схожі до мукачівських спідніх сорочок, але, на відміну від них, не оздоблювались вишивкою [155; 985, с. 196].

На початку 40-х років ХХ ст. довкола Ужгорода поширились жіночі блузи («візитки», «лепетянки»). «Візитки» дівчат та молодих жінок шили з чорної, темно-коричневої, а жінок старшого віку – зеленої, синьої атласної або шовкової матерії. Візитки мали відкидний комір, кокетку на спинці,

дрібні складки на передніх пілках, широку смугу матерії («підрублицю») з двома пришивними кишнями, застібувались на металеві кнопки («патенти») або гудзики (див. рис. 2.193, 2.194) [156]. Подібні блузи побутували і в угорських селах Ужгородщини [244].

Отже, основу комплекту традиційного жіночого вбрання долинян Закарпаття складала сорочка. Етноідентифікуючими ознаками крою жіночих сорочок тереблеріцьких долинян були прямокутна чи квадратна нагрудна частина («пазуха»), бічні трапецієподібні поли («скоси») та поперечні загинки («гайташі»). Тереблеріцькі жіночі сорочки чітко виділялись на фоні гуцульських сорочок з «розпіркою» на передній полі, лемківських сорочок з густозібраною нагрудною частиною, румунських сорочок з прямокутним вирізом горловини. Орнаментальні композиції вишивки на рукавах «довгань» виконували одночасно етноідентифікуючу та етнографічно розмежувальну роль. Етноідентифікуючою ознакою крою боржавських «довгань» були передня пілка з нижньої частини («підшивки») та верхньої – «пазухи», а також орнаментальні композиції вишивки на рукавах. «Волоські» сорочки тересвянських і королевських долинянок виділялись прямокутним вирізом горловини, морщенням, якістю та колоритом вишивки. Долинянські «опліччя» мали круглий виріз горловини, довгі широкі рукави з вилогами. Навіть наприкінці XIX та на початку XX ст. у багатобарвній вишивці «опліч» домінували сині і червоні барви. З кінця 20-х – початку 30-х років XX ст. почали поширюватись «опліччя» з короткими рукавами, блузи («візитки») із фабричної матерії, а у селах поблизу міст Ужгорода та Мукачева – довгі спідні сорочки («плаття»). Особливістю місцевої вишивки була повна відсутність чи мінімальна присутність у ній чорного кольору [826, с. 101].

Поясний одяг. Поясним жіночим вбранням долинян Закарпаття у XIX – першій половині XX ст. були спідниці, фартухи та пояси. У різних районах залежно від локальних відмінностей крою, матеріалу для виготовлення, способу оздоблення поясний одяг мав різні назви: спідниці – «фартухи»,

«подолоки», «свити», «сукні», «кабати», «сукмани», фартухи – «плати», «приплати», «катрани», «шурци», «платяники», а пояси – «паси», «пасини», «перізки», «силянки», «окрайки», «тканки».

У другій половині XIX – на початку XX ст. у селах долини р. Терембіжівки поверх сорочки одягали спідницю з домотканого лляного полотна чи фабричних тканин. Кроїли спідниці з 5-6-ти піл довжиною трохи вище низу сорочки, а шириною до 5-6 м. Святкові спідниці шили у складки, а буденні збирали просто на нитку. На поясі робили загинку («гачник»), в яку протягували шнурок («волоку»), плетений із вовняних ниток, пофарбованих у темний колір. На початку XX ст. спідниці, виготовлені із домотканого полотна, фарбували у темно-червоний, темно-бордовий, чорний колір фарбою із відвару кори вільхи. Нижню частину спідниць оздоблювали стрічками («пандликами»). Спідниці з домотканого полотна оздоблювали вишивкою геометричних мотивів. Орнаментальна композиція мала вигляд вузьких поперечних смуг (*див. рис. 2.195, 2.196*) [132; 445, с. 11-12; 468, с. 57].

У XIX ст. спідниці підперезували поясами, довжина яких могла сягати двох метрів. Пояси плели із вовняних ниток, пофарбованих у бордовий, червоний, рожевий, жовтий кольори. З перших десятиліть XX ст. спідниці, що притискалися поясом, почали поступово витіснятися фартухами («платами») з шовку чи атласу. У 20–30-х роках XX ст. пояс, що тримав «плат» і сорочку, став значно менших розмірів і пришивався до плата. З появою фартухів виникла й мода «одіватись на зади» – пов'язавши плат, не покривати ним сорочку ззаду [2]. Ще на початку 20-х років XX ст. жінки старшого віку не одягали плати, мовляв, що «ганьба в них показуватися на люди». До роботи одягали фартухи з домотканого конопляного полотна. Кроїли їх з двох піл, у верхній частині збирали у дрібні складки («рямки»), поверх яких пришивали вузький (2-3 см) поясок (*див. рис. 2.197*) [63; 221].

Дівчата та молоді жінки одягали плати яскравого кольору, обшиті різнокольоровими шовковими стрічками («пандликами») та білими мережками («чіпками») по низу, а літні жінки та бабусі – більш темні із простим орнаментом. Плати у поясній частині (шириною 60-65 см) збирались у складки і пришивались до поясу. Пояси були довгими (120-130 см) із прямими (див. рис. 2.198) [393] або із гострими (див. рис. 2.199) [392] кінцями. Пояси оздоблювали машинними швами («строчками», «штепками») у вигляді прямих та хвилястих ліній («кривуль»), які часто доповнювали різнокольоровими атласними смужками та дрібними крапками («цятками»). Найпоширенішими були червоні, рожеві, чорні, сині чи зелені пояси [64; 323; 362; 389].

Певні особливості мало жіноче поясне вбрання боржавських долин'ян. До початку ХХ ст. у селах Боржавської долини побутував звичай підперезувати жіночі сорочки плетеними або тканими вовняними поясами («силянками», «окрайками»), а поверх них одягати фартухи («плати»). З перших десятиліть ХХ ст. змінюється послідовність одягання даних видів жіночого поясного вбрання. Боржавські фартухи ХІХ – початку ХХ ст. за кроєм та оздобленням схожі до тереблеріцьких. На початку ХХ ст. домінуючими стали фартухи з квітчастої атласної матерії (див. рис. 2.200, 2.201) [109; 295; 319; 370; 440, с. 81; 928, с. 92].

Наприкінці 30-х років ХХ ст. жінки старшого віку почали носити фартухи («плати») із чорної фабричної матерії. Бічні сторони та низ фартуха декорували машинними швами («прутиками») у вигляді прямих ліній та ламаних ліній («кривуль»), що перетинались. У нижніх кутах вишивали стилізовану квітку («косицю») (див. рис. 2.202-2.204) [313]. Зустрічались фартухи, декоровані поліхромною вишивкою. По низу та вздовж бічних країв фартухів вишивали стилізовані галузки, квітки, колечка («очка»), ромби з виступаючими кутами та «баранячі різки» (див. рис. 2.205-2.208) [179; 360].

З початку ХХ ст. фартухи припинались тканими чи в'язаними поясами («пасинами», «силянками»). Довжина боржавських поясів сягала від 2 до 3 м. Ткали їх з фабричних різнокольорових шерстяних ниток («челлени»). За кольоровою гамою та орнаментикою боржавські пояси чітко виділялись з-поміж жіночих поясів українців Закарпаття (*див. рис. 2.209-2.214*).

У ХІХ – на початку ХХ ст. у селах долини р. Тересви поверх сорочки жінки одягали широку спідницю («сукню», «плат») (*див. рис. 2.215*) [226], а з початку ХХ ст. поширились вузькі (у поясі – 36-40 см, ширина по низу – 88-92 см) спідниці із фабричної матерії чорного, червоного чи бордового кольорів (*див. рис. 2.216*) [66; 1145]. Починаючи з 20-х років ХХ ст. широкі спідниці почали витіснятись фартухами («платами»), які побутували разом із вузькими спідницями (*див. рис. 2.217, 2.218*) [67; 204].

У 30–40-х роках ХХ ст. у селах середньої та нижньої течії р. Тересви побутували широкі (8-10 см) ткані весільні пояси («ремені») для молодої. Ткали їх на ткацькому верстаті («кроснах») технікою «чинуватого ткання» [266].

У селах Хижа, Новоселиця, Черна Виноградівського району як у ХІХ, так і у першій половині ХХ ст. поверх сорочки жінки одягали спідницю («подолок», «свиту») з домотканого полотна. Розріз робили спереду, а на талії призбирували («морщили») у збірки. Поверх морщення пришивали пояс. Наприкінці ХІХ – на початку ХХ ст. пояс оздоблювали одноколірною вишивкою геометричних орнаментів, виконаною техніками «пасування», «перебирання». З початку ХХ ст. вишивку на поясах почали поєднувати з мережкою та різнокольоровим гачкуванням. У нижній частині спідниці вишивали стилізовані квіти, поєднані у «орнамент-бігунець». Низ «подолка» оздоблювали гачкованим білим мереживом («горголованими чіпками») (*див. рис. 2.219-2.224*) [91; 186; 298].

Поверх спідниці одягали фартух («плат»). До кінця ХІХ ст. його шили з домотканого конопляного чи лляного полотна. Наприкінці ХІХ – на початку

XX ст. почали використовувати різноманітні за якістю, кольором та оздобленням фабричні матерії, прикрашені мереживом та різнокольоровими шовковими стрічками («пантликами»). Декоративний ручний шов, а пізніше машинна строчка виконували технологічну функцію і водночас створювали художній ефект (див. рис. 2.225, 2.226) [93; 177]. У XIX – на початку XX ст. жінки підперезувалися тканим поясом з фарбованих («фештувалованих») вовняних ниток червоного, зеленого чи коричневого кольорів. У селах Хижа, Новоселиця, Черна Виноградівського району пояси не набули широкого поширення. Уже наприкінці XIX ст. потреба у їх носінні зникає, оскільки до морщення верхньої частини спідниць пришивали широкі вишивані пояси. Із 20-х років XX ст. у королівських долинянок поширились святкові пояси, оздоблені з бісеру, які були поширені також в повітах Сату Маре, Марамуреш, Сучава в Румунії [316; 1190, с. 22].

Поясним жіночим вбранням турянських долинян були спідниці («кабати») з домотканого полотна або фабричної атласної матерії, зібрані у широкі (1-2 см) складки («фавди»). До збірок верхньої частини спідниці пришивали широкий (5-6 см) пояс, що зав'язувався збоку. «Кабати» дівчат та молодих жінок були синього, зеленого, рожевого, а старших жінок – чорного, темно-синього, коричневого кольорів. Дівочі святкові «кабати» по низу оздоблювали різнокольоровими стрічками («ройтками») (див. рис. 2.227, 2.228) [169; 305; 449, с. 6-7; 1161, с. 12]. Поверх спідниці одягали фартух («катран»), пошитий у складки з однієї або двох піл. По низу фартухи оздоблювали фабричними стрічками («пантликами»), машинними швами, мереживом («чіпками»), найчастіше чорного кольору. Зав'язувався фартух ззаду на невеликий бант.

У другій половині XIX – на початку XX ст. в ужгородських долинян побутовували довгі спідниці («сукні») з домотканого лляного полотна, а з 20-х років XX ст. – поширились спідні сукні («фодрованці») з білої фабричної матерії (див. рис. 2.229, 2.230). Як за кроєм, так і за оздобленням до

ужгородських подібними є спідниці мукачівських долинян. У 20–30-х роках ХХ ст. у околицях м. Ужгорода жінки підперезувались плетеними вовняними поясами.

Отже, зміни в жіночому поясному одязі долинян Закарпаття протягом ХІХ – першої половини ХХ ст. проявились у конструктивних елементах крою, матеріалах для виготовлення, способах одягання. Етноідентифікуючими ознаками терблеріцьких фартухів були кінці поясів, фабричні стрічки («пантлики на коцку»), кругла фабрична мережка («чічка»), тересвянських – різнокольорова фабрична матерія, вузькі фабричні стрічки («пантлики»), різноманітні мережки та декоративні шви, королевських – вишивка, мережки та різнокольорове обмітування.

Плечовий одяг. У ХІХ – першій половині ХХ ст. у долинян Закарпаття побутували дві основні форми жіночого плечового одягу – з рукавами та без рукавів. Специфіка плечового одягу долинян Закарпаття яскраво відображується в його регіональних особливостях.

У середині ХІХ – на початку ХХ ст. у терблеріцьких та тересвянських долинян побутували білі, сірі, рідше чорні сукняні безрукавки («лайбики», «лекрики»). Шили їх з трьох піл домотканого сукна. «Лекрики» мали вузенький (1-2 см) комірець, глибоко врізані рукавні пройми (15-20 см), дві (рідше одну) пришивні кишені на передніх полах. Контури передніх пілок святкових «лекриків» оздоблювали вишивкою у вигляді вузьких орнаментальних смуг геометричних мотивів (див. рис. 2.231, 2.232) [264; 478]. Наприкінці ХІХ та на початку ХХ ст. поряд із сукняними безрукавками долинянки одягали й полотняні [293] (детальніше див. Коцан В. Традиційний жіночий безрукавний одяг українців Закарпаття... С. 126).

З кінця ХІХ – перших десятиріч ХХ ст. у селах долин річок Тересви, Терблі, Ріки та Боржави поширились жіночі хутряні безрукавки. Одягали їх переважно дівчата й молоді жінки, лише зрідка – жінки старшого віку. У селах межиріччя Ріки і Терблі короткі (40-45 см), вище пояса, жіночі

безрукавки, кроєні хутром всередину, називали «бундами». Задня пола «бунди» кроїлась з одного чи трьох шматків хутра. З'єднувальні шви на спинці декорувались вузькими смужками телячої шкіри. Дві передні поли з'єднувалися із спинкою швами на плечах та боковинах. Обкати рукавних пройм глибоко врізані (20- 22 см), горловина овальної форми. Застібувалася «бунда» на три залізні чи дерев'яні гудзики («гомби») та три шкіряні петлі або взагалі не застібувалася. Контури «бунди» оздоблювались чорним смушком і стрічками телячої шкіри коричневого кольору. Вся зовнішня поверхня безрукавки пишно декорувалася рослинним орнаментом, виконаним вовняними нитками технікою «гладь» (див. рис. 2.233-2.236) [199; 341; 363; 390; 443, с. 16; 1139, с. 389]. Подібні безрукавки побутували й у тересвянських (див. рис. 2.237-2.238) та боржавських долинянок (див. рис. 2.239, 2.240).

На початку 20-х років ХХ ст. масового поширення набувають різноманітні фабричні тканини, які використовували для пошиття безрукавок («камізельок», «лайбиків»), що одягались поверх сорочки. Одним із найяскравіших прикладів були жіночі безрукавки («лайбики») терблеріцьких долинянок (див. рис. 2.241-2.242) [322; 391; 467; 1088, с. 88-89] (детальніше див. Коцан В. Традиційний жіночий безрукавний одяг українців Закарпаття... С. 127-128).

Наприкінці ХІХ – у першій половині ХХ ст. у селах долини р. Боржави на свята та весілля жінки одягали коротку (46-50 см) безрукавку («плічки», «лайбик») з фабричної різнокольорової матерії. Її довжина сягала 10-15 см нижче талії. Характерною ознакою таких безрукавок був глибокий виріз горловини та вирізані у формі зубчиків контури передніх пілок. «Зубці» зв'язували між собою шовковими нитками, створюючи вигляд «шнурівки», яку могли замінювати металеві петлі («скоби»). Багатші дівчата «зубчики» робили із шовкових стрічок («пантликів»), оздоблених металевими блискітками. «Лайбики» оздоблювали шовковими зигзагоподібними

стрічками синього, білого кольору, обабіч яких нашивали три ряди квіток («косичок») з різнокольорових шматків фабричної матерії та дрібних бісеринок («пацьорок») білого та червоного кольорів. У селах Суха, Бронька та Кушниця «плічки» декорували також чотирма атласними стрічками («пантликами») рожевого та синього кольорів. У с. Лисичево зустрічались «плічки», круглий виріз горловини яких оздоблювали фабричною мережкою. До нижньої частини спинки пришивали трикутні або напівкруглі шматки матерії («клапті», «платки»). Подібні безрукавки були обов'язковим елементом весільного вбрання нареченої (див. рис. 2.243, 2.244) [412, с. 13; 1140, с. 135].

У 20–40-х роках ХХ ст. жіночі безрукавки з фабричних тканин («брюшлаки») побутували і в ряді сіл поблизу м. Ужгорода. Наприкінці 20-х – на початку 30-х років ХХ ст. у долинян Закарпаття поширилися жіночі в'язані безрукавки («камізельки», «сведери») з різнокольорових вовняних ниток. У селах Данилово, Сокирниця Хустського району задню пілку безрукавок плели з ниток одного, найчастіше – зеленого, салатого чи блакитного кольорів. Лише у нижній частині спинки могли вив'язати 2-3 поперечні смуги червоного, жовтого, коричневого, білого кольору. Передні пілки в'язали у різнокольорові поперечні смуги у вигляді прямих ліній («партиць») чи ламаних ліній («кривуль»). Інколи контури передніх пілок та низ «камізельок» декорували дрібними квітками («косицями») (див. рис. 2.245) [186]. Етноідентифікуючою ознакою традиційного народного вбрання дівчат та молодих жінок Хустщини були короткі (30-35 см) безрукавки («камізельки»), в'язані із зелених, рідше червоних вовняних ниток (див. рис. 2.246, 2.247).

На початку 30-х років ХХ ст. жіночий традиційний плечовий безрукавний одяг долинян почали оздоблювати бісером. Долинянки Виноградівського району поверх сорочки також одягали коротку (33-38 см), вузьку безрукавку («лайбик», «камізельку»). Шили її з трьох піл чорної чи

темно-коричневої оксамитової тканини («велюру») з глибокими рукавними проймами. До нижнього краю вирізу горловини пришивали клапани («завертки») трикутної форми, які імітували відкидний («закочений») комір. До нижньої частини «лайбика» пришивали («партицю», «поділ», «долішницю»), контури якої оздоблювали декоративними різнокольоровими зубчиками, а її внутрішню площину – фабричними мережками («пантликами») червоного або рожевого кольорів, викладеними у формі хвилястих ліній. Такими мережками декорували й контури горловини, рукавних пройм та передніх пілок. Із виворітного боку «лайбик» підшивали домотканим полотном або фабричною матерією. Застібували безрукавку виготовленими вручну петлями та гудзиками («вушками на гомби») або покупними металевими гачками («зачіпками», «капчами»). Характерною ознакою місцевих лайбиків «лайбиків» було пишне оздоблення («сомбування») їх зовнішньої поверхні різними кольоровими стрічками («лентами»), металевими пластинами, бісером («пацьорками»), гудзиками («гомбами»). Завдяки їм формувались як геометричні, так і рослинні орнаменти. Найхарактернішими мотивами орнаментальної композиції були одинарні або подвійні галузки різнокольорових квіток («пацьорковий ряд», «трондоли») з дрібного бісеру. На спині «трондоли» набирали вигляду видовженого трикутника. Обрамленням «пацьоркового ряду» виступали ламані лінії («кривулі») з видовженого склярусу білого, зеленого, синього кольорів та дрібного червоного бісеру. Внутрішню площину подвійних «пацьоркових рядів» заповнювали різними за формою та розмірами гудзиками («гомбами») (див. рис. 2.248, 2,249).

У 20-40-х рр. ХХ ст. жіночі безрукавки, оздоблені бісером, одягали й на Ужгородщині. Це були короткі (40-42 см) безрукавки («камізельки», «лайбики») з чорного оксамиту. Характерною ознакою їх крою було оздоблення нижньої частини 28-30-ма прямокутними шматками оксамитової матерії («клапани», «язички»). «Камізельки» декорували різнокольоровим

бісером («пацьорками»). Контури вирізу горловини, рукавних пройм, передніх пілок та низ «лайбика» оздоблювали вузькою (1-2 см) галузкою з квіток, стебел та листочків. На передніх пілках та більшій частині спинки вишивали великі квіткові композиції. Контури кожного із «язичків» оздоблювали дрібними трикутниками, а у правому нижньому куті вишивали дрібну квітку (див. рис. 2.250, 2.251).

Наприкінці XIX – на початку XX ст. у селах Турянської долини жінки поверх сорочки почали одягати короткі (40-45 см) блузи («візитки») з чорної оксамитової матерії з різнокольоровим квітковим орнаментом (див. рис. 2.252) чи з темно-синьої атласної квіткової матерії (див. рис. 2.253). Кроїли «візитки» із суцільної задньої та двох передніх пілок. Застібувались блузи на п'ять блакитних гудзиків або металеві кнопки. До верхньої частини стану пришивали вузький (2-3 см) комір, контури якого прострочували ручним або машинним швом. Вздовж передніх пілок, на рівні поясу та у нижній частині рукавів блузи декорували вузькою червоною фабричною стрічкою («лентою») з квітковим орнаментом. Зустрічались також блузи із чорною стрічкою. Матерію внизу під «лентою», у поясній частині та на рукавах збирали у вузькі складки, які завершувались білою фабричною мережкою [217; 306].

Отже, протягом другої половини XIX – першої половини XX ст. жіночий плечовий одяг зазнав поступової еволюції, що супроводжувалась опануванням різних варіантів крою та оздоблення. До етнографічно розмежувальних рис відносимо розміри та елементи оздоблення. Долинянські безрукавки були довшими (65-70 см) за лемківські (50-55 см), не мали кишень й не застібувались на гудзики. Від лемківських «камізельок» тересвянські «лекрики» виділялись неоздобленим подолом.

Крій, технологічні прийоми оздоблення долинянських хутряних безрукавок («бунд») виявляють ряд спільних і відмінних рис з румунськими безрукавками («кожками»), гуцульськими «кептарями» та бойківськими

«кожушками». З масовим поширенням на початку 20-х років ХХ ст. різноманітних фабричних тканин та ниток змінюються форми крою та елементи оздоблення жіночих безрукавок. Етноідентифікуючими ознаками терешлянських «лайбиків» було їх оздоблення атласними стрічками («пантликами»), боржавських «плічок» – контури передніх пілок у формі зубчиків, ужгородських «брюшляків» – пришивні шматки матерії («клапани»).

На початку 30-х років ХХ ст. жіночий плечовий безрукавний одяг королевських та ужгородських долинян почали оздоблювати бісером. У селах долини р. Тур'ї поверх сорочки одягали не безрукавки, а кофти («візитки») з довгими рукавами.

Верхній одяг. Верхній одяг долинян не вирізнявся різноманітністю. У ХІХ ст. єдиним верхнім одягом як жінок, так і чоловіків була гуня. Наприкінці ХІХ – на початку ХХ ст. поширились сукняні куртки («уйоші», «вуйоші»).

Жіночі гуні відрізнялись від чоловічих лише розмірами. Довжина жіночих гунь сягала від 60 до 100 см, а чоловічих – від 75 до 115 см. Поширеними були два варіанти крою долинянських гунь. В обох випадках стан гуні зшивали з двох пілок. При першому варіанті крою верхня пола, зігнута навпіл по довжині, формувала верхню частину стану та довгі (75-80 см) рукави. Поздовжні краї нижньої поли (150×60 см) загинались всередину, у результаті чого гуня не мала бічних швів, а її ширина по низу сягала 68-70 см. При другому варіанті крою гунь між верхньою і нижньою пілками як спереду, так і ззаду вшивали вузькі (25-30 см) пілки-вставки («поперечниці») [1101, с. 199].

У селах долини р. Терешлі побутували білі довгі (нижче пояса) гуні («петики») з довгими рукавами. Дехто зі старших людей одягав і чорні «петики» (див. рис. 2.254) [80; 320]. У 80-90-х рр. ХІХ ст. у селах долини р. Терешлі поширились й гладкі гуні без ворсу. Їх обшивали («обмітували»)

навколо шиї та по контурах передніх піл білою вовняною ниткою, щоб не торочились краї. Довгий ворс час від часу розчісували. Зверху гуню зав'язували двома вовняними шнурками («щумками») «у китичку». Народна традиція вимагала, щоб молоді («жених» і «одданиця»), незалежно від пори року, одягали «петик» [467; 468, с. 54; 470, с. 76; 956, с. 29].

У селах верхів'я р. Боржави взимку як жінки, так і чоловіки одягали чорні гуні («петики»). Білі гуні були поширені у селах пониззя р. Боржави (див. рис. 2.255-2.257).

У XIX – на початку XX ст. гуня з довгими рукавами як основний елемент верхнього плечового вбрання була поширена й у тересвянських долинян. Вона користувалася великим попитом у населення і була спільним одягом як чоловіків, так і жінок. Полотно для гуні ткали з білої, сірої або чорної овечої вовни. Найчастіше шили короткі, вище колін, рідше – довші гуні. Круглий виріз горловини та поздовжній розріз обшивали вузькою смугою зі шкіри або стрічкою червоного чи чорного сукна (див. рис. 2.258) [135; 469, с. 31; 753, с. 45; 800, с. 239; 801, с. 89]. Білі, зрідка сірі («сиві») гуні з довгим ворсом або без нього побутували й у королевських, турянських, мукачівських та ужгородських долинян.

Наприкінці XIX – на початку XX ст. гуні поступово почали витіснятись куртками («уйошами», «вуйошами») з ущільненого домотканого сукна білого, сірого, чорного кольору. У селах межиріччя Терєблі та Ріки у холодну пору року жінки і дівчата одягали білі сукняні куртки («вуйоші», «уйоші»). На «уйошах» кінця XIX – початку XX ст. майже відсутніми були орнаментальні прикраси, за винятком вузьких смужок чорного сукна, окремих «зубків» чи «кривуль» вздовж розрізу горловини, передніх пілок та по низу рукавів (див. рис. 2.259) [82; 327]. Жіночі «вуйоші» 20–40-х років XX ст. кроїли з чотирьох-п'яти пілок, оздоблювали широкими (5-6 см) сукняними чи оксамитовими смужками, різними стрічками, машинними швами, сукняними нашивками у вигляді хрестиків, кілець, сердечок, гілочок

(«смерічок») (див. рис. 2.260) [192; 371]. «Уйоші» сіл верхів'я р. Терєблї шили з вузьким коміром-стійкою, обшивали синіми, червоними та зеленими сукняними смужками. У нижній частині передніх пілок робили дві пришивні кишені, над якими нашивали різнокольорові сукняні смужечки, що імітували ще дві менші скісні кишені (див. рис. 2.261) [1149, с. 302].

Крій та оздоблення «уйошів» терєсвянських долинян такі ж, як і у терєблянських. Відмінність полягала в тому, що у селах долини р. Терєсви переважали сірі та світло-коричневі «уйоші» (див. рис. 2.262) [229]. Спосіб крою жіночих та чоловічих «уйошів» боржавських долинян схожий до описаних вище (див. рис. 2.263). Наприкінці 20-х років ХХ ст. у селах Красна, Усть-Чорна, Лопухів, Руська Мокра Тячівського району побутували жіночі короткі (50-55 см) куртки («кожухи букльовані») із різнокольорового домотканого сукна (див. рис. 2.264), а в селах Хижа, Черна, Новоселиця Виноградівського району – куртки («уйоші», «беличі») з чорного оксамиту («велюру»), які уже наприкінці 20-х – на початку 30-х рр. повністю витіснили сукняні куртки (див. рис. 2.265, 2.266) [209].

Отже, характерним верхнім одягом долинян Закарпаття були гуні та «уйоші». Найпоширенішими були білі, чорні, зрідка сірі («сиві») гуні. Поширеними були два способи крою гунь. З-поміж долинянських гунь чітко виділялись чорні короткі гуні сіл верхів'я р. Боржави, довгі чорні гуні долини р. Терєсви. З кінця ХІХ – початку ХХ ст. у долинян поширюються сукняні куртки («уйоші»), які поступово витісняли гуні. Еволюція крою «уйошів» проходила однаково по всій території проживання долинян.

Зачіски та головні убори. Однією з основних складових традиційного жіночого вбрання долинян Закарпаття були головні убори. На їх розвиток впливали соціально-економічні фактори, географічні та кліматичні умови, історичний розвиток річкових долин, світоглядні уявлення та традиції. Різноманітністю форм та елементів декору виділялись дівочі головні убори, характерною особливістю яких було те, що маківка голови завжди

залишалась відкритою. Тому й форма головного убору мала вінкоподібний вигляд. Вінки завжди оздоблювали волічковими уплітками, намистинами, монетами, дзеркальцями, листками барвінку, штучними квітами. Великою різноманітністю форм і оздоблень відзначались весільні головні убори дівчат. Повсюдно у долинян заміжнім жінкам не можна було ходити з непокритою головою. Невід'ємною частиною головного убору заміжньої жінки у долинян були чепці та хустки. Протягом XIX та у першій половині XX ст. традиційні жіночі головні убори долинянок виявляли ряд локальних особливостей.

На початку XX ст. на Хустщині поширились весільні та святкові дівочі вінки («парти»). Шили їх на твердій основі-обручику, яку обтягували цупкою тканиною. Поверх неї нашивали квіти, блискітки, намистини, монети. До весільних вінків додавали ще й пучки різнокольорової вовняної пряжі (*див. рис. 2.267, 2.268*) [189; 555, с. 289].

У середині XIX – на початку XX ст. заміжні тереблеріцькі долинянки у будні пов'язували голову білими чи чорними хустинами («шерінками»). Хустки оздоблювали вишивкою у вигляді ромбикових рядків [144] чи стилізованих галузок з квіток, стебел та листочків [173]. Побутували два способи пов'язування хустин – «на дзьобок» або «по-молодицьки». «На дзьобок» – хустку пов'язували так, щоб над чолом утворювався куток, а «по-молодицьки» – ззаду на потилиці. Дівчата в будні не пов'язували голови. Волосся вони заплітали в одну косу, а якщо пов'язували, то в яскраві хустини рожевого або червоного кольорів. Хустка була одним із обов'язкових елементів весільного обряду (*див. рис. 2.269, 2.270*) [463, с. 7].

У середині XIX – на початку XX ст. у селах долини р. Боржави жінки заплітали волосся в одну чи дві коси, вплітаючи в них ткані стрічки («пантлики») з плетеними шнурочками та китицями на кінцях [200] чи шнурки («китиці») із шістнадцятьма різнокольоровими вовняними кульками («шариками») [294; 563, с. 43; 564, с. 14]. На спині коси зв'язували широкою

шовковою стрічкою у бант («косицю»). Певні особливості мали весільні барвінкові вінки сіл верхів'я р. Боржави. Обов'язковим елементом вбрання заміжньої жінки були чепці («чепаци») (див. рис. 2.271, 2.272), поверх яких одягали хустки («ширинки») (див. рис. 2.273, 2.274).

Ряд особливостей крою та оздоблення мали жіночі зачіски і головні убори тересвянських і королевських, турянських, мукачівських та ужгородських долинян.

У 20–40-х роках ХХ ст. по всій території розселення долинян побутували великі вовняні хустки («ширинки кундеряві») чорного чи білого кольору. Ткали їх з вовняних ниток на «кроснах» таким чином, що на лицевому та виворітному боках утворювались своєрідні гачки у вигляді «букле». По периметру хустки завершувались довгими стряпками (див. рис. 2.275) [208]. У турянських, ужгородських та мукачівських долинянок побутували в'язані з вовняних ниток хустки (див. рис. 2.276) [171]. Наприкінці 30-х – на початку 40-х років ХХ ст. у долинян поширились різнокольорові фабричні вовняні хустки (див. рис. 2.277).

Отже, жіночі зачіски та головні убори долинянок Закарпаття підкреслювали стану приналежність, виступали віковою ознакою. Великою різноманітністю форм та прикрас виділялись вінки долинянок. Найпоширенішими були барвінкові та вінки на картонній чи дерев'яній основі. Долинянські вінки, коси яких скріплювались червоними вовняними нитками («челленянками»), оздоблювались різнокольоровими стрічками, дрібними кульками з різнокольорових вовняних ниток, двома рядами живих чи штучних квітів, чітко виділялись на фоні гуцульських вінків. У першій половині ХХ ст. у долинянок побутували весільні вінки на картонній основі, характерною ознакою яких були напівкруглі чи у формі серця коронки над круглою основою, оздоблені пучками полотна, вовняними нитками, бісером, штучними квітами, монетами («гусошами»). Так оздоблені вінки відрізнялись від вінків богданських гуцулів, коронка яких мала видовжену, а

не напівкруглу форму. Чепці ужгородських долинян за кроєм та оздобленням подібні до чепців лемків Великоберезнянщини. До задньої частини ужгородських чепців зазвичай пришивали стрічку («партицю»). Під впливом турянських долинян у лемків Перечинщини масового поширення набули рогаті чепці.

З другої половини ХІХ ст. у долинянок Закарпаття поширились хустки, які мали як локальні ознаки, так і спільні риси з хустками бойків, лемків і гуцулів. У ХІХ – на початку ХХ ст. їх шили з домотканого полотна, а з перших десятиріч ХХ ст. – з фабричних матерії. Долинянські хустки декорували рослинним орнаментом, не всі вони завершувались стряпками. На початку ХХ ст. у турянських долинянок побутували білі та чорні хустки з домотканого полотна чи фабричної матерії, на одному із кутів декоровані рослинною вишивкою V-подібної форми.

Прикраси. Яскравим та художньо-виразним доповненням до комплекту жіночого вбрання долинян виступали нашійні, нагрудні та вушні прикраси. Особливо виділялися нагрудні прикраси, що склалися з кількох компонентів, гармонійно поєднаних між собою. Найбільш простим і давнім способом виготовлення прикрас було нанизування. Від техніки нанизування («силяння») і виникла сама назва виробу – «силянка». Для повсякденного костюму призначалися вузькі, з простим узором «силянки», а святкові були широкими, орнамент їх був багатшим. Другий спосіб виготовлення прикрас з бісеру – ткання, яке нагадує просте полотняне переплетення. Орнаментальна композиція складалась з геометричних та рослинних мотивів. У кольоровій гамі гармонійно поєднувались рожевий, блакитний, червоний, жовтий, білий кольори. Для фону найчастіше використовували білий бісер.

На початку ХХ ст. у селах долини р. Терєблі поширились однодільні, рідше дводільні «силянки», «сплітанки» (див. рис. 2.278, 2.279). Наприкінці 20-х років ХХ ст. у терєблеріцьких долинян набули поширення намиста («пацьорки») червоного, жовтого, білого, сірого, синього кольорів, які

складались з 7-10 рядів дрібного бісеру («пацьорок»), нанизаного на білі нитки («волічки»). На шії «пацьорки» зв'язували кінцями «волічок». Інколи нанизані рядки у двох-трьох місцях збирали до купи («в ракаша»), утворюючи мотиви ромба чи квадрата (див. рис. 2.280, 2.281) [201; 361; 406].

У селах Боржавської долини поширеними були стрічкові нашійні прикраси («силянки») (див. рис. 2.282) та намисто («дьондьовані пацьорки») (див. рис. 2.283).

У 20–40-х роках ХХ ст. у селах долини р. Тересви побутовали об'ємні плетінки («ланцки»). Вони мали форму порожнистого шнура. Залежно від довжини об'ємна плетінка могла служити прикрасою як на шию, так і на груди. Більшість об'ємних плетінок мали нескладний орнамент з різнокольорових смужок, які, нанизуючи «на кілька ниток», укладали в замкнуті кола або паралельні спіралі. Крізь прикрасу протягували кольорову тасьму, яка проглядалась через проsvіти сітчастого плетива, збагачуючи колорит плетінки. Кінці тасьми водночас служили зав'язками [325; 582, с. 83; 1115, с. 55].

Отже, тереблеріцька долинянка одягала переважно однотонні червоні, білі, сині, сірі намиста, а в селах верхів'я р. Тереблі намиста завершувались різнокольоровою «силянкою»-коміром. Боржавчанки для виготовлення одного намиста використовували бісеринки різних кольорів, комбінуючи однакову їх кількість у кожній низці. У селах долини р. Тересви дівчата надавали перевагу об'ємним плетінкам («ланцкам»), що виділялись своєю порожнистою формою. За наявністю та виглядом намиста, поряд з іншими складовими народної ноші, можна було безпомилково визначити не лише з якої локально-територіальної групи, а навіть з якого села дівчина. Долинянські однодільні силянки, фон та орнаментальні мотиви яких були різнокольоровими, чітко виділялись з-поміж гуцульських, бойківських та лемківських, для фону яких використовували переважно білий, рідше чорний

бісер. Виготовлення традиційних прикрас з бісеру у долинян тривало десь до кінця 40-х років ХХ ст.

Взуття. У ХІХ – на початку ХХ ст. основним видом взуття долинянок Закарпаття були постолі («лапті», «бочкори»). Скрізь їх виготовляли з волової, кінської, рідше коров'ячої та свинячої шкіри. Для жіночих постолів бралася світліша шкіра, ніж для чоловічих. Розмір взуття скрізь визначався однаково – п'яддю. Мірка для дорослої людини переважно становила у ширину – п'ядь, у довжину – півтори. Процес виготовлення постолів був таким самим, як у гуцулів (*див. рис. 2.284*) [88; 105; 285; 651, с. 39-40]. Перш ніж одягнути постолі, ноги оббивали прямокутним шматком конопляного або сукняного полотна («онучами», «обуванцями», «фосеклями») і обмотували білими шнурками, мотузками («волоками», «надтоками») чи полотняними зав'язками, які проходили через чотири дірки («остроки») постолів. У 20-30-х роках ХХ ст. почали плести вовняні шкарпетки («капці», «штримфлі») білого, сірого, чорного кольорів, які одягали як жінки, так і чоловіки.

Ще навіть у 20–40-х роках ХХ ст. поширеним видом взуття у долинян були «дерев'янки» та «личаки» з кори дерева або з соломи. Влітку, випасаючи худобу, дерли кору з береста шириною десь у три пальці. Дерти треба було знизу від кореня догори. Здерту кору замочували у воду і прямо із сирієї виплітали постолі («личаки») [421].

Наприкінці 30-х – на початку 40-х років ХХ ст. у селах межиріччя річок Тересви і Ріки поширились жіночі капці («папучі») з чорного домотканого сукна. Підшову і верхню частину з'єднувала біла сукняна стрічка («партиця»). Передню частину «папуч» оздоблювали вишивкою різнокольоровими нитками, а підшову зрідка підшивали шкірою [291; 787, с. 223].

Шите взуття у порівнянні із стягнутим характеризується складністю крою, різноманітністю конструктивних елементів, а у зв'язку з цим –

більшою міцністю і зручністю. Суттєвою рисою зшитого взуття є окремо викроєна підошва. У долинянок повсюдно побутовали чоботи («бокончі», «ранцоші») та черевики («топанки»). Шили чоботи з добре виробленої чорної шкіри. Їх виготовляли місцеві майстри. Чоботи і черевики долинян були такими ж, як у гуцулів.

Наприкінці 30–40-х років ХХ ст. у тересвянських долинянок побутовали полотняні чоботи («бурки»). За формою вони подібні до чобіт, але зшивали їх не зі шкіри, а з полотна і вати. Знизу на них одягали калоші. «Бурки» були дуже теплими. Їх носили переважно в зимню суху погоду.

Отже, у першій половині ХІХ ст. сформувались основні територіальні особливості традиційного жіночого народного одягу долинян Закарпаття, які протягом другої половини ХІХ та на початку ХХ ст. розвинулись у місцеві комплекси, які в свою чергу поділялись на локально-територіальні осередки. Кожен з них мав певну специфіку у розвитку традиційного народного вбрання. Долинянок з-поміж українок Закарпаття можна було легко виділити за кроєм та орнаментальними композиціями вишивки на сорочках, способами одягання поясного вбрання, формами, розмірами та декоративним навантаженням плечового і верхнього одягу, головними уборами та прикрасами з бісеру.

Характерні риси чоловічого одягу долинян

Чоловічий одяг долинян Закарпаття за кроєм та оздобленням своїх складових більш-менш однаковий. В його основі були сорочки кількох різновидів, майже однаковий поясний одяг («гаті», «холошні», «череси»), плечовий («лайбик», «бунда», «пуслик», «жилет») та верхній плечовий («уйош», «гуня», «петек») одяг, взуття і головні убори.

Сорочки. Найдавнішим різновидом чоловічої сорочки з домотканого полотна у долинян Закарпаття була коротка сорочка, що у хлопців ледве сягала пупка, а в старших чоловіків – пояса. Шили такі сорочки з трьох пілок з вузьким стоячим комірцем. З-поміж коротких сорочок виділялись широкі

святкові чи весільні сорочки («лайдані») з дуже широкими рукавами, поширені в селах басейну річок Тересви, Терєблї, Рїки, Боржави.

Терєблерїцькї «лайданї» вирїзнялись дрїбними складками («фалдами») навколо вирїзу горловини та у мїсцї з'єднання рукавїв зї станом сорочки, вїдсутнїстю вишивки (*див. рис. 2.285*), терєсвянськї – шматком домотканого полотна їз виворїтного боку до рївня грудей, мережаними швами («цїрками»), декоративним збиранням, вузькими пїлками-вставками («поликами», «пулками», «титяницями»), рїзноманїтними мережками ї вишивкою, виконаною технїкою гладї («струпавим вишиванням») (*див. рис. 2.286*), боржавськї – коротким, вище пояса, станом, широкими рукавами з розрїзаною нижньою частиною, вишивкою ї мережками, виконаними бїлими ї чорними нитками (*див. рис. 2.287*).

Чоловїчї довгї сорочки початку ХХ ст. шили з домотканого полотна чи фабричної матерїї. У селах межирїччя Терєблї ї Рїки поширеними були три способи крою. При першому довгий (155-165 см) шматок полотна згинали навпїл по ширинї, зшивали по боках, залишаючи мїсце для вставлення рукавїв. Посерединї верхньої частини передньої пїлки робили круглий вирїз горловини. З 20-х рокїв ХХ ст. сорочки стали кроїти з двох зшитих пїл або з одного шматка домотканого полотна завдовжки 85-90 см, завширшки 75-80 см. Краї такого полотнища згинали по ширинї на 12-15 см. Загнута частина полотнища разом їз пїлкою-вставкою формували задню частину стану. На сорочках 20-30-х рокїв ХХ ст. вшивали плечовї прямокутнї вставки («плечики», «пличата»). Вирїз горловини завершувався комїром-стїйкою (початок ХХ ст.) чи вїдкидним комїром. Сорочки призбирували («рамили») навколо комїра та бїля манжет («у зап'ястї») або збирали у складки в мїсцї з'єднання рукава зї станом сорочки та навколо комїра. На всїх сорочках розрїз пазухи робили спереду. Вїн був значно глїбшим, нїж на сорочках ХІХ ст. Старшї чоловїки розрїз пазухи зав'язували спецїальними шнурками («щумками»), а хлопцї – рїзнокольоровими гудзиками. На одних сорочках

рукави були вільними, широкими, цілнокроєними, на інших закінчувалися манжетами («зап'ясниками»). Єдиним декоративним оздобленням буденних сорочок були загинки («защипи») обабіч розрізу («розпірки») (див. рис. 2.288) [336; 395]. На святкових сорочках вишивкою оздоблювали комір, поздовжній розріз пазухи та манжети («зап'ясники»). Найчастіше використовували техніку «хрестик». Орнаментальна композиція – стрічкова, утворена з мотивів ромба, трикутника, скісних хрестів, що ритмічно повторювалися. Колорит вишивок побудований на співвідношеннях червоних, чорних, зелених, синіх та жовтих кольорів. Сорочка запасувалася в штани, бо за розмірами вона була значно довшою [794, с. 75]. Так пошиті і оздоблені сорочки на початку ХХ ст. побутували і в тересвянських долинях (див. рис. 2.289). Сорочки сіл верхів'я р. Боржави виділялись поєднанням декоративних загинок, зубчиків та вишивки «білим по білому» (див. рис. 2.290-2.292).

З-поміж чоловічих сорочок долинян Закарпаття 20-40-х років ХХ ст. виділялися весільні сорочки, характерною особливістю яких були «зубчики» та вертикальні загинки («ранци») обабіч розрізу пазухи, сині гудзики («гомбички») та плетені шнурочки («шумки»), довгі рукави на манжети, вишивка шовковими білими нитками техніками «вирізування», «обмітування» (див. рис. 2.293, 2.294) [240; 353; 394; 823, с. 123-124; 966, с. 5-6].

Наприкінці 30-х – на початку 40-х років ХХ ст. повсюдно чоловічі сорочки шили з фабричної матерії, з довгими, вузькими рукавами, що закінчувалися манжетами. Вишивкою декорували вузький комірець, манжети та пазуху. Стрічковий орнамент складався із мотивів ромба, хрестів, «кривуль», що послідовно чергувались. Колорит вишивки тересвянських сорочок побудований на співвідношеннях чорного (домінуючий), зеленого, червоного, жовтого, синього кольорів (див. рис. 2.295) [396], тересвянських –

чорного, червоного, рожевого і білого (*див. рис. 2.296*) [97; 262], боржавських – синього, зеленого, червоного та жовтого (*див. рис. 2.297*) [302].

У селах Хижа, Черна, Новоселиця Виноградівського району у другій половині XIX – першій половині XX ст. основу чоловічого костюма складала довга (70-75 см) сорочка прямого крою, виготовлена з домотканого лляного полотна. Шили її з суцільного шматка полотна без плечових швів, з вузьким коміром-стійкою («pliceю», «ошийником»), довгими, широкими, цілнокроєними рукавами з ромбоподібною вставкою («кутиком», «ласткою»). Вишивкою геометризаних рослинних чи рослинних орнаментів реалістичних форм оздоблювали комір, плечову частину, манжети та низ сорочки. Допоміжним елементом оздоблення була в'язана мережка зі стебелевим швом на краях. У кольоровій гамі вишивки чоловічих сорочок виділялись чотири варіанти колориту з переважанням чорних, червоно-чорних, синьо-коричнево-зелених та коричневих барв [272].

Певні особливості крою та оздоблення мали чоловічі сорочки турянських, мукачівських та ужгородських долинян. Турянські сорочки виділялись двома-чотирма поздовжніми орнаментальними смугами («фараметликами») вздовж розрізу пазухи, широкими пришивними манжетами, декорованими геометричною вишивкою (*див. рис. 2.298-2.230*), мукачівські – прямокутними вставками («плечиками»), вузькими орнаментальними смугами у верхній плечовій частині рукавів, пташиними мотивами на передніх пілках (*див. рис. 2.231*), ужгородські – декоративними загинками та вишивкою «білим по білому» вздовж розрізу пазухи (*див. рис. 2.232*).

Отже, основу чоловічого строю долинян Закарпаття складала сорочка. Протягом XIX – першої половини XX ст. змінювався крій, варіанти орнаментальних композицій вишивки, способи одягання сорочок. Найдавнішим різновидом чоловічої сорочки долинян Закарпаття була коротка сорочка, яка у хлопців ледве сягала пупка, а в старших чоловіків –

пояса. Вона мала широкі рукави без манжет, що до низу розширювались. Такі сорочки носили зі шкіряним поясом («чересом»), їх вишивали білими нитками («білим по білому») по комірцю, вздовж розрізу пазухи та на збірках у верхній частині рукавів.

З кінця XIX – початку XX ст. майже повсюдно на території розселення долинян набувають поширення чоловічі сорочки з домотканого полотна, що кроєм нагадують «нові кошулі» гуцулів Рахівщини. У більшості долинянських сіл такі сорочки кроїли з трьох, рідше з чотирьох піл. Такі сорочки заправляли у штани чи носили навипуск. Зазвичай на таких сорочках вишивали геометричні орнаменти відтінками білих ниток («білим по білому») на комірці, з обох боків розрізу та на манжетах. На початку XX ст. у вишивку починають проникати різнокольорові нитки, якими заповнювали внутрішню площину основних орнаментальних мотивів. Долинянин, одягнений у таку сорочку, виділявся з-поміж гуцулів, сорочки яких у верхній та нижній частині оздоблювали поперечними різнокольоровими орнаментальними смугами.

З масовим поширенням по всій території Закарпаття у 20-30-х роках XX ст. чоловічих сорочок, за кроєм наближених до міських, виокремити етноідентифікуючі ознаки та етнографічно розмежувальні риси стає неможливо. Повсюдно сорочки були неширокими чи відносно широкими, інколи навіть приталеними, довгими, нижче пояса, і заправлялись у штани. Довгі вузькі рукави завершувались манжетами, глибокий розріз пазухи застібували гудзиками, а до круглого вирізу горловини пришивали відкидний комір. Такі сорочки вишивались поліхромним геометричним чи стилізованим орнаментом по уставках, що пришивались до комірця, розрізу пазухи і манжет.

Поясний одяг. Поясним вбранням долинян Закарпаття були літні конопляні чи лляні штани («гаті», «нагавиці») та зимові сукняні штани («холошні») білого, рідше чорного чи сірого кольорів. У другій половині XIX

– першій половині ХХ ст. у тереблеріцьких долинян літні штани («гати») шили з двох піл домотканого полотна, що із зовнішнього боку з'єднувалися ручним мережаним або машинним швом. Ширина однієї штанини мала відповідати довжині постолів. Штанини з'єднувались між собою за допомогою ромбовидного чи квадратного «клина». Довжина «гатеї» мала бути такою, щоб стряпки («ройти») злегка торкались поверхні постолів. На талії «гати» закріплювали за допомогою шнура («гачника»), сплетеного із 6-ти клочаних ниток і втягнутого в «розпорку», утворену загинанням верхнього краю «гатеї». Низ штанин прикрашали вишивкою, виконаною білими нитками техніками «лічильна гладь», «низина», «вирізування». Наприкінці ХІХ – на початку ХХ ст. переважав геометричний орнамент у вигляді ромбів та скісних хрестів, що ритмічно повторювались, а з 20-х років ХХ ст. – рослинний у вигляді галузки з квіток та малих листочків. Крім вишивки, гати оздоблювали декоративними швами, мережками («цірками») та стряпками. На деяких штанах над вишивкою робили 5-10 загинок («гайташиків»). «Гати» були досить широкими. Обвід штанини досягав 100-130 см. Такий тип штанів відносився до святкового, весільного одягу (*див. рис. 2.233, 2.234*) [315; 321; 398]. У будні чоловіки носили штани без стряпок («ройтів»). Лише зрідка низ штанин оздоблювали «дірчастим» швом [397].

«Гати» інших груп долинянських сіл подібні до описаних вище, мали лише незначні відмінності. У селах Керецьки, Березники Свалявського району посередині штанин повсякденних «гатеї» робили вузьку мережку («цірку»). Нижню частину «гатеї» сіл Хижа, Черна, Новоселиця Виноградівського району оздоблювали двома орнаментальними смугами вишивки, загинками, смужками з червоної фабричної матерії та мережками. «Гати» турянських, ужгородських, мукачівських долинян, на відміну від долинян Мараморощини, вирізнялись вузькими штанинами (*див. рис. 2.235-2.237*).

У холодний період літа чи весни поверх «гатеї» одягали штани з цупкого домотканого клочаного полотна, а зимою – білі сукняні штани («холошні»). Штанини зшивались з двох піл або ж із однієї з «клином». Довжина «холошнів» мала бути такою, щоб їх нижні кінці торкалися постолів. Прикріплювалися штанини до широкого пасу, що утворював задню спинку. Укріплювали «холошні» шкіряним поясом («ременем») в одну пряжку. Для втягування ременя в штани спереду робили два прорізи, поруч з якими вшивалися дві кишені. На деяких «холошнях» ззаду, з правого боку, був розріз для кишені, що пришивалась із внутрішнього боку. З'єднувальні шви оздоблювали чорними або темно-синіми полотняними смужками. Обкати штанин обробляли машинним швом. Повсякденні штани були білими або фарбувались («дубились») у відварі кори вільхи (*див. рис. 2.238, 2.239*) [106; 399].

Майже повсюдно у долинян в ХІХ – у першій половині ХХ ст. у комплект чоловічого вбрання входив шкіряний пояс («черес») на три-чотири пряжки. Виготовляли його з обробленої («варжованої») волової шкіри. Найчастіше зустрічались жовто-коричневі пояси. Ширина пояса сягала 25-30 см, а довжина повинна була опоясувати власника «череса». Крій та оздоблення долинянських «чересів» схожі до гуцульських «римінів» (*див. рис. 2.240, 2.241*) [110; 149; 405; 1059, с. 129]. Наприкінці 30-х років ХХ ст. у селах Хижа, Новоселиця, Черна Виноградівського району чоловіки почали носити святкові шкіряні пояси («риміні»), зовнішню поверхню яких оздоблювали дрібним різнокольоровим бісером. Орнамент мав вигляд стилізованої галузки з квіток, стебел та листочків. Обрамляючу функцію виконували дрібні трикутники. Такі пояси носили молоді хлопці на великі свята. Застібувались вони за допомогою металевої застібки («капчі») [373].

Отже, поясним чоловічим вбранням долинян Закарпаття були літні штани («гаті», «нагавиці»), зимові сукняні штани («холошні»), широкі шкіряні пояси («череси»). Долинянина, одягнутого у широкі полотняні

«гаті», можна було легко розпізнати між гуцулами, які одягали довгі, вузькі полотняні штани. На відміну від гуцулів Рахівщини, тересвянські, тереблеріцькі та боржавські долиняни нижню частину штанів оздоблювали поперечними загинками («гайташами»). У долинян сіл Хижа, Черна, Новоселиця Виноградівського району побутували «гаті», оздоблені поліхромною вишивкою у вигляді двох орнаментальних смуг з дрібних геометричних мотивів або квіток зі стеблами та листочками. У межах Закарпаття короткі, широкі полотняні штани побутували у румунів та угорців. Від долинянських вони відрізнялись дрібними поздовжніми складками. Етноідентифікуючою ознакою долинян Закарпаття були білі, рідше чорні та сірі сукняні штани («холошні»), які чітко виділялись на фоні червоних «холошень» ясінянських та богданських гуцулів. Як гуцули, бойки та лемки, так і долиняни підперезувались широкими шкіряними поясами («чересами»), характерною особливістю яких було оздоблення тисненням рослинним чи геометричним орнаментом у вигляді ламаних та хвилястих ліній («кривуль»).

Плечовий одяг. У XIX – першій половині XX ст. у долинян Закарпаття побутував чоловічий плечовий безрукавний одяг з домотканого полотна, хутра, сукна та фабричних матерій. На відміну від жіночого, чоловічий плечовий одяг не виділяється великою різноманітністю, менше збережений. Специфіка плечового одягу долинян яскраво відображається в його регіональних особливостях. Для тієї чи іншої локально-територіальної групи долинян характерним був плечовий одяг, виготовлений з різних матеріалів. У XIX – на початку XX ст. у долинян побутували чоловічі безрукавки з відбіленого домотканого полотна. Найтиповіші взірці збереглися у боржавських і королевських долинян та у с. Велятино Хустського району. Тут були поширені святкові чоловічі безрукавки («лайбики») з трьох піл відбіленого лляного домотканого полотна. Передні пілки мали дві прорізні кишені та трикутну нижню частину. Застібувалась безрукавка на 5-6 білих

гудзиків. Передні пілки місцевих «лайбиків» оздоблювали вишивкою, виконаною техніками «низина», «вирізування» та «обмітування». Орнаментальна композиція складалась із ромбів та восьмикутних зірок («звїзд», «зорь»). Оздоблені лайбики чоловіки одягали на весілля та великі свята поверх сорочки (див. рис. 2.242, 2.243) [239].

Наприкінці ХІХ – на початку ХХ ст. у селах долини р. Тересви поширились чоловічі хутрянні безрукавки («лайбики») завдовжки 60-65 см. Кроїли їх із трьох піл, з неглибоким (10-12 см) овальним вирізом горловини. Оздоблення чоловічих хутрянних безрукавок дещо відрізнялось від жіночих (див. рис. 2.244, 2.245) [134]. Наприкінці ХІХ – у перші десятиріччя ХХ ст. разом із поширенням сукняних курток («уйошів») у долинян поширились чоловічі сукняні безрукавки («лайбики», «бундочки», «лекрики») (див. рис. 2.246). З появою фабричних матеріял у долинян Закарпаття масового поширення набули чоловічі безрукавки («лайбики») з атласу, шовку чи оксамиту [150; 403]. Наприкінці 30-х – у 40-х роках ХХ ст. в Ужгороді та його околицях чоловіки на свята одягали безрукавку («жилет») з трьох пілок білої фабричної матеріял. «Жилети» мали трикутний виріз горловини, дві прорізнi кишени, застібувались на шість пар гудзиків та шнурочків, складених у формі завиточків («петельок»). До спинки пришивали декоративний поясок [896, с. 212].

Отже, чоловічим плечовим одягом долинян Закарпаття були безрукавки, виготовлені із різних тканин чи хутра. Найархаїчніші форми зберегли полотняні та хутрянні «лайбики». Чоловічі хутрянні безрукавки («лайбики») тересвянських долинян, «кептарі» ясінянських, богданських і рахівських гуцулів, «кожушки» великобичківських гуцулів і «кожки» румунів Закарпаття – мали багато спільного в крої та оздобленні. Їх кроїли з трьох шкір, із круглим вирізом горловини та глибоко врізаними рукавними проймами. Головними способами оздоблення були шкіряні аплікації та вишивка. Етноідентифікуючою ознакою тересвянських «лайбиків» була

аплікація з темно-коричневої шкіри («сап'яну»), якою оздоблювали майже всю зовнішню поверхню передніх пілок та спинки. І лише у верхній частині передніх пілок та спинки різнокольоровими шовковими нитками вишивали вузькі смуги («стовпчики») у вигляді галузок з квітів та листочків. На святкових безрукавках поверх шкіряних аплікацій вишивали квітки («ружі»). Так оздоблені «лайбики» виділялись на фоні гуцульських хутряних безрукавок, на яких поміж вишивкою та аплікацією залишалось багато незаповненого тла, румунських «кожків», на яких переважала вишивка, а не аплікація. З появою фабричних тканин у долинян поширились чоловічі безрукавки («лайбики») з шовкової, оксамитової, атласної матерії. Особливо модними вони були у селах долини р. Терєблї та в селах вздовж українсько-угорського та українсько-румунського етнічного порубїжжя. Характерною ознакою білих чоловічих безрукавок з сіл Ужгородського району були шість пар гудзиків та шнурочків, складених у формі завиточків («петельок»). На відміну від українців, в угорців частіше зустрічались чорні безрукавки («лайбі»), які оздоблювали чорними фабричними шнурками, викладеними у вигляді петель («посомань»).

Верхній одяг. У ХІХ – першій половині ХХ ст. чоловічим, як і жіночим, верхнім одягом були гунї та сукняні куртки («уйоші», «вуйоші», «реклики»). Чоловічі гунї від жіночих відрізнялись лише розмірами – вони були довшими за жіночі (див. рис. 2.247).

У ХІХ – на початку ХХ ст. у селах долини р. Терєблї поширились чоловічі сукняні куртки, які, як і жіночі, кроїлись з трьох пілок, з круглим вирізом горловини, вузьким коміром-стійкою, довгими рукавами, не застібувались на гудзики. Контури деталей крою чоловічих «уйошів» декорували широкими сукняними нашивками чорного, темно-коричневого чи темно-синього кольорів. Низ рукавів оздоблювали шнурком, скрученим у формі петлі (див. рис. 2.248) [400]. Із 20-х років ХХ ст. крій та оздоблення «вуйоша» удосконалювались (див. рис. 2.249) [401]. У селах пониззя

р. Теремлі на Тячівщині в 20-40-х роках ХХ ст. побутували чоловічі куртки («реклики») з чорного чи комбінованого чорно-сірого сукна [402] (детальніше див. Коцан В. Народний одяг українців пониззя р. Теремлі... С. 125).

Чоловічі сукняні куртки («уйоші») тересвянських, королевських і боржавських долинян і за кроєм, і за оздобленням подібні до теремлеріцьких. У 20-40-х роках ХХ ст. у селах Перечинського та Свалявського районів чоловіки поверх сорочки одягали куртку («уйош», «реклик») з чорного сукна («цайги»). Її крій складався з суцільної спинки та двох передніх пілок. До спинки пришивали невеличкий декоративний поясок («хлястик») завширшки до 3 см, завдовжки – до 10 см. Куртка мала дві кишені, довгі рукави. Особливо модними були чорні «уйоші» із зеленою обшивкою.

У 30-40-х роках ХХ ст. у селах Вільшанки, Турички, Лумшори, Ликіцари, Липовець Перечинського району чоловіки одягали полотняні куртки («полотнянки», «лайбики»). Кроїли їх з чотирьох піл. По боках вставляли вузькі пілки-вставки («бочки»). До верхньої частини стану пришивали відкидний комір. Застібувались «полотнянки» на три-чотири металеві гудзики. На передні поли пришивали чотири великі кишені з клапанами, що застібувались на металеві гудзики. Рукави довгі, без манжет. Полотняні куртки носили одружені чоловіки восени або ранньою весною [304].

Зачіски і головні убори. Наприкінці ХІХ – на початку ХХ ст. старші чоловіки носили довге волосся, лише трохи підрізаючи його. Воно мало сягати до плечей. Молоді чоловіки та парубки підстригались коротко. Розчісували волосся гребінцем з волових рогів, роблячи проділ посередині голови. Від проділу волосся чесали вліво і вправо, закладаючи за вуха [472; 1034, с. 183-184].

У другій половині ХІХ – першій половині ХХ ст. традиційним літнім чоловічим головним убором долинян був чорний, сірий, темно-синій чи

зелений фетровий капелюх («клебаня», «крисаня»). Капелюхи оздоблювали пір'ям тетерева («гатки»), гірського орла, сойки, пучками («дудочками») з шерсті дикого кабана. Легіні прикрашали шапки квіткою («розмарінком»), на яку нав'язували китички із вовняних кольорових ниток (*див. рис. 2.250*) [107]. У селах Хижа, Черна, Новоселиця Виноградівського району фетрові капелюхи («крейти») оздоблювали квітами, фарбованою різнокольоровою травою («павою»), оксамитом («баршуном»). Дівчата робили хлопцям прикраси із бісеру («трондоли»), які чіпляли на правий бік капелюха.

Влітку, крім «крисань», долиняни одягали солом'яні шапки («соломнянки»). Плели їх жінки із житньої соломи, яка після пропарювання у гарячій воді ставала еластичною і піддавалась плетінню. Щоб капелюхи довго носились, їх «засмолювали», тобто опускали у гарячу смолу. Засмолена «соломнянка» вагою до 2 кг не промокала, була теплішою [548; 752, с. 123].

Взимку чоловіки на голову одягали шапку («кучму», «ковпак», «ушанку») зі шкіри білих або чорних молодих ягнят, козенят. У селах долини р. Боржави свіжу шкіру натягали на глиняний горщик, добре обв'язуючи, щоб висихала. Потім її обрізували по колу, знімали з горщика і отримували шапку. Часто зимові чоловічі шапки шили з рукава чорної («ключканистої») гуні чи зі шкіри сірого зайця, хутром назовні. Такий головний убір був круглої форми і називався «жугля» (*див. рис. 2.251*) [6; 672, с. 83].

Взуття. У ХІХ – на початку ХХ ст. традиційним видом чоловічого взуття долинян Закарпаття були постолі з твердої волової шкіри. Їх крій та морщення такі ж, як і жіночих. Перед постолів був заокруглений, стягнутий ремінцем вздовж великого пальця. На ноги одягали прямокутні шматки домотканого полотна («капці», «платянки»). Зимою на ноги навивали сукняні онучі. Прив'язували постолі до ніг шкіряними мотузками («обуванками»). Інколи на постолі наносили тиснений орнамент [108; 404; 992, с. 94].

Влітку часто ходили босоніж. Наприкінці 20-х років ХХ ст. у долинян Закарпаття поширились довбані «дерев'яники», що виготовлялись з

суцільного шматка дерева. Часто «дерев'яники» носили протягом цілого року, оскільки вони довго носились, але були незручними. Про ходіння у дерев'яниках селяни говорили: «От деревляникув дуже знали быти мозолі» [1]. У 40-х роках ХХ ст. форма дерев'яників удосконалилась. До дерев'яної підошви пришивали шкіру або домоткане сукно. Такий вид взуття був значно зручнішим [713, с. 339; 1008, с. 75]. У селах Довге, Кушниця Іршавського району, Керецьки, Березники Свалявського району на початку 30-х років ХХ ст. побутувало дерев'яне взуття («боти»). Виготовляли їх німецькі ремісники («шваби»). Характерною особливістю «бот» була товста масивна підошва («талпа»). Ходити у такому взутті було важко [1; 881, с. 1-2].

У 20-40-х роках ХХ ст. хлопці («легіні»), молоді і старші чоловіки у святкові дні одягали шкіряні чоботи («чижми») з фарбованої у чорний колір шкіри. Чоботи шили майстри («чізмарі»). За кроєм та оздобленням вони були однакові по всьому Закарпаттю (*див. рис. 2.252*).

Доповнення до одягу. Здавна суттєвим доповнюючим компонентом щоденного і святкового одягу долинян були сумки. Долинянські бесаги шили з однотонного білого домотканого полотна. З нього виготовляли різноманітні за формою і величиною перекидні сумки господарського призначення, великі чередарські і малі дитячі «тайстри». У селах долини р. Терембі побутували сумки («бесаги») для перенесення на плечах різних вантажів. Як «бесаги», так і великі «тайстри» використовувалися для перенесення їжі та інших речей на велику відстань від дому: на роботу або в поле. Малі дитячі «тайстрини» використовувалися як шкільні сумки для зошитів, книжок та іншого шкільного приладдя. Чоловічі «тайстрини» були теж невеликі, білого кольору, інколи з вишитими мотивами і закривалися перекидною частиною полотна. У цих «тайстринах» старші чоловіки носили люльку («піпу»), кресало, ніж та цілий ряд інших предметів необхідних чоловікові у роботі [283; 355; 407; 956, с. 28].

Обов'язковим атрибутом чоловічого народного вбрання королевських долинян була маленька сумка («тайстра») з домотканого полотна [92; 261]. На початку 20-х років ХХ ст. у селах Худльово, Пацканьово, Кібляри, Ярок Ужгородського району поширились пасхальні сумки («паволочки»), які за формою і художнім рішенням нагадують давні наволочки на подушки. На «паволочках» основний декор у вигляді орнаментальних перебірних смуг розміщено на одному із поперечних країв, який при перенесенні вантажу припадав на спину. Протилежний кінець «паволочки», за який тримали, оздоблювали лише однією або кількома гладкими, рідше узорними смугами.

У 30-40-х роках ХХ ст. у сс. Ракошино, Руське, Червеньово, Старе та Нове Давидково, Іванівці, Клячаново Мукачівського району побутували оздоблені вишивкою полотняні сумки («тайстри»). Вздовж бічних сторін вишивали два прямокутники, а посередині – пташку («голуба») [297].

У 20-40-х роках ХХ ст. у селах Середнє, Нижнє Солотвино, Вовкове, Руські Комарівці, Дубрівка Ужгородського району у пастухів побутували шкіряні сумки («торби») прямокутної форми на одне відділення. «Торба» одягалась через плече за допомогою довгого шкіряного ремінця. Контури сумки оздоблювали плетеними із шкіряних ремінців шнурками («косичками»). До верхньої частини сумки пришивали широку (5-8 см) сап'янову смугу («партицю»), внутрішню площину якої оздоблювали двома рядами просіяних білих шкіряних ремінців та двома рядами наскрізних дірочок («очок»). Нижню частину «партиць» вирізували у формі довгих (2-3 см) стряпок [292].

Отже, основу чоловічого строю долинян Закарпаття складала сорочка. Протягом ХІХ – першої половини ХХ ст. змінювався крій, варіанти орнаментальних композицій вишивки, способи одягання сорочок. Найдавнішим різновидом чоловічої сорочки долинян Закарпаття була коротка сорочка («лайданя») з широкими рукавами, вишита білими нитками

(«білим по білому») по комірцю, розрізу пазухи та збірках у верхній частині рукавів.

З кінця XIX – на початку XX ст. майже повсюдно у долинян набувають поширення чоловічі сорочки, з домотканого полотна, що кроєм нагадують «нові кошулі» гуцулів Рахівщини. Такі сорочки вишивали геометричними орнаментами відтінками білих ниток («білим по білому») на комірці, обабіч розрізу та на манжетах. На початку XX ст. у вишивку починають проникати різнокольорові нитки, якими заповнювали внутрішню площину основних орнаментальних мотивів. Долинянин, одягнений у таку сорочку, виділявся з-поміж гуцулів, сорочки яких у верхній частині рукавів оздоблювали різнобарвними «уставками». Чоловічі сорочки долинян 20-40-х роках XX ст. за кроєм наближені до міських. Повсюдно сорочки були неширокими, зрідка приталеними, довгими, нижче пояса і заправлялись у штани, вишивались багатобарвним геометричним чи стилізованим орнаментом.

До ідентифікуючих ознак чоловічого одягу долинян можемо віднести й поясне вбрання. Долинянина, одягнутого у широкі полотняні «гаті», можна було легко розпізнати між гуцулами. Долинянські «гаті» по низу штанин оздоблювали вишивкою, поперечними загинками та стряпками. У королевських побутовали «гаті», оздоблені поліхромною вишивкою у вигляді двох орнаментальних смуг. У межах Закарпаття короткі, широкі полотняні штани побутовали й у румунів та угорців. Від долинянських вони відрізнялись дрібними поздовжніми складками. Етнографічно розмежувальною рисою долинян були білі, рідше чорні та сірі сукняні штани («холошні»), які чітко виділялись на фоні червоних «холошень» ясінянських та богданських гуцулів. Долиняни підперезувались широкими шкіряними поясами («чересами»), характерною особливістю яких було оздоблення тисненням рослинним чи геометричним орнаментом.

Чоловічим плечовим одягом долинян Закарпаття були безрукавки, виготовлені із різних тканин чи хутра. Найархаїчніші форми зберегли

полотняні та хутрянні «лайбики». Етнографічно розмежувальною рисою королевських полотняних «лайбиків» була вишивка, виконана техніками «низина», «вирізування», «обмітування». З-поміж чоловічих безрукавок виділялись «лайбики» тересвянських долинян, оздоблені шкіряними аплікаціями та вишивкою. На фоні гуцульських кептарів і румунських кожків вони виділялись насиченістю орнаментальних композицій. З появою фабричних тканин у долинян, поширились чоловічі безрукавки («лайбики») з шовкової, оксамитової, атласної матерії.

Як у жінок, так і у чоловіків верхнім одягом були гуні та сукняні куртки («уйоші», «вуйоші», «реклики»). Чоловічі гуні були довшими за жіночі. З кінця XIX – на початку XX ст. гуні витісняються сукняними куртками («уйошами»).

2.2. Етнічна специфіка та регіональна різноманітність народного одягу гуцулів

Традиційний народний одяг карпатських гуцулів протягом століть характеризувався типологічною єдністю форм і лише протягом другої половини XIX – початку XX ст. склались його окремі локальні особливості. Саме в ці часи сформувались головні риси народного одягу гуцулів Рахівщини. Самі гуцули Закарпаття поділяли себе на ясінянських, богданських, рахівських та великобичківських. Такий самоподіл ясінянські гуцули пов'язували з тим, що їх пращури прийшли з околиць Косова і Яремчі, богданські – з с. Верховина (Жаб'є), рахівські – з Галичини і долинянських сіл Закарпаття, а великобичківських вважали не справжніми гуцулами, а такими, що «погуцулились» [979, с. 155; 993, с. 24; 1082, с. 30-32]. Такий самоподіл певною мірою проявляється в оздобленні і загальному колориті одягу названих груп гуцулів Рахівщини. Але при цьому в особливостях традиційної народної ноші названих осередків спостерігаємо домінування спільних рис.

Особливості традиційного жіночого вбрання

У комплект жіночого народного вбрання ясінянських, богданських та рахівських гуцулок Закарпаття входили: сорочка, запаски, пояс («окрайка»), безрукавка («кептар»), сукняна куртка («сердак»), кожух, головні убори, прикраси та взуття.

Сорочка. Жіночі сорочки виготовляли з домотканого конопляного чи лляного полотна. Шили їх додільними (суцільними) з довгими і широкими рукавами, що в зап'ясті стягувались на шнурок («очкур»). На жіночу сорочку йшло 2,5 м домотканого полотна завширшки 80 см. Побутували й сорочки з двох частин. Верхню частину називали «вершок» або «стан», а нижню – «підшивка», «підшитка» чи «пінділь». У ясінянських гуцулів між «станом» і «підшивкою» могли вшивати вузький (8-15 см) шматок полотна («поясок»). «Підшитку» кроїли з бічними вставками («третільницями») [29; 52; [118; 659, с. 125].

У XVIII ст. жіночі сорочки шили без коміра, біля шиї густо призбирували у збірки. На початку XIX ст. на сорочках з'явилися вузькі коміри. У різних селах ширина коміра і розріз на грудях жіночої сорочки були різними – від 0,5 до 1,5 см. Для ясінянських гуцулів було характерним оздоблення розрізу («розпірки») на передній полі вишивкою у вигляді стрічкових композицій. Рукави були цільними, внизу зібраними на шнурочок («очкур»). Під рукавом вшивали клин («цвіколь»). У середині XIX ст. на рукавах почали вишивати ламані лінії («соснівки»), які утворювали розтягнутий ромб [1047, с. 144; 1091, с. 20; 1144, с. 119]. Наприкінці XIX – на початку XX ст. жіноча сорочка мала вузький вишитий комір, який зав'язувався плетеними шнурочками («зав'язками», «ощінками»), а згодом почали використовувати гудзики. З другої половини XIX ст. почали вишивати окремі шматки матерії («уставки»), які потім пришивали до сорочок. Тоді ж жінки стали шити верхню частину сорочки («стан») із кращої за якістю тканини (шовку чи атласу), а нижню – із простого

домотканого полотна. Щоб нижня частина сорочки («підточка», «підшивка») була ширшою, по боках до неї пришивали трикутні вставки («третільниці»), які обшивали швом («ціркою», «циркою») зеленого, синього, бордового кольорів (див. рис. 2.258-2.260) [55].

Наприкінці 20-х – на початку 30-х років ХХ ст. у гуцулок Рахівщини поширились короткі (55-60 см) сорочки з фабричної атласної чи шовкової матерії (див. рис. 2.263) [69; 120]. Буденні сорочки ясінянських гуцулок морщили навколо шийного вирізу і на манжетах. Декоративним морщенням оздоблювали також верхню плечову частину рукавів і манжети, доповнюючи його мережками («цірками») та вирізуванням [308]. Етноідентифікуючою ознакою жіночих сорочок ясінянських гуцулок було оздоблення розрізу пазухи. У ХІХ ст. його декорували різноманітними обмітувальними швами, а наприкінці ХІХ – на початку ХХ ст. – вузькими (1-2 см) орнаментальними смугами [131]. На початку ХХ ст. вишивали по полотну, а з кінця 20-х років ХХ ст. – на окремих шматках полотна, які пришивали обабіч «розпірки». Наприкінці 30-х та на початку 40-х рр. ХХ ст. у ясінянських гуцулок поширились короткі сорочки із розрізом на задній пілці, вузьким (2-3 см) коміром-стійкою, довгими рукавами, що завершувались манжетами. Передню пілку оздоблювали трьома поздовжніми орнаментальними смугами («партицями») (див. рис. 2.272, 2.273).

Вишивка ясінянських гуцулів насичена поліхромною стрічковою композицією геометричних і стилізованих орнаментальних мотивів. Основною особливістю вишивок богданських гуцулів було те, що вони вужчі за ясінянські. Однак з ХХ ст. тут поширились й широкі п'ятирядові «уставки». Крім того, на богданських вишивках часто зустрічалися стилізовано-рослинні мотиви. Вишивка рахівських гуцулів характеризується домінуванням чорного, бордового, червоного та зеленого кольорів. З кінця ХІХ – початку ХХ ст. в неї також проникає рослинний орнамент. З перших десятиріч ХХ ст. вишивались «уставки», що пришивались до сорочки.

Найпоширенішими техніками вишивки були «низина» та «хрестик». Кольорова гама вишивок гуцульських жіночих сорочок розвивалась протягом ХІХ – першої половини ХХ ст. (детальніше див. Коцан В. Традиційний народний одяг гуцулів Рахівщини: ХІХ – перша половина ХХ ст. Ужгород : Видавництво Олександри Гаркуші, 2012. С. 12-13).

Основним мотивом геометричної вишивки «установок» гуцулів Рахівщини кінця ХІХ – першої половини ХХ ст. був ромб. Він виступав як самостійний декоративний елемент або у поєднанні з іншими мотивами. У богданській вишивці ромби у центральній широкій смузі ділились на чотири рівні частини або на одну велику та дванадцять менших, що її оточують. Їх площину заповнювали квадратом з виступаючими кінцями («восьмирогом») [256; 698, с. 23; 701, с. 76; 751, с. 402-405]. На «установках» рахівських гуцулів ромб за допомогою великих скісних хрестів ділили на чотири частини. У кожній із них вишивали крапку чи маленький хрестик – символ зерна, що проростає. Крім того, у вишивці «установок» гуцулів Рахівщини часто використовувались мотиви восьмипелюсткової розети, хреста в середині ромбів, квадратів і восьмипелюсткових розет, варіанти художнього хреста («сварги», «свастики»), різноманітні різьки із загнутими під кутом вусиками, стилізовані зображення жінки з піднятими догори руками («берегині»), S-подібні орнаменти, кола («круги»), пташині мотиви, скісні трикутники і т. ін. (див. рис. 2.274-2.279).

Гуцулка, одягнута у сорочку, вишиту геометричним орнаментом, чітко вирізнялась на фоні одягнутих у народний одяг долинянок, румунок і угорок. Так, сорочки румунок, долинянок сіл поріччя р. Тересви і угорок вишивались квітково-рослинним орнаментом [374; 427, с. 31; 1007, с. 96-97]. Це свідчить, що барвистий геометричний орнамент гуцульських сорочок відігравав як етноідентифікуючу, так і етнографічно розмежувальну роль. А вишивка «установок» геометричним орнаментом давала можливість відрізнити гуцулку від долинянки, бойкині чи лемкині, котрі вишивали свої сорочки прямо по

полотну і не практикували вишивки по уставках майже до кінця 30-х років ХХ ст.

Наприкінці ХІХ та початку ХХ ст. у гуцульську одягову вишивку Рахівщини починає проникати рослинний орнамент. Цікавими були ясінянські «уставки», в основі орнаменту яких лежали стилізовані квітки («ружі»). Їх характерною особливістю було те, що пелюстки розділялись прямим та скісним хрестами, що перетиналися [68; 253; 1044, с. 73]. У селах Білин, Тростянець, Кваси, Кевелів зустрічались «уставки», у яких домінував мотив «дубове листя». Своєрідними у композиційній побудові орнаменту були так звані «квітчасті» уставки (*див. рис. 2.280, 2.281*).

Гуцульська жіноча сорочка, оздоблена стилізовано-рослинним орнаментом, відрізнялась від сорочок долинянок, лемкинь, румунок та угорок, у яких переважали квітково-рослинні орнаменти реалістичних форм. Це пояснюється тим, що гуцулки не вишивали гладдю за контурами малюнка, а наносили вишивку хрестиком, низинкою, зрідка лічильною гладдю. Тому орнаменти мали виражену стилізовану форму. З поширенням стилізованих квітково-рослинних орнаментів кольорова гама місцевої вишивки світлішає, у ній починають домінувати оранжеві, зелені, жовті, сині, червоні та білі кольори, а чорний використовувався лише фрагментарно.

Не менш ретельним був підхід до оздоблення вишивкою манжет («дудиків») та ошийників («ошийок»). Оригінальністю орнаментальної композиції виділяються різні манжети на сорочках дівчат та молодих жінок ясінянських гуцулів. Полотно навколо манжет, крім частини обабіч розрізу («дударички»), збиралось у дрібні складки («рями»). Площина «дударички» заповнювалась вишивкою (*див. рис. 2.282, 2.283*).

Із перших десятиріч ХХ ст. у с. Косівська Поляна поширились короткі (55-60 см) жіночі сорочки, з круглим вирізом горловини, неглибоким розрізом пазухи, довгими широкими рукавами, що завершувались вузькими (3-4 см) манжетами («дудиками»). Етноідентифікуючою ознакою таких

сорочок було суцільне заповнення вишивкою рукавів (див. рис. 2.284). З 20-х років ХХ ст. у гуцулів Закарпаття поширились короткі (60-68 см) жіночі сорочки, оздоблені вишивкою бісером (див. рис. 2.285).

Отже, основу жіночого строю гуцулок Рахівщини складала довга жіноча сорочка з неглибоким нагрудним розрізом, збиранням навколо шийного розрізу і довгими рукавами, що у зап'ясті збирались у густе морщення («рямки»). Такі сорочки були суцільнокроєними або складались з двох частин: верхньої («станка», «вершка») та нижньої («підшивки», «підшитки», «пінділя»). На початку 30-х років ХХ ст. почали одягати короткі сорочки. З довгими сорочками носили двоплатові пілки («запаски»), а з короткими – широкі полотняні спідниці («подолки») чи сукняні «літники». Два види жіночих сорочок побутували й у румунів Закарпаття. Гуцульські сорочки вирізнялись круглим вирізом горловини, що переходив у неглибокий (10-12 см) розріз пазухи, а характерною особливістю румунських сорочок був прямокутний виріз горловини. Нижню частину сорочки («підточку») гуцулки кроїли з клинами («третільницями»), а румунські «пінділіу» були цілнокроєними й зшивались з лівого боку.

Геометричний та стилізовано-рослинний орнамент гуцульських «установок» чітко виділявся на фоні квітково-рослинних мотивів реалістичних форм у вишивці угорських, румунських сорочок і сорочок українко-долинянок поріччя р. Тересви. Гуцули Рахівщини при оздобленні сорочок користувались традиційними техніками вишивки: «низинкою» та «хрестиком». Характерною рисою вишивки гуцулів Рахівщини кінця ХІХ – першої половини ХХ ст. була її поліхромність. У ній використовували майже всі кольори спектра. Етнографічно розмежувальною рисою жіночих гуцульських сорочок був розріз пазухи на передній пілці.

Запаски. На Рахівщині побутували два види запасок: широкі («прості», «дуплівки»), характерні для сіл Богдан, Луги, Косівська Поляна, Рахів, і вузькі («очкати», «одинички»), поширені у Ясінях, Лазецині, Квасах. У

XVIII ст. запаски виготовляли з вовняної ущільненої тканини домашнього виробництва. Ширина однієї запаски дорівнювала трьом ліктям (75-80 см). На початку XIX ст. при тканні запасок для основи почали використовувати фабричні нитки («волосянки»). З другої половини XIX ст. інколи для піткання стали використовувати тоненькі блискучі металеві нитки («дріт», «друтянки»), які надавали запаскам срібний і золотистий відтінок. Кольорові нитки додавали, щоб надати тканині бордового, малинового, зеленого відтінку.

Ясінянські запаски ткали у дев'ять пасем (48 см). У них переважала жовто-бордово-червона (див. рис. 2.288) та сіро-коричнево-біла кольорові гама (див. рис. 2.289). По контуру запаски обшивали плетеним шнурочком («колоском», «баюром»), а до верхніх кутів пришивали різнокольорові плетені шнурочки. Характерною особливістю ясінянських запасок були вузькі (1-2 см) поздовжні смуги по краях, біля шнурків («баюру»). У жовто-бордових запасках вони були жовтими, а в сіро-коричневих – білими.

Запаски Богданської долини на 10-15 см ширші. У них переважали темно-червоні, темно-коричневі, темно-сині кольори. Краї запасок мали бокову обробку тканини («обснівку»). У XIX ст. «обснівки» були білими, зрідка жовтими, а на початку XX ст. – ще й червоними, зеленими, блакитними. Основними орнаментами тканих запасок у селах долини р. Білої Тиси були «колос», «смерічки» та «очко». «Очко» – це темне (чорне) коло, обведене жовтою, а потім білою ниткою (див. рис. 2.290).

Гуцульські запаски зав'язували на шнурочки («баюр», «баюрки», «кругла плетінка»). Задня запаска була на 3-5 см довша за передню. Спочатку одягали задню запаску, яку двічі, а в селах долини р. Білої Тиси навіть тричотири рази, загинали у талії і зав'язували на вузол спереду. Так само загинали передню запаску («передницю») і зав'язували ззаду. Щоб зберегти виткані запаски, жінки одягали поверх них трапецієподібні фартухи, зшиті з чорної грубої тканини («глота»). Крім того, у будні та коло дому одягали

тільки задню запаску, а спереду – фартушок (*див. рис. 2.291*) [618, с. 45-46; 637, с. 84].

Поясне вбрання типу дволатових запасок побутувало в Західному Поділлі, Покутті, Буковині та Івано-Франківській частині Гуцульщини. Воно було поширене і в етносів Карпато-Балканського регіону – болгар, сербів, румунів, молдаван, македонців, словаків, поляків. Такого типу поясне вбрання у білорусів мало назву «хвартук», «запаска», «запояска», у росіян – «запаска», у молдаван – «фоте», «катраніце», у румунів – «задъє», у болгар – «престилка» [739; 947, с. 46; 965, с. 56-57; 970, с. 53; 1018, с. 100; 1025, с. 57].

Ані долинянки, ані бойкині з лемкинями Закарпаття запасок не одягали. У межах Закарпаття, крім гуцулок, запаски одягали лише румунки Тячівщини та Рахівщини. Для запасок гуцулок Рахівщини характерними були червоно-жовті, чорно-сині, бордово-вишневі поєднання кольорів. Гуцулки, одягнені у запаски з цільними орнаментальними композиціями й гармонійним колоритом, чітко виділялись на фоні румунок, які одягали дволатові пілки («задъє»), ткані у контрастні двоколіні (червоно-чорні, жовто-чорні, синьо-червоні) смуги.

Спідниці. До коротких сорочок гуцулки Рахівщини одягали широкі лляні спідниці («подолки»). Кроїли їх з двох прямокутних пілок, з'єднаних по боках трапецієподібними вставками («третільницями»). Довжина «подолків» сягала до 80-85 см, ширина у поясі – 60-65 см, ширина по низу – 80 см. Поверх «подолків» одягали запаски (*див. рис. 2.292*) [270; 368]. Крім того, по всій території Рахівщини заможні жінки одягали широкі сукняні спідниці («літники»). У 20-40-х роках ХХ ст. у селах долини р. Білої Тиси побутували сукні з «огальоном» з чорного домотканого сукна. Їх кроїли з двох квадратних (68×68 см, 70×70 см) шматків сукна, зшитих по боках. Верхню частину сукні загинали всередину на 2 см, утворюючи загинку («остроку»). У неї просовували плетений різнокольоровий шнурок, яким сукню стягували у поясі. Нижню частину сукні декорували двома плетеними

бордовими шнурками («косами») та штучними квітами з позолочених чи сріблястих ниток. Придбати таку спідницю намагались навіть найбідніші гуцулки (*див. рис. 2.293*) [188; 479].

Пояси. Гуцулки оперізувались поясами. Побутували вовняні ткані пояси («тканка», «тканиця», «окрайка») або плетені («пас», «пасина», «поясина»). Орнамент, композиція, колорит поясів завжди узгоджувались з іншими компонентами одягу. Молоді дівчата одягали пояси яскравіших кольорів, багатше орнаментовані, жінки похилого віку – значно скромніші. Тканий пояс навіть купляли на Івано-Франківщині. Довжина його сягала 150-200 см, а ширина – 5-10 см.

Композиція ясінянських і богданських поясів формувалась геометричними, рідше – стилізовано-рослинними орнаментами. Найчастіше зустрічалась три-п'ятидільна композиція симетрично розміщених орнаментальних смуг (*див. рис. 2.294, 2.295*) [157]. У 20-40-х роках ХХ ст. у селах долини р. Чорної Тиси зрідка зустрічались композиції з поперечним розташуванням орнаменту. Такі композиції утворювались за допомогою різних варіантів поєднання трикутників, ромбів, скісних смуг, розмежованих полями гладких поперечних смуг (*див. рис. 2.296*) [148]. Наприкінці ХІХ ст. в околицях Рахова поширились довгі, вузькі ткані пояси (*див. рис. 2.297*), а з 20-х років ХХ ст. – вишивані пояси (*див. рис. 2.298*). Поздовжні краї всіх видів тканих поясів гуцулок Рахівщини перетикали гладкими поперечними смужками («прутиками») і завершували декоративними стряпками. На гуцульських поясах орнаментальна композиція «прутиків» була однаковою з обох боків, а на румунських різнилась. Як у гуцулок, так і у румунок у 20-40-х роках ХХ ст. побутували вишивані та оздоблені бісером пояси. Відмінність полягала у використанні різних технік та варіантів орнаментальних композицій.

«Кептарі». Характерним плечовим одягом гуцулів був «кептар» – безрукавка хутряна, оздоблена вишивкою та аплікацією (*див. рис. 2.299*). У

способах крою та оздобленні кептарів яскраво проявляються їх локальні особливості. На Закарпатській Гуцульщині були відомі такі назви хутряної безрукавки: «киптар», «кептар», «киптарь», «кожушок», «кожух», «вішитий кожух», «п'єктар», «п'єхтар», «цифрований п'єктар», «цифрованик». Протягом XVIII – початку XX ст. крій та оздоблення гуцульських кожусків пройшли тривалий шлях розвитку [702; 764, с. 52; 1009, с. 59] (детальніше див. Коцан В. Традиційний народний одяг гуцулів Рахівщини... С. 33).

У XIX ст. у селах долини р. Чорної Тиси були поширені кептарі, орнаментовані різнокольоровими аплікаціями із сап'яну та мідними або срібними каплями («пістонами»). На сап'ян пришивали різні за величиною і випуклістю «пістони», які утворювали візерунок. Наприкінці XIX – на початку XX ст. кептарі почали оздоблювати вишивкою, яка вдало гармоніювала зі шкіряною аплікацією. Етноідентифікуючою ознакою в оздобленні ясінянських кептарів була вузька (3-5 см) смужка лисячого хутра («лиси», «лиська») із світлих та темних частинок. «Лиською» оздоблювали контури коміра та верхньої частини передніх пілок вздовж розрізу. Основними видами оздоблення ясінянських кептарів були зубці із коричневого сап'яну, квіткові композиції («жапки», «пав»), кільцями з вусиками, багатокутні зірки («зірниці»), а допоміжними – «ріжки», квітки («туліпани»), різні форми перетинання прямого та скісного хрестів, кільця («очка»), обрамлені дрібними трикутниками («мотилями»), маленькі різнокольорові гудзики («гитиці»). Передню частину кептаря та спинку прикрашали китицями («гитицями», «поводами», «дармопасами») із різнокольорових шовкових червоних, жовтих, синіх, зелених ниток (див. рис. 2.300, 2.301) [103; 183; 340; 375; 762, с.77; 991, с. 5; 1135, с. 163]. Крім того, в ясінянських гуцулів побутували й кептарі традиційного крою, але без лисячого хутра, яке замінювалось заячим. Подібні кептарі мали китиці лише на передніх полах, вишивкою їх не оздоблювали (див. рис. 2.302, 2.303) [210].

Кептарі сіл долини р. Білої Тиси за кроєм схожі до ясінянських, але дещо відрізнялись за оздобленням (*див. рис. 2.304*). Замість кольорових аплікацій з металевими «пістонами» їх декорували сукняною смужкою вишневого, бордового або малинового кольору. Комір та передні пілки прикрашали не лисячим хутром, а чорною сукняною тканиною, каракулем або смушком (*див. рис. 2.305, 2.306*) [376].

Кептарі рахівських гуцулів за кроєм такі ж як і ясінянські та богданські, а в оздобленні виділяємо два види (*див. рис. 2.307, 2.308*) [30; 37; 38; 104; 372; 1091, с. 19] (детальніше див. Коцан В. Традиційний народний одяг гуцулів Рахівщини... С. 36-37).

На Рахівщині побутовали і мало оздоблені кептарі («киптарі», «піхтаринки»). Очевидно, що пишно оздоблені кептарі набули поширення протягом другої половини ХІХ – початку ХХ ст. Але пишно оздоблені кептарі не витіснили прості кептарики, які ще в середині ХХ ст. носили бідніші гуцулки (*див. рис. 2.309*) [166; 1126, с. 14].

Отже, етноідентифікуючою ознакою ясінянських кептарів була вузька смужка лисячого хутра («лиська»), шкіряні аплікації, оздоблені мідними бляшками, вишивка у вигляді різноманітних стилізованих композицій, різнокольорові китиці («гитиці», «дармопаси»). Кептарі сіл долини р. Білої Тиси вирізнялись аплікацією із сукняних смужок бордового кольору, каракулем, смушком, «силянкою». Рахівські кептарі виділялись кольоровою гамою. У рахівських кептарях переважали два види кольорової гами. Кептарі гуцулок Закарпаття у крої, технологічних прийомах оздоблення виявляють ряд спільних рис з румунськими безрукавками («кожками») та долинянськими «бундами». Ряд етнографічно розмежувальних рис спостерігаємо й між гуцульськими кептарями та бойківськими жіночими безрукавками («кожушками»). Гуцулку з Ясіня від бойкині з Репинного можна було відрізнити й за розміщенням лисячого хутра.

Кожухи. Взимку гуцули одягали кожух з рукавами. Шили його з овечих шкір хутром всередину. Кожух прямого крою складався із суцільної задньої та двох передніх піл. До верхньої частини стану пришивали широкий (4-6 см) комір-стійку. На передніх полах – дві накладні кишені («жеби»). Рукави були цільнокросними. Комір, круглий виріз горловини, поли, подол, кишені та низ рукавів обшивали смужкою (завширшки 4-6 см) чорного заячого або ягнячого хутра. Застібувався кожух за допомогою полотняних або шкіряних гудзиків («очок») та петель. Верхню частину передніх пілок святкових кожухів ясінянські гуцули оздоблювали шістьма китицями червоного, жовтого, голубого кольорів. На спині на плетеному шнурочку прив'язували ще п'ять-шість китиць («гитиць»). У селах долини р. Білої Тиси та селах Косівська Поляна, Росішка побутували кожухи, які дубили корою вільхи, дуба і покривали лаком, щоб вони ставали коричневими (див. рис. 2.310, 2.311) [53; 130; 369; 665, с. 108; 1154, с. 204].

У межах Закарпаття, крім гуцулок, хутрянні кожухи з довгими рукавами одягали румунки, угорки та бойкині. Їх спільні риси проявились у крої, а етнографічно розмежувальні риси в оздобленні (детальніше див. Коцан В. Традиційний народний одяг гуцулів Рахівщини... С. 39).

Куртки. Ще одним видом верхнього плечового вбрання гуцулів Рахівщини була куртка, виготовлена із ущільненого домотканого сукна. Сукно на деякі куртки фарбували («дубили») за допомогою кори вільхи, дуба. У різних місцевостях сукняні куртки називали по-різному. У селах долини р. Чорної Тиси куртку темно-коричневого кольору називали «петек», червоного кольору – «кришиньик». До 30-х років ХХ ст. куртку темно-чорного кольору називали «байбараком». У селах долини р. Білої Тиси, в Рахові та навколишніх селах сукняну куртку чорного або коричневого кольору називали «сердак». У західних селах Рахівщини (Косівська Поляна, Росішка) сукняну куртку без оздоблення називали «лийбан», а куртки оздоблені вишивкою – «вішітими лийбанами». Жіночі та чоловічі куртки

відрізнялись лише за розмірами. Чоловічі були на 10-15 см довші за жіночі [439, с. 16; 604, с. 150].

Етноідентифікуючою ознакою крою гуцульських «сердаків» були вузькі шматки сукна («клапани»), які пришивали до передніх пілок. При одяганні «сердаків» «клапани» накладали один на одного. Їх оздоблювали вишивкою, різнокольоровими шнуївками («кісками») та китицями («гитицями»). На відміну від білих долинянських, бойківських та румунських «уйошів», сірих лемківських «сіраків», гуцульські «сердаки» шили з чорного, червоного чи коричневого сукна (*див. рис. 2.312, 2.313*). На початку 20-х років ХХ ст. поряд з білими «уйошами» у румунів сіл Біла Церква, Середнє Водяне Рахівського району поширились зелені сукняні куртки, а у румунів сіл Солотвино, Глибокий Потік, Топчино, Подішор, Плаюц, Діброва Тячівського району – коричневі чи сірі. Якщо при пошитті «сердаків» використовували однотонне сукно, то при тканні сукна румунських «светрів» в основі використовувалось поєднання зелених та чорних або коричневих та чорних вовняних ниток. У результаті отримували смугасте сукно.

Зачіски і головні убори. У теплі дні дівчата не покривали голови. Волосся ділили від маківки на дві частини і заплітали у дві коси, вплітаючи у них різнокольорові стрічки та уплітки. Зачіски гуцулок регламентувалися віком та сімейним становищем. Характерною ознакою дівочтва був вінок. Дівчата вперше його одягали, досягнувши повноліття. Відтоді їх називали нареченими. Гуцулки носили вінки зі штучних квітів, павичевого пір'я, стрічок і стеклярусу. Знаком того, що дівчина заручена, був вінок, сплетений у так званий «барвінковий день». Такий вінок змащувався медом і вкривався позолотою. Дівчина не знімала його аж до шлюбу, навіть спала в ньому [5; 1030, с. 115].

Цікавими були весільні головні убори. У волосся заплітали спеціальний дівочий головний убір – «плетіньи» (*див. рис. 3.43, 3.44*) [124]. З вінків молодої звисали висульки, блискітки, а з вінків молодого – рута, пера і т.п.

Кругла основа всіх вінків складалась з трьох-чотирьох кіс барвінку. Ясінянські вінки декорували штучними рожевими квітами (*див. рис. 2.316, 2.317*) [220; 299].

У селах Чорна Тиса, Ясіня, Лазещина, Кевелів, Кваси, Білин весільними жіночими головними уборами були також барвінкові вінки («корони») (*див. рис. 2.318, 2.319*). На початку ХХ ст. у селах долини р. Білої Тиси поширились весільні вінки, основу («раму») яких виготовляли з картону чи кори липи й обшивали фабричною матерією. Посередині, над основою вінка, пришивали шматок картону («косицю»). Зовнішню поверхню вінка оздоблювали пучками бордових вовняних ниток («мицьками») та намистинками з дутого скла [165].

Заміжнім жінкам традиція забороняла показуватись на людях з непокритою головою. Вони укладали коси навколо голови і покривали голову хусткою зі стряпками. У селах Чорна Тиса, Ясіня, Лазещина побутували бордові чи коричневі фабричні хустки («дряпанки») (*див. рис. 2.320*) [32; 56; 163] і оранжеві шовкові хустки («чічкані») (*див. рис. 2.321*) [57; 1162], а в у селах долини р. Білої Тиси – вовняні хустки («борушненки») (*див. рис. 2.322*) [271; 1080, с. 123] (детальніше див. Коцан В. Традиційний народний одяг гуцулів Рахівщини... С. 49). Існували різні варіанти пов'язування хусток. Гуцулки Закарпаття пов'язували їх «під бороду», «помолодицьки», «поза шию», «поза плечі» [5; 486, с. 8; 1027, с. 29; 1028, с. 58-59].

Отже, головні убори гуцулок Рахівщини, крім захисної, знакової та оберегової, виконували ще й естетичну функцію, підкреслювали станову приналежність, виступали віковою ознакою. Барвінкові вінки («вінці») гуцулок Рахівщини, у порівнянні з вінками долинянок, бойкинь та лемкинь, були вищими. Ставили їх посередині голови, укріплюючи вовняними уплітками. Етноідентифікуючими ознаками весільних барвінкових вінків («коронки») гуцулок Рахівщини були їх форма та елементи оздоблення. У

межах Закарпаття такі вінки побутували тільки на Рахівщині. Богданські гуцулки, як і тереблеріцькі та тересвянські долинянки, одягали весільні вінки («косиці»). З другої половини ХІХ ст. поширились хустки. Ідентичність гуцульських «дряпанок» та «чічкань» проявилась у їх оздобленні рослинним орнаментом, виконаним шовковими нитками техніками одно- чи двосторонньої гладі. Долинянські, лемківські та румунські «метрівки» теж декорували рослинним орнаментом, але виконували його трафаретним способом.

Оздоби. Найпоширенішими та улюбленими оздобрами були «силянки» («чимбаріки») та «гердани» з різнокольорового бісеру, що мали вигляд узорних стрічок різної ширини та довжини. Зав'язувались вони на шиї або опускались на груди. Для виготовлення прикрас використовували прозорий і темний фарфоровий чи різнобарвний скляний дрібний бісер. Святкові гуцульські «силянки» були широкими, ажурними і завершувались тороками, петельками («кутасиками», «дармовисами»), а «гердани» не мали ажурі, фактура їх щільна. Найпростішими мотивами прикрас із бісеру були ромби із видовженими сторонами, скісні хрести, «кривулі». Площина ромбів найчастіше заповнювалась перетинанням прямого та скісного хрестів, дрібними ромбиками та крапками («цяточками»). Зустрічались також і трикутники із ріжками різної форми. У кольоровій гамі «силянок» і «герданів» переважали насичені червоний, жовтий, зелений, синій кольори. Досить часто використовували білий або чорний бісер [160; 599, с. 152; 687, с. 28]. Художня форма і орнамент прикрас гуцулок Рахівщини, їх назви і способи носіння подібні до прикрас долинянок, бойкинь та лемкинь Закарпаття. Етноідентифікуючих ознак прикрас гуцулок Рахівщини не виділяємо, а до етнографічно розмежувальних рис можемо віднести розміри виробів. Так, святкові ажурні гуцульські «силянки» були вужчими за дводільні «силянки» долинянок, бойкинь та лемківські «кризи».

У закарпатських гуцулок значного поширення набули перстні із міді, латуні, срібла. Крім того, побутували інкрустовані намистом або кольоровою пастою дерев'яні перстні («перстеники») та браслети, інкрустовані цинком або оловом. У межах Закарпаття вони побутували лише в гуцулів.

Взуття. Основним видом взуття закарпатських гуцулів були постолі. Шкіру на постолі кроїли прямокутником, розрізом 18×36 см, від якого відходили два ремінці, завширшки 0,5 см, для затяжки постола. Основними інструментами для виготовлення постолів служили ніж, долото, швайка, молоток. Викроювали постолі на великій товстій дошці. На рік у середньому потрібно було не більше трьох пар постолів. Зношені постолі підшивали самі власники. Пастухи в полонинах та лісоруби користувались при цьому тоненьким свіжим корінням смереки. Цікаво, що професією морщильника часто володіли жінки [659, с. 129; 781, с. 86-87; 1009, с. 61].

На Закарпатській Гуцульщині розрізняють рахівські та ясінянські постолі. Рахівські постолі більш гостроносі, із дрібними, густими збірками, ясінянські – не такі гостроносі, з великими збірками і більш округленою п'яткою. Богданські постолі схожі до ясінянських. Традиційні гостроносі гуцульські постолі, на думку Я. Головацького, нагадували середньовічне взуття [651, с. 40].

У XIX ст. у гуцулів розрізняли повсякденні та святкові постолі (*див. рис. 2.323, 2.324*) [121; 770, с. 256] (детальніше див. Коцан В. Традиційний народний одяг гуцулів Рахівщини... С. 54).

Отже, етноідентифікуючою ознакою гуцульських постолів були гострі носки та дрібні, густі збірки. На відміну від гуцульських постолів, бойківські, лемківські та долинянські «ходаки» були тупоносими, не орнаментованими, за формою однаковими як буденні, так і святкові. Гуцули, перш ніж взути постолі, обвивали ступню ноги «онучами» і обмотували чорними вовняними волоками. Довжина волоків сягала від 2 до 5 м.

Крім постолів, гуцули носили «личаки», виготовлені із лика липи або берези. Вимочене лико рубили ножом на смужки («чіблянки»), із яких плели личаки. Їх носили найбільш бідні селяни. Замість вовняних у них використовували клочані волокни.

На початку ХХ ст. у гуцулів Рахівщини поширились в'язані шкарпетки («капчури»). Виготовляли їх із білих, сірих, чорних, червоних, бордових вовняних ниток. Ясінянські гуцулки верхню частину «капчурів» оздоблювали в'язаними кільцями та поздовжніми смугами («кариками»), хрестиковою геометричною вишивкою [123] також зрідка декорували бісером (*див. рис. 2.325-2.328*) [133]. У 20-40-х роках ХХ ст. у селах Чорна Тиса, Ясіня, Лазещина, Стебний бідні гуцулки одягали в'язані шкарпетки («обманки»). Вони в'язались без ступні. До їх нижньої частини пришивали полотняну петлю для закріплення на нозі, а верхню – оздоблювали хрестиковою вишивкою (*див. рис. 2.329*) [119; 377].

З кінця ХІХ ст. заможні гуцулки одягали шкіряні чоботи («чижми»), халяви («луби») яких були м'якими, а на початку ХХ ст. під румунським та угорським впливами їх стали робити твердими. М'які і тверді халяви робили із одного шматка шкіри, який зшивали вручну одним швом ззаду. Перед та каблуки кроїли окремо і пришивали до халяв. Дівчата і молоді жінки носили жовті та червоні чоботи, а старші жінки – чорні. Для селян чоботи завжди були мірилом достатку, престижною річчю, тому вони намагались їх придбати. Про чобітки мріяла не одна дівчина й молодиця.

Отже, характерною рисою традиційного народного вбрання гуцулок Рахівщини було багатство і різноманітність форм та декоративна мальовничість. Гуцульсько-українськими етноідентифікуючими ознаками крою традиційних сорочок гуцулок Рахівщини були розміри, розміщення та способи декорування поздовжнього розрізу пазухи, бічних пілок-вставок та манжет. Гуцульська жіноча сорочка відрізнялась від сорочок з прямокутним вирізом горловини у тересвянських, королевських долинянок та румунок, від

сорочок з розрізом пазухи на задній пілці та прямокутними, квадратними тканими чи вишитими вставками («красками», «пазухами») на передній пілці у тереблеріцьких та боржавських долинянок, від сорочок долинянок р. Тур'ї, оздоблених вишитими смугами і мереживом, від сорочок бойкинь і лемкинь з густим рамленням нагрудної частини сорочки і розрізом («розпіркою») на правому чи лівому плечі.

Для вишивки гуцулів Рахівщини характерне поширення геометричного орнаменту. Ромби, напівромби, розети, хрести, зубці, ріжки, завитки, кола, S-подібні мотиви, меандри поєднувались у складні орнаментальні композиції. Гуцулка, одягнена у сорочку, вишиту геометричним орнаментом, чітко вирізнялась на фоні одягнутих у народний одяг румунок і угорок, сорочки яких вишивались квітково-рослинним орнаментом. Це свідчить, що барвистий геометричний орнамент гуцульських сорочок відігравав як етноідентифікуючу, так і етнографічно розмежувальну роль. З поширенням стилізованих рослинних орнаментів жіночі сорочки гуцулок Рахівщини відрізнялись від вишитих квітковим орнаментом реалістичних форм сорочок румунок, угорок, лемкинь та долинянок поріччя р. Тересви і околиць с. Королева.

Гуцулки, одягнені у запаски з цільними орнаментальними композиціями й гармонійним колоритом, чітко виділялись на фоні румунок Рахівщини і Тячівщини, одягнених у двоплатові пілки, виткані широкими контрастними однотонними смугами, які, на відміну від гуцульських, не обшивались плетеними шнурками. Крім того, для гуцульських запасок була характерна червоно-жовта, чорно-синя, бордово-вишнева, а для румунських – червоно-чорна, жовто-чорна, синьо-червона кольорова гама.

Пояси гуцулок Рахівщини характеризувались різноманітною композицією орнаментальних мотивів та поліхромністю. Ідентифікуючою ознакою гуцульських поясів були перетикані гладкі поперечні смужки («прутики») та декоративні стряпки на поздовжніх краях. За ними можна

було відрізнити гуцулку від румунки. На гуцульських поясах орнаментальна композиція «прутиків» була однаковою з обох боків, а на румунських різнилась. Це давало можливість румункам одягати пояс то одним боком доверху, то другим. Крім того, гуцульські пояси вишивались «низинкою», а румунські – «гладдю», зрідка «хрестиком». У рахівських гуцулок поширеними були плетені з різнокольорового бісеру пояси, що застібувались на металеві застібки, а в румунок на темній однотонній фабричній основі поясів бісером вишивали рослинні мотиви.

Жіночі хутрянні безрукавки («кептарі») гуцулок Рахівщини оздоблювались смугами лисячого хутра, каракулем чи смушком, шкіряними аплікаціями, бляшками, китицями та багатобарвною вишивкою, яка не заповнювала всього тла, а румунські безрукавки («кожки») оздоблювали суцільною вишивкою червоно-бордовими нитками, шкіряними аплікаціями і китицями. Тому гуцулку в «кептарі» легко було відрізнити від румунки в «кожку». Хутрянні безрукавки «бунди» долинянок колишнього Марамороського комітату майже нічим не відрізнялись від румунських. Ряд етнографічно розмежувальних рис спостерігаємо між гуцульськими «кептарями» та бойківськими жіночими безрукавками («кожушками»). Бойківські безрукавки довші за кептарі, їх довжина сягала до 80 см.

Верхнім плечовим одягом гуцулів Закарпаття були хутрянні кожухи з довгими рукавами. У межах Закарпаття, крім гуцулок, хутрянні кожухи побутували у румунок, угорок та бойкинь. Їх спільні риси проявились у крої. Богданські та рахівські гуцули, румуни та угорці свої кожухи дубили корою вільхи, дуба і покривали лаком. Це надавало їм коричнево-червонуватого відтінку. Гуцулку, одягнену у кожух з китицями, навіть із спини легко можна було відрізнити від угорки, румунки та бойкині, кожухи яких китицями не оздоблювали. Біле чи коричневе нездоблене тло гуцульських кожухів контрастно виділялось на фоні пишно декорованих аплікацією, шкіряними ремінцями та вишивкою бойківських кожухів.

Етноідентифікуючою ознакою жіночих сукняних курток («сердаків») були вузькі шматки сукна («клапани», «листівки»), які пришивали до передніх пілок. На відміну від білих долинянських, бойківських та румунських «уйошів», сірих лемківських «сіраків», гуцульські «сердаки» шили з чорного, червоного чи коричневого сукна. На початку 20-х років ХХ ст. поряд з білими «уйошами» у румунів сіл Біла Церква, Середнє Водяне Рахівського району поширились зелені сукняні куртки, а у румунів сіл Солотвино, Глибокий Потік, Топчино, Подішор, Плаюц, Діброва Тячівського району – коричневі. Якщо при пошитті «сердаків» використовували однотонне сукно, то при тканні сукна для румунських «кобатів» в основі використовували поєднання зелених та чорних або коричневих та чорних вовняних ниток. Єдиним декоративним елементом «уйошів», «сіраків», «кобатів» були шматки фабричної оксамитової матерії чорного, сірого, синього, зеленого кольорів, які на святкових куртках доповнювались різноманітними машинними швами та кольоровими сукняними нашивками у вигляді кілець чи сердечок. На фоні оздобленої таким чином сукняної куртки гуцульський «сердак» виділявся багатством форм і способів оздоблення, поліхромністю.

Головні убори гуцулок Рахівщини, крім захисної, знакової та оберегової, виконували ще й естетичну функцію, підкреслювали стану приналежність, виступали віковою ознакою. Важливою складовою вбрання незаміжньої жінки був вінок. Етноідентифікуючою ознакою весільних барвінкових вінків («коронок») гуцулок Рахівщини була їх форма та елементи оздоблення. У межах Закарпаття такі весільні вінки побутували лише на Рахівщині. Богданські гуцулки одягали весільні вінки («косиці»), подібні до вінків терблеріцьких і тересвянських долинянок. Етнографічно розмежувальні риси у них проявились у формі та розмірах головного елемента оздоблення вінка – картонного шматка («косиці»). На гуцульських вінках він мав вузьку видовжену форму, а на долинянських – більш широку, приплюснуту чи у

формі серця. На відміну від гуцульських, долинянські вінки («косиці») оздоблювали одним-двома рядами монет («гусошів»).

З другої половини XIX ст. у гуцулок поширились фабричні хустки («метрівки») з в'язаним мереживом, стряпками та квітковим орнаментом. Крім Рахівщини, вони побутували у румунів, долинян та лемків Закарпаття. Ідентичність гуцульських «дряпанок» та «чічкань» проявилась в оздобленні рослинним орнаментом, виконаним шовковими нитками техніками одно- чи двосторонньої гладі. Долинянські, лемківські та румунські «метрівки» декорували рослинним орнаментом, виконаним трафаретним способом.

З-поміж елементів гуцульського одягу, що виконували соціальну, оберегову та естетичну функції, виділялись прикраси з бісеру. Їх художня форма і орнамент, назви і способи носіння подібні до прикрас долинянок, бойкинь та лемкинь Закарпаття. Етноідентифікуючих ознак прикрас гуцулок Рахівщини не виділяємо, а до етнографічно розмежувальних рис можна віднести розміри виробів. Так, святкові ажурні гуцульські силянки були вужчими за дводільні «силянки» долинянок і бойкинь.

Характерні риси чоловічого вбрання

У комплект чоловічого вбрання входили сорочка, полотняні штани («гаті»), сукняні штани («холошні»), шкіряний пояс («римінь»), безрукавний кожушок («кептар»), сукняна куртка («сердак»), головні убори, взуття, сумки, топірці.

Головною складовою одягу гуцула Рахівщини була сорочка («кошуля»). Зустрічались чоловічі сорочки трьох видів: «стара кошуля» (XVIII ст.), «нова кошуля» (XIX ст.), «фабрична кошуля» (кінець XIX – початок XX ст.) [781, с. 87; 1009, с. 57; 1096, с. 110]. В основі розвитку двох останніх лежить «стара кошуля». Сорочки виготовляли із прямокутного шматка домотканого полотна, зігнутого навпіл по ширині. Посередині робили круглий виріз горловини і неглибокий розріз пазухи, який зав'язували білими плетеними шнурками з китичками на кінцях («ощінками»). До плечей пришивали прямі

широкі рукави. Сорочку по місцях зшивання полотнищ оздоблювали швами, виконаними різними відтінками білих ниток. У XVIII – на початку XIX ст. така «стара кошуля» сягала чоловікам до колін. Її носили навипуск, поверх штанів, в поясі перев'язували вовняним поясом («кушаком», «баюром»).

З перших десятиріч XIX ст. набула поширення «нова кошуля». Вона також шилась з домотканого полотна [309] (детальніше див. Коцан В. Традиційний народний одяг гуцулів Рахівщини... С. 62).

Поряд із загальними рисами ряд характерних особливостей крою і оздоблення виділяємо у ясінянських (див. рис. 2.340, 2.341), богданських (див. рис. 2.342, 2.343) і рахівських (2.344, 2.345) сорочок.

Фабричні сорочки за кроєм були схожі до «нових кошуль», але мали тенденцію до звуження всіх складових частин. Кроїли їх із двох пілок, з вузьким (5-8 см) шматком полотна («плечиками»), з коміром-стійкою чи відкидним коміром («галіром»). Рукави на сорочках довгі (55 см), цілнокроєні, у нижній частині зібрані у широкі загинки («защипи»), до яких пришивали вузькі (2-3 см) манжети («дудики»). «Фабричні кошулі» одягали, заправляючи у штани [33; 34; 58].

На чоловічих гуцульських сорочках найпишніше оздоблювали розріз пазухи («нагрудник»). Поширеними були три способи розміщення вишивки на пазухах: вертикальні суцільні смуги, вишиті близько обабіч розрізу пазухи; дві паралельні вертикальні стрічки, вишиті на відстані двох-трьох сантиметрів від зарубленого розрізу пазухи; суцільна вертикальна смуга, вишита на правій половині пазухи. З кінця XIX ст. під розрізом пазухи стали нашивати прямокутні шматки полотна («клинці»), на яких вишивка розміщувалась горизонтально [731, с. 83-84; 1047, с. 147].

Композиція вишивок нагрудників схожа до уставкових. У них центральна смуга була найширшою. Основним орнаментальним мотивом виступав ромб з дрібноузорною внутрішньою площиною [260]. В оздобленні чоловічих сорочок часто використовували «головкастий взор» (див. рис.

2.346) [28], поєднання стилізованих рослинних мотивів з геометричними (див. рис. 2.347) [36]. У вишивці сорочок молодих хлопців та дівчат Рахівщини поширеним орнаментальним мотивом було сердечко («сирцятко») (див. рис. 2.348) [35]. Не менш оригінальною і пишною була вишивка на ошийках і манжетах гуцульських чоловічих сорочок [251; 858, с. 7] (детальніше див. Коцан В. Традиційний народний одяг гуцулів Рахівщини... С. 67).

Отже, головною складовою чоловічого строю гуцулів Рахівщини була сорочка. Протягом XVIII – першої половини XX ст. змінювався її крій, орнаментальна композиція вишивки, способи одягання сорочок. При еволюції крою спостерігався поступовий перехід від вільного широкого викроювання до звуження всіх деталей сорочок. Етноідентифікуючою ознакою крою довгий «старих кошуль» була відсутність коміра та вільні широкі рукави. До стану «нової кошулі» пришивали прямий стоячий комір, з'єднувальні шви почали обшивати чорними, червоними, синіми петельчатими швами («цірками»), рукави кроїли з клином («цвікольом»). «Фабричні кошулі» вирізнялись вузькими рукавами, зібраними у нижній частині на манжети. Відповідно до змін крою змінювались й орнаментальні композиції вишивки. Якщо «старі кошулі» вишивали переважно білими конопляними нитками, лише зрідка – чорними, червоними або синіми, то кольорова гама «нових» і «фабричних кошуль» була вже поліхромною. Як і у вишивці жіночих сорочок, на чоловічих сорочках переважав геометричний орнамент. Домінуючими мотивами були ромби, хрести, трикутники, кола, S-подібні мотиви («нумери», «глисти»), «головкастий взор». З кінця XIX – початку XX ст. у вишивці чоловічих сорочок починає домінувати поєднання стилізовано-рослинних мотивів з геометричними. На сорочках молодих хлопців вишивали мотиви сердечок («сирцят»), «рибок». Гуцула, одягнутого у «нову кошулю», легко можна було відрізнити від румуна, угорця, долинянина, сорочки яких кроїли з широкими рукавами, оздобленими

різноманітними мережками, вирізуванням, обмітувальними швами. З масовим поширенням по всій території Закарпаття у 20-40-х роках ХХ ст. сорочок, близьких за кроєм до міських, виокремити етноідентифікуючі ознаки та етнографічно розмежувальні риси стає важче.

Поясний одяг. Поясним вбранням гуцулів Рахівського району були літні конопляні, лляні штани («гаті», «портки», «портяниці») та зимові сукняні штани («гачі», «холошні») білого, чорного, синього, червоного кольорів.

Ясінянські гуцули влітку одягали довгі (90-105 см) штани («портки», «портяниці») з домотканого конопляного чи лляного полотна. Вони мали певні особливості крою та оздоблення [161; 879, с. 514] (детальніше див. Коцан В. Традиційний народний одяг гуцулів Рахівщини... С. 69-70). Так кроєні та оздоблені полотняні штани з незначними відмінностями побутовали й у богданських і рахівських гуцулів.

Взимку поверх гатей гуцули одягали сукняні штани («гачі», «холошні», «прічі», «надраги»). У ХІХ – на початку ХХ ст. їх шили з домотканого сукна. З перших десятиріч ХХ ст. поряд з домотканим широко застосовувалось фабричне сукно. Ясінянські гуцули сукняні штани чорного, темно-синього кольорів називали «гачі», а темно-червоні – «гачі», «холошні», «крашаниці». Червону фарбу для фарбування привозили з м. Сигот (Румунія) або з Праги. «Холошні» робили довгими (120-130 см), внизу загортали до половини литки. На початку ХХ ст. з'єднувальні шви почали оздоблювати обмітувальними швами темно-оранжевою, зеленою і золотистою нитками на червоному сукні, а червоною, зеленою і золотистою нитками – на сукні інших кольорів. Штани були з неглибоким (8-12 см) розрізом над правим пахом. Їх носили на втягнутому в поясі шкіряному ремені («букурії») (див. *рис. 2.349, 2.350*).

На початку ХХ ст. повсюдно на Рахівщині під впливом угорців і румунів поряд з «холошнями» з домотканого сукна поширились штани («прічі»),

пошиті у формі галіфе з чорного чи темно-синього фабричного сукна [5] (детальніше див. Коцан В. Традиційний народний одяг гуцулів Рахівщини... С. 72-73).

Сорочку та штани гуцули підперезували шкіряним поясом (*див. рис. 2.351, 2.352*). Закарпатські гуцули такий шкіряний пояс «чересом» не називали. Поширеною була назва «римінь». Його шили з прямокутного шматка шкіри, складеного вдвоє й прошитого узорними швами. Зустрічались пояси двох видів: прості, на защіпці, та декоровані («цифровані»). Бідні селяни носили широкий (20-30 см) пояс з двома-трьома пряжками. «Риміні» мали свою специфіку оздоблення [408]. Крім широких на дві-шість застібок, у гуцулів побутували і вузькі (4-5 см) на одну пряжку пояси («букурія»). Назва «букурія» походить від румунського «*bucurie*» – радість. Довжина таких поясів сягала 100-120 см. До одного із країв поясу пришивали металеву пряжку («капчу», «кольцо»), а на іншому робили наскрізні дірки. По краях пояси обшивали чорними нитками або шкіряними ремінцями. Гуцули Рахівщини центральну частину «букурій» оздоблювали тисненим геометричним орнаментом, дрібними паетками та чорними намистинками (*див. рис. 2.353*) [713, с. 288].

Наприкінці ХІХ та на початку ХХ ст. у гуцулів поширились й ткані вовняні пояси («кушаки») завдовжки 130-150 см, завширшки 2-5 см. Поясом один раз обвивали талію, а потім зав'язували так, щоб кінці спадали на бік (*див. рис. 2.354, 2.355*) [282] (детальніше див. Коцан В. Традиційний народний одяг гуцулів Рахівщини... С. 75-76).

Отже, гуцула, одягнутого у вузькі полотняні «гаті», можна було легко розпізнати між румунами, угорцями, долинянами колишніх Марамороського, Угочанського і Березького комітатів, які одягали короткі широкі полотняні штани, збирані у складки. Як гуцульські, так і долинянські «гаті» внизу оздоблювали вишивкою та стряпками. Етноідентифікуючою ознакою гуцулів Рахівщини були червоні сукняні штани («гачі», «холошні»), оздоблені

з'єднувальними та обмітувальними швами темно-оранжевою, зеленою і золотистою нитками.

Взуття. Традиційним взуттям гуцулів Рахівщини, як і гуцулок, були постолі. Чоловічі постолі ні за кроєм, ні за оздобленням не відрізнялись від жіночих [286]. Ноги гуцули обвивали грубими червоними сукняними онучами або одягали вовняні шкарпетки («капці»). Поверх онуч чи «капців» одягали шкіряні постолі, які стягували вовняними шнурками («волоками») [637, с. 84]. На початку ХХ ст. у селах Лазещина, Стебний одружені чоловіки, найчастіше лісоруби та лісники, одягали важкі металеві постолі [122].

На початку ХХ ст. під впливом міської моди у гуцулів Рахівщини поширились шкіряні чоботи. Вони передавались від діда до онука, оскільки їх пошиття дорого коштувало. Чоботи були мірилом достатку, що відбилося навіть у прислів'ї: «Видно пана по халявах». Чоботи шили зі спеціально обробленої шкіри великої рогатої худоби та овець («юхти»). Чоботи із твердої кінської шкіри називали «клячовими». У 20-30-х роках ХХ ст. чоботи з твердими халявами почали поступатися м'яким хромовим чоботам з тонкої дубленої шкіри кіз та овець коричневатого-жовтуватого кольору. Така шкіра була значно дорожчою за інші, а процес її оброблення – дуже тривалим.

Заможні гуцули у 20-40-х роках ХХ ст. взували і рамлені («рамовані») чоботи. Вони мали звужену негнучку халяву, а внизу – 6-7 поперечних складок («рям»). При ходінні тверда халява тиснула на «рями» і чоботи видавали дивний звук. Такі чоботи побутували в угорців і румунів [5; 409; 1190, с. 49].

Зачіски і головні убори. Чоловічі зачіски і головні убори розрізнялись залежно від пори року та віку. У парубків зачіска була без проділу, а після одруження молоді чоловіки розділяли волосся на дві частини. Підрізали волосся раз на рік, а щоб воно не заважало при роботі, його змащували жиром і закладали за вуха.

У гуцулів Рахівщини побутували капелюхи («крисані», «клебані», «піхлерки») чорного, сірого, зеленого кольорів (див. рис. 2.356). Капелюхи молодих парубків мали широку стрічку або вовняну обшнурівку («червачки»), які прикрашали пір'ям сойки, павича («готура») (див. рис. 2.357), квіткою едельвейса, різноманітними шнурками («баюрками», «трясучками») (див. рис. 2.358) [31; 70; 102]. Збоку обов'язково звисала китиця з круглих волічкових «дармовисів». Лісники за стрічку капелюха клали шерсть дикого кабана, вилиті із м'якого металу мініатюрні лапки або голівки оленя, козулі, кабана тощо. Спосіб носіння головного убору підкреслював також і соціальне становище гуцула. Чим багатшим був парубок, тим більше він зсував капелюх («крисаню») набік, а бідняки повинні були носити його рівно [687, с. 28; 1072, с. 87]. Весільні капелюхи молодого та дружбів оздоблювали («закосичували») вінками («вінцями пані молодого»), які складались з круглого «вінчика» та «косиці». «Вінці пані молодого» гуцулів Рахівщини виділялись пучком білого кінського волосся у верхній частині.

Поширеними були також і солом'яні капелюхи («солом'янки»), виготовлені із стебел жита та ячменю. «Солом'янки» мали широкі (8-15 см) криси, заломлену трикутником основну частину («ковпак»). При виплітанні «ковпака» часто робили поперечні діркасті смуги у вигляді ромбикових рядків.

Взимку гуцули Рахівщини одягали невисокі (14-16 см) шапки («шлики»), виготовлені з овечої шкури чорного, сірого або білого кольорів. «Шлик» мав загострений верх, який іззовні обшивали фабричним сукном темно-синього кольору. Поверх сукна наносили декоративні прошиті стрічки («прошивки») червоного кольору. У верхній частині «шлика» пришивали китицю із шовкових жовтих, червоних, зелених, рожевих, білих ниток. Передня частина «шлика» («чолинець») із двох боків («крис»)

облямовувалась чорним ягнячим смушком. Середина «шлика» була вовняною. У холодну пору «криси» опускали на вуха (*див. рис. 2.359*) [101].

У селах Косівська та Кобилецька Поляна, Росішка побутовали чоловічі зимові головні убори («шипки») з овчини, хутром назовні. Всередині їх підшивали домотканим сукном або полотном. Найчастіше «шипки» виготовляли із ягнячої шкіри чорного кольору (*див. рис. 2.360*) [54]. У 20–40-х роках ХХ ст. гуцули окремих сіл Рахівщини взимку одягали чотирикутну, заокруглену доверху шапку («колпак», «дуплашку») хутром всередину і назовні. Висоту «колпака» поступово збільшували, утворюючи різні циліндричні шапки (*див. рис. 2.361*) [158].

Отже, чоловічі головні убори гуцулів Рахівщини за матеріалом виготовлення поділялись на сукняні (фетрові), солом'яні та хутрянні. Змінювались вони й відповідно до віку. Улюбленим головним убором парубків був капелюх («крисаня»). Носили його постійно, за винятком холодних місяців року. Виразний образ парубочих капелюхів створювали різноманітні прикраси. Етноідентифікуючою ознакою весільних «крисань» були вінки («вінці пані молодого»). Зимовий стрій гуцула можна було легко визначити за хутрянним головним убором («шликом»). У межах Закарпаття «шлики» побутовали лише у гуцулів Рахівщини.

Доповнення до одягу. Наприкінці ХІХ – на початку ХХ ст. гуцули Рахівщини на руки одягали нарукавники («нараквиці») шириною 10-15 см, плетені або ткані із білих чи фарбованих вовняних ниток, а з 20-х років ХХ ст. – з гарасових ниток жовтого, зеленого, рожевого, темно-червоного кольорів.

Суттєвим компонентом щоденного і святкового комплексу вбрання гуцулів були сумки («бесаги») – подвійні мішки, які гуцули перекидали через плече [174]. У середині ХІХ – першій половині ХХ ст. на Рахівщині побутовали і звичайні сумки («тайстри») [159], а на початку ХХ ст. – поширились святкові сумки («дзьобенки») [61]. Значне поширення у

Рахівському районі мали чоловічі плоскі шкіряні сумки («тобівки») на довгому ремені [300]. Необхідною приналежністю чоловічого спорядження гуцулів були дерев'яні топірці («келефи», «бартки»), які виконували функцію палиці або ручної зброї.

Отже, традиційний чоловічий одяг гуцулів Рахівщини порівняно з жіночим є більш одноманітним. Плечовий безрукавний, верхній одяг та взуття гуцулів за кроєм та оздобленням подібні до жіночого. Відмінність полягала лише у розмірах та насиченості кольорової гами. Головною складовою чоловічого вбрання була сорочка. Протягом XVIII – першої половини XX ст. змінювався її крій, варіанти орнаментальних композицій вишивки, способи одягання сорочок. При еволюції крою спостерігався поступовий перехід від вільного широкого викроювання до звуження всіх деталей сорочок. «Старі кошулі» виділялись відсутністю коміра та вільними широкими рукавами, нові - прямим стоячим комірцем, петельчатими швами («цірками») вздовж з'єднувальних швів, рукавами з клином («цвікольом»), а «фабричні» – вузькими рукавами, зібраними у нижній частині на манжети. Відповідно до змін крою змінювались й орнаментальні композиції вишивки. Якщо «старі кошулі» вишивали переважно білими конопляними нитками, лише зрідка – чорними, червоними або синіми, то кольорова гама «нових» і «фабричних кошуль» була вже поліхромною. Як і у вишивці жіночих сорочок, на чоловічих переважав геометричний орнамент, а з кінця XIX – початку XX ст. починають поширюватись стилізовані рослинні мотиви, що поєднувались з геометричними. Гуцула, одягнутого у «нову кошулю», верхню та нижню частини рукавів якої оздоблювали поперечними орнаментальними смугами, легко можна було відрізнити від румуна, угорця, долинянина, сорочки яких кроїли з широкими рукавами, оздобленими різноманітними мережками, вирізуванням, обмітувальними швами.

Гуцул у вузьких полотняних «гатах» чітко виділявся між румунами та угорцями, які одягали широкі короткі полотняні штани. До етнографічно

розмежувальних рис належать способи оздоблення «гатей». На відміну від гуцулів Рахівщини, тересвянські, тереблеріцькі та боржавські долиняни нижню частину штанів оздоблювали поперечними загинками («гайташами»), а в околицях с. Королева Виноградівського району – поліхромною вишивкою у вигляді двох орнаментальних смуг з дрібних геометричних мотивів або квіток зі стеблами та листочками внизу кожної штанини. Сукняні червоні штани («гачі», «холошні», «крашаниці») у межах Закарпаття побутували лише у гуцулів Рахівщини. Їх характерною особливістю було оздоблення з'єднувальних швів темно-оранжевою, зеленою і золотистою нитками. Підперезувались гуцули Рахівщини широкими шкіряними поясами «римінями» або вузькими «букуріями».

Чоловічі головні убори гуцулів Рахівщини за матеріалом виготовлення поділялись на сукняні (фетрові), солом'яні та хутряні. Улюбленим головним убором парубків був капелюх («крисаня»). Носили його постійно, за винятком холодних місяців року. Етноідентифікуючою ознакою весільних «крисань» були вінки («вінці пані молодого»), якими оздоблювали («закосичували») один бік капелюха. Одружені чоловіки носили головні убори з дуже скромним оздобленням. Зимовий стрій гуцула можна було легко визначити за хутряним головним убором («шликом»). У межах Закарпаття «шлики» побутували лише у гуцулів Рахівщини.

Доповненням до чоловічого вбрання були різного роду сумки. «Бесаги», «тайстри», «дзьобенки», «тобівки» поряд з основною утилітарною функцією виступали доповненням до комплексів як чоловічого, так і жіночого одягу.

Народний одяг гуцулів українсько-румунського етнічного та гуцульсько-долинянського етнографічного порубіжжя

До українсько-румунського етнічного порубіжжя, яке в межах Рахівщини населено гуцулами і незначними вкрапленнями румунів, належать в межах району такі села: Великий Бичків, Луг, Верхнє Водяне, Стримба, Водиця, Кобилецька Поляна. Водночас перераховані села знаходяться в

контактній зоні гуцулів з етнографічною групою долинян. Тому тут спостерігаються як домінування українських гуцульських і долинянських традицій, так і певні впливи румунів. Великобичківські гуцули сформувались з мішаного долинянсько-гуцульського населення при вирішальному впливі рахівських гуцулів [424, с. 11; 1082, с. 31].

Жіночий одяг. Комплект традиційного жіночого вбрання великобичківських гуцулів складався з сорочки, спідниці («плата»), святкової нижньої спідниці («фартуха»), фартуха («приплата»), двоплатових пілок («запасок»), жилета («лайблика»), хутряної безрукавки («кожушка»), головних уборів, прикрас, взуття.

Жіночі сорочки. У XIX ст. тут побутувала довга жіноча сорочка («ушиванка») з домотканого конопляного полотна. Наприкінці XIX ст. поряд з ним почали використовувати комбіноване («трясине») полотно, для основи якого брали конопляні нитки, а для перетикання – бавовняні. Кроїли «ушиванку» з двох пілок, які по боках зшивали до місця вставлення довгих цільнокроєних рукавів. Довжина сорочок сягала 120 см, ширина в плечах – 50 см, по низу – 85 см. Сорочки не мали коміра. З другої половини XIX ст. до передньої та задньої пілок почали додавати ще дві вужчі пілки, розширені донизу. Верхню частину «ушиванки» разом з рукавами збирали у дрібні складки («рямки»). Поверх них пришивали вузенький (1-2 см) комір («обшивку»), який на задній полі плавно переходив у глибокий (15-25 см) розріз («розпірку»), що зав'язувався («защункувався») за допомогою плетених шнурочків з китицями. Наприкінці XIX ст. почали використовувати сині чи білі гудзики («гомби»). «Ушиванки» оздоблювали вишивкою на комірі, пазусі, та рукавах [823, с. 121] (детальніше див. Коцан В. Традиційний народний одяг гуцулів Рахівщини... С. 90).

Давні великобичківські сорочки («ушиванки») не збереглись. Наприкінці XIX – на початку XX ст. поряд з ними у названих селах під впливом гуцульських традицій поширились довгі (додільні) жіночі сорочки з

розрізом пазухи на передній полі, довгими широкими рукавами, оздобленими «уставками». Як у ясінянській, богданській, рахівській, так і у великобичківській вишивці найбільш поширеним був геометричний орнамент, зокрема композиції з використанням ромба, баранячих ріжок («бочарок»), стилізованого зображення жінки.

Наприкінці XIX та на початку XX ст. у с. Луг Рахівського району зрідка зустрічались короткі жіночі сорочки, всю передню частину яких від коміра до пояса оздоблювали вишивкою, а також сорочки із суцільною вишивкою на рукавах (див. рис. 2.363).

На початку 20-х років XX ст. під впливом румунів та суміжних долинянських сіл у великобичківських гуцулів поширились довгі та короткі «волоські» сорочки (див. рис. 2.364, 2.365) [218; 668, с. 241-242; 455, с. 20; 1012, с. 46; 1036, с. 31] (детальніше див. Коцан В. Традиційний народний одяг гуцулів Рахівщини... С. 92).

Характерною особливістю «волоських» сорочок великобичківських гуцулок був прямокутний виріз горловини (12×15, 14×16, 15×17 см). Рукав кроїли з двох пілок. Краї полотна («пруги») з'єднували «ціркою», а викроєний під рукою бік зшивали простим рубцем. Полотно у верхній частині пришитих рукавів призбирували на чотири-п'ять ниток. Лише зрідка на рукавах великобичківських сорочок, як і на долинянських та румунських, робили воланчики («кучері»). Їх так само підрубляли, а зарублений кінець за допомогою гачка обмітували різнокольоровими нитками. На відміну від долинянських і румунських, «кучері» на великобичківських сорочках значно коротші [218]. На зап'ясті «морщення» було ширшим, ніж на плечах [287; [816, с. 190; 1010, с. 66; 1050, с. 80].

Прямокутний виріз горловини, верхня плечова частина рукавів та манжети («дудики») великобичківських сорочок оздоблювались поліхромною вишивкою геометричних чи рослинних орнаментів.

Найпоширенішими техніками вишивки сорочок, які використовували великобичківські вишивальниці, були «низина» та «хрестик».

У кольоровій гамі вишивки великобичківських «волоських» сорочок домінуючими були чорний, бордовий та червоний кольори із вкрапленнями жовтого, зеленого, синього. Давніші сорочки вишивали домашніми пряденими білими нитками, з кінця XIX ст. – синьо-червоними та червоно-чорними, а на початку XX ст. на зміну їм приходить багатоколірна вишивка.

Поряд із геометричним орнаментом у вишивці «волоських» сорочок на початку XX ст. використовувались рослинні мотиви, виконані технікою «гладі». Квітково-рослинна вишивка – результат впливу румунських вишивальних традицій. Особливістю «волоських» великобичківських сорочок було те, що їх вузенька (1-2 см) обшивка не оздоблювалась вишивкою. Її контури вирізали у формі напівкіл з дірочками посередині (*див. рис. 2.366*). Етноідентифікуючою ознакою великобичківських «волоських» сорочок було те, що всі вони «установкові», а румунські «волоські» сорочки вишивались прямо по полотну. Це підтверджує факт, що з початком XX ст. тут починають домінувати гуцульські традиції (*див. рис. 2.367*).

Отже, основу жіночого строю великобичківських гуцулок складала сорочка. Протягом XIX – першої половини XX ст. у селах Великий Бичків, Луг, Верхнє Водяне, Стримба, Водиця, Кобилецька Поляна Рахівського району побутували три види сорочок: довга (додільна) сорочка («ушиванка») (кінець XVIII – XIX ст.), гуцульські сорочки з «установками» (друга половина XIX – початок XX ст.) та «волоські» сорочки (20-40-ві роки XX ст.) з «установками». Крій та оздоблення великобичківських «ушиванок» подібний до долинянських «довгань» межиріччя Терєблі та Ріки і сіл верхів'я р. Боржави. З другої половини XIX ст. у великобичківський одяговий комплекс починають проникати гуцульські мотиви. У цей період поширились гуцульські довгі (додільні) жіночі сорочки з розрізом пазухи на передній полі, довгими широкими рукавами, оздобленими «установками». На початку

20-х рр. ХХ ст. під впливом румунських та долинянських одягових традицій у великобичківських гуцулів поширились жіночі уставкові «волоські» сорочки з прямокутним вирізом горловини.

Поясний одяг. У ХІХ – на початку ХХ ст. жіночим поясним вбранням були спідниці. На відміну від інших гуцульських сіл Рахівщини, в околицях Великого Бичкова здавна одягали спідниці («плати») з домотканого лляного чи конопляного полотна, а з 90-х років ХІХ ст. – із ситцю, шовку («флоку»), велюру («баршуну»), сіркасу. У цей час змінюється і спосіб пошиття спідниць. Їх починають шити на складки («плати на рокоти») та збирати на нитки («морщині плати в обшивку») (див. рис. 2.368, 2.369).

У будні, щоб не забруднити спідниці, поверх них одягали фартухи («приплати»). Їх шили із покупної бавовняної, шовкової, атласної або ситцевої матерії завширшки 75-80 см. У талії полотно густо збирали, підшивали і пришивали поясок завширшки 3 см, який зав'язувався ззаду. Внизу фартухи оздоблювали двома різнокольоровими стрічками, поміж якими нашивались 2-3 поперечні складки («гайташики»).

З другої половини ХІХ ст. разом із поширенням додільних гуцульських сорочок з «уставками» у великобичківських гуцулок з'являються двоплатові пілки («запаски») (див. рис. 2.370), які підперезували довгими (1,5-2,5 м) тканими поясами («окрайками») (див. рис. 2.371) (детальніше див. Коцан В. Традиційний народний одяг гуцулів Рахівщини... С. 97).

Отже, наприкінці ХІХ – на початку ХХ ст. жіноче поясне вбрання в околицях Великого Бичкова зазнає певних змін. Спідниці з фартухами поступово витісняються запасками. Характерною особливістю великобичківських спідниць були широкі складки («рокоти»). До середини ХІХ ст. спідниці шили з домотканого полотна. З поширенням запасок спідниці носили лише жінки старшого віку, а згодом спідниці були повністю витіснені. Великобичківські запаски схожі до ясінянських, богданських та рахівських. Поширення запасок, як і додільних сорочок, свідчить про те, що

місцеве населення поступово переймало у жіночому одязі гуцульські традиції.

Плечовий та верхній одяг. У ХІХ – на початку ХХ ст. як у будні, так і на свята, жінки поверх сорочки одягали кофти («блузики») [896, с. 213; 455, с. 24], короткі до пояса жилети («лайблики») з фабричного оксамитового полотна («баршуну») [5] (детальніше див. Коцан В. Традиційний народний одяг гуцулів Рахівщини... С. 97-98).

Найяскравішим видом верхнього плечового вбрання великобичківських гуцулок були хутрянні безрукавки («кожушки»). За кроєм вони подібні до ясінянських, богданських та рахівських «кептарів». Етноідентифікуючою ознакою великобичківських жіночих кожухів було декоративне оздоблення темно-вишневим чи коричневим сап'яном у вигляді хвилястих смуг та стилізованих гілочок. Такі хутрянні безрукавки у межах Закарпаття побутували тільки у великобичківських гуцулів (див. рис. 2.372, 2.373) [246].

Осінньо-зимовим одягом жінок і чоловіків в околицях Великого Бичкова були чорні сукняні куртки («сердаки»), за кроєм та оздобленням подібні до богданських, ясінянських та рахівських «сердаків» (див. рис. 2.374, 2.375) [265].

Зачіски і головні убори. Дівчата в околицях Великого Бичкова заплітали волосся у дві коси, роблячи при цьому проділ на правому боці голови. Для краси в коси заплітали різнокольорові стрічки («машлики»). Спереду кругом голови прикріплювали розмаринову гілочку, прикрашену квітами пеларгонії («мушкатлика»). Старші жінки волосся на голові укладали у вінок («у колач») і покривали хусткою. На свята та весілля дівчата одягали вінки. Тоді волосся складали вінком чи заплітали у дві коси. Вінки плели з барвінку або самшиту. Зелений вінок мав круглий твердий каркас з картону чи старого солом'яного бриля («солом'янки»), на який поміж зеленим листям нашивали яскраві штучні квіти з паперу, живі квіти («розмарін»), гарасові нитки та шматки тканини («крішпанки»). Подібні вінки були поширені по

всій Рахівщині. Про такий вінок люди казали: «вінок на полупці». Діаметр його був 5-6 см (див. рис. 2.376) [455, с. 36-37; 456, с. 5-6].

Етноідентифікуючою ознакою великобичківських хусток були сріблясті нитки («позлітки»), якими декорували всю площину хусток (див. рис. 2.377) [5].

Оздоби. Із прикрас у другій половині XIX – на початку XX ст. у великобичківських гуцулок найпоширенішими були «тканки» – нанизана («сплетена») із бісеру смужка завширшки 1-1,5 см, що зав'язувалась чи застібувалась на гудзик навколо шиї. Поширеним орнаментальним мотивом «тканки» був ромб, в середині якого найчастіше робили цяточки. Досить поширеним було також монисто («коралі») з великих круглих скляних намистин. «Коралі» нанизували на нитку у п'ять рядів. Дівчата та молоді жінки носили червоні, а старші жінки – чорні «коралі». Із золотих прикрас поширеними були завушниці («когутки»). Золоті обручки зустрічались лише у заможних селян [455, с. 41; 582, с. 83; 656, с. 24; 913, с. 40].

Взуття. Традиційним взуттям великобичківських гуцулок були постолы та чоботи. За кроєм і оздобленням вони такі ж, як у ясінянських та богданських гуцулок. На початку 20-х років XX ст. під впливом міських традицій тут поширились шкіряні черевички («топанки»). Шили їх з м'якої хромової шкіри чорного чи темно-коричневого кольору. При оздобленні халявок використовували техніки «вистрочки» та «вирізування». «Топанки» мали невисокий каблук, круглі п'ятку та носок. Підшову («талпу») підбивали дерев'яними цвяшками, а наприкінці 30-х – на початку 40-х років XX ст. почали прошивати товстими шовковими нитками, які перед тим просмолювали або змащували олією. Зав'язувались черевички на шнурочки. «Топанки» носили як жінки, так і чоловіки. Жіночі були вищими за чоловічі.

Отже, протягом XIX – першої половини XX ст. у великобичківських гуцулок побутували три види сорочок: довгі (додільні) сорочки («ушиванки») (кінець XVIII – XIX ст.), гуцульські сорочки з «уставками» (друга половина

XIX – початок XX ст.) та «волоські» сорочки (20-40-ві роки XX ст.). За кроєм та оздобленням великобичківські «ушиванки» подібні до жіночих сорочок («довгань») тереблеріцьких та боржавських долинянок. Вони виділялись вузькими, розширеними донизу, бічними пілками, вишитою «пазухою», орнаментальними композиціями вишивки на рукавах. З другої половини XIX ст. у великобичківському жіночому одяговому комплексі поширюються додільні сорочки з розрізом пазухи на передній полі та уставковою вишивкою з домінуванням геометричних орнаментів. На початку 20-х років XX ст. під впливом румунських та долинянських традицій у великобичківських гуцулок поширились «волоські» сорочки з прямокутним вирізом горловини. З-поміж гуцульських великобичківські сорочки можна було легко розпізнати за «уставками», контури яких оздоблювали мережкою з напівкілець або зубчиків.

До перших десятиріч XX ст. основним жіночим поясним вбранням великобичківських гуцулок були спідниці та фартухи, які з поширенням «волоських» сорочок були витіснені запасками. Етноідентифікуючою ознакою великобичківських спідниць були широкі складки («рокоти»). У святкові дні спідниці пов'язували плетеним поясом, а у будні припинали фартухом («приплатом»). З поширенням запасок спідниці одягали лише жінки старшого віку. Поступово запаски стали основним поясним вбранням.

У XIX – на початку XX ст. жіночим плечовим вбранням були кофти («блузики») та жилети («лайблики») з фабричних тканин. «Блузики» мали довгі рукави, що завершувались манжетами. На кінцях рукавів повсякденних «блузиків» робили прошив, у який протягували гумку.

З другої половини XIX ст. в околицях Великого Бичкова масового поширення набувають хутрянні безрукавки («кожушки»), які за кроєм та окремими елементами оздоблення подібні до гуцульських «кептарів». Етноідентифікуючими ознаками великобичківських жіночих «кожушків» були орнаментальні композиції з аплікації, вишивки та способи їх

розміщення. Передні пілки декорували хвилястими смужками з темно-вишневого сап'яну або сукна. Допоміжним елементом виступали зелені та темно-вишневі трилистники. З-поміж гуцульських хутряних безрукавок великобичківські «кожушки» легко можна було розпізнати навіть зі спини.

Доказом того, що наприкінці ХІХ – на початку ХХ ст. в околицях Великого Бичкова стали переважати гуцульські традиції, було поширення сукняних курток («сердаків»), які за кроєм та оздобленням такі ж, як рахівські. Жіночі зачіски та головні убори (вінки, хустки), прикраси та взуття великобичківських гуцулок подібні до ясінянських, богданських та рахівських. До етнографічно розмежувальних рис відносимо форми та способи декорування головних уборів та прикрас.

Чоловічий одяг великобичківських гуцулів подібний до одягу ясінянських, богданських і рахівських гуцулів. Він у другій половині ХІХ – на початку ХХ ст. складався з сорочки, літніх штанів («гатеїв»), зимових штанів («холошнів»), шкіряного поясу («риміня»), жилета («лайблика»), хутряної безрукавки («кожушка»), сукняних курток («сердаків», «лийбанів»), головних уборів та взуття.

Сорочки. У ХІХ – на початку ХХ ст. у великобичківських гуцулів побутовували короткі (50-55 см) сорочки з білого конопляного або «трясеного» полотна. Мало оздоблена вишивкою або взагалі не вишита сорочка свідчила про нестатки, а оздоблена («ціфрована») вишивкою та густим морщенням («стягуванням») на плечах – про добробут селянина (див. рис. 2.378) [249; 571, с. 41; 653, с. 45; 1100, с. 54] (детальніше див. Коцан В. Традиційний народний одяг гуцулів Рахівщини. С. 105-106).

На початку ХХ ст. у великобичківських гуцулів поширюються довші (60-62 см) сорочки з відкидним коміром та глибоким (20-25 см) поздовжнім розрізом пазухи, що застібувався на гудзики («гомби») та металеві кнопки («патенти») (див. рис. 3.97). З початку ХХ ст. в околицях Великого Бичкова поширились й довгі (70-75 см) сорочки з поліхромною вишивкою [252; 731,

с. 83-84; 1047, с. 147]. На початку ХХ ст. у вишивці нагрудників сорочок одружених чоловіків переважали ромби, хрести, баранячі ріжки, меандрові лінії, «путки», «грабельки». У кольоровій гамі домінували чорний, коричневий, зелений, бордовий, блакитний кольори. У 20-40-х роках ХХ ст. були поширеними геометризвано-рослинні чи стилізовано-рослинні мотиви. Крім «нагрудників», вишивкою оздоблювали манжети чоловічих та дитячих сорочок, де провідним мотивом була галузка у вигляді ламаної лінії («кривулі») з геометризованих квітів, стебел та листочків.

Отже, головним компонентом вбрання великобичківських гуцулів була сорочка. Протягом ХІХ – першої половини ХХ ст. відбувались зміни у крої та оздобленні сорочок. Короткі чоловічі сорочки великобичківських гуцулів за кроєм, оздобленням, способом ношення подібні до сорочок марамороських долинян і румунів Закарпаття. Одягали сорочки навипуск, не заправляючи ані в штани, ані у пояс. Протягом кінця ХІХ – початку ХХ ст. в околицях Великого Бичкова поширились чоловічі сорочки з відкидним коміром, вузькими рукавами з манжетами та поліхромною вишивкою.

Поясний одяг. Поясним чоловічим одягом були літні полотняні штани («гаті») та сукняні зимові штани («холошні»). Довгі (60-70 см) «гаті» кроїли з двох шматків полотна. До кожної поли завширшки 45 см пришивали ще одну, вужчу, пілку (20-25 см). У результаті кожна штанина в обкаті досягала 65-70 см. Зустрічались «гаті», штанини яких кроїли з одного шматка полотна завдовжки 72-78 см, завширшки 70 см. У поясі «гаті» стягувались шнурком («гачником») з конопляних або бавовняних ниток, який просовували у спеціальну вузьку (2-3 см) загинку («партку», «остроку»). Штанини зшивались прямим швом, між ними вшивався прямокутний клин («дно»). Низ кожної штанини загинали 2-3 рази на ширину 3 см, підрубляли «ціркою», а потім загнуту тканину розрізували впоперек й робили стряпки («ряски»), довжина яких на повсякденних штанах становила 1 см, а на святкових – 3-4 см. Подібні «рясовані» штани побутували у долинян, румунів

та угорців Закарпаття (*див. рис. 2.380-2.382*) [248; 676, с. 105; 757, с. 116; 943, с. 72].

З-поміж гуцульських штанів великобичківські «гаті» найкоротші, а їх штанини найширші. Якщо низ штанин ясінянських, богданських та рахівських «гате́й» оздоблювали різноманітними мережками та вирізуванням, то великобичківські гуцули надавали перевагу рослинній вишивці, виконаній білими нитками. У межах Закарпаття рослинною вишивкою декорували низ штанин також долиняни, румуни та угорці.

У Великому Бичкові були поширені й сукняні штани («прічі»). Від пояса до колін вони були пошиті вільно, широко, а від колін – вузько, прилягаючи до ніг і заправляючись у вовняні шкарпетки («капчурі»). Поширились вони під впливом міської моди у 20-х роках ХХ ст.

Взимку чоловіки носили білі сукняні штани («холошні»). Штанини зшивали бавовняними нитками прямим швом, не вшиваючи клину. У поясі з кожної штанини загинали шматок сукна («партку»), у яку всували вузький шкіряний пояс («букурую»). Зимові штани шили довгими, аж до землі, а носили їх підігнувши десь на 15-20 см [5]. «Холошні» з білого сукна у великобичківських гуцулів поширились з середини ХІХ ст. під впливом долинян. Великобичківця у білих холошнях можна було легко розпізнати між ясінянцями чи богданцями, одягненими у червоні, сині або чорні зимові сукняні штани.

Сорочку і штани заправляли у широкий шкіряний пояс («римінь») з телячої фарбованої чорної чи коричневої шкіри. Ширина такого пояса сягала 20-35 см. Як і в ясінянських, богданських та рахівських гуцулів, тут були поширені пояси двох видів: прості та декоровані («ціфровані»). Заможні селяни носили широкий пояс без прикрас з двома-п'ятьма пряжками, багаті купували «риміні», прикрашені тисненням, мідними кільцями, дрібними гудзиками, «гитицями». «Римінь» виконував як естетичну, так і практичну

функцію. Цей традиційний елемент вбрання був поширений по всій Гуцульщині.

Плечовий одяг. Традиційний плечовий одяг великобичківських гуцулів можна поділити на дві частини: пошитий з овечої шкіри та пошитий з фабричних тканин. У середині XIX – першій половині XX ст. чоловіки одягали шкіряні безрукавки («кожушки»), етноідентифікуючою ознакою яких були тонкі сап'янові стрічки («силки»), широкі «зубковаті» смужки та кручені шкіряні шнурочки («крученики», «ламаники»). Їх поєднання було єдиним декоративним елементом передніх пілок. Спинку кожушка декорували аплікаціями та вишивкою у вигляді листочків, квіток («тюліпанів») і деревцят («смерічок») (див. рис. 2.383, 2.384) [247; 1104, с. 150-151].

На початку XX ст. під впливом сусідніх долинянських сіл у великобичківських гуцулів поширились полотняні безрукавки («лайблики») з чорної атласної чи шовкової матерії. Безрукавку носили застібнутою на два гудзики або взагалі не застібаючи. В осінньо-зимовий період чоловіки одягали короткі (50-55 см), трохи нижче пояса, «лайблики», пошиті з сірого або коричневого сукна. Святкові сукняні лайблики оздоблювали чорним велюром («баршуном»), обшиваючи комір, кишені та низ [455, с. 54-55; 1051, с. 45].

Чоловічий зимовий **верхній одяг** XIX – початку XX ст. мало чим відрізнявся від жіночого. Побутували два види верхнього зимового плечового жіночого та чоловічого одягу – вовняна накидка (гуня) та сукняна куртка («лийбан», «сердак»). До кінця XIX ст. єдиним верхнім зимовим плечовим одягом великобичківських гуцулів були білі гуні двох видів: «гуні кладені» та «гуні чесані». Шились вони із овечого сукна, для виготовлення якого використовували пропарену, вимиту та висушену вовну. На початку XX ст. гуні витіснялись короткими сукняними куртками («лийбанами», «сердаками») з білого, сірого, чорного або темно-коричневого сукна (див.

рис. 2.385, 2.386) [604, с. 150] (детальніше див. Коцан В. Традиційний народний одяг гуцулів Рахівщини... С. 113).

Головні убори. Весняно-літньо-осінніми головними уборами великобичківських гуцулів були фабричні капелюхи («крисані», «клебані») чорного, сірого, коричневого кольорів та солом'яні брилі. Зимові шапки («дуплашки») шили із овечих шкір хутром назовні, підшиваючи баранячим хутром. На початку ХХ ст. у Верхньому Водяному і Стримбі з'явилися заячі шапки, які купували в магазинах. У 20-40-х роках ХХ ст. поширеними були «шлики».

Взуття. Шкіряне взуття великобичківських гуцулів умовно можна розділити на дві групи. До першої відносимо гостроносі «постоли», а до другої – чоботи («чіжми») та черевики («бокончі», «топанки»). Заможні селяни, крім постолів, носили шкіряні чоботи («чіжми»). Носили їх як чоловіки, так і жінки. У великобичківських гуцулів були відомі два види чобіт: «з лубами» та «з фойов». Чоботи «з лубами» шилися із трьох шматків шкіри. Перед та каблуки кроїлись окремо, а халяви («луби», «сари») кроїли з одного шматка, що ззаду зшивався одним швом. Щоб халяви чобіт були твердими, до їх внутрішньої частини клеїли грубе полотно («чіріс»). Знизу до чобіт пришивали підошву. Чоботи «з лубами» мали прямокутний плоский каблук (4×2, 4×3 см). Щоб каблуки служили довше, знизу їх підбивали залізною оковкою («пудковкою»). Чоботи з м'якої телячої шкіри, халяви яких у нижній частині збирались «у гармошку», називали «чіжмами з фойов» [5]. Наприкінці 20-х рр. ХХ ст. у великобичківських гуцулів поширились чоловічі та жіночі черевики («бокончі»).

Доповненням до одягу до одягу хлопців та чоловіків були сумки («тайстри»), пошиті із домотканого полотна. Вони мали прямокутну форму, одягались через плече. Фотозображення подібних тайстрин зустрічаємо у роботі С.К. Маковського. Ромбовий орнамент із топорикоподібним потовщенням російський дослідник С.К. Маковський ототожнює з

елементами давньокавказького мистецтва, зокрема з елементами килимів Карабахського ханства [913, с. 48]. Таке твердження помилкове, бо подібний орнамент, як і клітчастий, є характерним для бесагових тканин усієї Гуцульщини.

У великобичківських гуцулів були поширені й вишиті сумки («тайстри»), що закінчувались різнокольоровими «стряпочками», які пришивались до нижньої частини сумки «штипкованим» швом. Вишита квітами «тайстра» була окрасою вбрання кожного парубка чи молодого чоловіка (*див. рис. 3.105-3.107*).

Отже, чоловіче вбрання великобичківських гуцулів формувалось під впливом долинянських, гуцульських та румунських одягових комплексів. Із другої половини XIX ст. в одяговому комплексі великобичківців починають поширюватись гуцульські елементи, які наприкінці XIX – на початку XX ст. стають домінуючими. До них відносимо сорочки, оздоблені поліхромною вишивкою геометричних чи стилізовано-рослинних мотивів, широкий шкіряний пояс («римінь»), крій та окремі елементи оздоблення хутряних безрукавок («кожушків»), чорні сукняні куртки («сердаки»), закосичені «крисані», чорні зимові шапки («шлики», «дуплашки»).

2.3. Карпатоукраїнське, особливе та відмінне в народному одязі бойків і лемків.

Народний одяг бойків і лемків – одне із найбільших надбань матеріальної та духовної культури українців краю. У ньому, як і у вбранні інших етнографічних груп українців Закарпаття, знайшли своє відображення найкращі досягнення ткачів, кравців, кушнірів, вишивальниць.

Закарпатські бойки населяють Воловецький район (села Розтока і Кічерний відносимо до бойківсько-лемківського етнографічного порубіжжя), Міжгірський район (за винятком верхів'я р. Теремля з центром у селах Колочава, Міжгір'я і Вучкове в долині р. Ріки) та села Тихий, Гусний, Сухий, Ужок, Волосянка Великоберезнянського району у верхів'ях р. Ужа, які

розташовані в бойківсько-лемківсько-долинянському порубіжжі [1055, с. 38; 1129, с. 300].

Етнографічний район закарпатських лемків займає села правого берега верхів'я р. Ужа (Верховина Бистра, Лубня, Загорб, Стужиця, Ставне, Жорнава, Домашин, Княгиня, Стричава, Сіль, Завосино, Мирча на Великоберезнянщині) та села Новоселиця, Дубриничі, Зарічево на Перечинщині. Села лівого берега верхів'я р. Ужа (Ужок, Гусний, Тихий, Сухий, Волосянка) відносимо до бойківсько-лемківсько-долинянського, а села середньої течії р. Ужа (Люта, Вишка, Костринська Розтока, Кострино, Забрідь) – до лемківсько-долинянського порубіжжя.

Особливості жіночого народного одягу бойків.

Сорочка. Основною складовою жіночого вбрання була сорочка, яка зберегла старослов'янські реліктові форми (тунікоподібна безуставкова сорочка з суцільним рукавом). Така сорочка відзначалась густими збірками («рямами») навколо шії, розрізом пазухи з правого боку [570, с. 142; 888, с. 237]. До початку XIX ст. у бойків Закарпаття в основі комплексу жіночого вбрання була довга (додільна) сорочка, що доповнювалась фартухом, гунею, взуттям і головним убором. Вже на середину XIX – початок XX ст. як у закарпатських, так і в галицьких бойків, поряд з довгими побутували короткі жіночі сорочки («опліччя») (див. рис. 2.392).

Короткі («курті») жіночі сорочки бойків Закарпаття шили з домотканого конопляного чи лляного полотна. Для святкових сорочок використовували полотно, у піткання якого затикали бавовняні нитки. На такому полотні було добре вишивати хрестикові орнаменти. Для буденних сорочок використовували невідбілені лляні чи конопляні полотна. Викроювання сорочок обходилося без будь-яких розрахунків чи вимірювальних схем.

Найпоширенішими були два варіанти крою стану сорочки: з двома бічними швами (див. рис. 2.393) [59; 219, с. 11-12] та із задньою пілкою-вставкою (див. рис. 2.394) [152].

До вирізу горловини сорочки пришивали вузенький комірець («обшивку»). Бойківські жіночі сорочки відрізнялись від сорочок інших етнографічних груп українців Закарпаття способом декорування місця з'єднання коміра із вирізом горловини та пришивних манжет з морщеною нижньою частиною рукавів [196; 561, с. 15] (детальніше див. Коцан В. Жіночі сорочки бойків Воловеччини та Міжгірщини... С. 95-97).

Етнографічно розмежувальною рисою крою святкових жіночих сорочок бойків сіл Завийка, Тітківці, Присліп, Торунь Міжгірського району була вузенька смужечка («пір'ячко») з домотканого полотна або фабричної матерії, пришта до верхньої частини рукавів. «Пір'ячко» збирали на дві нитки у дрібні складочки. Його нижній край та верхній край рукава загинали й прострочували ручним чи машинним швом. «Пір'ячка» нагадували волани на жіночих «волоських» сорочках тересвянських долинян, але на відміну від воланів, їх не оздоблювали різнокольоровими обмітувальними швами (див. рис. 2.395, 2.396) [337].

Короткі жіночі сорочки бойків Закарпаття, як і бойків Галичини, відрізнялись від довгих гуцульських і долинянських сорочок кроєм, розміщенням розрізу пазухи, варіантами оздоблення з'єднувальних швів. У ХІХ ст. бойківські жіночі сорочки традиційно оздоблювались геометричним орнаментом. Основними орнаментальними мотивами були ромби, квадратики, шести- або восьмипелюсткові розети. Доповненням до них служили вільно укладені ламані лінії («кривулі»). З кінця ХІХ – початку ХХ ст. набувають поширення стилізовані геометричні та рослинні орнаменти, а протягом 20–40-х років ХХ ст. вишивка жіночих сорочок збагатилась ще й елементами квітково-рослинних мотивів. Характерною особливістю бойківських вишивок було біле незаповнене тло, що надавало вишивкам легкості та певної елегантності [902, с. 255-256; 988, с. 8-9; 1054, с. 167-168].

Повсякденні сорочки оздоблювали скромною вишивкою або не оздоблювали взагалі. Святкові сорочки обов'язково декорували вишивкою, виконаною технікою «низини» («протігано») чи «хрестиком» («на зирнята»), а з 20-х років ХХ ст. – і «гладдю» («снованя») поверх морщення нагрудної частини, плечової частини рукавів, на пришивних манжетах та поверх морщення біля них. Хрестиком і низинкою вишивались геометричні та стилізовано-рослинні орнаментальні мотиви, гладдю – рослинні. У ХІХ ст. сорочки оздоблювали вишивкою, виконаною домашніми пряденими нитками чорно червоних, синьо червоних чи червоних кольорів, а з кінця ХІХ – початку ХХ ст. поширюється поліхромна вишивка. При оздобленні сорочок враховувався вік жінок, їх сімейний стан тощо. Найпишніше оздоблювались дівочі та весільні сорочки [645, с. 67; 664, с. 309; 1103, с. 84].

Вишивання по збірках бойківських жіночих сорочок виконувалось відразу двома голками. Одну грубу нитку протягували швом, як при тканні, а другу – тонку нитку – закручували у сітчастий візерунок. «Кривулі» на морщенні краще скріплювали «рями», ніж прості стібки. У першій половині ХІХ ст. вони переважно виконувались білими нитками, які не виділялись на білому полотні, а отже, не несли вираженого декоративного навантаження. Свої особливості мала вишивка на сорочках дівчат, молодиць, жінок середнього та старшого віку (*див. рис. 2.397, 2.398*).

Поряд із загальними ознаками жіночі сорочки бойків Закарпаття виявляють ряд локальних рис, характерних для групи сіл чи навіть окремих сіл. Так, протягом другої половини ХІХ ст. у бойків Воловеччини поширились короткі (50-55 см) повсякденні жіночі сорочки («прядивки») (*див. рис. 2.399*) [227] (детальніше див. Коцан В. Жіночі сорочки бойків Воловеччини та Міжгірщини... С. 98). Із 20-х років ХХ ст. у побут бойків Воловеччини входять буденні жіночі сорочки, кроєні із вставкою у задній частині. Шили їх також із конопляного полотна. Своєрідною рисою крою

таких сорочок був розріз («розпірка») (10-25 см) у нижній частині передньої пілки [8; 198].

У 20-30-х роках ХХ ст. манжети повсякденних сорочок дівчат та молодих жінок декорували вишивкою стилізовано-рослинних мотивів, виконаною технікою «хрестик» різнокольоровими бавовняними нитками. Найчастіше орнаментальними мотивами виступали окремі квітки, стебла з листочками, трилисники, з'єднані у композиційну смугу, або ж стилізовані галузки. Зрідка зустрічались також дівочі сорочки із скромною вишивкою у вигляді вузької орнаментальної смуги (1-2 см). Манжети сорочок жінок старшого віку оздоблювали прошивними швами у вигляді кривуль, виконаними конопляними або бавовняними нитками. Менш поширеними були манжети, оздоблені вишивкою, виконаною технікою «низина», у яких домінували складні орнаментальні композиції (*див. рис. 2.400*) [194].

Свої особливості оздоблення мали жіночі сорочки з с. Розтока Воловецького району. На сорочках молодих дівчат та жінок з кінця 20-х років ХХ ст. переважала вишивка стилізованих рослинних мотивів, виконана технікою «хрестик» різнокольоровими нитками, а на сорочках жінок старшого віку – вишивка геометричних орнаментів, виконана технікою «низина» [230].

Святкові жіночі сорочки воловецьких бойків кроїлись з пілкою-вставкою у задній частині або без неї. У селах верхів'я р. Латориці поверх морщення передньої пілки вишивались орнаментальні смуги з ромбів із вусиками («жучків»). Роль серцевини виконували дрібні ромбики («цятки»). Контури ромбів та вусики вишивали чорними нитками, а внутрішню площину – синіми, червоними, рідше зеленими. Обрамленням композиції служили ламані лінії («кривулі»). «Жучки» та «кривулі» були домінуючими мотивами й у вишивці плечової частини рукавів. Допоміжним мотивом виступали дрібні ромбики (*див. рис. 2.401, 2.402*) [175]. З початку 20-х років ХХ ст. у вишивці жіночих сорочок Воловеччини зустрічались і складніші

орнаментальні композиції, в яких поєднувались розети, прямі та скісні хрести. Верхню плечову частину рукавів оздоблювали вишивкою у вигляді трьох однакових композицій, кожна з яких складалась з чотирьох восьмикутних зірок («звїзд»), поєднаних у ромб, що перетинався скісним хрестом. Центральна композиція була більшою за дві інші, розміщені обабіч неї (*див. рис. 2.403*) [46; 324].

Своєрідною як у кольоровому вирішенні, так і у побудові орнаментальної композиції була вишивка на святкових жіночих сорочках початку ХХ ст. із с. Скотарське Воловецького району (*див. рис. 2.404*).

У 30-х роках ХХ ст. на Воловеччині поширились жіночі сорочки, декоровані вишивкою рослинних мотивів, виконаною технікою двосторонньої гладі («на снованя», «на вбиваня»). В основі орнаменту лежали стилізовані галузки або окремі квітки (найчастіше – ромашки та волошки). Інколи контури великих ромашок обшивали простим стебелевим швом зеленими, чорними або синіми нитками (*див. рис. 2.405, 2.406*) [47; 335; 989, с. 49].

Зрідка у вишивці жіночих сорочок бойків Воловеччини зустрічались орнітоморфні мотиви. Так, в основі орнаменту вишивки плечової частини рукавів жіночих сорочок із сіл Котельниця, Тишів, Нижні Ворота, Верхні Ворота, Лази та Скотарське зображались пташки («голуби»), що сидять на гілці із двома великими квітками та дрібними бутонами. На сорочках із с. Скотарське вишивали пташок («голубів»), розміщених попарно й розділених стилізованою квіткою (*див. рис. 2.407*) [333]. Подеколи плечову частину рукавів вінчальних жіночих сорочок воловецькі бойки оздоблювали стилізованим колом, що утворювалось завитками, вишитими червоними нитками, як символом кохання (*див. рис. 2.408*) [250] (детальніше див. Коцан В. Жіночі сорочки бойків Воловеччини та Міжгірщини... С. 105). Манжети дівочих весільних сорочок найчастіше оздоблювали мотивами «сердечок» чи «берегинь» (*див. рис. 2.409, 2.410*) [257].

Певні особливості крою та оздоблення мали повсякденні сорочки міжгірських бойків. Їх складався із двох пілок (передньої та задньої). На відміну від воловецьких сорочок, у міжгірських передня пілка була довшою (50-58 см) від задньої (38-45 см). До верхньої частини задньої пілки пришивали вузький (12-14 см) шматок полотна («плечики», «полики»). Полотно під «плечиками» збирали у вузькі складки (0,5 см), розміщені одна від одної на відстані 1,5-2 см. Рукави на сорочках були короткими (25 см), із вузькою (3 см) пришивною стрічкою (*див. рис. 2.411*) [184].

Жіночі повсякденні сорочки міжгірських, як і воловецьких, бойків кроїлись з вузькою пілкою-вставкою. Але вшивали її не ззаду, а збоку. Стан сорочок формували два прямокутні шматки полотна («пілки») (52×56 см) (детальніше див. Коцан В. Жіночі сорочки бойків Воловеччини та Міжгірщини... С. 100). Певні особливості мало й оздоблення повсякденних жіночих сорочок міжгірських бойків.

Наприкінці XIX – у першій половині XX ст. у міжгірських бойків побутовали святкові сорочки з пілкою-вставкою у задній частині чи з правого боку, та сорочки з суцільного шматка полотна, зігнутого навпіл по довжині і зшитого з одного боку (з одним бічним швом) [138].

У вишивці сорочок бойків Воловеччини і Міжгірщини на початку XX ст. домінувала червоно-синя кольорова гама. Червоними і синіми нитками оздоблювали морщену нагрудну частину та манжети. В основі орнаментальної композиції вишивки лежали три ламані лінії («кривулі»), розмежовані вузькими смужечками («снурками») (*див. рис. 2.412*) [197]. Згодом орнаментальні композиції удосконалювались (*див. рис. 2.413-2.415*).

У ряді сіл Міжгірщини більшу частину рукавів декорували вишивкою геометричних чи геометризвано рослинних орнаментів у вигляді широкої поздовжньої смуги («заспульніці») (29×22, 24×18, 26×21 см) (*див. рис. 2.416*). Плечову частину рукавів сорочок заміжніх жінок на Міжгірщині інколи декорували вишивкою геометричних мотивів, виконаною технікою

двосторонньої гладі. Композиція складалась із чотирьох великих восьмипелюсткових розет та чотирьох напіврозет, які при поєднанні утворювали форму прямого хреста. Обабіч хреста вишивали малі восьмипелюсткові розети (*див. рис. 2.417*) [289].

Вінчальні сорочки міжгірських бойків вишивали технікою «гладь» («на вбиваня»). В основі орнаментальної композиції лежали чотири червоні, чотири зелені та одна блакитна стилізовані квітки, викладені у формі прямого та скісного хрестів, що перетиналися. У народних віруваннях прямий хрест символізував чоловіка, а скісний – жінку. Таку композицію обрамляли чотири стилізовані віночки у формі ліри з квіток, дрібних бутонів, стебел та листочків (*див. рис. 2.418*) [184].

Отже, у другій половині XIX – першій половині XX ст. основу традиційного жіночого вбрання бойків Закарпаття складала коротка сорочка («опліччя») з домотканого полотна, з круглим вирізом горловини, скісним розрізом пазухи з правого чи лівого боку, густозібраною нагрудною частиною, довгими рукавами з пришивними манжетами. Святкові сорочки Міжгірщини виділялись смужечкою («пір'ячком») у верхній частині рукавів. Так кроїли й жіночі сорочки галицьких бойків, які вирізнялись дрібними збірками («брижами») довкола шиї, особливо спереду, розрізом пазухи з правого боку. Такі сорочки побутували у верхів'ї р. Опір, зокрема в селі Лавочне Сколівського району [1070, с. 338].

У XIX – на початку XX ст. геометричний орнамент вишивки утворювався простими, скісними, ламаними і зубчастими лініями. Поєднання зубців, зигзагів, спіралей, меандрів утворювали стрічкові орнаментальні смуги. Але при цьому провідними орнаментальними мотивами були ромб, квадрат, розети («звізди»), напіврозети. Бойківська одягова вишивка початку XX ст. характеризується поширенням рослинно-квіткових орнаментальних мотивів, спочатку геометризованих, а згодом реалістичних форм. У вишивці закарпатських бойків зустрічались поєднання геометричного орнаменту з

рослинним та орнітоморфним (пташиним). У першій половині XIX ст. вишивка була однобарвною. Сорочки вишивали натуральними кольорами конопляних і лляних невибілених та вибілених ниток. Це робило художньо-образний вигляд вишивки вишукано скромним. З середини XIX ст. у вишивку проникає чорний колір, з другої половини XIX – до початку XX ст. визначальними були червоний та синій кольори. Лише з перших десятиріч XX ст. традиційна червоно-синя кольорова гама одягової вишивки закарпатських бойків набрала рис поліхромності. Крім того, традиційна одягова вишивка бойків Закарпаття вирізнялась і рядом локальних особливостей. Більшість орнаментальних композицій вишивки були подібними до гуцульських, але вишивались не по «установках», а прямо по полотну. Лише наприкінці 30-х років XX ст. у бойків зрідка можна було зустріти «установкові» жіночі сорочки. На відміну від гуцульських, на бойківських вишивках лише зрідка заповнювалась вся площа орнаментальної композиції. Бойкині зазвичай залишали біле незаповнене тло, що надавало вишивкам легкості та певної елегантності.

Вишиті бойківські жіночі сорочки чітко виділялись на фоні долинянських, лемківських та гуцульських. Відмінності полягали у формах та розмірах окремих орнаментальних композицій, їх розміщенні на сорочці, внутрішній розробці та орнаментальному навантаженні. Бойківські «опліччя» виділялись на фоні долинянських сорочок без пілок-вставок, з поздовжнім розрізом пазухи посередині передньої пілки, а також – лемківських з підточкою та густозібраною нагрудною частиною. Коротке бойківське «опліччя» вирізнялось і з-поміж румунських сорочок з прямокутним вирізом горловини, воланами («фидришами»), угорських сорочок, оздоблених вишивкою виключно рослинних орнаментів реалістичних форм, словацьких сорочок, які за кроєм та оздобленням подібні до сорочок турянських долинян і лемків Перечинщини.

Поясний одяг. Поясним одягом бойкинь Закарпаття були спідниці («фартухи», «біленики»). Повсякденні спідниці шили із домотканого конопляного або лляного полотна, а святкові («біленики») – з полотна, витканого із бавовняних ниток. Кроїли спідниці із двох довгих (265-270 см) пілок, загнутих навпіл по ширині та зшитих у передній частині: до верхньої широкої (47 см) пілки пришивали вужчу (21 см). Місце з'єднання пілок декорували вузькою мережкою («цирочкою»). Спереду посередині робили поздовжній розріз («розпірку») (12-20 см). Верхню частину спідниці, крім передньої частини, збирали у дрібні (0,5 см) складки («рямки», «збиранина», «ребра») на 4-10 ниток, загинаючи верхню частину всередину десь на 1-1,5 см. Поверх або під загинки пришивали шнурок («поясник», «збираник»), плетений у косичку із конопляних або лляних ниток. Ним спідницю зав'язували у талії. Дрібне збирання («рямкування») верхньої частини спідниць формувало своєрідні морщені («рямковані», «ребристі») пояси (*див. рис. 2.419*) [141; 330].

Поверх «рямок» інколи вишивали одно- або двоколірні вузькі орнаментальні смуги. В їх основі лежали викладені в ряд або розміщені попарно ромби, які обрамлялися дрібними трикутниками або ламаними лініями («кривулями»). Складки збирали попарно білою конопляною ниткою. У другому рядку складки збирали також попарно, беручи по одній складці із кожної пари попереднього рядка. Збирання складок у третьому рядку повторювало перший. Внаслідок такого декорування морщеної площини утворювались своєрідні орнаментальні рядки у вигляді дрібних ромбиків [137]. Пишніше оздоблювалась нижня частина спідниць («фартухів»), що декорувалась двома-трьома вузькими горизонтальними складками («защипами») та вишивкою (*див. рис. 2.420, 2.421*).

Спідниці («фартухи») з домотканого полотна в окремих селах Міжгірщини проіснували до кінця 20-х років ХХ ст., а на Воловеччині – до кінця 30-х – початку 40-х років ХХ ст. Протягом 20-30-х років ХХ ст. у

бойків побутували спідниці («фартухи», «свити»), які шили із трьох-чотирьох шматків білої фабричної матерії. Верхню частину спідниці, крім передньої пілки-вставки, збирали у широкі вертикальні загинки («рямки», «защипи»). Буденні спідниці були без оздоблення, а на святкових «рямки» зміцнювали 8-10 машинними швами, геометричною вишивкою, виконаною на окремому шматку домотканого полотна. Поверх «рямок» пришивали вузький поясок, за допомогою якого зав'язували спідницю. Низ спідниць декорували 4-6-ма горизонтальними загинками («защипами»), поміж якими технікою «гладь» вишивали стилізовану рослинну галузку [365]. Протягом 20-40-х років ХХ ст. у бойків Закарпаття загального поширення набули спідниці («сукні», «вігани», «катрани») з фабричних тканин (див. рис. 2.422, 2.423).

Отже, протягом ХІХ – першої половини ХХ ст. відбувалась еволюція крою та оздоблення спідниць бойків Закарпаття. Бойківські спідниці, оздоблені вузькими вишитими смугами геометричних і стилізованих рослинних мотивів, відрізнялись від лемківських, угорських і словацьких, оздоблених квітково-рослинним орнаментом.

Поверх спідниці бойкині одягали фартух («пілку», «півку») з конопляного чи лляного домотканого полотна. У бойків Закарпаття побутували і фарбовані («фарблені») фартухи. Святкові фартухи оздоблювали вишивкою стилізованих рослинних орнаментів, а низ прикрашали гачкованою мережкою із конопляних або лляних ниток. Домоткані фартухи побутували до кінця 20-х – початку 30-х років ХХ ст. (див. рис. 2.424).

Із середини 30-х років ХХ ст. набувають поширення фартухи («сукні», «катрани», «вігани») із фабричної матерії. У дівчат та молодих жінок вони були червоними, рожевими, зеленими, синіми, а у старших – чорними, темно-синіми. У поясі фартухи збирали у складки й прошивали нитками, по краях і по низу оздоблювали фабричною чорною або білою мережкою,

загинками та шовковими, атласними чи оксамитовими стрічками червоного, рожевого, жовтого, зеленого кольорів (*див. рис. 2.425*) [136].

У 30-х роках ХХ ст. у бойків Закарпаття поширились весільні («свальбові») фартухи з одного шматка білої фабричної матерії. Верхню частину фартухів збирали на три-чотири нитки у вузькі складки («загинки»), до яких пришивали вузький пояс. У нижній частині фартуха робили 2-8 поперечних «загинок», між якими вишивали стилізовану галузку із квітів, стебел та листочків. Низ фартухів оздоблювали мережкою («чіпкою») (*див. рис. 2.426-2.429*) [332].

Поясний одяг підперезували червоним поясом («плетінкою», «пасиною», «тканкою») із овечої фарбованої вовни. Бойківські пояси подібні до поясів лемків Великоберезнянщини та ужгородських долинян. Характерною їх ознакою були китиці або декоративні гудзики з вовняних ниток.

Плечовий одяг. Різноманітністю форм і прикрас виділяється безрукавний плечовий одяг бойків зі шкіри, сукна та полотна. У ХІХ – на початку ХХ ст. у бойків Закарпаття побутували короткі (52-56 см), трохи розширені донизу хутряні безрукавні кошушки («камазолі»), що шились з трьох піл. Контури всіх деталей обшивали шкіряною смужкою, робили невеликий круглий чи овальний виріз горловини, глибоко врізані рукавні пройми, одну або дві пришивні кишені. Зустрічались «камазолі» й без кишень. Передні пілки та контури кишень декорували світло-коричневим, червоним або зеленим ремінцем, просіяним у надрізи («дірки»), «зубкатою» червоною смужкою. Посередині спинки воловецьких «камазолі» робили видовжену, заокруглену донизу петлю («гачок», «висячок») із «провдітого» зеленого ремінця. Всі деталі крою зшивались білими лляними нитками. Подібні безрукавки носили як жінки, так і чоловіки (*див. рис. 2.430*) [366].

На початку 20-х років ХХ ст. у міжгірських бойків поширились довгі (80 см) жіночі безрукавки («кожушки»), пошиті з трьох овечих шкір хутром всередину (див *рис. 2.431*). Більшою різноманітністю форм оздоблення вирізнялись святкові «камазолі» воловецьких бойків (детальніше див. Коцан В. Традиційний жіночий безрукавний одяг українців Закарпаття... С. 130).

У 30-40-х роках ХХ ст. у воловецьких бойків були поширені жіночі безрукавки («вести») з домотканого вибіленого лляного полотна або білої фабричної матерії. Їх крій складався з двох передніх пілок та суцільної спинки. Зрідка спинку кроїли з двох пілок. По боках вшивали прямокутні вставки, що донизу трохи розширювались. На передніх пілках пришивали дві кишені. Застібувались «вести» на п'ять гудзиків. Відкидний («закочений») комір утворювався завдяки загинанню верхньої частини передніх пілок. Внизу до «вести» пришивали широку смугу («подольницю», «закройницю»), яка завершувалась напівколами («кольцятами»). «Вести» декорували пишною вишивкою (див. *рис. 2.432*).

На Міжгірщині святкові безрукавки («камазолі») шили з трьох пілок велюрової тканини чи оксамиту («баршуну мохнатого»). Безрукавка мала круглий виріз горловини, розріз спереду, застібувалась гудзиками або дротяними крючками («капчами»). Молоді жінки та дівчата носили безрукавки червоного [222], зеленого [364] та інших кольорів, а старші жінки – чорного [224]. Дві кишені на передніх полах оздоблювали різнокольоровими шовковими стрічками та чорною фабричною мережкою. Із внутрішнього боку безрукавки обшивали домотканим конопляним полотном.

Наприкінці 20-х років ХХ ст. у ряді сіл Воловецького району поширились короткі безрукавки («лайбики») із зеленої, рідше червоної чи блакитної фабричної вовняної тканини. Відкидний комір, передні пілки, верхню та нижню частини спинки оздоблювали вишивкою рослинних мотивів, виконаною технікою двосторонньої гладі. У рослинних орнаментах переважала велика «косиця» з гілочками, листям та пуп'янками. Контури

коміра, рукавних пройм, передніх пілок та низу лайбика оздоблювали білим швом («болгарським хрестиком») [615, с. 80; 1150, с. 24].

Отже, у ХІХ – першій половині ХХ ст. жіночий плечовий одяг бойків Закарпаття зазнав поступової еволюції, що супроводжувалась опануванням різних варіантів крою та оздоблення. У другій половині ХІХ ст. масового поширення набули хутрянні безрукавки («камазолі»), за кроєм подібні до гуцульських «кептарів» і долинянських «бунд». На їх фоні бойківські «камазолі» виділялись простотою і лаконічністю оздоблення. Повсякденні безрукавки оздоблювали лише вузькими шкіряними ремінцями, а святкові – шкіряною аплікацією стилізовано-рослинних мотивів. В оздобленні «камазолі» були відсутні китиці, мідні бляшки та вишивка. З кептарями ясінянських гуцулів їх об'єднує лише смужка лисячого хутра. Ознакою воловецьких «вест» була вишивка у вигляді поздовжніх смуг геометричних та рослинних мотивів по контурах передніх пілок, а також квіток, вазонів, пташок – на комірі та кишнях. Так оздоблені вишивкою полотняні безрукавки побутували й в угорців Закарпаття. Але на відміну від бойківських «вест», оздоблених вишивкою техніками «хрестик» чи «низинка», угорські «візитки» декорували виключно рослинною вишивкою реалістичних форм, виконаною технікою «двостороння гладь». За підкроменими деталями у вигляді напівкіл бойківські «вести» подібні до боржавських «плічок» та ужгородських «камізелок». На фоні боржавських безрукавок з червоної квітчастої шовкової матерії, оздоблених атласними стрічками та бантами, ужгородських безрукавок з чорної оксамитової матерії, декорованої вишивкою бісером, бойківські «вести» вирізнялись яскравою поліхромною вишивкою, яка контрастно виділялась на білому полотні чи матерії.

З масовим поширенням на початку 20-х років ХХ ст. різноманітних фабричних матерій та ниток поширились короткі жіночі безрукавки («камазолі») з оксамитової («баршунової») матерії. Модними вони стали

лише наприкінці 30-х років ХХ ст. під впливом сусідніх долинянських сіл верхів'я р. Терембі. Їх ознакою було те, що вони не застібувались. Лише зрідка до нижньої частини вирізу горловини пришивали бант («машлик») та накидну петлю. Наприкінці 20-30-х років ХХ ст. у бойків, як і в угорців та долинян, поширились жіночі безрукавки з фабричних матерій.

Верхній одяг. До кінця ХІХ – початку ХХ ст. традиційним верхнім одягом бойків була гуня білого або сірого кольору поперечного крою, а в селах Жденіївської долини – з поздовжніх полотнищ. Гуні у бойків були з ворсом та без ворсу. Гуню з ворсом («коцями») називали «коцовата», «коцьовата», «коцованя». Довжина ворсу сягала 10-15 см. Гуня з ворсом була завдовжки 80-85 см і сягала нижче поясу [140], а безворсова – коротша (60-65 см) [185]. Горловину та поли гуні обшивали («обмітували») білою або червоною вовняною ниткою, щоб не розточувались (*див. рис. 2.433, 2.434*). У межах Закарпаття, крім бойків, гуні побутували також у долинян, лемків, румунів та угорців. По всій території Закарпаття побутували два види крою гунь: гуні, верхню пілку яких кроїли разом з рукавами, та гуні з вузькою пілкою-вставкою між двома основними пілками.

У другій половині ХІХ – на початку ХХ ст. взимку бойкині Міжгірщини одягали хутрянні кожухи з рукавами («квітковані кожухи») з трьох вичинених овечих шкір. Крій складався з двох передніх пілок та суцільної, розширеної донизу спинки. До стану кожуха пришивали вузький комір-стійку. Застібували кожух на п'ять-шість шкіряних гудзиків, декорованих пучками зелених та червоних ниток, та п'ять-шість шкіряних накидних петель. Зрідка гудзики на жіночих кожухах фарбували у зелений, червоний або чорний кольори. Рукави кроїли із одного довгого (56-58 см) шматка шкіри. Всі деталі кожуха зшивали шкіряними ремінцями та чорними нитками. Певні особливості мало оздоблення кожухів на Міжгірщині (*див. рис. 2.435*). У міжгірських бойків побутували й кожухи, оздобленні тільки аплікаціями (*див. рис. 2.436*).

Кожухи воловецьких бойків застібувались на чотири прорізні петлі («остроки») та чотири шкіряні гудзики. До круглого вирізу горловини пришивали вузький відкладний («закачуваний») комір. На передніх пілках робили дві прорізні скісні кишені із прямокутними планками, декорованими тоненьким шкіряним ремінцем. Рукави пришивні, у нижній частині оздоблені шкіряним ремінцем, пришитим у формі «кривулі». На початку ХХ ст. воловецькі бойки стали оздоблювати свої кожухи вишивкою. Змінювались крій та розміри кожухів. Їх довжина сягала від 82-90 см. Передні пілки і спинку кроїли із чотирьох піл, по кутах яких робили напівкруглі декоративні шви («прутики»). В межах Закарпаття, крім бойків, хутрянні кожухи з довгими рукавами побутували в гуцулок, румунок та угорок. Їх спільні риси проявились у крої, що складався з двох передніх пілок та суцільної спинки. З'єднувальні шви маскувались вузькими шкіряними ремінцями, вишивкою, сукняними чи шкіряними смужками. Ознаками бойківських кожухів були шкіряні аплікації та вишивка рослинних чи геометризованих орнаментів. Форми та способи розміщення декоративних оздоб бойківських кожухів нагадують гуцульські «кептарі» та румунські «кожки». Але, на відміну від них, бойківські кожухи виготовлялись з натуральної білої шкіри з хутром всередині, а богданські, рахівські гуцули та румуни свої кожухи дубили і покривали лаком, у результаті чого вони ставали коричневими. На початку ХХ ст. угорки Закарпаття почали фарбувати свої кожухи у червоний колір. Бойкиню і гуцулку, одягнених у кожухи, можна було легко відрізнити навіть зі спини. Спинку кожуха гуцулки прикрашали китицями («гитицями», «дармопасами») на шнурку, а бойкині – великими рослинними композиціями зі шкіряних аплікацій.

На початку ХХ ст. у бойків Закарпаття поширився верхній осінньо-зимовий плечовий одяг – куртка («вуйош», «уйош», «сукняник», «реклик») із ущільненого домотканого білого чи сірого сукна. На початку ХХ ст. уйоші кроїли з чотирьох піл із вузьким коміром-стійкою, довгими рукавами, двома

кишенями та двома клапанами, що імітували ще дві кишені. Застібувались куртки на три-чотири гудзики. Єдиним декоративним оздобленням були шматки чорної матерії («платки»), якими обшивали комір та низ рукавів. «Платки» прострочували багатьма машинними швами (*див. рис. 2.437*) [223]. Святкові сукняні куртки сіл верхів'я р. Ріки з притоками на початку ХХ ст. шили з чотирьох піл. Вони оздоблювались смугами («пилками») чорного фабричного сукна, вирізаними на «зубчики», машинними швами у вигляді стилізованих гілочок ялини чи смереки. Ними декорували контури передніх пілок, кишень, низ рукавів та подол куртки. Кожна дівчина прагнула мати такий «уйош» (*див. рис. 2.438*) [139]. Наприкінці 20-х – на початку 30-х років ХХ ст. крій та оздоблення бойківських «уйошів» удосконалились (*див. рис. 2.439*) [8; 1047, с. 151].

Отже, етноідентифікуючими ознаками святкових жіночих «уйошів» міжгірських бойків на початку ХХ ст. були смужки («пилки») з чорного фабричного сукна та машинні шви. Сукняні куртки 30-40-х років ХХ ст. виділялись наявністю чотирьох чи шести кишень та машинних швів у вигляді прямих ліній, «кривуль» та «решіточок». За ними безпомилково можна було визначити: чи «уйош» з Міжгірщини, чи з Воловеччини. Воловецькі «уйоші» виділялись більш насиченим декором. Бойківські «уйоші» мали ряд спільних і відмінних рис з сукняними куртками долинян, лемків та гуцулів. Спільними були матеріал для виготовлення та крій. На фоні білих бойківських «уйошів» чітко виділялись сірі лемківські «сіраки», чорні «реклики» долинян сіл пониззя р. Теремлі та червоні, чорні, коричневі гуцульські «сердаки». З лемківськими «сіраками» бойківські «уйоші» об'єднують сукняні нашивки та машинні шви, хоча на лемківських куртках вони значно вужчі. На фоні бойківських «уйошів» контрастно виділяються гуцульські «сердаки», оздоблені поліхромною вишивкою, різноманітними швами, китицями з вовняних ниток.

Зачіски і головні убори. Волосся дівчата та жінки заплітали в одну або дві коси. Святкові зачіски оздоблювали різними способами. Дівчата вплітали у коси по всій їх довжині різнокольорові стрічки («пантлики», «машлики», «плетінки») червоного, зеленого, блакитного кольорів. Дві коси з китицями і стряпками звисали нижче талії і притискались поясом. Інколи у свята жінки прикрашали барвінком коси, укладені довкола голови [585, с. 113; 995, с. 220]. Дівчата одягали барвінкові вінки.

До жіночих головних уборів належали чепці. Основу чепця складав обруч («рама») з картону або кори липи, на який натягували біле мереживо («сітку»). Із зовнішнього боку «раму» обшивали чорним оксамитовим полотном. До основи кріпили чорні та кольорові стрічки («партиці») з китицями на кінцях. Часто їх оздоблювали вишивкою (*див. рис. 2.440*). Подібні чепці побутували і в селах Ужок, Гусний, Тихий, Сухий, Волосянка, Ставне Великоберезнянського району.

Чепець як обов'язковий елемент вбрання заміжньої жінки у межах Закарпаття, крім бойків, побутував у долинян, лемків та угорців. Лише у бойків весільний чепець виконував виключно обрядову функцію. Народний звичай вимагав, щоб жінка знятий з голови весільний вінок зберігала все своє життя, аж до смерті. У долинян, лемків та угорців чепці були обов'язковим елементом як святкового, так і повсякденного вбрання заміжньої жінки. Особливістю бойківських чепців були їх форма, матеріал (картон, кора липи, біле мереживо («сітка»)) та вишивка геометричних орнаментів на основі вінка. Так пошиті й оздоблені чепці виділялись на фоні долинянських та угорських, які шили з білого домотканого полотна чи фабричної матерії, лемківських, оздоблених фабричними стрічками з вишивкою рослинних мотивів, різноманітними блискітками, лелітками, «паєтками», стеклярусом, бісером, тонким мідним дротом [151]. За чепцем легко можна було розрізнити бойкиню від угорки, чепець якої шили у вигляді шапочки і

оздоблювали вишивкою рослинних мотивів, виконаних технікою «двостороння гладь» [168].

У другій половині XIX – першій половині XX ст. заміжні жінки молодичались. У молодих жінок Воловеччини спідня (мала) хустка («молодиця») була червоною, у старших – чорною. Зав'язували її ззаду, а поверх неї одягали верхню («велику») кольорову хустку («платину»), що зав'язувалась під підборіддям. У селах Жденіївської долини першу хустку називали «малий кестеман», її зав'язували ззаду, а поверх неї одягали «великий кестеман» білого, чорного, червоного кольорів, зав'язуючи під підборіддям.

На Міжгірщині спідні хустки («молодиці», «платини», «зав'язуванки») у молодих жінок були чорними, а верхні – кольоровими. Жінки старшого віку та бабусі одягали дві чорні хустки. «Молодицю» виготовляли зі шматка чорного полотна. Його згинали навпіл по діагоналі і зшивали у вигляді трикутника, а верхні кінці («кутики») оздоблювали вишивкою та китичками («бойтичками»). Краї хустки декорували різнокольоровими обмітувальними швами, а їх внутрішню площину – різними квітами. Поверх «молодиці» обов'язково одягали верхню хустку (*див. рис. 2.441, 2.442*) [331].

Із 20-х років XX ст. у бойкинь Закарпаття поширились білі, рідше чорні та жовті вишиті хустки («перемітки», «платини»). Шили їх з тонкого домотканого полотна або фабричної матерії квадратної чи прямокутної форми. В одному із кутів хустки гладдю вишивали квітковий орнамент у вигляді V-подібної композиції. Усередині композиції вишивали квітку, а вище від неї – 3-10 дрібненьких букетиків. Темні тони зелених, бордових, синіх, червоних кольорів вишивки контрастно сприймалися на білому тлі хустки [339]. Таким же орнаментом декорували чорні хустки [328]. У 30-40-х роках XX ст. у селах верхів'я р. Ріки та долини р. Репинки заміжні жінки одягали хустки («платини») із жовтої фабричної матерії. Один із кутів хустки декорували вишивкою рослинних орнаментів у вигляді дрібних квіток.

Наприкінці 30-х – на початку 40-х років ХХ ст. у бойкинь Закарпаття поширились фабричні хустки («платини») чорного, червоного чи бордового кольорів. Найчастіше зустрічались квадратні хустки. По периметру їх підрубляли машинним швом, обрамляли рослинним орнаментом у вигляді різнокольорових квіток, пуп'янків та листочків, утворюючи коло чи квадрат. Їх внутрішню площину заповнювали маленькими квіточками.

Отже, бойківські хустки («молодиці») виконували як етноідентифікуючу, так і етнографічно розмежувальну роль. Характерною особливістю воловецьких «молодиць» була рослинна вишивка на куті, який спадав на плечі, а міжгірських – кінці («кутики»), оздоблені вишивкою та китичками («бойтичками»). У межах Закарпаття «молодиці», поверх яких одягали ще одну хустку, побутували лише у бойкинь. На початку ХХ ст. у бойкинь Міжгірщини і турянських долинянок побутували білі та чорні хустки («платини», «хустята») з домотканого полотна чи фабричної матерії, на одному із кутів декоровані рослинною вишивкою V-подібної форми.

Оздоби. На початку ХХ ст. доповненням до жіночого вбрання бойкинь Закарпаття стали нашійні прикраси із різнокольорового бісеру («драбинки», «силянки»). «Драбинки» завширшки 2-3 см плели з різнокольорового бісеру («пацьорок»), що формувався в геометричні орнаменти. Найпоширенішими мотивами були ромби [153], чергування ромбів із скісними хрестами [142], великі стилізовані квітки [143], чергування великої квітки із дрібним бутонем з листками [164]. Дівчата одягали білі орнаментовані «силянки», а старші жінки – червоні, бордові (*див. рис. 2.443*) [1113, с. 712; 1115, с. 53-54].

У бойків поряд із вузькими побутували дводільні силянки. Їх орнаментальна композиція складалась із двох смуг, розмежованих прямими чи хвилястими лініями. Зустрічались як «драбинки» з однаковими за розмірами орнаментальними смугами, так і «драбинки» з вузькою верхньою та ширшою нижньою смугами. Основними орнаментальними мотивами були ромби, ромби з виступаючими кутами («вусиками»), скісні хрести, скісні смужки

(«смерічки», «розкоси»), геометризовані чи стилізовані квітки. Обов'язковим елементом бойківських «силянок» був рядок із дрібних кілець («очок»). Зав'язувались «силянки» на плетені шнурочки («уплітки») (див. рис. 2.444) [367].

У селах Тюшка, Репинне, Річка Міжгірського району на початку 30-х рр. ХХ ст. поширилась прикраса («плетінка»), що складалась з «мониста», ланцюжка («партички»), однодільної «силянки» та металевого хрестика. «Монисто» являло собою шістнадцять низок білого бісеру, а «партичка» – різнокольорові колечка («очка»). Орнаментальна композиція «силянки» складалась з білої ламаної лінії («кривулі») та різнокольорових трикутників. Посередині до «силянки» кріпили металевий хрестик (див. рис. 2.445) [385].

Взуття. Основним видом взуття були постолы («ходаки»). Їх виготовляли зі шкіри чи лубу. Бойківські постолы були зрізані, з тупим носком, слабо оздоблені або не орнаментовані взагалі. Повсякденні постолы не відрізнялись від святкових. Жіночі «ходаки» відрізнялись від чоловічих лише тим, що виготовлялись з тоншої шкіри і більше та густіше збирались по боках. За кількістю збірок («рям») можна було визначити місце побутування постолів. Так, на Міжгірщині «рям» було більше, ніж на Воловеччині. У бойків Закарпаття зустрічались «дерев'янки». Таке взуття було запозичене від німецьких поселенців Закарпаття. На початку 20-х років ХХ ст. поширились чоботи та черевики [651, с. 40; 1029, с. 12].

Отже, комплекс бойківського жіночого одягу виконував як етноідентифікуючу, так і етнографічно розмежувальну функцію. Бойкиня, одягнута в коротку сорочку, широку спідницю, фартух, безрукавку, гуню чи кожух вирізнялась на фоні угорок, румунок, словачок, гуцулок, долинянок, лемкинь. Вишиті бойківські жіночі сорочки за формами та розмірами окремих орнаментальних композицій, їх розміщенням, внутрішньою розробкою та орнаментальним навантаженням чітко виділялись на фоні долинянських, лемківських та гуцульських. Характерними ознаками

бойківських полотняних спідниць були складки («рямки», «ребра»), плетений шнурок («поясник», «збираник»), вишивка геометричних чи геометризовано-рослинних орнаментів. Від гуцульських «кептарів», долинянських «бунд» та румунських «кожків» бойківські хутрянні безрукавки («камазолі») відрізнялись відсутністю китиць, мідних бляшок та вишивки. До кінця XIX – початку XX ст. традиційним верхнім вбранням бойків були гуні, характерними ознаками яких були різнокольорова тканина смужка («обшивка», «латанка») та різнокольорові шnurки з китицями на краях. Бойківські хутрянні кожухи з довгими рукавами виділялись шкіряними аплікаціями та вишивкою рослинних чи геометризованих орнаментів. Ознаками святкових жіночих «уйошів» міжгірських бойків на початку XX ст. були смужки («пилки») з чорного фабричного сукна та машинні шви у вигляді стилізованих гілочок ялини чи смереки. Сукняні куртки 30-40-х років виділялись наявністю чотирьох чи шести кишень та машинних швів у вигляді прямих ліній, «кривуль» та «решіточок». Лише у бойків весільний чепець виконував виключно обрядову функцію. У долинян, лемків та угорців чепці були обов'язковим елементом вбрання заміжньої жінки. Характерними ознаками бойківських чепців були їх форма, матеріал для виготовлення та оздоблення. За чепцем легко можна було розпізнати бойкиню й між угорками, чепці яких шили у вигляді шапочки. Етноідентифікуючою ознакою традиційного жіночого вбрання бойкинь були червоні чи чорні хустки («молодиці»).

Жіночий народний одяг лемків Закарпаття та його особливості

Комплект жіночого народного вбрання лемкинь Закарпаття включав у себе коротку сорочку («опліччя»), спідницю («кабат», «фартух», «біленик», «ряшеник»), фартух («катран», «шурц», «препиначка», «запиначка»), безрукавку («візитку») з фабричної матерії, сукняну безрукавку («камізельку»), куртку («лайбик», «реклик», «сірак», «серак»), гуню («гунча»), хустку, чепець, прикраси з бісеру («монистята», «бархатки», «баршанки», «кризи»), постоли («ходаки», «бочкори»), чоботи («чизми»).

Сорочка. У другій половині XIX ст. у селах Зарічево, Новоселиця Перечинського району поширилась коротка (до пояса) жіноча сорочка («опліччя») завдовжки 55-65 см. Шили її з домотканого лляного полотна простого переплетіння. Крій сорочок визначався способом з'єднання пілок полотна, рукавів, манжет, вставок («клинів»). Спочатку викроювали рукави. Для цього шматок домотканого полотна згинали навпіл по довжині. Один кінець загнутого полотна прикладали до шиї, а інший протягували до зап'ястя (якщо рукав – довгий) чи до ліктя (якщо рукав – короткий). Вимірявши таким чином полотно на обидва рукави, його зшивали. Потім вирізали шматки полотна для пошиття манжет («нарукавників»), вишивали їх та пришивали до рукавів.

Як і в турянських долинян, у лемків Перечинщини були поширені два способи кроєння стану жіночих сорочок: з одним бічним швом та з двома бічними швами. На початку XX ст. бокові шви зшивали вручну, утворюючи рубець, який маскували мережкою («одинарним прутиком»), що надавала мало оздобленій сорочці декоративної ажурності [21].

Полотно сорочок збиралось у дрібні складки («рями») навколо горловини, у верхній плечовій частині рукава та навколо манжет. Інколи поверх морщення вишивали «кривульки». Застібувалися сорочки на блакитні гудзики. Полотно під поздовжнім розрізом пазухи («розпіркою») збирали у поперечну складку («защип», «планочку») або у дві зустрічні складки («фавди»). Під рукавами, у проймі пришивали вставки («латиці»). На сорочках з короткими рукавами, що поширились у 20-30-х роках XX ст. під впливом словаків, «латиць» не було [666, с. 357-358; 826, с. 103].

Жіночі сорочки лемків Перечинського району були мало оздоблені. Повсякденні і святкові «опліччя» з довгими рукавами обов'язково оздоблювали вишивкою, виконаною технікою «низина», «хрестик», а з 20-х років XX ст. – «гладдю». Звичайно вишивали ошийник («обшивку»), плечову частину («плічки») і манжети. Як гуцульські «уставки», так і лемківські

«плічки» були переважно трирядовими, з широкою центральною смугою. Основним орнаментальним мотивом «плічок» був ромб з усіченими кутами, внутрішню площину якого заповнювали різноманітними мотивами. Орнамент бічних вузьких смуг повторював або був половиною орнаменту центральної широкої смуги. Інколи орнаментальна композиція «плічок» складалась із ромба з усіченими кутами та квадратів. На стику ромбів формувалась композиція із 4-х квадратиків, між якими утворювався прямий хрест. Внутрішня площина ромбів декорувалась восьмипелюстковими розетами. Вишивку виконували технікою «низина» чи «хрестик» [258]. Наприкінці XIX – на початку XX ст. у вишивці жіночих сорочок почали комбінувати геометричні та геометризвано рослинні мотиви. У ромби вписували великі стилізовані квіти. На «плічках» жіночих сорочок найчастіше вишивали шестипелюсткову квітку («ружу») [259]. Із 20-х років XX ст. в одяговій вишивці лемків Перечинщини починають домінувати рослинні мотиви. На «плічках» святкових сорочок першої чверті XX ст. вишивали стилізовані квітки («троянди»), розміщені в ряд у лежачому положенні [258].

З кінця 20-х – початку 30-х років XX ст. у лемків Перечинщини поширились сорочки («опліччя») (50-55 см) з короткими рукавами. Кроїли їх так само, як і «опліччя» з довгими рукавами. До стану сорочки пришивали короткі (18-20 см) цільнокроєні, зібрані у вузькі загинки («защипи») рукави. Завершувались рукави широкими пришивними манжетами, оздобленими гачкованою мережкою («чіпкою»). Вишивкою, виконаною технікою «хрестик» чи «двостороння гладь», оздоблювали лише манжети. Орнаментальна композиція мала вигляд вузької галузки з дрібних бордових чи червоних квіток та різнокольорових трилисників (див. рис. 2.446, 2.447).

Жіночі сорочки («опліччя») дещо відмінного крою і оздоблення були поширені також і у лемків Великоберезнянщини. Кроїли сорочки із трьох піл домотканого полотна, дві з яких формувались шляхом перегинання

прямокутних шматків полотна навпіл по довжині. У передній частині поли зшивали, посередині утворювався з'єднувальний шов. У задній частині до двох основних пілок додавали ще одну, вузку. З середини 40-х років ХХ ст. дві пілки, що перегинались, робили ширшими. До стану сорочки пришивали підшивку («надшувку»), яку з 30-х років ХХ ст. виготовляли з фабричних тканин (див. рис. 2.448-2.450) [310; 1093, с. 72].

«Опліччя» великобerezнянських лемкинь виділялись морцненням нагрудної частини, розрізом пазухи з правого боку, вузьким комірцем, довгими, широкими, цілнокроєними рукавами. З 20-х років ХХ ст. сорочки лемкинь Великобerezнянщини почали оздоблювати різноманітними мереживами [7; 14] (детальніше див. Коцан В. Традиційний народний одяг лемків Великобerezнянщини... С. 222).

У другій половині ХІХ – на початку ХХ ст. лемкині Великобerezнянщини свої сорочки декорували вишивкою геометричних орнаментів. У вишивці сорочок переважали вишивки «низиною» і «хрестиком» (див. рис. 2.451, 2.452). Наприкінці 20-х – на початку 40-х років ХХ ст. у вишивці «опліччя» з довгими рукавами лемкинь Великобerezнянщини поєднували геометричні, стилізовано-рослинні і квіткові-рослинні орнаменти. Але при цьому домінували стилізовано-рослинні мотиви. Орнамент вишивки на вузьких комірцях та манжетах складався із дрібних геометричних мотивів – ромбиків, трикутників, ламаних ліній («кривуль»). Найпростішим оздобленням комірців була одноколірна (зелена або синя) орнаментальна смуга, внутрішня площа якої заповнювалася дрібними хрестиками. Таким орнаментом декорували лише передню частину комірця – задня залишалась без оздоблення. Манжети сорочок 20-30-х років ХХ ст. переважно оздоблювались орнаментальними мотивами ромбів з вусиками та квадратами [202]. Комірці жіночих сорочок із с. Загорб оздоблювались вишивкою стилізованих рослинних мотивів – віночками із квіточок та листочків, що послідовно чергувались. Вишивка

комірців гармонійно поєднувалась з вишивкою поверх морщення передньої пілки сорочки. Під «ошийником» зеленими та червоними нитками вишивали поперечну смугу (1,5-2 см) з виноградних грон і прямих хрестиків або ламану лінію («кривулю») з дрібними хрестиками. Наприкінці 30-х – на початку 40-х років ХХ ст. в околицях Великого Березного зустрічались сорочки, на яких вишивка комірця переходила на морщення нагрудної частини, де вишивали різнокольорові стилізовані галузки, що складались із великих квіток та дволищиків [284]. Орнаментальні композиції вишивки морщеної нагрудної та плечової частини рукавів місцевих жіночих сорочок 20-40-х років ХХ ст. складались із квіткових композицій (*див. рис. 453-2.455*).

Отже, основою жіночого народного вбрання лемків Перечинщини була коротка сорочка («опліччя»). До кінця 20-х років ХХ ст. лемкині Перечинщини шили свої сорочки з довгими рукавами. Згодом масового поширення набули «опліччя» з короткими рукавами. За кроєм жіночі сорочки лемків з сіл Новоселиця, Дубриничі, Зарічево подібні до сорочок турянських долинянок. Характерною ознакою лемківських сорочок була відсутність вишивки обабіч розрізу пазухи у вигляді поздовжніх смуг («фараметликів»), які були обов'язковим елементом оздоблення долинянських сорочок. З другої половини ХІХ ст. лемкині Перечинщини верхню плечову частину рукавів жіночих сорочок декорували широкими поперечними орнаментальними смугами («плічками»), вишитими по полотну. Як і гуцульські «уставки», лемківські «плічки» були трирядовими, з широкою центральною смугою. Лемкині в основному вишивали технікою «хрестик», у кольоровій гамі переважали червоний, синій та чорний кольори.

У другій половині ХІХ – першій половині ХХ ст. у лемків Великоберезнянщини побутували жіночі сорочки («опліччя») з густими «рямами» біля горловини та манжет, скісним розрізом пазухи з правого боку, вузькою пілкою-вставкою у задній частині, підточкою («надшувкою»). Сорочка кроєна таким чином виділялась на фоні довгих долинянських

сорочок з розрізом пазухи ззаду та бічними пілками («скосами»), бойківських сорочок з густим збиранням, пілкою-вставкою як ззаду, так і збоку. Ряд спільних рис спостерігаємо між жіночими сорочками лемків Великоберезнянщини і галицьких бойків, сорочки яких вирізнялись численними складочками довкола шії та розрізом з правого боку [555, с. 213]. Святкові сорочки 20-40-х рр. ХХ ст. оздоблювались мережками. Сорочки, оздоблені мереживом були поширені й у лемків Словаччини. Мережки лемків Великоберезнянщини оздоблювали вирізуваними кільцями чи квадратами, а на Свидниччині та Бардієвщині мережки вишивали білими, зрідка кольоровими нитками [1075, с. 332].

У ХІХ – на початку ХХ ст. у вишивці жіночих сорочок лемків переважали геометричні мотиви. Барвистий геометричний орнамент лемківських «плічок» був подібним до орнаменту гуцульських «установок», але лемкині вишивали прямо по полотну, а гуцулки – по «установках». Найпоширенішою технікою вишивання була «низина». При двосторонній вишивці використовували техніки «обмітування», «рубцювання», «мережання». З початку ХХ ст. тут набула поширення хрестикова вишивка, а у 20-30-х роках ХХ ст. домінуючою стала вишивка гладдю. З перших десятиріч ХХ ст. у лемківську вишивку проникають стилізовані квітково-рослинні орнаменти: геометризовані «ружі», квітки, листочки, галузки. При оздобленні «плічок» часто поєднували геометричні і стилізовані квітково-рослинні мотиви. У 30-40-х роках ХХ ст. набув поширення квітково-рослинний орнамент, що зустрічався й у вишивці жіночих сорочок бойкинь та угорок. Лемківські квіткові композиції вирізнялись насиченістю орнаменту, його наповненістю. Бойкині та угорки вишивали більш розріджені орнаментальні композиції з тоншими стеблами, дрібнішими листочками та квітками.

Поясний одяг. Лемкині Перечинщини заправляли сорочку в домоткану нижню спідницю («подолок»), у поясі призбирану і прошиту нитками.

Поверх нижньої спідниці одягали верхню («кабат», «ряшеник»), яку шили із домотканого конопляного полотна, а з 20-х років ХХ ст. – з фабричних матерій чорного, синього, зеленого коричневого кольорів. Звичай одягати під верхню спідницю кілька нижніх не набув масового поширення більше в жодному куточку Закарпаття, окрім сіл Новоселиця, Дубриничі, Зарічево Перечинського району. Місцеві лемківські «ряшеники» шились з трьох-чотирьох піл. Передню пілку з розрізом шили із грубішого полотна. Верхню частину спідниці, крім передньої пілки, збирали у дрібні складки («рями»). Поверх «рям» пришивали широкий пояс. Нижню частину спідниці оздоблювали чотирма-десятьма загинками, поміж якими вишивали орнаментальні композиції з квіток з листками, що вишивались різнокольоровими нитками, а стебла та листочки – салатовими та голубими (див. рис. 2.456, 2.457) [268; 666, с. 358; 1075, с. 333; 1139, с. 24; 1140, с. 144].

У селах Великоберезнянщини у другій половині ХІХ – першій половині ХХ ст. спідниці шили із 2-6 піл домотканого лляного або фабричного полотна. Кроїли їх так само, як і спідниці лемкинь Перечинщини (див. рис. 2.458, 2.459) [191; 550, с. 96; 766, с. 120] (детальніше див. Коцан В. Традиційний народний одяг лемків Великоберезнянщини... С. 223-224).

Отже, у лемкинь Закарпаття побутували спідниці з домотканого лляного полотна, а з перших десятиріч ХХ ст. – з білої фабричної матерії. Білі спідниці, верхню частину яких збирали у дрібні складки («рями»), наприкінці ХІХ – у першій половині ХХ ст. побутували й у бойкинь та долинянок. Як лемки, так і турянські, ужгородські та мукачівські долинянки поверх «рямок» пришивали широкий пояс з домотканого полотна. На фоні таких спідниць чітко виділялись бойківські, характерною особливістю яких були густо зібрані («рямлені», «ребристі») пояси. Нижню частину повсякденних спідниць лемкинь, бойкинь, турянських, ужгородських та мукачівських долинянок декорували стрічковою вишивкою. Якщо у долинянок і бойкинь майже до 30-х років ХХ ст. домінуючими були геометричні орнаменти,

виконані у двох-трьох кольорах, то у лемкинь вже наприкінці ХІХ – у першій половині ХХ ст. поширилася багатоколірна рослинна вишивка. Характерною особливістю святкових лемківських спідниць була велика кількість поперечних загинок, поміж якими вишивали великі квіткові композиції. У 20-40-х роках ХХ ст. характерною ознакою дівочого вбрання лемкинь були збірані («рамлені») спідниці («ряшеники»), які побутували й у польських та словацьких лемкинь, бойкинь, долинянок та угорок Закарпаття. На відміну від білих полотняних лемківських, спідниці бойкинь, долинянок, угорок та словачок шили із різнокольорових фабричних тканин.

У другій половині ХІХ – першій половині ХХ ст. поверх спідниці жінки одягали фартух («препиначку», «запиначку»). Робочі фартухи шили з домотканого конопляного, а святкові – із вибіленого лляного полотна, оздобленого вишивкою (*див. рис. 2.460*). На початку ХХ ст. фартухи почали шити з одного прямокутного шматка шовку чи атласу. У верхній частині полотна збирали у вузькі (1-1,5 см) складки, поверх яких пришивали пояс з плетеними вовняними шнурочками. У верхній частині деяких «запиначок» вишивали дрібні різнокольорові квітки («ружі»), серцевину яких заповнювали дрібними бісеринками або «паєтками» (*див. рис. 2.461*). Перечинські лемкині свої фартухи оздоблювали різноманітними фабричними стрічками («фарбітками»), машинними швами («шнурками», «крайками»), поміж якими вишивали рослинні мотиви. Низ фартухів оздоблювали гачкованою або фабричною мережкою («чіпкою») у вигляді хвилястих ліній. Внутрішня площа мережки заповнювалась стилізованими трояндами, ромашками, фіалками [329; 748, с. 148; 1130, с. 96-97]. Жінки старшого віку одягали фартухи із тонкого чорного сукна. Сукняні фартухи, як і звичайні, збирали у дрібні складки, їх нижню частину декорували 7-10-ма стрічками червоного, синього та жовтого кольорів. Низ фартуха також оздоблювали гачкованою мережкою.

Кольорове вирішення лемківських фартухів залежало від вікових ознак. Молоді дівчата одягали барвисті фартухи, а старші жінки – темні. Характерним елементом декорування фартухів були поздовжні складки. «Запиначки» лемкинь Закарпаття були дрібно призбирані та прикрашені кольоровими стрічками («фарбітками»), шнурками («крайками») та вишивкою. У 20-40-х роках ХХ ст. фартухи декорували машинними швами білого і жовтого кольорів, білою або чорною мережкою [1066, с. 221; 1187, с. 78].

Спідницю разом із фартухом підв'язували в'язаним вовняним поясом («опасом», «плетінкою», «пасиною») бордового, червоного, рожевого чи зеленого кольорів. Побутували як довгі, так і короткі пояси (*див. рис. 2.462, 2.463*) [382] (детальніше див. Коцан В. Традиційний народний одяг лемків Великоберезнянщини...С. 224-225). У 20-40-х роках ХХ ст. у ряді сіл побутували вишивані пояси (*див. рис. 2.464*) [15].

У межах Закарпаття поясами підперезувалися гуцулки, бойкині, боржавські, ужгородські, зрідка турянські й мукачівські долинянки. Спосіб виготовлення та оздоблення довгих жіночих поясів лемкинь та ужгородських і турянських долинянок однакові. На фоні в'язаних лемківських чітко виділялись ткани боржавські жіночі пояси з довгими стряпками чи шнурками («кісками»). Лемківські пояси були однотонними (червоними, рожевими, зеленими), а у боржавських виділялось шість варіантів кольорової гами. Як допоміжні барви боржавські долинянки використовували блакитні, рожеві, зелені, фіолетові, білі. Ряд спільних і відмінних рис спостерігаємо в жіночих поясах лемкинь, гуцулок та румунок Закарпаття. На фоні в'язаних однотонних лемківських «пасин» різноманітністю композиційного укладу орнаментальних мотивів, їх поліхромністю, виділялись гуцульські «окрайки». Як у лемкинь, так і в гуцулок та румунок у 20-40-х роках ХХ ст. побутували вишивані пояси. Характерною ознакою лемківських вишиваних

поясів були геометричні мотиви, а гуцулки і румунки використовували як геометричні, так і геометризовані чи стилізовано-рослинні мотиви.

Плечовий одяг. Невід'ємною складовою жіночого традиційного одягу лемкинь Закарпаття були безрукавки («візитки», «лайбики», «камізельки») з різних матеріалів: домотканого сукна і полотна (друга половина XIX – початок XX ст.) та фабричних матерій (20-40-ві роки XX ст.). По довжині безрукавки сягали пояса. Застібувались «камізельки» спереду на гудзики або ж на металеві петельки. Найпоширенішими були коричневі, чорні, сірі безрукавки.

У другій половині XIX – першій половині XX ст. лемкині під гуню, а з 20-х років XX ст. – під сукняну куртку («сірак») одягали коротку сукняну безрукавку («камізельку») (див. рис. 2.466) (детальніше див. Коцан В. Традиційний народний одяг лемків Великоберезнянщини... С. 225).

На початку XX ст. у лемків Перечинщини поширились короткі (30-35 см) полотняні безрукавки («лайбики»). Кроїли їх з двох прямокутних пілок. Передню пілку посередині розрізали, утворюючи розріз, що застібувався на чотири гудзики. До верхньої частини стану пришивали вузькі полотняні бретелі («плічки»), за допомогою яких «лайбик» тримався на плечах. У селах Зарічево, Новоселиця «лайбики» оздоблювали поліхромною вишивкою, виконаною технікою лічильної та косої гладі. Орнаментальна композиція мала вигляд багатобарвних стрічок із стилізованих квітів, квітково-рослинних мотивів реалістичних форм і вазонів (див. рис. 2.467).

На початку 20-х років XX ст. у лемків поширились короткі жіночі безрукавки («лайбики») із атласної чи оксамитової матерії червоного, бордового, коричневого, зеленого кольорів. Крій прямий, складався з трьох піл: суцільної задньої та двох передніх. Виріз для горловини був трикутної форми, рукавні пройми глибоко врізані. На деяких безрукавках спереду пришивали дві кишені. Контури всіх деталей «лайбика» обшивали ламаними лініями. Безрукавки декорувались вишивкою стилізованих рослинних

мотивів уздовж вирізу горловини, навколо рукавних пройм, у нижній частині передніх пілок, у верхній та нижній частині спинки (*див. рис. 2.468*) [318; 583, с. 211]. Наприкінці 30-х років ХХ ст. у ряді сіл Великоберезнянщини поширились довгі (70-74 см) жіночі безрукавки («лайбики») з чотирьох піл чорної оксамитової матерії. Передні пілки та спинку безрукавки декорували вишивкою рослинних мотивів. Контури квіток оздоблювали прозорим стеклярусом, «паєтками» та дрібними бісеринками.

Отже, плечовим вбранням лемкинь Закарпаття були різного роду безрукавки. На фоні лемківських «камізельок», контури усіх деталей яких оздоблювали вузькою фабричною смужкою, тересвянські «лекрики» виділялись неоздобленим подолом. Долинянки свої святкові безрукавки оздоблювали геометричною вишивкою, а лемкині – машинною строчкою у вигляді прямих та хвилястих ліній. На початку 20-х років ХХ ст. під впливом долинян та словаків у лемкинь Закарпаття поширились «лайбики» із різноманітних фабричних тканин. Характерною їх особливістю була вишивка рослинних мотивів. Такі безрукавки зустрічаємо й у бойків, долинян, словаків та угорців краю. Лемківські «лайбики» чітко виділялись на фоні тереблянських різнокольорових «лайбиків», оздоблених атласними стрічками («пантликами»), боржавських «плічок» з контурами передніх пілок у формі зубчиків, ужгородських «брюшлаків» з пришивними шматками матерії («клапанами»). Наприкінці 30-х років ХХ ст. жіночий плечовий безрукавний одяг лемкинь, як і королевських та ужгородських долинян, почали оздоблювати бісером і стеклярусом. Лемківські «лайбики» оздоблювали вишитими квітковими композиціями. Характерною ж особливістю жіночих «лайбиків» долинянок Виноградівського району були одинарні або подвійні галузки різнокольорових квіток («трондоли») з дрібного бісеру, різноманітних гудзиків. Великими квітковими композиціями з бісеру на передніх пілках та спинці виділялись й ужгородські «лайбики».

Верхній одяг. У XIX – першій половині XX ст. верхнім плечовим одягом закарпатських лемків були короткі білі гуні («гунчата») поперечного крою з довгим ворсом («кострубами»), кроєні з двох пілок домотканого вовняного полотна. Верхня пілка шилась разом з довгими рукавами. Контури горловини лемківських гунь обшивали трьома шматками червоної оксамитової матерії так, що утворювався товстий шов («підшийник»), а кінці шматків матерії не зшивали, а зав'язували у бант («кучері») (див. рис. 2.469) [233]. З кінця XIX ст. у лемків Великоберезнянщини поширились сірі («сиві») гуні. Крій жіночих та чоловічих гунь ідентичний. Відрізнялись вони лише за розмірами. Шили гуні із двох частин: верхньої («рукавниці», «плечовиці») та нижньої («гунчати»). Верхню частину кроїли разом із рукавами, тому її називали «рукавниця». Брали довгий прямокутний шматок полотна (195-210 × 48-50 см), згинали навпіл по довжині й зшивали до місця вставлення «гунчати». Посередині «рукавниці» робили круглий виріз горловини, що переходив у розріз. «Гунча» кроїли з довгого прямокутного шматка полотна (156-160 × 48-50 см), поздовжні краї якого згинали на 38-40 см всередину. Потім «гунча» пришивали до «рукавниці». Низ рукавів як жіночих, так і чоловічих «сивих» гунь лемків Великоберезнянщини оздоблювали короткими білими стряпками (див. рис. 2.470) [275].

Отже, найпоширенішими були білі та сірі («сиві») гуні. У межах Закарпаття білі гуні з червоною обшивкою вирізу горловини були поширені також в долинянських селах Великоберезнянщини – Черногорова, Смереково, Буківцьово. Але, на відміну від лемків, долиняни повністю зшивали обшивку, не утворюючи «кучерів». Лемківські гуні значно відрізнялись від бойківських. Замість традиційної для лемків червоної обшивки вирізу горловини, у бойків гуні мали пришивні, плетені з вовняних ниток, шнурочки з китицями на кінцях.

З 20-х років XX ст. під впливом долинян та бойків у лемків набули поширення короткі сукняні куртки («сіраки», «сераки») (див. рис. 2.471,

2.472) [276; 702, с. 105] (детальніше див. Коцан В. Традиційний народний одяг лемків Великоберезнянщини... С. 225).

Зачіски і головні убори. Волосся жінки заплітали в одну-дві коси, вплітаючи в них стрічки («плітки», «волічки») з вовняних ниток бордового, червоного та зеленого кольорів (див. рис. 2.473-2.476) [861, с. 71] (детальніше див. Коцан В. Традиційний народний одяг лемків Великоберезнянщини... С. 225-226). У межах Закарпаття «уплітки» у волосся наприкінці ХІХ – у першій половині ХХ ст. були поширеними в гуцулів та боржавських долинян. Червоно-зелені чи рожево-зелені «уплітки» вплітались у косу, яка спадала на плечі біля стрічки («партиці») з чепця. Плетені шнурочки з гудзиками на кінцях «упліток» та стряпки на кінці «партиці» запинали за пояс, який теж завершувався китицями чи гудзиками і зав'язувався ззаду. У результаті ззаду на рівні поясу утворювалися своєрідні «кучері» [1188, с. 143]. На фоні лемківських «упліток» чітко виділялись боржавські ткані стрічки («пантлики») з плетеними шнурочками та китицями на кінцях чи шнурки («китиці») із шістнадцятьма різнокольоровими вовняними кульками («шариками»). Гуцульський дівочий головний убір («плетінь») з червоних чи бордових вовняних ниток теж вплітався у косу, але, на відміну від лемків, коса не спадала на плечі, а викладалась навколо маківки.

Весільним атрибутом нареченої були вінки («весільні вінці»), які плели з барвінку, а з 40-х років ХХ ст. у побут увійшли куповані («купчі») вінки. До вінків дружок пришивали довгі стрічки («пантлики») та вшивали зубки часнику, якому надавали функцію захисту від злих сил.

Обов'язковим елементом вбрання заміжньої жінки був чепець. У лемків Перечинщини побутував розширений доверху чепець («чепак»), на якому кути («роги») виступали у сторони. Під чепцем жінки укладали заплетені коси у «контъ» (див. рис. 2.477, 2.478) [172; 410, с. 13; 690, с. 13]. У великоберезнянських лемків побутували пишно декоровані чепці круглої

форми (*див. рис. 2.479*) [237] (детальніше див. Коцан В. Традиційний народний одяг лемків Великоберезнянщини... С. 226).

У межах Закарпаття чепець як обов'язковий елемент вбрання заміжньої жінки, крім лемків, побутував у долинян, бойків та угорців. Лемківські чепці, оздоблені фабричними стрічками («партицями») з вишивкою рослинних мотивів, різноманітними блискітками, лелітками, «паєтками», стеклярусом, бісером, тонким мідним дротом чітко виділялись на фоні бойківських чепців з картонною основою, обшитою білим мереживом, чорними стрічками та скромною вишивкою. До 20-х років ХХ ст. в ужгородських долинян побутували чепці, які за кроєм та оздобленням подібні до лемківських. За чепцем можна було відрізнити лемкиню від угорок, чепці яких шили у вигляді шапочки з домотканого полотна чи фабричної матерії.

Голову жінки пов'язували хусткою («хустям», «кестеманчам», «скорянчам»). У молодих жінок хустки були яскравих, у старших – темних кольорів. З початку ХХ ст. у лемків, як і в бойків та долинян, поширились хустки, на яких вишивку розміщували на тому куті, що спадав на плечі. Композиція стрічкової вишивки формувалась з букетів чи окремих рослинних мотивів. Часто між двома стрічками вишивали дерево життя в оточенні дрібних рослинних мотивів. В його кольоровій гамі переважали світлі відтінки рожевих, оранжевих, червоних, вишневих, блакитних, зелених, коричневих барв (*див. рис. 2.480*).

Наприкінці 20-х – на початку 30-х років ХХ ст. у лемків Великоберезнянщини поширились фабричні хустки («гарастувки», «англійки»). Вони являли собою прямокутний шматок фабричної матерії, краї якого загинали і підрублювали машинним швом. Хустки оздоблювали вибитим рослинним орнаментом у вигляді стилізованих віночків, розміщених по периметру хусток, або окремих квіток чи букетів квітів (*див. рис. 2.481*) [232]. У лемків Перечинщини побутували два види фабричних хусток: червоні чи зелені «метрівки» з квітковим орнаментом та однотонні сині чи

коричневі «хустята», оздоблені попарно перехрещуваними смугами у вигляді дрібних ромбикових рядків або «кривуль» та «меандру». У холодну пору жінки поверх сорочки і візитки накидували на плечі велику вовняну хустку («кестеман», «кістеман», «тернувча») зеленого чи чорного кольору або картату. Така хустка була квадратної форми, з чотирьох сторін закінчувалась стряпками. Кінці хустки перехрещувались на грудях і зав'язувались на спині або кріпились шпилькою під шиєю. Лемківські хустки мали спільні і відмінні риси з хустками долинян, бойків та гуцулів. Білі хустки із вишивкою на одному із кутів побутували й у бойків та долинян. Лемківські хустки виділялись насиченістю орнаментальної композиції та її яскравою кольоровою гамою з переважанням зелених та червоних барв. У вишивці бойківських, долинянських та словацьких хусток переважали світлі відтінки синіх, малинових, оранжевих барв.

Оздоби. Одним із компонентів жіночого вбрання лемків Закарпаття були намиста («монистята», «бархатки», «баршанки») завширшки 1-3 см, завдовжки 20-40 см. На білому фоні «баршанок» виплітали стилізовані квітки з гронами винограду, різнокольорові ромби, скісні хрести з трилисниками. Характерною ознакою «бархаток» жінок старшого віку було обрамлення контурів орнаментальних мотивів та усієї прикраси чорним бісером (*див. рис. 2.482*) [211]. На початку 30-х років ХХ ст. у деяких селах поширились «драбинки» («рясовані драбинки»), верхню частину яких плели у вигляді «кривуль». Завершенням орнаментальної композиції були довгі петельки («ряси») з різнокольорового бісеру, нанизаного на нитку. Посередині «ряс» нанизували великі сірі намистинки з дутого скла (*див. рис. 2.483*) [203]. Лемківські «бархатки» з білим фоном подібні до бойківських «силянок». Відмінність полягала у розмірах орнаментальних мотивів, які на лемківських прикрасах менші, тому залишається більше білого фону.

У 20-40-х роках ХХ ст. доповненням традиційного жіночого вбрання лемкинь були широкі (10-12 см) прикраси з бісеру («кризи»). Вони мали

вигляд напівкруглого коміра, який, спадаючи від шиї, накривав суцільним плетивом груди, плечі та спину. Зав'язувались «кризи» ззаду на спині плетеними шнурочками, рідше – на гудзики. Особливістю «криз» була їх стрічково-ярусна композиція, що утворювалась чергуванням орнаментальних смуг, розмежованих прямими або хвилястими лініями. У селах Верховина Бистра, Загорб, Лубня, Стужиця Великоберезнянського району «кризи» складались із трьох орнаментальних смуг. Верхня вузька (2-3 см) смуга формувалась з ромбів, прямих ліній та трикутників. Центральну широку (7-9 см) смугу заповнювали ромбами з вусиками. Завершенням орнаментальної композиції «криз» були різнокольорові ламані лінії («кривулі»). До нижньої «кривулі» приплітали дрібні колечка («очка»). Свої особливості мала кольорова гама «криз» лемків. Тло плели з червоного, а орнаментальні мотиви – з білого, зеленого, коричневого, червоного бісеру (див. рис. 2.484). «Кризи» були модною окрасою жіночого вбрання лемкинь Польщі та Словаччини. Там зустрічались як тридільні, так і чотири- чи п'ятидільні «кризи». На відміну від закарпатських «криз», при плетінні яких використовували два-три кольори, польські та словацькі «кризи» вирізнялись барвистою поліхромією [357; 1115, с. 108; 1158, с. 184].

Взуття. У ХІХ – на початку ХХ ст. традиційним видом взуття лемків були постолы («бочкори», «верпці») із волової, коров'ячої, кінської шкіри. У постолы одягали онучі або в'язані шкарпетки («штримфлі», «фусиклі»), які обмотували довгими шкіряними ремінцями («обуванцями»). Лемківські постолы, як і бойківські та долинянські, кроїли із зрізаним носком та розрізною п'яткою (див. рис. 2.485) [190].

На початку ХХ ст. поширились шкіряні чоботи («чизми»), які виготовляли сільські шевці («шустери»). Халяви («сары») святкових («закачуваних») жіночих «чизмів» шили із твердої шкіри. З'єднання між «сарами» та низком робили із м'якої шкіри, яка при ношенні складалась у складки під «сарами» («закачувалась»). Подошва на таких чоботах була із

товстого шматка шкіри, складеного вдвоє (див. рис. 2.486). У 20-40-х роках ХХ ст. як жінки, так і чоловіки одягали шкіряні черевики («топанки») з високим каблуком. На відміну від долинян та бойків, лемки не оздоблювали черевики хутром (див. рис. 2.487). Взували також і «дерев'яники», підошва яких була дерев'яною, а верх – шкіряним [7].

Отже, традиційний народний одяг лемкинь Закарпаття зберіг ряд давньоукраїнських рис: білий колір, наявність сукняного плечового одягу, весільних барвінкових вінків. Лемкиня, одягнута в «опліччя», що кроїлись з густозібраною нагрудною частиною, скісним розрізом пазухи з правого боку, вузькою пілкою-вставкою у задній частині та підточкою («надшувкою»), виділялась на фоні турянських, ужгородських, мукачівських, свалівських долинянок, словачок та угорок. До 20-х років ХХ ст. за вишивкою на сорочці лемкиню від гуцулки можна було відрізнити лише за способом вишивання. Лемкині вишивали прямо по полотну, а гуцулки – по «уставках». На початку 20-х років ХХ ст. у лемківській одяговій вишивці поширились насичені квіткові композиції, які вирізнялись на фоні розріджених бойківських та угорських.

Білі святкові «рамлені» спідниці та фартухи лемкинь Закарпаття чітко вирізнялись з-поміж поясного вбрання бойкинь, долинянок та угорок, пошитого із різнокольорових фабричних тканин. В'язані пояси лемкинь Закарпаття відрізнялись від тканих боржавських жіночих поясів з довгими стряпками чи шнурками («кісками»). Якщо лемківські пояси були однотонними (червоними, рожевими, зеленими), то у боржавських поясів виділяємо шість варіантів кольорової гами. Як у лемкинь, так і в гуцулок та румунок, у 20-40-х роках ХХ ст. побутували вишивані пояси. Відмінність полягала у використанні різних технік та варіантів орнаментальних композицій.

Плечовим одягом лемкинь були різноманітні безрукавки. Спільні та відмінні ознаки і риси спостерігаємо між лемківськими сукняними

«камізельками» і тересвянськими «лекриками», «лайбиками» з фабричних тканин лемкинь, долинянок, бойкинь, угорок та словачок. Верхнім одягом були гуні та «сіраки». Лемківські білі гуні із «кучерями» з червоної оксамитової матерії легко можна було виділити з-поміж бойківських із пришивними шнурочками з китицями на кінцях.

Волосся лемкині заплітали в одну-дві коси, вплітаючи в них стрічки («уплітки»). На фоні червоно-зелених чи рожево-зелених лемківських «упліток», чітко виділялись боржавські ткані стрічки («пантлики») з плетеними шнурочками та китицями на кінцях, шnurки із шістнадцятьма різнокольоровими вовняними кульками, гуцульський дівочий головний убір («плетінь») з червоних чи бордових вовняних ниток. Заміжні гуцулки одягали чепці. За чепцем можна було розпізнати лемкиню між угорками, чепці яких шили у вигляді шапочки з домотканого полотна, а з 20-х років ХХ ст. – з білої фабричної матерії. Лемківські чепці, оздоблені фабричними стрічками («лентами», «партицями») з вишивкою рослинних мотивів, різноманітними блискітками, лелітками, «паєтками», стеклярусом, бісером, тонким мідним дротом («друтом») чітко виділялись на фоні бойківських чепців з картонною основою, обшитою білим мереживом, чорними стрічками та скромною вишивкою. Насиченістю орнаментальної композиції та її яскравою кольоровою гамою з переважанням зелених та червоних барв виділялись лемківські хустки.

Традиційне і особливе в чоловічому народному одязі бойків і лемків

Чоловічий одяг бойків і лемків Закарпаття не такий колоритний як жіночий. Комплекс їх одягу складався з сорочки, літніх штанів («гатеї»), зимових штанів («холошень»), шкіряного пояса («череса»), плечового і верхнього одягу, головних уборів та взуття.

Сорочка. У ХІХ – на початку ХХ ст. основою бойківського чоловічого одягу була довга, нижче пояса, сорочка. Одягали її поверх штанів і підперезували широким ремінним поясом («опаском»). Повсякденні чоловічі

сорочки виготовляли з домотканого конопляного або лляного полотна, а святкові – з тканин, конопляна основа яких перетикалась бавовняними нитками.

У XIX – на початку XX ст. повсякденні чоловічі сорочки бойків Закарпаття шили з двох прямокутних (68×55 см) пілок. З одного боку пілки зшивали до місця вставлення рукавів, а з другого пришивали ще одну вузьку пілку (68×28 см), зігнуту навпіл по довжині. До круглого вирізу горловини пришивали вузький комір («обшивку»). З кінця XIX ст. почали шити сорочки з вузькою пілкою-вставкою («плечиками») у верхній частині спинки, а також із відкидним коміром. Довгі, цільнокроєні рукави призбирували біля манжет у дрібні складки («рями»). На передній полі робили глибокий розріз пазухи, який застібували на три-пять гудзиків. Платно обабіч розрізу збирали чотирма-шістьма загинками («защипами»), під якими пришивали вузьку полотняну планочку [195]. На початку XX ст. у селах Жденіївської долини відкидний комір сорочок зрідка оздоблювали вишивкою. Основними орнаментальними мотивами були ромби та скісні хрести.

У бойків Закарпаття наприкінці XIX ст. поширилися сорочки, крій яких дещо відрізнявся від описаних вище. Кроїли їх з двох піл домотканого полотна, зігнутих назад на 12-15 см по довжині. Спереду пілки зшивали, залишаючи незшитим місце для розрізу пазухи. Ззаду вшивали вузьку пілку. Вверху всі пілки з'єднували «плечиками». Круглий виріз горловини переходив у поздовжній розріз пазухи, що застібувався на гудзики. Нижню частину довгих цільнокроєних рукавів призбирували у дрібні «рями», поверх яких пришивали широкі манжети. Такі сорочки вишивали «білим по білому» навколо розрізу пазухи (*див. рис. 2.488*) [181].

З перших десятиріч XX ст. у бойків Закарпаття поширились чоловічі сорочки з яскравою поліхромною вишивкою. Кроїли їх з двох пілок, зшитих по боках до місця вставлення довгих рукавів. Зустрічались сорочки з як «плечиками», так і без них. Вишивкою геометричних чи геометризовано-

рослинних мотивів оздоблювали комір, розріз пазухи та пришивні манжети. У бойківських селах Закарпаття поширеними були кілька варіантів орнаментальних композицій вишивки (див. рис. 2.489). Наприкінці 30-х – на початку 40-х рр. ХХ ст. вишивку стали виконувати на окремих шматках полотна, які потім пришивали до сорочки.

У 20-40-х роках ХХ ст. у бойків Закарпаття поширеними були сорочки «розвертанки». Їх ідентифікуючою рисою був глибокий розріз пазухи, який робили не традиційно посередині передньої пілки, а з лівого боку. Сорочки мали широкий комір-стійку або відкидний комір. Справа від розрізу «розвертанки» оздоблювали вишивкою у вигляді широкої орнаментальної смуги, виконаної на окремому шматку полотна й пришитої до сорочки («уставки»). На сорочках молодих хлопців («легінів») орнаментальна композиція вишивки мала вигляд стилізованої галузки з великих квіток, стебел, трилисників та дрібних бутонів (див. рис. 2.490, 2.491). Сорочки чоловіків старшого віку оздоблювали вишивкою геометричних мотивів.

В основі чоловічого вбрання лемків, як і бойків Закарпаття, була сорочка. Еволюція крою та оздоблення чоловічих сорочок лемків Закарпаття така ж, як і в бойків. У ХІХ ст. довгі (70 см) сорочки кроїли з двох широких піл (70×54 см) та однієї вузкої (70×20 см). Наприкінці ХІХ ст. стали шити сорочки з «плечиками» та відкидним коміром. Розріз пазухи (15-20 см) застібували на три-п'ять блакитних гудзиків. Єдиним декоративним оздобленням сорочок були загинки («защипи») обабіч розрізу пазухи. На відміну від бойківських, на лемківських сорочках не пришивали «планочку» під загинками, комір не оздоблювали вишивкою (див. рис. 2.492). Дослідники лемківського одягу Р. Рейнфус [1194; 1195], Ю. Тарнович [1079, с. 91-115], М. Мушинка [959, с. 154], Г. Стельмашук, Г. Худик, Д. Дмитриків [1075, с. 324-346] підкреслювали, що давні чоловічі сорочки не декорувались вишивкою. Лише наприкінці ХІХ – на початку ХХ ст. сорочки поступово почали оздоблювати вишивкою.

На початку ХХ ст. у лемків Великоберезнянщини поширились довгі (65-70 см) чоловічі сорочки. Їх крій подібний до крою бойківських сорочок. Етноідентифікуючою ознакою лемківських сорочок було збирання («морщення») на 5-10 ниток між прямокутними шматками полотна («платками»), якими підшивали плечовий виворітний бік сорочок, та «розпіркою» на передній полі, а також між «платками» на спинці. Рукави на сорочках були довгими (50-52 см), призібраними навколо пришивних манжет у дрібні складки на 3-4 нитки. Місце з'єднання манжет із складками декорували («парадили») рядком із дрібних хрестиків. Свої особливості мало оздоблення вишивкою. Пишно виглядали сорочки хлопців і молодих чоловіків, у яких поєднували поліхромну вишивку з вишивкою «білим по білому». Обабіч розрізу пазухи вишивали по одній чи по дві смужки з ромбів, стилізованих квіток, трилисників. Комір та манжети найчастіше оздоблювали синьою, синьо-жовтою чи червоно-синьою вишивкою у вигляді орнаментальних смуг, що складались з ромбів, прямих та скісних хрестів, ламаних ліній («кривуль») та стилізованих квіток (*див. рис. 2.493, 2.494*) [994, с. 81].

Лемківські сорочки з широким відкладним («закоченим») коміром і вставкою на спині («наплічником») оздоблювались вишивкою на розрізі пазухи, комірі та манжетах. Техніками «хрестик» чи «низина» вишивали геометричні мотиви. Такі сорочки називали «гуцулками». Найпишнішою вишивкою оздоблювали поздовжній розріз пазухи («нагрудник»). Виділялись три варіанти оздоблення «нагрудника». При першому вишивали дві вузькі орнаментальні смуги з великих ромбів, внутрішню площину яких заповнювали п'ятьма маленькими ромбиками, викладеними у формі прямого хреста. Великі ромби послідовно чергувались із мотивом «баранячих ріжок», розміщених у два рядки [274]. У лемків побутовали й сорочки, «нагрудники» яких оздоблювались двома широкими орнаментальними смугами. Основними мотивами були ромби, трикутники та «кривулі». Третім

варіантом оздоблення розрізу пазухи були «розвертанки». На відміну від бойківських, на лемківських сорочках розріз пазухи «розвертали» не зліва направо, а справа наліво (*див. рис. 2.495*).

Отже, основу традиційного чоловічого вбрання бойків та лемків Закарпаття складала сорочка. У XIX – першій половині XX ст. змінювались її крій, варіанти орнаментальних композицій вишивки, способи одягання. Найдавнішим різновидом чоловічої сорочки бойків та лемків була довга сорочка із пілкою-вставкою збоку, глибоким розрізом пазухи, довгими рукавами. Єдиним декоративним оздобленням були загинки («защипи») обабіч розрізу пазухи. Бойківські сорочки від лемківських можна було розрізнити за наявністю вузької (1-2 см) «планочки» під «защипами». Наприкінці XIX ст. стали шити сорочки з «плечиками». Вони заправлялись у штани і підперезувались шкіряним поясом («чересом»). Довгі бойківські та лемківські чоловічі сорочки чітко виділялись на фоні коротких долинянських. Вузькі, не декоровані рукави бойківсько-лемківських сорочок, зібрані на широкі манжети, відрізнялись від широких рукавів боржавських, тересвянських «лайдань» та угорських святкових сорочок, оздоблених вишивкою, різноманітними мережками та швами. З середини XIX до початку XX ст. чоловічі сорочки бойків та лемків почали оздоблювати вишивкою «білим по білому». Великі квіткові композиції на лемківських та дрібніші на бойківських чоловічих сорочках укладались у стрічкові орнаментальні смуги. Допоміжними декоративними елементами виступали мережки та загинки.

З кінця XIX – початку XX ст. майже повсюдно на території розселення бойків та лемків набувають поширення чоловічі сорочки з домотканого полотна, що кроєм нагадують «нові кошулі» гуцулів Рахівщини. У більшості бойківських і лемківських сіл такі сорочки кроїли з трьох-чотирьох, рідше – з п'яти піл. Сорочки заправляли у штани чи носили навипуск, а хлопці в поясі перев'язувались ще й «чересом». Звичайно такі сорочки вишивали геометричними орнаментами. На початку XX ст. у вишивку починають

проникати різнокольорові нитки. На бойківських і лемківських чоловічих сорочках найпишніше оздоблювали поздовжній розріз пазухи («нагрудник»). Залежно від розмірів та розміщення орнаментальних смуг виділялись три види сорочок: з вузьким, широким «нагрудником» та «сорочки-розвертанки». Бойки, лемки та долиняни, одягнені у такі сорочки, виділялися з-поміж гуцулів, «нові кошулі» яких у верхній та нижній частині рукавів оздоблювали поперечними різнокольоровими орнаментальними смугами («уставками»).

Поясний одяг. Поясне чоловіче вбрання бойки та лемки виготовляли відповідно до функціонального призначення. До роботи одягали штани («гаті»), під якими носили «гачі» (бойки), «надраги» чи «пачмаги» (лемки). «Гаті», шиті на щодень, були без декоративного оздоблення. Вони на 7-10 см довші за спідні «гачі». Штанини кроїли із суцільного шматка полотна (100-105 см), зігнутого навпіл по довжині. Ширина однієї штанини могла сягати 25-30 см. Між штанинами вставляли прямокутні або трикутні вставки («кліни»). Над вставками робили розріз («розпірку»), який застібували на білі гудзики та металеві застібки («капчі», «кльоцки»). До верхньої частини «гатеї» пришивали широкий полотняний пояс із мотузкою («ушивальником»), а до низу штанин могли пришивати полотняні шнурочки («мотузки»), за допомогою яких «гаті» прив'язували до ноги, коли взували постоли або чоботи (*див. рис. 2.496*). У 20-40-х роках ХХ ст. у лемків Великоберезнянщини побутували верхні штани («гаті»), що укріплювались вузьким ременем із волової шкіри [1116, с. 74] (детальніше див. Коцан В. Традиційний народний одяг лемків Великоберезнянщини... С. 229). У селах Розтока, Кічерний, Буковець, Перехресний Воловецького району на початку ХХ ст. поширились полотняні довгі штани («гаті»). Ширина однієї штанини святкових гатеї сягала 30-32 см, а повсякденних – 20-25 см. У верхній частині «гатеї» робили спеціальну загинку для шнурка («гачника»). Передню

частину штанин святкових «гатей» оздоблювали мережкою («ціркою») та стряпками (*див. рис. 2.497*) [334].

Взимку поверх «гатей» чоловіки одягали штани із ущільненого домотканого сукна («холошні») білого або сірого кольору. Їх шили з ромбовидним клином («ласткою») між штанинами. У передній частині робили поздовжній розріз («розпірку»), який застібували на гудзики та металеву застібку. На «холошнях» робили дві прорізні кишені. До поясу пришивали 7-10 вузьких сукняних хлястиків («психів») для просовування ремня. Поясну частину штанив із виворітного боку підшивали фабричною матерією. Бічні з'єднувальні шви на штанинах декорували блакитними фабричними стрічками («лампасами») (*див. рис. 2.498*) [488, с. 36]. Воловецькі бойки наприкінці ХІХ – на початку ХХ ст. зимові штани фарбували («дубили») у відварі вільхової чи дубової кори.

Бойки та лемки підперезувались широкими шкіряними ремнями на три-п'ять застібок («пряжок»), які за кроєм та оздобленням були такими ж, як у долинян та гуцулів.

Отже, поясним чоловічим вбранням бойків і лемків Закарпаття були літні полотняні штани («гаті», «надраги», «пачмаги»), зимові сукняні штани («холошні») та широкі шкіряні пояси («череси»). За розмірами бойківські та лемківські штани були довшими та вужчими за «гаті» долинян Мараморощини. На Бойківщині та Лемківщині не зустрічались широкі рамлені «гаті», характерні для угорців та румунів. Характерною рисою чоловічого вбрання бойків, лемків, як і долинян, румунів та словаків Закарпаття були білі, рідше сірі сукняні штани («холошні»), які чітко виділялись на фоні червоних «холошень» ясінянських та богданських гуцулів. Повсюдно на Закарпатті чоловіки підперезувались широкими шкіряними поясами («чересами»), характерною особливістю яких було оздоблення тисненим рослинним чи геометричним орнаментом у вигляді ламаних та хвилястих ліній («кривуль»), стилізованих квіток («тюліпанів»).

Плечовий одяг. У XIX – першій половині XX ст. у бойківських і лемківських селах Закарпаття побутував чоловічий плечовий безрукавний одяг з домотканого полотна, хутра та сукна. На відміну від долинян, угорців, румунів та словаків, у бойків та лемків Закарпаття чоловічі безрукавки з фабричних матерій не набули значного поширення. Бойки майже до кінця 40-х років XX ст. одягали полотняні, хутряні та сукняні безрукавки, а лемки – виключно сукняні. На відміну від жіночого, чоловічий плечовий одяг не виділявся великою різноманітністю. Він за кроєм та оздобленням такий же, як і жіночий. Відмінність полягала лише у розмірах.

Наприкінці XIX – на початку XX ст. бойки Воловеччини одягали полотняні безрукавки («лайбики»). Кроїли їх з трьох піл, з глибоким овальним вирізом горловини. На передніх полах були по дві прорізнi кишени, а на спинці пришивали декоративний поясок. Застібувались «лайбики» на чотири гудзики. Передні пілки святкових безрукавок декорували вишивкою рослинних мотивів. Орнаментальна композиція складалась з квітів, стебел та листочків жовтого або оранжевого кольору (*див. рис. 2.499, 2.500*) [225]. Так кроєні безрукавки, але без вишивки, побутували по всій закарпатській частині Бойківщини.

На початку XX ст. бойки Закарпаття одягали й хутряні безрукавки («камазолі») без оздоблення. Вони застібувались на незшитому лівому боці. Кроїли їх з двох суцільних піл. На передній полі робили овальний виріз горловини, який переходив у поздовжній розріз («розпірку»), що застібувався на один шкіряний гудзик. До вирізу горловини пришивали вузький (2 см) комір-стійку. «Розпірку» оздоблювали двома рядками «просіяних» шкіряних шнурочків («прутиків»). У плечовій частині та з правого боку поли зшивали простим ручним швом. Лівий незшитий бік безрукавки застібувався на три шкіряні гудзики («кожанки») та три шкіряні накидні петлі. Контури всіх деталей крою «камазолі» обшивали вузькою шкіряною смужкою

(«партичков», «загинков») (див. рис. 2.501, 2.502) [446, с. 50; 967, с. 169; 968, с. 100].

У лемків Закарпаття наприкінці XIX – у першій половині XX ст. поширеними були сукняні безрукавки («камізельки»). За кроєм та оздобленням вони такі ж, як у жінок (див. рис. 2.503).

Верхній одяг. До середини XIX ст. єдиним чоловічим верхнім одягом бойків і лемків Закарпаття були гуні. Уже наприкінці XIX ст. у них набули поширення полотняні та сукняні куртки. У міжгірських бойків гуня як важливий елемент традиційного чоловічого одягу зберігалася аж до кінця 30-х рр. XX ст. Тут переважали довгі (85-90 см), а з перших десятиріч XX ст. – короткі (65-70 см) білі гуні. Зустрічались як «ворсовані», так і «гладкі» гуні. Їх, як і долинянські, кроїли з двох пілок, верхня з яких шилась разом із рукавами. Контури вирізу горловини та вздовж розрізу гуні обшивали коричневими вовняними нитками. На фоні білих бойківських гунь виділялись сірі («сиві») гуні лемків Великоберезнянщини. Шили їх з коротким ворсом, без коміра. Гуня з ворсом («кострубами») була обов'язковим елементом весільного вбрання наречених [1195, с. 39].

На початку XX ст. у селах Воловецької Бойківщини поширились куртки («полотнянки», «полотняники», «кабацайки») з конопляного чи лляного полотна. Кроїли їх з двох полотнищ: переднього та заднього. Розріз спереду зав'язувався білими шнурками («ощінками»). «Полотняник» одягали в літню дощову погоду та холодними ранками і вечорами. На свята носили конопляну куртку («блузку»), що теж мала рукави. Шили її кравці («сабови»). Куртка мала відкладний комір, застібувалась на гудзики. На куртці були дві кишені. Бойківські полотняні куртки проіснували до 40-х років XX ст. (див. рис. 2.504).

На початку 20-х рр. XX ст. у бойків та лемків Закарпаття поширились сукняні куртки («уйоші», «сіраки»). Бойківські чоловічі «уйоші» за кроєм та оздобленням такі ж, як і жіночі. Чоловічий лемківський «сірак» відрізнявся

від жіночого лише розміром, коміром та нашивками на рукавах (*див. рис. 2.505*) [206; 488, с. 36] (детальніше див. Коцан В. Традиційний народний одяг лемків Великоберезнянщини... С. 229-230).

Зачіски та головні убори. Бойки та лемки Закарпаття носили довге волосся. Його розчісували на два боки (на проділ), і воно вільно спадало на плечі. До чоловічих головних уборів бойків та лемків належали фабричні капелюхи («крисані», «клебані») чорного, темно-синього, темно-зеленого, сірого, коричневого кольорів (*див. рис. 2.506, 2.507*). Їх оздоблювали пір'ям павича, сойки, тетерева, гірського орла, шерстю дикого кабана, різнокольоровими шпильками.

Зимові головні убори («кучми», «ковпаки») виготовляли із вичиненої шкіри чорного або білого ягняти, вівці чи сірого зайця хутром назовні. Всередині зимові шапки підшивали домотканим полотном або сукном, а у верхній частині робили один або два вуха, якими прикривали обличчя, коли було холодно. У лемківських селах Великоберезнянщини взимку чоловіки голову, шию та вуха обмотували довгим шматком сукна чорного, червоного або зеленого кольору, поверх якого одягали капелюх [7; 488, с. 36].

Взуття. До чоловічого взуття бойків і лемків належали шкіряні постолои («бочкори», «ходаки»), гумові постолои («гумаки», «гнотованки») та «дерев'яники», зроблені із шкіри, прибитої на дерев'яну підошву. Постолои («ходаки») були основним взуттям як у жінок, так і у чоловіків. Виготовляли їх здебільшого з невичиненої свинської шкіри, а зрідка – з дерев'яної кори. Бойківські та лемківські постолои були подібні до долинянських. Перед тим як взути постолои, ноги обмотували обгортками («онучами», «платянками») зі шматків домотканого полотна чи сукна. На обмотану ногу взували постіл, який прикріплювали до ноги чорними шнурками («волоками»). Коли було слизько, «ходаки» підв'язували грубими конопляними мотузками. З початку ХХ ст. у лемків Великоберезнянщини поширились постолои, виготовлені зі шматка товстої гуми.

Із 30-40-х років ХХ ст. поширились хромові чоботи («чизми») на високих каблуках. Халяви робили із твердої шкіри, внизу їх могли оздобити геометричним орнаментом у вигляді різноманітних смуг та кружечків. Середня частина халяв виготовлялась із м'якої шкіри. Перед взуванням чобіт одягали вовняні шкарпетки («штримфлі»). Під час Другої світової війни в селах Великоберезнянщини поширились дерев'яні черевики («дерев'яники»), які виготовляли повністю дерев'яними або з дерев'яною підошвою [7; 1032; 1098, с. 10].

Отже, основу чоловічого вбрання бойків і лемків Закарпаття складала сорочка. Найдавнішим її різновидом була довга сорочка із пілкою-вставкою збоку, глибоким (15-20 см) розрізом пазухи, довгими рукавами. Наприкінці ХІХ ст. стали шити сорочки з «плечиками». Сорочки заправлялись у штани і підперезувались шкіряним поясом («чересом»). Довгі бойківські і лемківські чоловічі сорочки чітко виділялись на фоні коротких долинянських сорочок. Наприкінці ХІХ – на початку ХХ ст. чоловічі сорочки бойків і лемків почали оздоблювати вишивкою «білим по білому». Бойківсько-лемківські сорочки вирізнялися з-поміж гуцульських «нових кошуль», які у верхній та нижній частині рукавів оздоблювали поперечними різнокольоровими орнаментальними смугами («уставками»).

За розмірами бойківські та лемківські штани були довшими і вужчими за долинянські та не декорувались. Долинянські, гуцульські та румунські «гаті» оздоблювали вишивкою, мережками та стряпками. На Бойківщині і Лемківщині не зустрічаємо й широких рамлених «гатея», характерних для угорців та румунів. Характерною рисою чоловічого вбрання бойків і лемків, як і долинян, румунів і словаків Закарпаття, були білі, рідше сірі сукняні штани («холошні»), які чітко виділялись на фоні червоних «холошень» ясінянських та богданських гуцулів. Повсюдно на Закарпатті чоловіки підперезувались широкими шкіряними поясами («чересами»), особливою

яких було оздоблення тисненим рослинним чи геометричним орнаментом у вигляді ламаних та хвилястих ліній, стилізованих квіток.

Чоловічий плечовий та верхній одяг бойків і лемків виготовляли з полотна, хутра і сукна. До середини ХХ ст. бойки і лемки не шили безрукавки («лайбики») із фабричних тканин. Місцеві хутряні безрукавки за кроєм та оздобленням такі ж, як долинянські «бунди» та гуцульські «кептарі», але на фоні їх пишного оздоблення виділяються простотою та стриманістю декору. Верхнім одягом повсюдно були гуні. У міжгірських бойків вони збереглися аж до кінця 30-х – початку 40-х років ХХ ст. У воловецьких бойків і лемків Закарпаття на початку ХХ ст. гуні почали витіснятися полотняними куртками та сукняними «уйошами», «сіраками». Традиційними літніми головними уборами були фетрові капелюхи («крисані», «клебані»), солом'яні капелюхи («плетенки»), а зимовими – хутряні шапки («кучми», «ковпаки»).

Висновки до розділу

У долинян Закарпаття виділяємо шість основних одягових комплексів – тереблеріцький, тересвянський, боржавський, королевський, перечинсько-березнянсько-свалявський та ужанський; у гуцулів – ясінянський, богданський, рахівський та великобичківський; у бойків – воловецький та міжгірський; у лемків – великоберезнянський та перечинський. У кожному з них виділяється по кілька груп сіл (осередків) з певними відмінностями крою та оздоблення.

Одягнуту тереблеріцьку долинянку легко було виділити в натовпі серед румунок, в яких сорочки мали не круглий, а прямокутний виріз горловини, замість спідниць і фартухів побутовали двоплатові пілки («задьє»), поясний одяг підперезувався довгими тканими поясами, переважали зелені та коричневі сукняні букльовані куртки. Від угорок одяговий комплекс тереблеріцьких долинянок відрізнявся конструктивними елементами крою сорочок, техніками вишивки, композиційною структурою орнаментальних

мотивів, відсутністю мережива на сорочках, пояснуому і плечовому вбранні. Від гуцулок способами пришиття до стану сорочки бічних пілок, відсутністю уставкової вишивки, розміщенням розрізу пазухи, видами поясного вбрання, елементами оздоблення хутряних безрукавок та сукняних курток, наявністю гунь, формами і розмірами весільних вінків, постолів. Від долинянок поріччя Тересви, верхньої і середньої течії р. Боржави і ряду сіл Виноградівського району деталями крою сорочок, оздобленням безрукавного плечового вбрання, окремими елементами зачісок та головних уборів. Від перечинсько-березнянсько-свалявських і ужанських долинянок поступовим витісненням спідниць фартухами, відсутністю плечового рукавного вбрання з фабричних матерій.

Етнографічно розмежувальними рисами жіночого одягового комплексу тересвянських долинянок були прямокутний виріз горловини, наявність воланів на сорочках, кольорова гама вишивки, способи оздоблення верхнього сукняного одягу; боржавських – червона, рідше синя, тканина смуга («краска») у верхній частині передньої пілки та орнаментальна композиція вишивки на рукавах, крій безрукавок з фабричних матерій та гунь, оздоблення сукняних курток, великі весільні вінки; королевських – орнаментальні композиції і кольорова гама вишивки на сорочках і спідницях, оздоблення бісером та декоративними гудзиками безрукавного та верхнього одягу; перечинсько-березнянсько-свалявських і ужанських – короткі сорочки («опліччя»), розріз пазухи на передній пілці, орнаментальні мотиви вишивки, поширення у 30-40-х роках ХХ ст. спідніх сорочок, широкі рамлені спідниці, фартухи з квітчастої фабричної матерії, плечовий рукавний одяг, декорований вишивкою та мереживом, крій, оздоблення і способи одягання головних уборів.

Комплекс традиційного чоловічого вбрання долинян Закарпаття не виявляв такої різноманітності форм та оздоблення як жіночий одяг. Долинянина ХІХ – початку ХХ ст., одягнутого у святкове вбрання, у натовпі

румунів, угорців, гуцулів, бойків і лемків можна було виділити за короткою сорочкою з широкими рукавами, короткими широкими полотняними штанами, білими сукняними штанами, хутряною безрукавкою, оздобленою суцільною вишивкою, білою, рідше чорною чи сірою сукняною курткою.

Одяг гуцулів Рахівщини був коротким, легким та теплим. У його оздобленні переважали яскраві, насичені кольори. Гуцулка, одягнута в народне вбрання, відрізнялась від угорок і румунок, долинянок і бойкинь з лемкинями розрізом пазухи на передній полі, уставковою вишивкою та окремими деталями крою сорочок, орнаментикою запасок і поясів, наявністю сукняних спідниць, оздобленням хутряних безрукавок, кольоровою гамою і оздобленням сукняних курток, формами і розмірами весільних барвінкових вінків, хусток і постолів.

Чоловічий плечовий безрукавний, верхній одяг та взуття гуцулів за кроєм та оздобленням подібні до жіночого. Відмінність полягала лише у розмірах та насиченості кольорової гами. Поряд з тим гуцульське чоловіче вбрання виявляє ряд локальних особливостей. У межах Рахівщини виділяли три види чоловічих сорочок («кошуль»): стара (XVIII ст.), нова (XIX ст.), фабрична (20-40-ві роки XX ст.). Етноідентифікуючою ознакою крою старих кошуль була відсутність коміра та вільні широкі рукави. До стану нової «кошулі» пришивали прямий стоячий комір, а фабричні «кошулі» виділялись вузькими рукавами, зібраними у нижній частині на манжети. На відміну від ясінянців, богданців і рахівчан, великобичківці виділялись широкими штанами, характерними для долинян Мараморощини і румунів краю. Етноідентифікуючою ознакою весільних «кресань» були вінки («вінці пані молодого»), якими оздоблювали одну із сторін капелюха. Одружені чоловіки носили головні убори з дуже скромним оздобленням. Гуцула можна було легко визначити за зимовим хутряним головним убором («шликом»).

У формуванні великобичківської народної ноші взяли участь долинянські, гуцульські та румунські одягові традиції. Основу складала

долинянські елементи. З другої половини XIX ст. в одяговому комплексі великобичківців починають поширюватись гуцульські елементи, які наприкінці XIX – на початку XX ст. стають домінуючими. До них відносимо сорочки, оздоблені поліхромною вишивкою геометричних чи стилізовано-рослинних мотивів, крій та оздоблення хутряних безрукавок («кожушків»), чорні сукняні куртки («сердаки»), закосичені «крисані», чорні зимові шапки («шлики», «дуплашки»). Доказом того, що етнографічна група великобичківських гуцулів формувалась у контактній долинянсько-румунсько-гуцульській зоні була наявність у 20-40-х роках XX ст. у їх одяговому комплексі таких складових як широкі полотняні штани («гаті»), зимові білі штани («холошні»), безрукавки («лайблики») з атласної чи шовкової матерії, гуні, шкіряні черевики і т. ін.

Комплекс жіночого вбрання давав можливість вирізнити бойкиню в оточенні закарпатських українок та румунок, угорок, словачок, німкень, циганок. Коротке бойківське «опліччя» за кроєм та оздобленням чітко виділялось на фоні гуцульських, долинянських, лемківських і румунських сорочок. Бойкині на фоні гуцулок, долинянок і лемкинь виділялись відсутністю китиць та мідних бляшок на хутряних кожухах, полотняними безрукавками («вестами»), оздобленими поліхромною вишивкою, смужками («пилками») з чорного фабричного сукна на святкових «уйошах», обрядовими чепцями із чорними стрічками, колоритом прикрас з бісеру.

Лемківське «опліччя» виділялось на фоні сорочок турянських, ужгородських, мукачівських, сваявських долинянок, словачок та угорок. За вишивкою можна було відрізнити лемкиню від гуцулки. Поверх сорочки лемкині одягали спідниці та фарухи, що підперезувались поясом. Білі святкові рамлені спідниці та фарухи лемкинь Закарпаття чітко вирізнялись з-поміж поясного вбрання бойкинь, долинянок та угорок, пошитого із різнокольорових фабричних тканин. Спільні та відмінні ознаки і риси спостерігаємо між лемківськими сукняними «камізельками» і

тересвянськими «лекриками», «лайбиками» з фабричних тканин лемкинь, долинянок, бойкинь, угорок та словачок, білими і сірими гунями лемкинь і долинянок, уплітками у коси лемкинь, боржавських долинянок і гуцулок. За чепцем можна було відрізнити лемкиню між бойкинями та угорками.

Традиційний чоловічий одяг бойків і лемків приваблював стриманим колоритом з домінуванням білого кольору. У його основі лежала сорочка. У XIX ст. її шили з пілкою-вставкою збоку, глибоким (15-20 см) розрізом пазухи, довгими рукавами, а наприкінці XIX ст. – з «плечиками». Довгі бойківські і лемківські чоловічі сорочки чітко виділялись на фоні коротких долинянських сорочок. Наприкінці XIX – на початку XX ст. чоловічі сорочки бойків і лемків оздоблювали лише вишивкою білим по білому та декоративними загинками, а з 20-х років XX ст. поширюється поліхромна вишивка. Бойківські та лемківські штани за розмірами і оздобленням вирізнялись з-поміж долинянських, гуцульських, угорських та румунських. До середини XX ст. бойки і лемки не одягали безрукавки («лайбики») із фабричних тканин. На фоні долинянських «бунд» та гуцульських «кептарів», простотою та стриманістю декору виділялись бойківські кожухи. Верхнім одягом повсюдно були гуні, які на початку XX ст. почали витіснятись полотняними та сукняними куртками.

У цілому народне вбрання українців Закарпаття зберегло чимало архаїчних рис: білий колір, незшиті форми, спільність крою окремих елементів вбрання. Не дивлячись на поширення кількох комплексів народного строю та значну кількість місцевих локальних особливостей, традиційний народний одяг українців Закарпаття характеризується типологічною єдністю. Зміни у крої та оздобленні того чи іншого компонента вбрання відбувались наприкінці XIX – на початку XX ст. У 20-40-х роках XX ст. помітними стають впливи міської моди.

РОЗДІЛ 3

ЕВОЛЮЦІЯ НАРОДНОГО ОДЯГУ НАЦІОНАЛЬНИХ МЕНШИН ЗАКАРПАТТЯ В УМОВАХ ЕТНІЧНОГО ТА ЕТНОГРАФІЧНОГО ПОРУБІЖЖЯ

У наш час, що характеризується численними етнічними конфліктами, значними міграційними процесами, економічними, культурними та іншими проблемами співіснування різних народів, дедалі більший інтерес викликають так звані порубіжні території, де змішано проживають різні етнічні спільноти. При цьому виникають і терміни на позначення явищ порубіжжя. До прикладу, розглядається етнічне порубіжжя, яке не завжди збігається з культурним чи мовним, нових вимірів набувають проблеми історичних переселень та міграцій. Вирішення цих проблем потребує поєднання зусиль різних наук, комплексного міждисциплінарного підходу, що включає цілі блоки питань. Отримані результати вимагають теоретичного осмислення й обґрунтування, уніфікації термінів, методів та підходів. У сучасній науці на перший план виходить поняття географічного, просторового поділу народної культури. Тому постає питання про історико-географічні регіони чи зони (смуги, пояси) з усталеною культурою, де спільно проживають різні національності [710, с. 56; 960, с. 21; 1099, с. 100].

Одним із порубіжних регіонів є Закарпаття, яке упродовж історії входило до складу різних держав. Тут протягом століть, окрім українців, змішано проживали й проживають угорці, румуни, словаки, німці, цигани та ін. Одним із елементів матеріальної культури, який тісно пов'язаний з етнічною історією народу, є традиційний народний одяг. Перебуваючи в постійному розвитку, одяг відтворює зміни соціально-економічних умов життя народу, в тому числі характер трудової діяльності та рівень технічного прогресу, що безпосередньо враховується при його дослідженні. Разом із тим він є специфічним відображенням психічного складу народу, його

національних рис, які виявляються у художньо-естетичних ознаках одягу. При вивченні народного вбрання порубіжного регіону слід враховувати співіснування багатьох культур, взаємозапозичення та їх впливи на розвиток як окремих складових традиційного народного вбрання, так і цілих одягових комплексів.

3.1. Взаємозв'язки та взаємовпливи в народному одязі угорців

Угорська етнокультура є цікавим явищем. У ній відбивається тисячолітня доля народу, що волею історії органічно поєднував у собі східні та західні цивілізаційні складники. Угорці, що мігрували зі сходу, зберегли свою давню мову та урало-алтайські елементи в культурі, однак зазнали істотних запозичень з європейської культурної традиції, внаслідок більш ніж тисячолітнього проживання у Центральній Європі. Угорська культура формувалась під впливом найрізноманітніших культурних напрямів, сприймаючи, відкидаючи чи трансформуючи їх, пристосовуючи до власних національних систем світобачення та життєзабезпечення. Саме тому народна культура угорців пов'язана з культурою як сусідніх, так і більш територіально віддалених народів. Водночас вона є цілком самостійною культурною одиницею серед інших історико-культурних моделей Середнього Подунав'я.

Угорці – назва, що поширена у західноєвропейських і слов'янських мовах. Самоназва етносу – «мадяри». У ряді країн їх називають «венграми», за назвою тюркського племені оногурів, під владою яких вони перебували у степах Приазов'я. Угорці складають найчисельнішу групу серед національних меншин Закарпаття. Значна кількість угорців проживає в містах (Ужгороді, Мукачеві, Берегові, Виноградіві, Хусті, Тячеві, Рахові) та в селищах міського типу (Солотвині, Баркасові, Кобилецькій Полянці). Але все ж таки більша частина угорців є сільськими жителями. Центром їх розселення можна вважати Берегівський район. Угорські села тут переважно великі, з населенням від 1000 до 8000 осіб.

Багато угорців проживає також у селах Ужгородського, Мукачівського та Виноградівського районів. Зустрічаються на Закарпатті й змішані села, де угорці компактно проживають поряд з українцями та іншими народами. Найчастіше тут угорці заселяють одні вулиці чи райони села, а українці – інші. Такими, наприклад, є с. Ракошино Мукачівського району, селище Вишково Хустського району, с. Теково Виноградівського району та ряд інших. У таких селах контакти між двома народами більш тісні. Якщо раніше двомовність була болем характерним для українців, то тепер двома мовами спілкується все більша кількість угорців, в основному представники середнього та молодшого покоління, студентська молодь. В останні роки все більше порушується національна замкнутість угорців, тіснішими стають зв'язки між угорцями та українцями одного села. Про це перш за все свідчить зростання кількості змішаних шлюбів. Крім названих вище районів, угорці проживають і в багатьох інших селах Закарпаття, однак складають там невелику частку населення [676, с. 95; 695, с. 137].

Реконструкція угорського народного костюму Закарпаття середини ХІХ – першої половини ХХ ст. є важливим, але важким завданням, оскільки культура і побут угорських селян Закарпаття недостатньо вивчена.

Основною сировиною для виготовлення одягу в угорців краю були коноплі («кендер»), льон («лен») та вовна («гіапю»). Як і в інших регіонах краю, так і в місцевостях, де проживають угорці, уже десь із середини ХІХ ст. працювали із покупним матеріалом, тобто бавовняними чи шовковими нитками, бісером, металевими лелітками тощо [790, с. 154; 1121, с. 154].

Комплект **жіночого народного вбрання** угорців краю складався з сорочки («інг»), спідниці («пенделей»), фартуха («котинь», «китинь»), безрукавки, кожуха («бунди»), гуні, головних уборів, прикрас і взуття.

У ХІХ ст. жіночі сорочки з довгими рукавами шили з домотканого полотна, а на початку ХХ ст. – переважно з фабричної матерії (див. рис. 3.3.).

Верхню частину сорочки («стан») шили з тонкого полотна, а низ – з грубішого. У селах Береги, Косино, Мужієво Березівського району, Вілок, Теково Виноградівського району сорочка не мала рукавів, а її довжина сягала колін. На цю сорочку одягали білу блузку з короткими, але дуже широкими, зібраними у складки («буфи») рукавами. Святкові блузки оздоблювали різнокольоровою вишивкою.

З перших десятиріч ХХ ст. в угорк сіл Велика Добронь, Великі Геївці, Соломоново Ужгородського району поширились короткі сорочки з короткими рукавами, прямим розрізом пазухи посередині передньої пілки. До таких сорочок одягали спідниці («олзо сокна пенделей»), вишиті знизу одним-двома рядками стилізованих квітів червоного та синього кольорів.

У селі Вишково Хустського району побутували жіночі блузки («візитки») з короткими (10-15 см) рукавами, квадратним вирізом горловини, що декорувались вирізуванням та обмітуванням білими нитками у вигляді хвилястих ліній («кривуль»). Вишивкою рослинних мотивів, виконаною в техніці «двостороння гладь», декорували рукави та нагрудну частину передньої пілки. Основним орнаментальним мотивом була червона троянда, від якої відходили галузки з дрібних ромашок, фіалок, тюльпанів, стебел та листочків. Вишивка на сорочках виконувала й вікову та соціальну функції. Найбагатше оздоблювались блузки дівчат і молодиць, а сорочки старших жінок лише зрідка оздоблювали вишивкою. Вишивка на сорочках старших жінок, по суті, має ті ж компоненти, що й у дівчат, але техніка їх виконання значно спрощена. Наприклад, на жіночих сорочках кінця ХІХ – першої половини ХХ ст. із с. Соломоново Ужгородського району замість традиційної для угорців техніки «гладь», використовували «стеблівку» (див. рис. 3.4.) [241; 435, с. 4; 853, с. 4; 1127, с. 761].

Поверх блузки дівчата одягали щільно приталену безрукавку («візитку») з білої фабричної тканини. Крій складався з трьох піл: суцільної задньої та двох передніх. Глибокий овальний виріз горловини переходив у розріз

пазухи. На деяких «візитках» до правої передньої поли пришивали прямокутний шматок матерії (28x5 см), на якому вирізали 4-6 наскрізних отворів для гудзиків, що пришивались вздовж краю лівої передньої поли. Гудзики на безрукавках молодих жінок завжди були білими, а у старших – голубі, сині, зелені, рідше червоні та чорні. Всі деталі безрукавок з'єднувались за допомогою машинних швів, а їх контури декорували обмітуванням, виконаним білими нитками, у вигляді хвилястих ліній. Такі безрукавки декорували вишивкою рослинного характеру, виконаною технікою «двостороння гладь». На передніх пілках вишивали поздовжню хвилясту смугу з великої ромашки, 3-х великих фіалок, двох нерозпущених бутонів червоних троянд, зелених стебел та листочків. На прямокутній вставці передньої правої поли поміж наскрізними отворами для гудзиків вишивали червоні троянди, польові ромашки, конвалії, тюльпани, фіалки. Орнаментальна композиція вишивки на спинці формувалась з великої червоної троянди, над якою вишивали три фіалки чи ромашки із листочками. Допоміжними мотивами були галузки ромашок, рідше виноградних грон. На деяких безрукавках із сіл Вишково Хустського району, Велика і Мала Добронь, Саловка, Есень Ужгородського району доповненням до квіткової композиції були стилізовані хвилясті смуги з великих бутонів троянд, напівромашок і фіалок із стеблами та листочками (*див. рис. 3.5, 3.6*) [243].

Поясним вбранням угорок були спідниці та фартухи. Спідниці другої половини XIX – початку XX ст. кроїли з домотканого конопляного полотна. Їх ідентифікуючою ознакою була вишивка червоного та зеленого кольорів у верхній частині та ткані орнаментальні смуги – в нижній. У 20-40-х роках XX ст. масового поширення набули густорамлені спідниці з квітчастих фабричних тканин (*див. рис. 3.7-3.10*).

Поверх спідниці дівчата одягали плісірований фартух, який у XIX ст. виготовляли переважно з білого домотканого або фабричного полотна. В угорок Берегівщини побутували фартухи з кишнями. Повсякденні фартухи

були без оздоблень, а святкові вишивали рослинними орнаментами. Часто на повсякденних фартухах вишивали ім'я та ініціали власника. В угорських селах Хустщини та Виноградівщини фартух («китинь») з прямокутного шматка домотканого полотна оздоблювали вишивкою, вирізуванням та обмітуванням. Іноді вишивку доповнювали монограми (див. рис. 3.11-3.) [127; 413, с. 6-7; 1192].

Святкові жіночі фартухи («котинь») виготовляли з прямокутного шматка домотканого лляного полотна (48x50, 50x52, 55x60 см»), а з початку ХХ ст. – з фабричної бавовняної матерії. Краї фартуха загинали й підрублювали ручним чи машинним швом. Зустрічались фартухи, у яких контури декорували фабричною мережкою (Берегівщина) чи фабричними стрічками (Хустщина, Ужгородщина). До верхньої частини фартуха пришивали довгий (до 220–250 см) поясок. Фартухи дівчат та молодиць декорували яскравою вишивкою рослинного характеру в техніці «двостороння гладь», а у жінок старшого віку – скромнішою вишивкою з використанням лише двох-трьох мотивів та одного-двох кольорів. Орнаментальна композиція складалась із великих квіткових орнаментів у формі ліри, хвилястих ліній («кривуль») у нижній частині фартуха, «кривуль» по периметру, великої стилізованої квітки посередині фартуха. На краях поясків вишивали по одній троянді, ромашці чи фіалці.

На початку 20-х років ХХ ст. в угорських селах Закарпаття поширився комплект святкового дівочого плаття («мадляр руго»). Він складався з довгої сорочки з білого шовку, безрукавки («пруслика») та фартуха («котинь») з червоної атласної матерії. Сорочка мала комірець-стійку, короткі рукави, у талії призбирувалась. Безрукавку («пруслик») з червоного, зеленого, бордового бархату чи атласу оздоблювали позолоченими стрічками у вигляді «кривульок», а спереду зашнуровували кольоровою тасьмою. Трапецієподібні фартухи виділялись білим мереживом, стрічками,

аплікаціями з шовку, вишивкою (*див. фото 3.13.*) [435, с. 4; 1152, с. 37; 1166, с. 37].

У XIX ст. єдиним верхнім одягом угорців Закарпаття були гуні. Найбільшого поширення набули чорні дебrecенські гуні. Під впливом угорських одягових традицій чорні гуні поширились й у суміжних українських селах Хустщини, Виноградівщини, Іршавщини, Мукачівщини та Ужгородщини. На Ужгородщині та Мукачівщині навіть були ремісничі майстерні з виготовлення гунь. Побутували гуні суцільні без рукавів та з рукавами. Рукави на гуні угорці практично не використовували, як і при носінні «ціфросюру» чи лемківської «чуги». Комір гуні виготовляли з валяної вовни, оздоблювали вишивкою, до верхніх кутів пришивали гудзики («очі гуні» («*a guba szeme*»)) (*див. рис. 3.14-3.16*) [273; 894, с. 98; 1192, с. 316; 1207, с. 98].

Одним із найяскравіших компонентів зимового вбрання угорок Закарпаття були хутрянні кожухи («бунди»). У XIX ст. побутували білі бунди, які з початку XX ст. стали оздоблювати вишивкою. В угорських селах Берегівщини білі кожухи називали душоґрійками («кужу») (*див. рис. 3.17*). Для оздоблення «бунд» угорці використовували шовкові нитки виключно жовтого кольору. Тому в деяких архівних записах цей різновид жіночого вбрання називають «жовтою бундою». Для більшої естетичної виразності її оздоблювали ще й баранячим хутром. На початку XX ст. поширились червоні святкові «бунди». Угорський дослідник Колопош Шандор так характеризував цей різновид верхнього одягу: «Її називали червоною бундою, тому що на такий червоний колір фарбували шкіру. Зелені ремені були на ній, на талії – зелені торочки. Всього шість ременів було: спереду вздовж хутра, на боках та спинці. Потім ще на нижній частині та поверху тороків. Квітів було на ній небагато, також були вони і на ремені у вигляді маленьких плям» (*див. рис. 3.18*) [630, с. 183-186; 788, с. 183 -186; 1127, с. 23; 1177, с. 54; 1207, с. 101].

Серед головних уборів угорок виділяємо дівочі очіпки («парти»). Картонну верхню частину очіпка («корону») обтягували домотканим полотном або атласною матерією червоного кольору, вишивали стеклярусом, металевими лелітками і сухими квітами. На Берегівщині побутували очіпки, оздоблені хрестиковою вишивкою у синьо-червоній кольоровій гамі. О.В. Полянська писала, що в с. Павлово Берегівського району жінки носили очіпки, на яких зверху були нашиті в три рядки «золоті чіпки» (мереживо з металевого дроту). Перший рядок оздоблення знімався після народження першої дитини, другий – після народження другої дитини, а третій – після одруження дітей. Після народження третьої, четвертої тощо дитини жінки носили очіпки з однією широкою мережаною стрічкою (*див. рис. 3.19*) [435, с. 5; 1127, с. 34; 1185, с. 502].

У с. Вишково та його околицях очіпки декорували вишивкою, виконаною в техніці «двостороння гладь». В основі орнаментальної композиції передньої частини були: галузка з дрібних різнокольорових фіалок, стебел та листочків; велика рожева ромашка; стилізовані маки та дві пари букетів з великих червоних троянд, рожевих руж, трьох дрібних волошок; виноградних грон та стебел з листками. Орнамент вишивки на задній частині очіпка зазвичай, становили стилізовані композиції квітів («косиць»), в центрі яких розміщували велику червону троянду. Обабіч неї у хаотичному порядку вишивали дрібні фіалки, листочки та стебла (*див. рис. 3.20, 3.21*) [168].

Заміжні та літні угорки носили дві хустки: однією покривали голову, а другу накидали на плечі. Найпоширенішими були білі та чорні хустки (*див. рис. 3.22*). У 20-40-х роках ХХ ст. масово поширились фабричні хустки з набивним орнаментом. Краї хусток обробляли стряпками («тороками»). У селах Холмок, Велика Добронь Ужгородського району були поширені накидні на плечі чорні хустки, кінці яких перехрещувались на грудях [435, с. 5; 643, с. 19].

Як жінки, так і чоловіки носили шкіряні чоботи («чижми») (див. рис. 3.23). Ідентифікуючою ознакою угорських чобіт був спосіб їх пошиття та використання. Шили їх виворітними: зшивали халяви, підошви, вставляли задник і частково (під п'яту) шматок шкіри по підошві. У вогкому вигляді чоботи вивертали, розправляли шви, надавали форми халявам. До підошви замість каблука прикріплювали ковальські підкови.

На початку ХХ ст. в окремих селах Берегівського та Виноградівського районів доповненням до традиційного угорського народного вбрання як жінок, так і чоловіків були носові хустини, оздоблені вишивкою. Цікавими були звичаї, пов'язані із весільними носовичками. Наречена вишивала до весілля велику кількість носових хустинок для родичів. Їх оздоблення вказувало на характер нових зв'язків. Хустинки для свекра і свекрухи вишивали виключно у синьому кольорі, а на носовичках дружок та дружбів різнокольоровими нитками вишивали пташину пару. Такі обмінні подарунки урочисто проносили через усе село [1127, с. 16].

Загалом жіночий народний стрій угорців Закарпаття є надзвичайно строкатим. Важко скласти цілісний образ. Суттєва різниця між одягом дівчат та жінок полягала у багатстві оздоблення, якості матеріалу, формі головних уборів. Дівочий одяг шили з тонших матеріалів, прикрашали вишивками, намистом, декоративними стрічками, а вбрання заміжньої жінки було значно скромнішим, без прикрас. Жінки на голови одягали хустки, а дівчата носили вінки і очіпки. Угорку в традиційному народному вбранні легко було розпізнати у натовпі румунок, гуцулок, долинянок, бойкинь та лемкинь, окремі складові одягу яких контрастно виділялись на фоні угорських.

Головними компонентами **чоловічого вбрання** угорців були сорочка і штани. Ширина та довжина штанів, оздоблення сорочок створювали локальні особливості чоловічого одягу. Так, у селі Косонь Берегівського району чоловічі штани вужчі, ніж у сусідньому селі Павлово.

Побутували два види чоловічих сорочок: короткі, тунікоподібного крою, з розрізом пазухи спереду, з широкими рукавами (друга половина XIX – початок XX ст.), а також довгі з вузькими рукавами на манжети. Низ рукавів і погруддя довгих сорочок оздоблювали мереживом та бахромою. Весільні сорочки мали дуже широкі рукави, які розвівались на вітру і тому ця сорочка прозвана у народі «лобогош інг», що означає «розвіювальна сорочка». Рукави цих сорочок закінчувались вирізуванням та обмітуванням, виконаним білими, а на початку XX ст. – червоними, синіми, а подекуди й жовтими нитками. Крім вирізування рукави цих сорочок оздоблювали вишивкою рослинних орнаментів. В угорських селах існував звичай чоловічу весільну сорочку шити в хаті молодої. Були випадки, коли наречена роками шила сорочку для свого майбутнього нареченого, однак приготовлені заздалегідь рукави вшивала у сорочку тільки після заручин, коли вже могла зняти мірку з нареченого. Потім дружки відносили сорочку до молодого. Після весілля цю сорочку відкладали «на смерть» (див. рис. 3.24, 3.25) [128; 435, с. 6; 1127, с. 23].

Поясним одягом чоловіків були штани – «гаті», які щільно збиралися у складки. Нижню частину штанів оздоблювали бахромою, «тороками», а на відстані 10 см від краю штанини інколи вшивали стрічку з мережкою. «Гаті» закріплювали вузьким тканим поясом, який оздоблювали вишивкою або тканим орнаментом. У заможних селян були поширені штани-бриджі («pricses nadrág»), які оздоблювались шнурівкою. Взимку носили грубі сукняні штани синього кольору. Низ широких полотняних штанів («гаті») угорці оздоблювали вишивкою рослинних орнаментів, на відміну від українських штанів, оздоблених геометричною вишивкою. Взимку замість білих полотняних штанів носили чорні теплі штани («надраги»), заправлені у високі чоботи. Незаможні селяни задля довшого збереження штанів нашивали ззаду шкіряні вставки («сідалиці») та наколінники. В угорців краю були поширені і так звані «рамлені гаті», які кроїли і шили впоперек полотна.

При цьому зшивалося кілька пілок, щоб штани були до двох метрів завширшки. Внизу штанів пришивались торочки («топала», «ройти») (див. рис. 3.26, 3.27) [129; 435, с. 7; 1085, с. 251].

Доповненням до чоловічого одягу був прямокутний фартух («китиць»). Хлопці на свята одягали вишивані фартухи. Основними орнаментальними мотивами були айстра, сердечко, пташки (голуби). Кольорова гама – ритмічна зміна червоного і синього кольорів. З правого боку фартуха за пояс засовували китицю із штучних квітів. Наречені до того ж на лівому боці мали білу хустину, на якій були вишиті червона троянда, фіалки і копитце. Хустина у даному випадку – подарунок нареченої. У приміських селах дівчата на хустинах вишивали монограму нареченого. У селі Саловка фартухи шили з чотирикутного шматка чорного матеріалу, оздобленого поліхромною вишивкою. Центральними мотивами вишивки були великі червоні, бордові, фіолетові троянди, тюльпани. Вільне поле між ними заповнювали дрібними різнокольоровими квітами конвалій, фіалок (див. 3.28, 3.29) [860, с. 78]. Чоловічому фартуху приписували магичну функцію – забезпечувати продовження чоловічого роду, а його переважаючий червоний колір виконував ще й еротичну функцію [930, с. 594].

Підперезувались чоловіки шкіряним поясом. До одруження хлопці носили пояс, оздоблений тисненим рослинним орнаментом. На весіллі, коли молодій пов'язували голову хусткою, парубоцький декоративний пояс замінювали на чоловічий.

На сорочку чоловіки одягали безрукавку, нагрудну частину якої декорували дерев'яними намистинами. Рослинна вишивка складалась із ритмічного чергування різноманітних квіткових мотивів. Улюбленими були синій, червоний, зелений та чорний кольори. На Ужгородщині та Мукачівщині побутували короткі безрукавки («лайбі») з чорного ситцю або шовку. У межах Березівського району безрукавки кроїли з одного шматка матерії, зігнутого у плечах. Переднє полотнище розрізали вздовж,

утворюючи поли, які застібувались на 10-12 малих білих гудзиків. Побутували й безрукавки із швами на плечах та загостреними донизу передніми пілками. До правої пілки пришивали маленьку кишеню для годинника (*див. рис. 3.30, 3.31*).

Зміна літнього одягу на зимовий чи навпаки була пов'язана із релігійними святами – Різдом і Великоднем. Кожна господиня прагнула виготовити вбрання для всіх членів сім'ї до цих свят. Основними компонентами верхнього одягу були гуні, кожухи, сукняні куртки. Чоловічі кожухи були довгі (до колін), а місцями вище колін, прямоспинні й трохи приталені спереду.

Крім кожухів чоловіки одягали довгі, нижче колін куртки («сіраки») з білого домотканого сукна зі стоячим коміром. Їх поширення пов'язане з впливом одягових традицій українців Закарпаття. «Сірак» був обов'язковим компонентом святкового вбрання угорського селянина протягом усього життя. У «сіраках» і хоронили. Їх оздоблення було ознакою для розрізнення багатих від бідних. В одязі багатих переважали вишиті стилізованим рослинним орнаментом «сіраки», а у незаможних – із скромною вишивкою, виконаною двома-трьома кольорами.

Наприкінці XIX та початку XX ст. характерним чоловічим верхнім плечовим одягом була сукняна накидка («сюр»). За кроєм вона схожа до гуцульської «манти» та лемківської «чуги». Ідентифікуючою ознакою «сюра» був прямокутний шматок сукна на спинці. «Сюр» виготовляли з міцно збитого сукна, яке завдяки щільності не пропускало вологу. Пишність та естетична привабливість накидки цікавили не тільки заможних селян, але й дворян. Особливо помітним було це на початку XIX ст., коли сюр почали інтенсивно оздоблювати вишивкою та аплікаціями. Це дало йому нову назву – «ціфросюр» (декорований сюр) (*див. рис. 3.32, 3.33*) [793, с. 88]. «Сюр» складав на той час велику конкуренцію одягу знатних панів, викликав зневагу та обурення вищого соціального прошарку населення, що навіть

інспірувало в 1810-х роках прийняття низки законів і заборон на носіння пишно декорованих «сюрів». Закони були спрямовані на припинення зростання розкішності, що проникла в середовище бідного населення. Мода на «сюри» так впливала на селян, а особливо на юнаків, що вони нерідко були готові йти на крадіжки та продаж якоїсь частини майна для того, щоби придбати його. Адже без «сюра» було непристойно свататися до дівчини, оскільки за звичаєвим правом було прийнято залишати свій «сюр» у будинку дівчини [1152, с. 234].

Інтенсивне оздоблення «сюрів» за кілька років розповсюдилося по всій державі аж до трансільванських гір. У м. Дебрецен на початку 1840-х років вишивання «сюрів» набула такого великого розвитку, що сюди приїздили з різних міст для вивчення нової техніки. Зафіксовано також, що з Березької, Ужанської та Угочанської жуп (тепер основна територія їх належить до України) молодих юнаків посилали туди для навчання ремесла – виробництва «бунд» і «сюрів». У нових центрах виникали місцеві школи з виготовлення вишитих «сюрів», які з часом набували певних локальних стильових особливостей. Таким чином, розповсюдження «ціфросюрів» сприяло виникненню численних місцевих декоративних стилів та стильових різновидів. Розквіт шиття «сюрів» припадає на 1870-1880-ті роки. У ці часи майстер, який виготовляв накидки, мав 12-16 помічників, їздив на ярмарки та зі своїм ремеслом міг заробити капітал, якого було достатньо на купівлю земельної ділянки в 500 гольдів.

У 30-40-х роках ХХ ст. у заможних селян краю поширився традиційний комплект святкового чоловічого вбрання з чорної фабричної матерії, що складався з піджака, штанів («галіфе») та безрукавки («лайбі») (див. 3.34-3.36). Піджак кроїли прямоспинним, з відкидним коміром, вшиваючи клини по боках. Довгі рукави шились з двох піл й пришивались до стану. З виворітного боку піджаки підшивали тонкою однотонною фабричною матерією. На передніх полах робили три-чотири прорізнi кишени («жеби»).

Етнорозмежувальною ознакою піджака були чорні фабричні шнурки, викладені у 10-16 петель («посомань»). За допомогою них та 5-8 гудзиків, виготовлених із чорних ниток, застібували піджак. Подібними петлями з гудзиками могли декорувати нижню частину рукава [167]. Штани («галіфе») завдовжки 100-110 см донизу звужувалися. Кроїли їх із двох піл, спереду застібували на 4 гудзики та металеву пряжку. Спереду до пояса пришивали полотняні петлі («хлястики») для протягування ремінця, а ззаду – декоративні зав'язки, що кріпились за допомогою металевих пряжок. Іноді ззаду пришивали петлю для підвішування штанів на гак. Верхню частину передніх піл штанів декорували чорними фабричними шнурками, викладеними у вигляді видовжених стилізованих квіток. На штанах були дві прорізні кишені. У нижній частині штанів робили поздовжні розрізи (15-20 см), що застібувались на два гудзики. Бокові шви штанів декорували чорним фабричним шнурком. До нижньої частини штанів пришивали полотняні петлі для закріплення штанів на підозві. Безрукавка («лайбі»), прямого крою, шилась з 4-х піл чорної або сірої фабричної матерії з підкладками з тонкої фабричної матерії світлих тонів. Посередині нижньої частини спинки робили розріз та пришивали поясок, що застібувався на металеву пряжку. На передніх полах робили дві, рідше чотири прорізні кишені. Безрукавки, так само як і піджаки, декорували чорними фабричними шнурками, викладеними у вигляді петель («посомань») [853, с. 131-132].

Типовим чоловічим головним убором був фетровий чорний капелюх традиційної форми з широкими крисами, заломленим ковпаком (*див. рис. 3.37*). Капелюх декорували тканиною чи фабричною креповою стрічкою чорного, коричневого, темно-синього кольору. Взимку чоловіки носили овчинні шапки. Хлопці, які готувались до служби в армії, до своєї шапки прив'язували різнокольорові стрічки. Члени сім'ї, близькі родичі, хрещені батьки, друзі та подруги дарували такі стрічки. Колір стрічок можна було вибирати вільно. Якщо в сім'ї хлопця у недалекому минулому була жалоба,

то стрічки могли бути лише чорного або темно-синього кольору. Угорці недолюблювали жовтий колір. Жовтою стрічкою дарувальник відкрито засвідчува, що не симпатизує хлопцеві.

Досить поширеними були чоловічі літні солом'яні шапки з широкими крисами (див. рис. 3.38).

У ХІХ ст. для заможності старші чоловіки носили в руці очеретяну або звичайну палицю («бункош», «форкош», «келев»), верхній кінець якої мав форму металевого топірця або скульптурного зображення змія [435, с. 8; 643, с. 12].

Отже, багатолітнє проживання угорців в оточенні інших етносів сприяло значній строкатості народного вбрання угорців Закарпаття. Воно мало ряд особливостей розвитку:

- характерною особливістю сорочок як основного виду жіночого вбрання було їх декорування поліхромною вишивкою в техніці «гладь», «двостороння гладь», вирізування та обмітування;

- протягом ХІХ – першої половини ХХ ст. як у жіночому, так і в чоловічому вбранні угорців відбувались зміни, пов'язані з появою нових форм одягу (жіночий костюм «мадляр руго»; «ціфрасюр»; чоловічий костюм-трійка: піджак, штани («галіфе»), безрукавка («лайбі»); витіснення білих жіночих «бунд» червоними святковими);

- «сюр» – давній тип верхнього вбрання угорців Закарпаття має спільні риси з лемківськими «чугами», гуцульськими і буковинськими «мантами». У цьому виді одягу найбільше з-поміж інших поєднались риси чисто побутового призначення і високохудожнього оздоблення вишивкою та аплікацією. Оздоблення сюрів позначено різностильовими західноєвропейськими впливами у поєднанні із традиційним народним угорським мистецтвом і семантикою слов'янських народів;

- у традиційному вбранні угорців Закарпаття вишивка відігравала радше допоміжну, а не домінуючу роль, створюючи композиційну врівноваженість

між оздобленням і формою. Упродовж XVIII – першої половини XX ст. не спостерігалось різких змін у оздобленні вишивкою. Як жіночий, так і чоловічий костюми вирізнялись стриманістю декору. Вишивка верхнього одягу суттєво відрізнялась від вишивки інших складових одягового комплексу. Вишивка сорочки, крім художньо-естетичного значення, визначала особливості соціального і вікового статусу її власниці кольором і технікою виконання. Поліхромія вишивки жіночого костюма найбільшою мірою простежується у безрукавках і фартухах. Чоловічий костюм відрізняється колористичною стриманістю. Винятком служить лише святковий фартух («шурц»).

3.2. Вплив регіонального фактора на формування та розвиток народного одягу румунів

На Закарпатті румуни проживають у селах Біла Церква, Середнє Водяне (до 1948 року – Середня Апша) Рахівського району; Солотвино, Глибокий Потік, Топчино, Подішор, Плаюц, Діброва Тячівського району. Є на Закарпатті села, де румуни становлять певну частку – села Водиця, Луг, Верхнє Водяне Рахівського району, Хижа, Черна Виноградівського району [750, с. 419, 462, 468, 486; 795, с. 70; 917, с. 129-130].

Румуномовне населення у селах Рахівського, Тячівського та Виноградівського районів відоме за документами з XIV–XV ст. під назвою «волохів», а з другої половини XIX ст. – «румунів» [738, с. 69].

Румунське вбрання Закарпаття характеризує стильова єдність, збереження деяких архаїчних елементів у крої та оздобленні. Традиційні заняття румунського населення давали мешканцям основну сировину, необхідну для виготовлення одягу у домашніх умовах. Використання в усьому етнічному румунському просторі сировини рослинного (конопель, льону, бавовни) та тваринного (вовни, шкіри, шовку) походження, давнього крою, а також найбільш архаїчних традиційних декоративних технік вишивки і традиційних орнаментальних мотивів забезпечили типологічну та

декоративну єдність румунського народного костюма. Найтиповіші форми одягу, такі як сукняна куртка («губе»), шкіряні штани («чьоаречь») та інші, могли сформуватись лише в умовах побуту гірських пастухів. Традиційний народний костюм чітко зберігся в побуті румунського населення краю до 30-40-х років ХХ ст., а окремі його деталі – до кінця 80-х років ХХ ст. (див. рис. 3.40, 3.41) [10; 738 с. 69; 1036, с. 56].

В середині ХІХ – на початку ХХ ст. у **комплект традиційного народного жіночого костюма** румунів Закарпаття входили сорочка («кемеше ку блезірь»), спідниця («пензетуре», «шурц»), дволатові пілки («задьє»), безрукавка («бонде», «кожок»), сукняна куртка («уйош»), вовняна накидка («губе»), хустка («шерінке»), постолі («опінч») та чоботи («чізме»).

Основу жіночого костюма складала давня «волоська» сорочка. Характерними її особливостями були прямокутний виріз горловини та волани на плечах («кемеше ку блезір»). Крій сорочок та спосіб їх орнаменталії мали свої характерні особливості. Сорочка складалася лише із верхньої частини, а нижня частина шилася окремо й мала самостійну назву – «поале», «пінділіу», «фартуг». У межах Закарпаття існували два види жіночих румунських сорочок: довга сорочка, до якої одягали ткані запаски («задьє»), та коротка широка сорочка із широкою спідницею і фартухом. У розміщенні орнаменту на плечах виділяються два варіанти: вишивка або розміщена у формі двох трикутних площин на плечах, або утворює великий квадрат, який обрамлює ошийник. До Першої світової війни найпоширенішим типом орнаменталії був перший тип («ку умерь»). Із 30-40-х років ХХ ст. набуває поширення композиція орнаменту у вигляді квадрата.

У ХІХ – на початку ХХ ст. довгі румунські сорочки («кемеше де пинзе») шили із домотканого полотна (див. рис. 3.42). Його основа була виткана із конопляних ниток, а для піткання використовували бавовняні. З середини ХХ

ст. такі сорочки вийшли з моди й були замінені вбранням сучасного міського крою.

Характерною особливістю жіночих «волоських» сорочок був прямокутний виріз горловини (12x15, 14x16, 15x17 см). Його отримували, пришиваючи з виворітного боку до передньої та задньої пілок, бічних пілок-вставок («клинців») складені вдвоє шматки тканини завширшки 4-6 см. Ці шматки полотна виконували роль вузького коміра («обшивки»), що разом з пілками стану сорочки утворювали прямокутний виріз горловини. Перед тим як пришити передню полу до коміра, її верхню частину загинали на 4 см і стягували («морщили») на три нитки до вишивки та на три нитки після вишивки. У результаті цього утворювались «кучері». Стягування («морщення») на передній полі не було суцільним. Незаповнену «морщенням» частину оздоблювали вишивкою, виконаною технікою «гладь». Зазвичай вишивали чотири пари трикутників або стилізовані квітки чи вазони. Поміж трикутниками або всередині квітів чи вазонів робили петлю («шнурицю»), у яку просовували плетений шнурок («ощунки»). Шнурок не мав практичного значення, виконуючи декоративну функцію. У селах Середнє Водяне, Верхнє Водяне, Біла Церква Рахівського району «ощунки» як побутовали плетені у 10 ниток шнурки з китицями («гитицями») на кінцях. Задня пола пришивалась так само, як і передня, але морщення на ній було суцільним (*див. рис. 3.43, 3.44*) [816, с. 190].

Жінки, пришиваючи до стану сорочки рукави, загинали полотно у верхній частині рукава на 3-4 см. Потім третину рукава морщили. Для цього брали 3-4 нитки полотна на голку, а 3-4 нитки пропускались. Після цього нитку протягували. Так робили три ряди, утворюючи своєрідні рюшеві шви («кучері»). «Кучері» підрубляли, а зарублений кінець обмітували гачком, отримуючи при цьому приблизно 3 см мережива («чіпок»).

Рукав кроїли з двох пілок. Краї полотна з'єднували ціркою, а покроєний під рукою бік зшивали простим рубцем. Закінчувався рукав збиранням

(«морщенням»). На зап'ясті «морщення» було ширшим, ніж над плечима. Для цього кінець рукава обгачковували, зарубляли. Потім, відступивши від рубця приблизно на 3 см, витягали з нього 2-3 нитки й стягували їх. Далі пропускали 12-15 ниток і повторювали ту ж операцію. У результаті цього стягування становило приблизно 3 см до вишивки на зап'ясті та 3 см після неї. Ширина вишивки сягала 1-2 см. Орнамент – переважно геометричний, виконаний різнокольоровими нитками («заполоччю»), але з переважанням чорного кольору. Техніка вишивання – «низина» («перетіганя») (див. рис. 3.45-3.48) [12].

У румунських селах Закарпаття досить часто зустрічались сорочки із воланами («фодрами») (завдовжки 8-12 см), що було однією із типових ознак румунських сорочок. Низ таких рукавів жіночих сорочок із с. Солотвино Тячівського району призбирували («парадили») і обшивали зеленими нитками (див. рис. 3.49, 3.50) [816, с. 190; 1010, с. 66; 1050, с. 80].

У с. Солотвино Тячівського району побутували жіночі весільні сорочки (див. рис. 3.51). Шили із двох піл домотканого полотна, до яких по боках пришивали клини. Прямокутний виріз горловини оздоблювали геометризованим рослинним орнаментом. Нижче орнаменту розміщували декоративне «морщення» («покмата» – збирання полотна на нитку, переважно на 7-10 ниток), що надавало сорочкам вишуканого святкового вигляду. На плечах сорочки морщення закінчувалося воланами («фидришами»), контури яких обшивались різнокольоровими нитками й мережаними декоративними зубчиками. Місцева назва наплічних воланів – «кольцішор (coltisor)». У верхній частині стану нашивались смужки полотна, збирані на нитку. Вони оздоблювались вишивкою, виконаною технікою «вирізування». Поверх такої ажурної сітки виконувався рослинний візерунок білими нитками, контури якого оздоблювались синьою ниткою. Такий пасок скріплював збірки верхньої частини передньої поли й був нашитий також до задньої поли. Він разом із боковими вужчима, вишитими ажурною технікою,

смугами утворює прямокутний виріз горловини. Збоку до стану пришивались довгі шматки полотна в перекидку, які у плечовій частині оздоблені так само як і горловина. З внутрішнього (виворітного) боку під візерунком підшивали прямокутну латку з покупного полотна. Її робили для того, щоб візерунок не натирав плечі й не проглядався.

До стану сорочки підшивали нижню частину («пінділіу») із грубішого полотна, що зшивалась з лівого боку машинним швом. У нижній частині вона мала широку (3 см) поперечну складку. Рукави на таких сорочках цілнокроєні з квадратним клином (4x4 см). У плечовій частині вони мають декоративне збирання «на ниточку», яке завершується «воланами» з петельчатим швом по краям. Манжети сорочки густо зібрані у складки «на нитку» й посередині оздоблені вузькою вишивкою у вигляді S-подібних орнаментальних мотивів, що виконані синіми та білими нитками. Нижня частина воланів («фидришів») оздоблена тією ж вишивкою, що й на плечовій частині. Краї «фидришів» декорували мережкою. Подібні сорочки жінки середнього та старшого віку одягали на свята ще донедавна. Нині їх зрідка вдягають при окремих обрядових діях [3, с. 1-3].

Подібні сорочки зустрічаються і в інших селах долини р. Тересви, де румуни складали певну частину населення (*див. рис. 3.52*). За кроєм вони нагадують солотвинські. Шили їх з домотканого полотна, із вставками («клинами»), довгими цілнокроєними рукавами та воланами («фидришами») на кінцях. Вузький ошийник навколо прямокутного вирізу горловини оздоблювали вузькою смужкою вишивки у вигляді віночка, що складався з різнокольорових квіток («ружа де мак» – троянди), зелених листочків. Верхня частина стану сорочки (крім підшивки) на стику з бічними клинами оздоблювалась декоративним швом у вигляді віночка з квітами. Такі сорочки були «морщені», зібрані на нитку під квадратним вирізом горловини та на плечах. Морщення завершувалося воланами («кольцішор»), оздобленими кольоровим мереживом. Крім того, морщення та плечова частина клинів

оздоблювалася вишивкою. Орнаментальна композиція складалася із двох мотивів: вишивка «білим по білому» шовковими нитками та різнокольорова смужка у вигляді гілочки квітів з листочками. Місцевою особливістю сорочок з українських сіл Нересниця та Підплеша є оздоблення рукавних швів декоративними смужками. Крім того, посередині рукавів, по обидва боки декоративних смужок вишивали стилізовані квіточки. Слід також зазначити, що в сорочках середньої течії р. Тересви переважає жовтий колір та техніка вишивки «гладь».

Крім сорочок, оздоблених воланами та вишивкою, побутували й довгі сорочки з прямокутним вирізом горловини, оздоблені виключно вишивкою (див. рис. 3.53). Подібні сорочки були поширені у змішаних (румунсько-українських) та суміжних з ними українських селах, зокрема в селах Нересниця, Підплеша, Тарасівка, Грушево Тячівського району та селах Луг, Кобилецька Поляна Рахівського району. Прямокутний виріз горловини таких сорочок оздоблювали вузькою смугою стилізованого рослинного орнаменту. Вишивка на плечах поверх морщення на них складалася із двох-трьох мотивів: один дрібний і один великий, або два дрібні з великим посередині. Дрібні мотиви рослинного характеру виконувались техніками «гладь» чи «хрестик» різнокольоровими, зрідка білими нитками. Великий рослинний мотив, рідше стилізовано-рослинний чи геометричний, зображувався у вигляді гілочки з квітами та листочками. Обов'язковим елементом таких сорочок був маленький квадратик, ромбик («косичка») чи хрестик на рівні грудей, де за народними віруваннями знаходилась душа. І коли у місцевих жінок питаєш: «Чому на грудях треба вишивати фігурки у формі хреста?», – у відповідь завжди чуєш: «А як же людині без хреста?!». Отож, у значенні оберегу, окрім хреста, були ще й квадрат, ромб, 6-8-пелюсткова зірка, «косиця», «дерево життя», «вазончик» (див. рис. 3.54) [823, с. 120].

Сорочки із с. Луг Рахівського району вирізнялись певними особливостями. Однією з основних є те, що горловина у них не оздоблена

вишивкою. Нею декорували «плечики» і манжети. Своєрідною особливістю сорочок цього села є декоративне морщення під вишивкою на передній і задній полах стану сорочки. Рукави сорочки шили із складеного навпіл полотна й пришивали до стану. Під рукавом вшивались вставки («латиці»). Окрасою сорочок була вишивка, розміщена навколо прямокутного вирізу горловини, у верхній плечовій частині рукавів і на манжетах. Краї вишитих смуг обрамлювали гачкованою мережкою або петельчатим швом. Орнамент навколо шиї і на манжетах в основному стилізовано-рослинний: різнокольорові 6-8-восьмипелюсткові розети, простір між якими заповнювали дрібні ромбики або трикутнички з «баранячими різками». На плечах орнамент дещо інший. Поруч або обабіч «уставки», виконаної у яскравих кольорах, виконувалась вишивка «білим по білому», іноді в поєднанні із однотонними дрібними мотивами. Кольорова гама сорочок насичена. Переважають чорні, бордові, сині, зелені, червоні, жовті кольори. Іноді до манжет пришивали шнуочки («гетечки») з китицями.

У селах Хижа, Черна, Новоселиця Виноградівського району побутували короткі сорочки, які одягали з білими вишиваними спідницями. Шились сорочки з білого домотканого полотна. Рукави довгі, пришиті до стану сорочки. Зустрічались сорочки як із «фодрами», так і без них. Прямокутний виріз горловини із розрізом ззаду. Оздоблення зосереджено навколо шийного вирізу, на плечах, манжетах і «фодрах». Найбільш насичений орнамент – навколо шийного вирізу. Найчастіше в ньому поєднувались рослинний та геометричний орнаменти. При цьому геометричний виконував обрамлюючу функцію, а рослинний знаходився в центрі орнаментальної композиції. Геометричний мотив – це найчастіше широка смуга яскравих кольорів, внутрішня площина якої закомпонована ромбами, косими хрестами, трикутниками, «баранячими різками», стилізованими квітами. Геометричний мотив обрамлений жовтими, синіми, червоними, коричневими, рідше зеленими, фіолетовими прошивками («шнурочками»),

«чіпками»). Другий мотив – рослинний – подається у вигляді віночка, що складається з великих яскравих квіток («руж»), з'єднаних у смугу за допомогою стебел та листочків. Така насиченість орнаменту надавала жіночим сорочкам надзвичайного колориту. За ним відразу ж можна розпізнати місце проживання власниці сорочки. Яскравість, насиченість орнаменту, колорит в оздобленні шийного розрізу сорочок румунок з с. Хижа Виноградівського району можна порівняти із оздобленням передньої поли прямокутною або квадратною вишивкою на сорочках («довганях») долинян Закарпаття, або із «установками» на жіночих гуцульських сорочках (див. рис. 3.54).

Крім шийного вирізу, на сорочках з с. Хижа вишивкою оздоблювались рукави, манжети та волани («фидриші») (див. рис. 3.55-3.57). Своєрідною ознакою досліджуваних сорочок було оздоблення їх рукавів вертикальною смугою, розміщеною по всій довжині рукава. В основі її орнаментальної композиції лежали яскраві дрібні ромбики, хрестики, рідше маленькі квіточки та мережані узорі. Манжети («зап'ястники») також оздоблювали вишивкою рослинного або геометричного орнаменту. Волани («фидриші»), зібрані у невеликі складки, по краях оздоблювали вузькою смужечкою вишивки стилізованого рослинного орнаменту та мереживом. Іноді «фидриші» обмітували «петельчатим» швом [424, с. 55].

До короткої сорочки жінки одягали білу спідницю («подолок», «пінділіу») (див. рис. 3.58, 3.59). У 30-40-х роках ХХ ст. «пінділіу» були витіснені спідницями («сугне», «сумне») з полотна фабричного виробництва. Наприкінці ХІХ – на початку ХХ ст. спідниці шились із білого домотканого полотна. Біля пояса полотно збирали в дрібні збірки, що утворювали рельєфні узорі. Іноді полотно під поясом прошивали декоративним швом. Сам пояс оздоблювали вишивкою, виконаною техніками «хрестик», «гладь», «коса гладь». Фон пояса вишивали яскравими нитками (червоними, коричневими, бордовими, синіми, фіолетовими). Орнаментальна композиція

пояса складалась зі смуги у вигляді 4-6-пелюсткових квіток, листочків, ромбів з усіченими кутами, ромбів з «баранячими ріжками», трикутників із «завитками». Крім пояса, вишивкою оздоблювали також нижню частину спідниць. Тут візерунок складався з трьох (рідше чотирьох чи п'яти) орнаментальних смуг. Нижня смуга завжди була широкою, рослинного характеру. Дрібні орнаментальні смуги складались із ромбиків, трикутників, обрамлених петельним швом або декоративними різнокольоровими швами («цірками»). Основна увага в декоруванні робилась на самий низ спідниці. Саме тут вишивалась широка смуга рослинних, у 30-40-х роках ХХ ст. – зооморфних орнаментальних мотивів. Доповненням до орнаментальної композиції були декоративні горизонтальні складки («загинки») та різноманітні мережки. До низу спідниць пришивали ще одне гачковане мереживо білого кольору.

Поверх «подолка» одягали фартух з фабричної матерії (див. рис. 3.60, 3.61). Подібні фартухи («плати») були поширені серед українського населення краю. Особливістю ж румунських фартухів було те, що вся їх площа була заповнена дрібними квіточками або ж геометричними фігурами. Матерія, з якої шились фартухи, зазвичай була жовтою, оранжевою, рожевою. Всі інші деталі декорування «платів» подібні до українських фартухів. У нижній частині їх оздоблювали різнокольоровими стрічками («пантликками»), мережками, декоративними швами. Іноді фартухи по контуру обшивали мереживом та яскравими стрічками.

Ще одним поясним видом народного вбрання румунок, що мав свої характерні особливості, були запаски («задьє») у вигляді двох не зшитих полотнищ (див. рис. 3.62, 3.63). Одяг цього типу був запозичений із м. Сигет (повіт Марамуреш у Румунії), звідки його привезли у Білу Церкву, Солотвино та інші села. Пізніше «задьє» почали виготовляти самостійно. Заднє полотнище довге і вузьке, а переднє – коротке і широке. Полотнища ткали на горизонтальному ткацькому верстаті технікою «у чотири понужі»,

використовуючи для основи бавовняні нитки, а для піткання – шовкові. «Задьє» являло собою одну із найяскравіших деталей жіночого костюма. Орнаментация «здесь» складалася з горизонтальних смуг різного кольору (оранжево чорні, жовто чорні, рідше – синьо чорні), що чергувалися. Ширина смуг також неоднакова: після кількох широких йшли вузькі, потім знову широкі. До верхніх кутиків запасок пришивали плетені шнурочки, якими запуску зав'язували довкола стану. Дівчата пришивали шнурочки трохи нижче, забезпечуючи таким чином необхідну довжину запуски. Спочатку одягали задню пілку, яку зав'язували спереду, а потім – передню, яку зав'язували ззаду. Таким чином, передня пілка трохи огортала задню. У середині ХХ ст. «здесь» носили лише як святкове вбрання, та й то не в усіх румунських селах. Найдовше воно збереглося у Середньому Водяному і Білій Церкві [3, с. 4; 738, с. 70-71].

Підперезували свій стан жінки довгим вовняним поясом.

Одним із найдавніших видів одягу у румунів Закарпаття була сукняна куртка («уйош») прямого крою з рукавами. «Уйош» зберігав природний колір – сірий або чорний. Єдиним його декоративним елементом був чорний шматок полотна, яким обрамляли поли й обкат. З середини ХХ ст. «уйош» одягали лише жінки старшого віку. Замість них в моду ввійшли в'язані вовняні кофти («светери») (див. рис. 3.64-3.67).

У комплект давнього народного костюма входила й безрукавка. Залежно від матеріалу виготовлення вона мала й відповідну назву. У Середньому Водяному безрукавки, виготовлені із білого домотканого полотна, називали «каботул». У Солотвині була поширена безрукавка («лайблик», «кафтан») з чорної або різнокольорової покупною матерією. Кроїли її з трьох клиноподібних частин. Центральна формувала ошийник, «плечики» та обкат рукавних пройм. Два бокові шматки матерії формували нижній край кафтану та силует. Передня частина складалась з двох однакових шматків, що спереду, у верхній частині, застібувались на одну петлю. Виріз горловини прямокутної форми.

Передні поли посередині вшиті, завдяки цьому підкреслюється силует жінки. Виріз горловини та передні поли оздоблювали мережками, а обкати рукавних пройм збирали у складки. Підкладки могли бути різних кольорів. Іноді «лайблики» декорували різнокольоровою аплікацією [3, с. 5].

У с. Хижа Виноградівського району побутували в'язані вовняні чоловічі та жіночі безрукавки («лайблики»). У 20-30-х роках ХХ ст. тут почали поширюватись жіночі «лайблики» із чорного бархату. Повздовжній розріз, краї рукавів й подол «лайблика» обшивали заячим смушком. Характерною особливістю цього виду вбрання було те, що по всій площині безрукавки оздоблювались різними стрічками та бісером. Застібувався «лайблик» на 3-4 сині або білі гудзики («гомби»).

В усіх румунських селах Закарпаття була поширена шкіряна безрукавка («кожок») (див. рис. 3.68-3.70). Із середини ХХ ст. її форма зазнала змін. Якщо раніше носили короткі безрукавки з вузькими плечами, то в 40-50-х роках ХХ ст. з'явилися безрукавки подовженої форми. Безрукавка початку ХХ ст. шилась з овечої шкіри хутром всередину. Задню пілку кроїли із суцільного шматка. Спереду ж викроювали дві симетричні поли. Обкати рукавних пройм глибоко врізані, горловина велика овальна. Краї «бунди» обшивали чорним баранячим смушком. У нижній частині передніх піл робили дві невеликі кишені («жеби») із в'яленої шкіри. Кишені декорували різноманітними візерунками, зокрема квітами, пелюстками. Все тло «кожка» пишно оздоблювали вишивкою рослинного характеру, виконаною вовняними нитками технікою «гладь». Орнамент нагадує стилізовані гілочки квітів, стебла, розгалуження яких поділяють вишиту площину на рівномірні вертикальні зони. Домінуючий колір вишивки червоний, що гармонійно поєднаний з темно-зеленим. Всі інші кольорові вкраплення рівно розкидані по площині безрукавки. Подібні «бунди» побутували і в українських селах Терезлянської, Тересвянської та Боржавської долин (Хустський, Тячівський, Іршавський райони) [3, с. 5-6; 738, с. 71; 816, с. 192; 823, с. 123].

Жіночий верхній одяг для холодної або дощової погоди не відрізнявся від чоловічого. Носили короткі суконні свити («суман») та вовняні накидки, хутром всередину («губе»), що ззовні нагадували шубу, вивернуту навиворіт. Накидку виготовляли на горизонтальному ткацькому верстаті із вовняної пряжі, використовуючи при цьому дві «понужі». При тканні через кожні три перетикання в нитки основи просовували пучок овечої вовни, після цього прибивали нитки перетикання, потім, пропустивши три нитки, знову пучок вовни. «Губе» була довгою, до пояса, прямого крою. До її верхньої частини пришивали заокруглений відкидний комір. Задня пола кроїлась із суцільного шматка домотканого сукна. Рукави цільнокроєні. Передні поли мали дві нашивні кишені («жеби»). Краї коміру, розріз, низ, манжети та кишені оздоблювали чорною (на початку ХХ ст. – зеленою чи синьою) сукняною обшивкою. Крім того, накидка декорувалась викладеним у формі «кривулі» чорним шнурком, що створювало ефект урочистості, ажурності, святковості. Жінки носили «губе», накинувши її на плечі [3, с. 6].

Голови дівчата покривали різнокольоровими хустками (*див. рис. 3.71-3.74*), а в с. Біла Церква Рахівського району побутували високі кокошники («конч»), які ще донедавна носили румунки Трансільванії. Це дерев'яне або шерстяне в'язане коло, огорнене полотном або вплетене в косу, яке в деяких регіонах заміжні жінки носили під хусткою. «Конч» («conciul») виготовляли з бавовни, шовку, рідше – з вовни. Основним мотивом в його оздобленні був ромб, поряд з яким використовували стилізовані рослинні мотиви. Завдяки своїм витонченим орнаментом та поєднанню різних матеріалів (стрічок, нашивок, мережива, монет, штучних квітів, шматочків дзеркала) «конч» водночас виконував роль прикраси. Локальні варіанти цього головного убору («конч» зі шнурком, «конч» з монетами) були характерними не тільки для румунок Закарпаття, але й для жіночого вбрання рівнинної зони Банату (Румунія) [551, с. 54; 1036, с. 26].

Жінки голову покривали темною або світлою хусткою («батісте», «шерінке»), яку пов'язували на вузол під підборіддям чи на потилиці. Серед румунського населення краю побутували й великі (80x80; 1,5x1,5 м) вовняні хустки («шерінке»). Вони були білі або чорні, залежно від того, який матеріал лежав в основі їх виготовлення. Ткались вони таким чином, щоб утворювались великі пучки («букле»), які розкидані по всій площині хустки. По контуру «шерінке» оздоблювались масивними стряпками. Подібні хустки носили в холодну пору року, накинувши на плечі.

У минулому жінки одягали таке ж саморобне шкіряне взуття, як і чоловіки, – «опінч». Це взуття на зразок українських постолів. Виготовлялись постолі із волової, коров'ячої, кінської, свинячої вичиненої або сиром'ятої шкіри. При морщенні прямокутного шматка шкіри його високо загинали спереду і ззаду, а в проколоті по краях дірочки протягували ремінці, які зав'язували з правого боку. Румуни називали подібне взуття «опінч ку гургуй». Подібні постолі зустрічались в українському селі Білин Рахівського району. Постолі вважались взуттям неможливого населення. Крім постолів, румунам відомі чоботи («чіжми»). Як святкове взуття дівчата носили довгі чоботи з високими, широкими халявами («лубами») і трапецієподібним каблучком [435, с. 12].

Доповненням до жіночого одягу були вишивані хустинки, ткані стрічки для волосся, маленькі сумочки («жебаловачки»), силяне намисто («силянки», «плетінки»), дукати, гердани («згарди»), в'язки металевих ключів, хрестиків тощо.

Серед усіх різновидів герданів у румунського населення краю переважав «стрічковий» гердан (див. рис. 3.75). Такі прикраси виготовлялись технікою «нанизування», «ткання» або ж «вишивання» й використовувались як оздоблення на голову, шию, груди. Найбільше їх використовували як нашійні та нагрудні оздоби. Кріпились вони ззаду на шиї. Довгі гердани-стрічки подекуди носили кінцями спереду. Наприкінці XIX – у першій

половині ХХ ст. у румунок Закарпаття плетені з бісеру стрічки доповнювали намистами з монет, в'язками ключів, хрестиками. Гердан оздоблював шию, а монети, ключі, хрестики, звисаючи на шнурках, причеплених до стрічки з герданом, – груди. Іноді їх могли пришивати просто до нижньої частини гердану [1115, с. 51].

Комплект чоловічого костюма складався із білої сорочки з широкими рукавами («кемеше»), яку носили навипуск поверх широких, коротких штанів («гатеї»). Поверх сорочки одягали вовняні безрукавки («кожок», «киптарь», «лайблик») або коротку верхню одіж з рукавами («уйош»). Взимку верхній одяг чоловіків складався із «сумана» з вовни та «бунди» («губе») із овечої шкіри.

Чоловічі сорочки румунів, як і сорочки східних слов'ян, виготовлялись переважно із білого лляного чи конопляного домотканого полотна. Повсякденні і святкові сорочки різнилися вишивкою: святкові – однорідною, виконаною невідбіленою ниткою різними техніками («вирізування», «виколювання», «гладь»), а повсякденні – виконувались якимось одним неяскравим кольором. На відміну від повсякденної сорочки, святкова мала оздоблений вишивкою низ. Давні сорочки були прикрашені вишивкою геометричного орнаменту. Рослинні ж мотиви починають поширюватись з другої половини ХІХ ст. [435, с. 13; 1036, с. 26].

Наприкінці ХІХ – на початку ХХ ст. розповсюдженими були короткі сорочки з широкими рукавами («кемеше ку минечь ларжь») (див. рис. 3.76). Найкоротші сорочки носили молоді хлопці. Їх довжина сягала до пояса, а у чоловіків старшого віку – закривала пояс. Особливістю такої сорочки був широкий край рукава (ширина дорівнювала довжині). Сорочку кроїли з трьох шматків полотна. Біля плеча збирали у складки. Комір-стійку застібували на гудзики («гомби») чи шнурочки. Рукави – вшивні, довгі, донизу розширені. Посередині та внизу рукавів пришивали білу гачковану мережку, ширина якої могла сягати 3-7 см. Поверх мережки, оздобленої вишивкою «білим по

білому», вишивали стилізовані різнокольорові квіточки («ружа де мак»). Крім рукавів, вишивкою оздоблювали розріз пазухи сорочок. Такі сорочки носили лише на свята, а з 40-х років ХХ ст. використовували у різдвяних обрядових дійствах [738, с. 72; 910, с. 47].

У румунів краю та у суміжних, змішаних румунсько-українських й українських селах побутували святкові сорочки з широкими рукавами, відкидним коміром й декоративною вишивкою вздовж пазушного розрізу. Стан складався з трьох частин («піл»). На пазусі – глибока розпірка, яка застібувалася на гудзики. Полотно під розрізом збирали у складки. До круглого вирізу горловини пришивали відкидний комірець. Іноді на плечах нашивали прямокутні клини («цвіколі»). Полотно на рукаві, у місці з'єднання зі станом, та на спині густо зібране («рамлене»). Під рукавами вшивали невеликі латки («ластовки»). По краю комірця та на пазусі сорочка оздоблювалася вишивкою «білим по білому» у вигляді трикутників, хрестовидних фігур. Крім того, пазуху декорували вирізуваними «зубцями», складками («загинками»), розміщеними у 3-5 рядів, вузькою мережкою («ціркою»). Останньою могли оздоблювати також краї рукавів. Такі сорочки поширились з початком ХХ ст. й побутували до середини ХХ ст.

Повсякденні сорочки шились з грубішого домотканого полотна. Вони мали невисокий комір-стійку і прямий розріз на грудях, що застібувався на гудзики. У місці з'єднання рукава зі станом сорочки робили складки. Такі сорочки оздоблювали скромною вишивкою по комірцю та низу рукавів. Іноді вишивали лише комір [738, с. 72].

У 30-40-х роках ХХ ст. сорочки з широкими рукавами почали поступово витіснятись сорочками такого ж крою, але з вузькими рукавами та манжетами. Так, у с. Хижа Виноградівського району довгі рукави сорочок пришивали до стану з ромбоподібною вставкою («кутиком»). Комір-стійку («ошийник») декорували вишивкою й застібували кольоровими шнурочками з китицями. На манжети («зап'ястники») пришивали гудзики. «Ошийник»

іноді теж застібували на зелені чи сині гудзики («гомби»). Рукави на плечах, низ стану сорочки, манжети оздоблювали вишивкою. У центрі орнаментальної композиції лежала «гірлянда», в якій поєднували рослинний та геометричний мотиви. Кольорова гама вишивки яскрава. Переважали темно-синій, чорний, червоний, коричневий, бордовий, зелений кольори. Орнаментальні смуги обрамляли білим чи різнокольоровим мереживом (*див. рис. 3.77*).

Характерний стиль костюма закарпатських румунів створюється завдяки поясному одягу, що мав оригінальний крій. Влітку селяни одягали широкі короткі штани («гаті») із домотканого конопляного чи лляного полотна. Їх довжина сягала до колін, а ширина однієї штанини – 1,5 м. (*див. рис. 3.78*).

До початку ХХ ст. широко побутував цікавий звичай приготування полотна для пошиття штанів. Полотно для широких гатей замочували, складали у горизонтальні складки, перев'язували з обох кінців і закладали у дерев'яні тиски. Коли полотно висихало, його виймали з тисків і приступали до шиття плісированих штанів, довжина яких сягала до щиколоток [435, с. 13].

Святкові гаті кроїли із чотирьох полотнищ, повсякденні – із трьох. У талії штани підшивали шматком полотна («парте»). Між штанинами вшивали трикутну вставку («клин»). Верхню частину штанів стягували за допомогою пояска («бреченарь»). Низ святкових гатей іноді орнаментували вишивкою білими нитками, краї штанин обшивали бахромою або мереживом. Цей тип штанів називали «гачій импетуриць» («зібрані штани»). Їх розгладжували і складали так, щоб на них утворювався ряд складок до 10 см шириною. Такі штани зрідка носили старші чоловіки ще в середині ХХ ст. у с. Солотвино Тячівського району [3, с. 6].

З-поміж літніх широких чоловічих штанів виділяємо «гаті» із с. Хижа Виноградівського району (*див. рис. 3.79*). Шились вони із домотканого відбіленого полотна. Їх крій прямий. Довжина розрахована до щиколотки.

Біля пояса робили обшивку для поясної стрічки («гачника»), якою зав'язували шатни. На нижній частині штанин вишивали по дві орнаментальні смуги синіми, чорними, червоними, зеленими і жовтими нитками. Верхня стрічка була вужчою. Вона шилась у вигляді гірлянди з геометричних і рослинних орнаментів. Низ штанини прикрашали візерунком, на якому наявна вишивка стрічкового типу. В її основі лежав віночок із квіток, стебел і листочків. Під віночком найчастіше вишивали стрічку («доріжку», «шнурочок»). Шили її в основному синіми чи коричневими нитками. Крім того, штани внизу закінчувались білими торочками («ройтами»).

Взимку румуни носили штани іншого крою. Виділяють два типи зимових штанів – сукняні («недражь»), поширені в Середньому Водяному, Солотвині та в інших румунських селах Закарпаття, і шкіряні («чоаречь»), що зустрічались в Білій Церкві ще у другій половині XIX ст. Більш поширеними були сукняні «недражь». Шили їх із білого домотканого сукна, оздоблювали пришивними швами, декоративною стрічкою чорного чи темно-синього кольору вздовж штанин. Такою ж стрічкою обрамлювали поли штанин. Як і «гаті», «недражь» оздоблювали «ройтами» [738, с. 73].

Рідше зустрічались шкіряні штани («чоаречь»). Шили їх із овечих шкір хутром всередину. Крій не відрізнявся від крою сукняних штанів («недражь»). Шкіряні штани були типовим зразком вбрання пастухів. Широко побутували в середині XIX ст., а до початку XX ст. практично повністю виходять із вжитку. У середині XX ст. шкіряні «чоаречь» лише зрідка можна було знайти у старожилих [739, с. 7; 1086, с. 358].

Румуни Закарпаття в минулому знали два типи поясів: шкіряний і тканий. Шкіряний пояс («тісеу») – праобраз українського «череса», носили переважно молоді хлопці у святкові дні. Він входив в комплекс вбрання як невід'ємний атрибут поряд із сорочкою з широкими рукавами і короткими широкими штанами. Пояс мав виглядати з-під сорочки. Його ширина сягала

20-30 см. Він був оздоблений 3-5-ма пряжками і декількома рядами мідних бляшок. Крім того, пояс прикрашали тисненим орнаментом та шкіряними аплікаціями. У міру того як виходила з обігу коротка сорочка й замінювалась довгою з рукавом на манжети, втратив своє значення і звичай ношення широкого пояса. У комплект традиційного румунського костюма починає входити вузький тканий пояс червоного кольору [1192, с. 308].

Поверх сорочки чоловіки, як і жінки, одягали хутряну безрукавку («бондицю»), яка була невід'ємною складовою як зимового, так і літнього вбрання. Вона нагадувала гуцульські «кептарі» (див. рис. 3.80).

До верхнього чоловічого і жіночого одягу належали сукняні піджаки («сіраки», «лійбани»), обшиті фабричним сукном («вельветом»). Крім того, були поширені прямоспинні «тулупи» з овечої шкіри (див. рис. 3.81).

Головним убором взимку були смушкові або з овечої шкіри шапки («кужми»), фетрові капелюхи, влітку – солом'янки («клопи»), прикрашені китицею із штучних квітів. У с. Солотвино Тячівського району «клопи» прикрашали синьою, червоною або зеленою стрічкою, поверх якої пришивали червоний плетений шнурок. На голові «клоп» тримався за допомогою шнурка, який натягували під бороду.

Складовим компонентом щоденного і святкового одягу у румунів здавна були сумки. Румуни, як і гуцули, широко користувались сумками («бесагами») для перенесення на плечах чи перевезення на конях різних вантажів. Практичність їх форм зумовлена специфікою життя і побуту горян і сьогодні. У румунів, македонців вони відомі під назвою «дисаги», у молдован – «десаге». Вони типові для багатьох гірських народів. Подібного типу сумки у азербайджанців мали назву «хуруджун», побутували вони і в абхазців [741, с. 28; 970, с. 74; 1018, с. 160].

Не менш поширеними були домоткані сумки («тайстри», «трайсте») для щоденного користування. Їх румуни носили, перекинувши через плече. У них зберігали дрібні особисті предмети: люльку, кресало, хустинки.

Геометричний орнамент цієї торбини розроблений тонко, замкнутий у суцільну композицію. Його мотиви групувались найчастіше по вертикальній осі, по діагоналях або в концентричному порядку. Передня стінка торбини оздоблювалась також різноманітними за формою дзеркальцями. У колориті переважали червоний, зелений, жовтий, білий, рожевий кольори.

Оскільки румуни жили в гірських районах, де основним заняттям було вівчарство, відповідно їх одяг мав певні особливості. У румунів часто зустрічались виварені в топленому лої чи маслі сорочки, штани («гаті») і капелюхи, що доповнювались широким поясом, постоломи на ноги та пастушим спорядженням.

Отже, не зважаючи на подібність до одягу українців Мараморощини, румунський костюм мав притаманні лише йому риси. Найтиповіші форми одягу, такі як «губе», «чоаречь» могли сформуватись лише в умовах побуту гірських пастухів. У цілому слід зазначити, що такі складові народного одягу румунів як жіночі і чоловічі сорочки («кемеше ку блезір», «кемеше ку минечь ларжь»), запаски («задьє»), накидки («губе») побутували аж до 70-80-х років ХХ ст.

3.3. Іноетнічні запозичання та їх вплив на формування народного одягу словаків

Словаки серед національних меншин Закарпаття складають одну із найменш чисельних груп. Тут вони з'явилися як нові переселенці вже з перших десятиріч ХVIII ст. У 1722 р. словаки-лісоруби з'явилися в Марамороському комітаті. З кінця ХVIII ст. переселення словаків почастишали. Саме тоді кілька родин лісорубів з Ліптовського святого Мікулаша (Кайлики, Тейгли, Кирлики) переселились у с. Тур'я-Ремета. У 1788 р. у Великому Березному поселилось шість родин словаків-металургів. Їх кількість швидко зростала, бо в кожній родині налічувалось 9-14 дітей. У 1801 р. у Великому Березному словаки відкрили свій костел. У першій половині ХІХ ст. словаки проживали переважно у Великоберезнянському,

Перечинському, Свалявському та Ужгородському районах у таких населених пунктах: Великий Березний, Перечин, Тур'я Ремета, Оноківці, Полянська Гута, Кам'янська Гута, Сторожниця, Дравці, Середнє, Антонівка, Родникова Гута, у містах Ужгороді та Мукачеві [658, с. 74; 917, с. 148; 1168, с. 13-15].

Традиційний народний одяг словаків, порівняно з народним вбранням інших етнічних груп Закарпаття, зберігся найменше. Але про нього ще пам'ятають старожили окремих словацьких сіл Перечинщини та Ужгородщини. Уже наприкінці ХІХ – на початку ХХ ст. словацький народний одяг зазнав значних впливів з боку традиційного народного вбрання лемків та долинян Закарпаття, а також міської моди. Природна і господарсько-культурна відособленість річкових долин, історичні та міграційні особливості формування їх населення, контакти з етнічними сусідами та інші чинники зумовили виникнення кількох етнографічних груп та округностей вздовж українсько-словацького етнічного порубіжжя. Найвиразніше вони прослідковуються за матеріалами традиційної матеріальної культури, зокрема в народному вбранні.

Комплект жіночого народного вбрання у селах українсько-словацького етнічного та лемківсько-долинянського етнографічного порубіжжя включав у себе сорочку («опліччя», «кошулю»), спідницю («кабат», «фартух», «біленик», «ряшеник», «споднік», «спуднячку»), фартух («катран», «шурц», «препиначку», «запиначку»), безрукавку («візитку», «бруслик», «ляйбик», «вайблик») з фабричної матерії, сукняну безрукавку («камізельку»), куртку («лайбик», «реклик», «сірак», «серак»), гуню («гунча», «гуньку»), чепець, хустку, прикраси з бісеру («монистята», «бархатки», «баршанки», «кризи»), постолі («ходаки», «бочкори», «верпці», «керпці»), чоботи («чизми»).

У другій половині ХІХ – першій половині ХХ ст. у словаків Закарпаття побутовали довгі жіночі сорочки («опліччя», «пліча», «станча»), кроєні з трьох піл домотканого полотна, дві з яких формувались шляхом перегинання

прямокутних шматків полотна навпіл по довжині. У передній частині поли зшивали, посередині утворювався з'єднувальний шов. У задній частині до двох основних пілок додавали ще одну, вужчу. До утвореного таким чином стану сорочки пришивали підшивку («надшувку») з домотканого полотна, а з 30-х років ХХ ст. – з фабричних тканин. Зустрічались також і довгі цілнокроєні сорочки. Рукави на сорочках були як довгими, так і короткими. Пришивались вони до стану паралельно, розширюючись чотирикутними вставками («клинами», «розпушками»). У ряді сіл Ужгородщини зустрічались сорочки, у яких рукави до стану пришивались під прямим кутом, але вони були значно вужчими. Довгі рукави жіночих сорочок у нижній частині декорували густим «рясуванням», до якого пришивали манжети. Саме манжети на словацьких сорочках найбільше оздоблювались вишивкою. Таким же чином кроєні та оздоблені сорочки побутували й у лемків Великоберезнянщини (див. рис. 3.82), у селах Шариського округу та в околицях Пряшева (див. рис. 3.83). Характерними ознаками сорочок великоберезнянських лемкинь були морщення передньої (нагрудної) частини на 15-20 ниток, поздовжній розріз (10-15 см) на плечі з правого боку, вузький комірець, довгі, широкі, цілнокроєні рукави, морщені навколо манжет на 5-6 ниток (див. рис. 3.84). Словацькі «опліччя» виділялись дрібним морщенням лише на дві нитки, розрізом пазухи посередині передньої пілки, широкими пришивними манжетами. Із 20-х років ХХ ст. як словачки, так і лемкині з долинянками комірці та манжети своїх сорочок оздоблювали різноманітними мережками («штрікованими чіпками») [7].

У другій половині ХІХ – на початку ХХ ст. жіночі сорочки закарпатських словачок та лемкинь декорували вишивкою геометричних орнаментів, виконаних техніками «низина» і «хрестик». Лемкині Великоберезнянщини найпишніше оздоблювали морщену нагрудну частину та верхню частину рукавів, а словачки – широкі пришивні манжети. Основними орнаментальними мотивами були ромби, хрести, квадрати,

восьмикутні зірки, завиточки, S-подібні мотиви (див. рис. 3.85). Наприкінці 20-х – на початку 40-х років ХХ ст. у вишивці «опліччя» з довгими рукавами поєднувались геометричні, стилізовано-рослинні і квітково-рослинні орнаменти, але при цьому домінували стилізовано-рослинні мотиви (див. рис. 3.86-3.93) [1066, с. 216].

На початку ХХ ст. під впливом словаків та міської моди у перечинсько-березнянсько-свалявських і ужанських долинян поширились короткі жіночі сорочки («опліччя») завдовжки 55-65 см (див. рис. 3.94, 3.95). Вони кроїлись як з одним, так і з двома бічними швами. Полотно сорочок збиралось у дрібні складки («рями») навколо горловини, у верхній плечовій частині рукава та навколо манжет. Інколи поверх морщення вишивали «кривульки». Застібували сорочки на білі чи голубі гудзики. Полотно під поздовжнім розрізом пазухи («розпіркою») збирали у поперечну складку («защип», «планочку») або дві зустрічні складки («фавди»). Під рукавами, у проймі пришивали вставки («латиці»). На сорочках з короткими рукавами «латиць» не було [666, с. 357-358; 826, с. 103]. Етнографічно розмежувальною рисою «опліччя» словачок Перечинщини, турянських і свалявських долинянок були повздовжні орнаментальні смуги («фараметлики») обабіч розрізу пазухи.

На початку 20-х років ХХ ст. у словачок Закарпаття, як і в ужгородських, мукачівських долинянок та українок Східної Словаччини з'являються спідні сорочки («спудники», «сподники», «плаття») з домотканого полотна. Крій складався із верхньої частини («опліччя») та нижньої («підточки»). «Опліччя» кроїли з двома бічними швами, а «підточка» могла бути суцільною або складатись із кількох шматків. Круглий виріз горловини оздоблювали вузькою полотняною «обшивкою». Зустрічались «плаття» з короткими (10-15 см) рукавами та без рукавів з глибокими рукавними проймами [985, с. 196].

Поясним вбранням словачок Закарпаття були спідниці з домотканого лляного полотна («кабати», «дряшликові сукні»), а з перших десятиріч ХХ ст.

– з білої фабричної матерії (див. фото 7, 8). Білі спідниці, верхню частину яких збирали у дрібні складки («рями»), наприкінці ХІХ – у першій половині ХХ ст. побутували й у лемкинь, бойкинь та долинянок. Як словачки, так і лемкині, турянські, ужгородські та мукачівські долинянки поверх «рямок» пришивали широкий пояс з домотканого полотна. На фоні таких спідниць чітко виділялись бойківські, характерною особливістю яких були густо зібрані («рямлені», «ребристі») пояси. Нижню частину повсякденних спідниць словачок, лемкинь, турянських, ужгородських та мукачівських долинянок декорували стрічковою вишивкою. Якщо у долинянок майже до 30-х років ХХ ст. домінуючими були геометричні орнаменти, виконані у двох-трьох кольорах, то у словачок і лемкинь вже наприкінці ХІХ – у першій половині ХХ ст. поширилася багатоколірна рослинна вишивка. Характерною особливістю святкових словацьких і лемківських спідниць була велика кількість поперечних загинок, поміж якими вишивали великі квіткові композиції. Вишивка з окремими композиціями, поєднаними в орнаментальні смуги, легко вирізнялась з-поміж стрічкової вишивки геометричних чи геометризованих мотивів на долинянських спідницях. У 20-40-х роках ХХ ст. характерною ознакою дівочого вбрання словацько-лемківського порубіжжя були зібрані («рамлені») спідниці («ряшеники»), оздоблені загинками та поліхромною вишивкою. «Рамлені» спідниці побутували й у польських та словацьких лемкинь, бойкинь, долинянок та угорок Закарпаття. Етнографічно розмежувальною рисою виступав матеріал для виготовлення. Білі спідниці словачок і лемкинь Закарпаття з домотканого полотна чи фабричної матерії відрізнялись від спідниць бойкинь, долинянок, угорок із різнокольорових фабричних тканин (див. рис. 3.96, 3.97).

У селах українсько-словацького етнічного та лемківсько-долинянського етнографічного порубіжжя поверх спідниці жінки одягали фартух («препиначку», «запиначку», «шурц», «шпориць») (див. рис. 3.98, 3.99). Робочі фартухи шили з домотканого конопляного, а святкові – із вибіленого

ляного полотна, оздобленого вишивкою. Із появою на початку ХХ ст. фабричних матерій фартухи почали шити з шовку чи атласу. Кроїли їх вручну з одного прямокутного шматка. У верхній частині полотна збирали у вузькі складки, поверх яких пришивали пояси. За шириною поясів можна було визначити вік власниці фартуха. У молодих жінок вона становила 2-3 см, а у старших – 5-8 см. Словачки та лемкині Перечинщини свої фартухи оздоблювали різноманітними фабричними стрічками («фарбітками»), машинними швами («шнурками», «крайками»), поміж якими вишивали рослинні мотиви. Низ фартухів оздоблювали гачкованою або фабричною мережкою («чіпкою») у формі хвилястих ліній. Внутрішня площа мережки заповнювалась стилізованими трояндами, ромашками, фіалками [748, с. 148; 825, с. 106; 1130, с. 96-97]. Жінки старшого віку одягали фартухи із тонкого чорного сукна, збираного у дрібні складки, декоровані 7-10 стрічками червоного, синього та жовтого кольорів у нижній частині. Низ фартуха також оздоблювали гачкованою мережкою. Про декорування рослинною вишивкою спідниць словачок Закарпаття співається у народній пісні:

Ганча фартух кветовани

Ягод прави мальовани

Лісца, пупча и квецики,

Божу ружу и гвоздики [591, с. 230].

Спідницю разом із фартухом підв'язували в'язаним вовняним поясом («опас») бордового, червоного, рожевого чи зеленого кольору. Плели пояси із вовняних ниток простим або перебираним плетінням. Словачки Перечинщини та Ужгородщини до білих спідниць одягали червоні пояси («гараксованки»). Довжина поясів сягала від 150 до 230 см, ширина – 5-6 см. (див. рис. 3.100, 3.101).

Невід'ємною складовою жіночого традиційного одягу словаків були безрукавки («візитки», «ляйбики», «вайблики», «корсетки», «камізельки»,

«брюшлаки») з домотканого сукна і полотна (друга половина XIX – початок XX ст.) та фабричних матерій (20-40-ві роки XX ст.). По довжині безрукавки сягали пояса, застібувались спереду на гудзики або ж на металеві петельки. Найпоширенішими були коричневі, чорні, сірі, червоні, рожеві, зелені безрукавки (див. рис. 3.102, 3.103).

У другій половині XIX – першій половині XX ст. словачки і лемкині під гуню, а з 20-х років XX ст. і під сукняну куртку («сірак») одягали коротку сукняну безрукавку («камізельку»). Кроїли її із чотирьох піл сукна з неглибоким круглим вирізом горловини та глибоко врізаними рукавними проймами. У нижній частині передніх пілок робили дві скісні прорізні кишені («жеби»). Контури горловини, передніх пілок та низ безрукавки обшивали вузькою смужкою синього фабричного сукна. Застібувались «камізельки» на три-чотири гудзики. Передні пілки та спинку прострочували машинними швами у вигляді прямих та хвилястих ліній (див. рис. 3.104, 3.105).

На початку 20-х років XX ст. у словачок Закарпаття поширились короткі жіночі безрукавки («лайбики») із атласної чи оксамитової матерії червоного, бордового, коричневого, зеленого кольорів. Крій прямий, складався з трьох піл: суцільної задньої та двох передніх. Виріз для горловини трикутної форми, рукавні пройми глибоко врізані. На деяких безрукавках спереду пришивали дві кишені. Контури всіх деталей «лайбика» обшивали ламаними лініями («кривулями»). Безрукавки декорувались пишною вишивкою стилізованих рослинних мотивів уздовж вирізу горловини, навколо рукавних пройм, у нижній частині передніх пілок, у верхній та нижній частині стану. Такі безрукавки зустрічаємо й у лемкинь, бойкинь, долинянок і угорок краю.

У XIX – першій половині XX ст. верхнім плечовим одягом закарпатських словаків і лемків були короткі білі гуні («гунчата») поперечного крою з довгим ворсом («кострубами»), кроєні з двох пілок домотканого вовняного полотна. З кінця XIX ст. на Великоберезнянщині

поширились сірі («сиві») гуні. Крій жіночих та чоловічих гунь ідентичний (див. рис. 3.106, 3.107).

З 20-х років ХХ ст. у словаків, як і у лемків, долинян і бойків набули поширення сукняні куртки («сераки», «гуньки», «губаньки»). Жіночі куртки були короткими (55-58 см), до пояса. Кроїли їх із трьох-чотирьох шматків домотканого сукна. Круглий виріз горловини переходив у поздовжній розріз, який застібувався на три-чотири гудзики. До верхньої частини стану пришивали вузький комір-стійку. На передніх полах робили дві прорізнi кишені, а зліва з виворітного боку – ще одну маленьку кишеню. Рукави довгі, цілнокроєні, трохи звужені донизу. Контури горловини словацьких курток обшивали фабричною оксамитовою матерією чорного або синього чорного кольору [702, с. 105; 825, с. 109-110].

Невід'ємною складовою традиційного жіночого одягу був головний убір. Незаміжні словачки ходили простоволосі. Волосся заплітали в одну-дві коси («варкочі», «воркоші»), вплітаючи в них стрічки («пантлічки», «стужки»). Влітку голову прикрашали вінками з живих квітів та барвінку («розмарії»). Наприкінці ХІХ – на початку ХХ ст. у словачок Перечинщини та Ужгородщини набули поширення вінки («парти») зі штучних квітів. «Парти», декоровані довгими різнокольоровими стрічками, були обов'язковою складовою весільного вбрання.

Заміжні жінки ділили волосся на проділ, розчісували і закручували на дерев'яну чи металеву обручку («коньтю», «хомлю»). На «коньтю» одягали полотняний очіпок («чіпец»), що був ознакою заміжньої жінки. У другій половині ХІХ ст. функцію чепця виконувала звичайна хустка або гачковане мереживо («гакльовка»). Наприкінці ХІХ – на початку ХХ ст. хустки розрізали, а потім зшивали так, щоб вони тісно облягали голову. Для цього їх стягували шнурочком. У словачок Перечинщини під впливом турянських долинянок поширились розширені доверху чепці («рогаті чепаки»). Їх декорували вишивкою та різноманітними мережками (див. рис. 3.108-3.111).

У 20-40-х роках ХХ ст. у словачок Ужгородщини поширились чепці («чепаци») з фабричної квітчастої матерії. Їх характерною особливістю була трикутна передня частина (*див. рис. 3.112, 3.113*) [1066, с. 212-213].

Голову жінки пов'язували хусткою («хустям», «скорянчам», «ранцлівкою»). У молодих жінок хустки були яскравих, у старших – темних кольорів. З початку ХХ ст. поширились хустки, на яких рослинну вишивку розміщували на тому куті, що спадав на плечі. У кольоровій гамі переважали рожеві, оранжеві, червоні, вишневі, голубі, зелені, коричневі кольори. У холодну пору жінки поверх сорочки і візитки накидували на плечі велику вовняну хустку («тернувча», «шафолки»). Їх перев'язували навхрест на спині (*див. фото 3.114, 3.115*).

Одним із компонентів жіночого вбрання словачок Закарпаття були намиста («монистята», «гранатки») завширшки 1-3 см, завдовжки – 20-40 см. Поширеними були скляні сріблясті «пацьорки», що складались з багатьох низок. Словачки Ужгородщини до блискучих намистин чіпляли широкі шовкові стрічки («басанунки»). У 20-40-х роках ХХ ст. доповненням традиційного жіночого вбрання словачок, як і лемкинь Закарпаття, були широкі (10-12 см) прикраси з бісеру («кризи»), що мали вигляд напівкруглого коміра. «Кризи» були модною окрасою жіночого вбрання лемкинь Польщі та Словаччини (*див. рис. 3.116-3.118*) [1115, с. 108; 1158, с. 184].

У ХІХ – на початку ХХ ст. традиційним видом взуття словачок були постолы («бочкори», «верпці», «керпці») із волової, коров'ячої, кінської шкіри. По боках вони морщились шкіряними ремінцями, а на носі тримались пряжкою чи вовняними волоками. Словачки носили також «дерев'яники» та сукняні капці («капцуни»). На початку ХХ ст. поширились шкіряні чоботи («чизми») та черевики («топанки») з високим каблуком.

Чоловічий одяг словаків Закарпаття, на відміну від жіночого, набагато простіший у крої та оздобленні, а також бідніший на види. Головним компонентом чоловічого вбрання була сорочка («кошеля», «кошуля»). Шили

сорочки з лляного, конопляного або комбінованого полотна. Кроїли сорочки з одного шматка полотна, що перегинали в плечовій частині. Сорочки мали невеликий овальний виріз горловини та глибокий поздовжній розріз, що зав'язувався білим шнурком або червоною стрічкою. Плечову частину сорочок, як правило, доповнювали підшивками. Рукави пришивали симетрично зі вставкою («розпушкою»). На початку ХХ ст. рукави чоловічих сорочок почали морщити й оздоблювати пришивними манжетами.

Святкові сорочки оздоблювали вишивкою. У словаків Перечинщини та Ужгородщини, як і у місцевих долинян, поширеними були сорочки, оздоблені вишивкою «білим по білому» та вузькими збірками («рямами»). У 20-40-х роках ХХ ст. масового поширення набули чоловічі сорочки, оздоблені поліхромною вишивкою на комірці, вздовж розрізу пазухи та на манжетах. Вишивали «хрестиком» та «низинкою», лише зрідка на Ужгородщині використовували «гладь». У словаків зустрічали сорочки з манжетами, декорованими тканим орнаментом (*див. рис. 3.119-3.121*) [1131, с. 74].

Поясним чоловічим одягом були полотняні штани («гачі», «ногавиці») та сукняні («холошні»). Як правило, «гачі» шили з конопляного полотна. Штанини були цілнокроєними з клином. У поясі штани стягували плетеним шнурком («гашником»). Іноді для зміцнення на коліна пришивали шматки полотна. Штани не оздоблювались, лише зрідка у бічному шві вшивали шнурок або смужку з кольорового полотна.

Осінньо-зимовим поясним вбранням словаків Закарпаття були сукняні штани («холошні»). Найчастіше це були довгі білі, коричневі, чорні чи сині штани з розрізом (15 см) унизу. Бічні шви декорували синім, рідше червоним шнурком. Передню частину святкових «холошень» оздоблювали різнокольоровою шнурівкою (*див. рис. 3.122*).

Поверх сорочки чоловіки одягали безрукавку («лайбик», «лайбрик», «вайблік», «бруслік», «брусляк»). Шили безрукавки з тонкого чорного,

синього або червоного сукна. З виворітного боку «лайбики» підшивали домотканим полотном, а спереду застібували дерев'яними гудзиками. Святкові безрукавки словаків Закарпаття оздоблювали мідними гудзиками та хрестиковою вишивкою.

Із верхнього чоловічого одягу виділялись гуні (див. рис. 3.123, 3.124) та білі або коричневі хутрянні кожухи («брушляки»). Найпоширенішими були короткі прямоспинні кожухи. З'єднувальні шви декорували білими чи різнокольоровими шкіряними шнурками. Спереду «брушляки» застібались на гудзика та петлі. На відміну від українців Словаччини, у словаків Закарпаття лише зрідка хутрянні кожухи декорували вишивкою з різнокольорових шовкових ниток або шкіряною аплікацією (див. рис. 3.125).

Як і долиняни з лемками, словаки восени та взимку одягали сукняні куртки («сіраки», «гуньки», «рекліки»). За кроєм та оздобленням вони подібні до лемківських «сіраків» та долинянських «уйошів». Але якщо українські куртки оздоблювали чорними чи синіми нашивками з фабричних тканин, то у словаків найчастіше зустрічались червоні нашивки. Довга сукняна куртка («чуга»), характерна для лемків Словаччини, у словаків Закарпаття не зустрічалась.

Складовою частиною чоловічого одягу був головний убір. Літом словаки одягали фетрові чи сукняні капелюхи («крисані», «крисаки»). Вони мали великі або малі криси, загнуті вгору або вниз. Капелюхи оздоблювали різнокольоровою стрічкою, за яку заправляли пера півня чи павича, жмути тютюну («баговки») або квіти. Про оздоблення чоловічих капелюхів словаків з с. Тур'я-Ремета Перечинського району співається у народній пісні:

*Міла моя задремала, я заспал,
А хто же мі з-за калапка пірко взал,
Пірко, пірко, голя-я зо зеленої фіялки,
Чкода, Боже, стародавней фраїркі [1117, с. 92].*

Влітку носили також і солом'яні крисані із пшеничних стебел. Серед зимових чоловічих головних уборів були поширені хутрянні шапки («бараниці»).

Взувались чоловіки, як і жінки, у шкіряні постоли («керпці»), що кріпились до ноги вовняними шнурками («волоками», «наволоками»). За технікою виготовлення чоловічі постоли подібні до жіночих, але із грубішої шкіри та з грубішими складками. Зимом на «керпці» одягали вовняні мішки («сукнянки»), щоб не ковзались і тепліше було в ноги.

Отже, традиційний народний одяг українсько-словацького етнічного та лемківсько-долинянського етнографічного порубіжжя пройшов тривалий шлях розвитку. Наприкінці XIX – на початку XX ст. на окресленій території чітко виокремлюються лемківський і долинянський одягові комплекси. У першій половині XX ст. помітними були впливи словацьких одягових традицій. Найяскравіше вони проявились у крої та окремих елементах оздоблення традиційного жіночого вбрання: використанні мережива при оздобленні сорочок, збираних рамлених спідницях («ряшениках»), поширенні плечового рукавного одягу з фабричних матерій, оздобленого вишивкою гладдю, жіночих чепців з трикутною передньою частиною тощо.

3.4. Характерні риси народного одягу німців, євреїв та циган

Німці. Самі німці називали себе «швабами». Т. Філімонова зазначала, що під час експедиційних робіт в Закарпатській області приходилось чути від місцевих німців: «Ми не німці, як ті (тобто німці з тодішньої Німеччини), ми шваби» [1119, с. 100].

Перші згадки про поселення німців на території сучасного Закарпаття маємо з другої половини XII ст., коли угорський король Гейза II запросив німців на свої землі, що були на той час спустошені, обезлюднені міжусобицями, набігами половців і татаро-монгольських орд, епідеміями тощо. Після відходу орди король Угорщини Бейла IV видає указ про відновлення зруйнованих сіл і міст та заснування нових. Тож для

прискорення процесу відбудови у другій половині XIII ст. Бейла IV запрошує з різних регіонів Саксонії і Баварії ремісників, дрібних торговців. В Угорщині їх називали саксонцями [874, с. 252; 911, с. 7; 1180, с. 25].

Німці розселилися у верхньому Потиссі: Берегові, Вишкові, Хусті, Тячеві. У цих та інших містах і селищах збереглися назви вулиць тих часів, зокрема Німецька у Хусті, Швабська в Ужгороді. Маємо також близько 150 залишків у топонімах та антропонімах (Коперльос, Сак, Сакс, Дуйчак, Дайчак). У кінці XIII і на початку XIV ст. закінчилася перша хвиля переселення німців.

У другій половині XVII ст. німці-переселенці прибули для відбудови й укріплення Мукачівського замку. Утворювали свої общини ізольовано, були одномовними. Проживали у 80 селах [661, с. 3-4].

Безпосередньою причиною нової німецької хвилі колонізації було придушення повстання Ференца II Ракоці проти австрійського поневолення. У 1728 році австрійський імператор Карл VI дарує більшу частину Закарпаття німецькому духовному князеві, графові Лотару Францу Шенборну Бухгейму, який на початку XVIII ст. став союзником австрійських Габсбургів. За свої заслуги перед ними родина графів Шенборнів отримала також володіння в Нижній Австрії на захід від Відня (графство Бухгейм). Шенборн і посприяв тому, що німецькі колоністи з'явилися на Мукачівщині. Франконці з Бамберга і Вюрцбурга селяться в заснованих ще в XIV-XV ст. слов'янських селах Верхній Коропець і Новоселиця. Пізніше у Верхній Коропець прибуває ще декілька родин зі швабського Шварцвальда, а в Новоселицю – франконці з Баварії [911, с. 9; 1120, с. 117].

У 1778 році була створена перша общинна недільна школа. Також побудували дерев'яну школу на дві кімнати та помешкання для вчителя.

В 70-80-х роках XVIII ст. починається колонізація краю австрійцями. З метою розвитку соляної, лісової та іншої промисловості Марія-Тереза та її син Йосип II переселяють на Мараморочину австрійців із Зальцкаммергута.

У верхів'ї р. Тересви, біля села Руська Мокра, було засновано австрійську колонію Дойч Мокра. Група колоністів поселилася в селі Дубове. Пізніше вихідці з колонії Дойч Мокра заснували село Кенігсфельд (тепер – Усть-Чорна). В ХІХ ст. нащадки австрійських поселенців із колонії Дойч Мокра стали поселятися в селах долини р. Тересви.

На початку 1776 року невеликі групи німців-лісорубів прибувають до Ужгорода і селяться на вулиці Минайській. 1850 року на запрошення казенної домінії до міста прибула група німецьких селян з Німецького Зальцбурга, а трохи пізніше – з Рейнсько-Франкського Пфальцу [677, с. 140; 981, с. 16].

Таким чином на початок ХХ ст. на Закарпатті сформувалося кілька груп німецького населення: швабсько-франконські вихідці в районі Мукачева і частково в Хусті, австрійці – в долині р. Тересви, у верхів'ях р. Тиси і частково в селі Бордівка Мукачівського району, німці з Чехії та Словаччини в районі Рахова, Ясіня, на північ від Мукачева і в районі села Загаття. І ще одна група зі змішаним населенням в мікрорайоні Підгород у Мукачеві.

Часи Другої світової війни характеризуються масовими арештами німців. Німецьке населення звинувачували у ворожих настроях проти червоної армії. Відбувалося примусове виселення молоді віком 17-25 років на відбудову Донбасу. У табори було відправлено приблизно 15200 осіб. У Сибір та Казахстан висилено понад 2 тисячі осіб. Через загрозу життю німецьке населення боялося спілкуватися рідною мовою. З 1956 року уповільнилися утиски нацменшин [481, с. 18; 482; 917, с. 141]. Сьогодні німецькій нацменшині на Закарпатті забезпечені усі права для розвитку.

Традиційну народну культуру німецького населення Закарпаття характеризувати доволі складно. Їх предки прийшли до краю з різних земель й відрізнялись не лише за мовним принципом, але й віросповіданням та культурою. Спочатку вони намагались триматись окремо від місцевого населення, але спільне проживання та робота змушували їх контактувати.

Чеський письменник, автор книги «Колочава» Іван Ольбрахт, який побував у Німецькій Мокрі в 1931 році, так описує життя австрійських переселенців у передвоєнний період: «На всіх вікнах біліють завіси, на всіх квітнуть бегонії, гортензії. Спокій чистота і порядок. Навіть дерев'яні мостики, що прокладені з вулиці через мурований рівчак до кожного двору – усі виглядають однаково, мов вишикувані у шеренгу воїни. Діти у зелених тірольських капелюшках, у коротких австрійських штанцях. Сорочки на них чистенькі і при зустрічі вас вітають – «Слава Ісусу Христу». Усі жителі Німецької Мокрої ходили до школи, отже всі письменні» [531, с. 332].

Німці Закарпаття, проживаючи серед українців, угорців, румунів і словаків краю, зберегли чимало етнічних рис матеріальної культури, одним із елементів якої є народний одяг (*див. рис. 3.124-3.126*). Як і повсюдно на Закарпатті, німці шили своє вбрання з конопляного чи лляного полотна. З появою фабричних (бавовняних) ниток ткали з них. У німців була традиція, що ткати полотно мали чоловіки, оскільки ця робота вважалась складною. Пряли і снували вже жінки [661, с. 9, 1142, с. 204].

Основною складовою жіночого вбрання була сорочка. Кроїли її з двох пілок: передньої і задньої. Передній розріз пазухи застібували на різнокольорові гудзики. Рукави сорочок були цільнокроєні. Разом із сорочкою одягали дві спідниці, виготовлені із домотканого конопляного полотна. Нижню спідницю кроїли з трьох, а верхню з чотирьох пілок. Нижню спідницю не було видно з-під верхньої. До верхньої спідниці пришивали пояс завширшки 10-15 см, яким закріплювали обидві спідниці. Зазвичай спідниці не оздоблювались вишивкою [874, с. 268]. У німців Тячівщини побутував звичай у весільну спідницю («сукню») зашивати квітку аспарагусу, що символізувало чистоту (незайманість) дівчини [1209].

Поверх спідниці жінки одягали зібраний у складки фартух («шурц фалтен»). Повсякденні фартухи шили з конопляного полотна, яке фарбували фабричними барвниками і крохмалем, а до церкви і на свята одягали

різнокольорові фартухи з фабричної матерії. У дівчат і молодих жінок фартухи були оздоблені поперечними стрічками червоного, синього, зеленого, рожевого кольорів.

Поверх сорочки одягали довгі, до талії, блузи, які кроїли з двох передніх та однієї задньої пілок. Святкові блузи шили з фабричної чорної матерії, а робочі – з конопляного полотна, яке, як і у випадку із спідницями, фарбували в темні тони. Рукави – цілнокроєні. Передній розріз застібувався на чорні гудзики. Як і сорочки, блузу вишивкою не оздоблювали.

Німці в основному займались на місцевих підприємствах, тому овечу вовну вони купляли на ринках («базарах») або ж безпосередньо вдома в місцевого населення. З купленої вовни жінки в'язали кофти з рукавами і без рукавів білого або сірого кольору. Їх носили як жінки, так і чоловіки з дітьми. Поширеними були сукняні куртки (*див. рис. 3.127*) [661, с. 9-10].

Волосся заплітали у дві коси, які завивали навколо голови і зав'язували ззаду. Взимку жінки на плечі накидували велику вовняну хустку прямокутної форми темного чи білого кольору або в клітинку. Один кінець хустки спадав на плечі, а два – спереду. По периметру хустка декорувалась бахромою.

Голову пов'язували звичайною хусткою фабричного виробництва, яку зав'язували під підборіддям. У старших жінок хустки були чорного кольору, а в молодих різнокольорові (*див. рис. 3.128*). У селах Лопухове, Руська Мокра, Німецька Мокра хустка була обов'язковим атрибутом традиційного весільного танцю «Парнотанц». Для танцю брали сильно набиту пухом та пір'ям гуски подушку. Вона символізувала, що мама молодої є хорошою господинею. Подушку брала наречена, підходила до нареченого, цілувала його, після чого був весільний танок. Після танцю з молодою, наречений брав у руки подушку й танцював з першою дружкою. Потім з цією подушкою повинні були перетанцювати всі гості. По завершенню свята, наречені забирали подушку, знімали молодій фату й одягали на голову хустку, а нареченому – капелюха з великим пером. Після цього всі

розходилися. Хустками, стрічками, нав'язаними нитками («ройтами») декорували весільну палицю («курагов») [1209].

Груди прикрашали кораловим намистом у два рядки червоного і білого кольорів. У німкені краю було поширене також воскове намисто – три низки білого кольору. Носили мідні перстні на пальцях, а на вухах – підвіски (*див. рис. 3.129*).

Жінки, чоловіки та діти одягали вовняні шкарпетки білого, сірого (чорного на траур) кольорів. До етнографічно розмежувальних рис відносимо розміри шкарпеток – завдовжки вони були до колін. Верхню частину жіночих шкарпеток оздоблювали трьома, чотирьома поперечними смужками завширшки 1-2 см червоного, жовтого, зеленого кольорів.

Із взуття німецького населення, в першу чергу, виділяємо дерев'яні постолы («деревляники»), які виготовляли з липи чи вільхи. Саме завдяки німецьким одяговим традиціям вони поширились й в місцевого населення. Для того щоб ступні було тепло в дерев'яники клали солому вівса, пшениці, жита. Окрім дерев'яників німці носили чоботи та черевики з грубої шкіри («бокочі») [661, с. 10; 874, с. 270].

Жіночі черевики часто ставали елементами обрядових дійств. Так під час весільного гуляння наречений повинен був непомітно зняти з ноги нареченої черевик. За народною традицією вважалось, що якщо це зробити легко, то легкими будуть пологи. Вже в другій половині ХХ ст. цей обряд трохи трансформувався: черевик ховають, а наречений шукає його й викупляє [1119, с.108].

Чоловіки носили сорочки, кроєні з двох пілок, зшитих на плечах та з двох боків. Шили їх, як і жіночі, з домотканого полотна. Рукави довгі, цільнокроєні. Комір на сорочці відкладний, передній розріз застібували на білі або чорні гудзики. Сорочки були довгими, нижче пояса, заправлялись у штани («гаті»). Штани шили довгими, до кісточки. Штатини кроїлись з двох шматків полотна. Низ гатей оздоблювали стряпками. До верхньої частини

штанив пришивали пояс завширшки 4-5 см, двома кінцями якого спереду зав'язували штани. В холодну пору року одягали ще одні домоткані штани (*див. рис. 3.130, 3.131*) [874, с. 268].

Поверх сорочки одягали безрукавку темного кольору. Чоловіки носили гуні білого або сірого кольору, які купували на базарі в Мукачеві або в гірських селах. Гуня поперечного крою, до колін або нижче, біля шиї та на полах обшита вовняним шнурком, для того щоб не розточувалась. Біля шиї гуня зав'язувалась вовняними шнурками. Довжина ворсу гуні могла сягати 10-20 см, густина ж залежала від кількості настриженої вовни (*див. рис. 3.132*) [641, с. 83]. До верхнього одягу відносимо й сукняні куртки («уйоші»), які побутували й в українців Закарпаття. У 30-х роках ХХ ст. куртки німці шили вже ж покупних фабричних матеріалів [874, с. 270].

З головних уборів чоловіків побутували фабричні капелюхи чорного або темно-коричневого кольору, оздоблені стрічкою завширшки 3 см або прикрашені пір'ям сойки чи шерстю дикого кабана. Молоді хлопці свої капелюхи декорували квітами.

Домотканий одяг у німецького населення Закарпаття побутував до середини 20-х років ХХ ст. Після цього періоду ткання домашнього полотна поступово припиняється і населення починає носити одяг з фабричних тканин.

Євреї. Перші згадки про євреїв на Закарпатті сягають XVI-XVII ст. Так, в енциклопедії Брокгауза-Ефрона згадується про діяння в Унгварі (Ужгороді) у 1575 році єврея-відкупщика податей. А ще через століття у книзі протоколів Унгварського архіву згадується про суд, на якому пан Еґрі скаржився на пана Минаї [711; 1242].

Згідно з офіційними даними у 1725-1728 рр. на Закарпатті проживало 100 єврейських сімей, основним заняттям яких було утримання шинків та корчм, оренда млинів і землеробство. Незважаючи на важкий податковий

тягар, непорозуміння з селянами та владою, єврейське населення Закарпаття стрімко збільшувалося.

Наприкінці XVIII ст. серед унгарських євреїв переважали винокури та землероби. Місцева єврейська громада вже тоді думала і про гідний початок, і про гідне завершення життєвого шляху своїх одновірців, тож у 1777 році в Ужгороді євреї заснували школу і найбільше на Закарпатті кладовище.

Незважаючи на постійні конфлікти з місцевим населенням і адміністрацією, до Першої Світової війни на Закарпатті існували великі громади євреїв. Після Першої світової євреїв визнали нацменшиною у нашому краї.

Дослідники зазначають, що євреї Закарпаття були одними з найбідніших євреїв Європи. Як і українці, вони жили бідно, а місцева влада навіть видавала їм дозволи на жебрацтво. Євреї-горяни, які у побуті часто говорили українською, зберігали обряди і звичаї та давали дітям традиційну освіту. Закарпатські євреї-містяни були асимільованими, говорили угорською, інколи чеською мовою, хоча й ідиш не забували, прагнули до освіти та участі у політиці. В Ужгороді, Мукачеві, Хусті євреї, які іноді становили понад 40% населення, були помітними у суспільному житті і входили до складу муніципальних органів.

Коли у 1938 році Закарпаття було фактично відірвано від демократичної Чехословаччини, євреї почали все частіше зазнавати дискримінації. Із 1938-го по 1940-й рік у краї розпочалися гоніння на євреїв. У 1939 році їх звільнили з державної і військової служби, а у 1941-му почали переслідувати, зробивши перші кроки до фізичного винищення. А навесні 1944-го нацисти депортували євреїв Закарпаття у табори смерті [1229; 1242].

Після війни лише деякі євреї повернулися на батьківщину. Пізніше на Закарпаття почали прибувати євреї з інших областей СРСР. Втім внутрішньо переміщені радянські євреї зв'язку із місцевою єврейською релігійною громадою не встановили.

Згідно з переписом населення 2001 року, на Закарпатті проживало 565 євреїв, більшість – в Ужгороді та Мукачеві. Пізніше значна частина цих осіб виїхала за кордон. Утім на Закарпатті існує єврейська община, яка радо приймає земляків з різних територій, відзначає національні свята, дотримується релігійних обрядів і шанує пам'ять своїх предків.

Відомостей про вбрання євреї Закарпаття дуже мало. Зберігаючи етнічні риси, воно зазнавало безпосереднього впливу традиційної регіональної моди. Закарпатський етнолог Павло Леньо, характеризуючи євреїв Закарпаття міжвоєнного періоду писав: «Існувало багато відмінностей в культурі і побуті місцевого населення та євреїв, які чітко маркували етнічну приналежність останніх – це одяг, зачіска, борода, пайслики (пайси) (див. рис. 3.137, 3.138). Нерідко євреї займались ремеслом (ремонтували взуття, шили одяг, продавали його)» (див. рис. 3.139) [1227].

Про життя євреїв на Закарпатті у 30-40-х роках ХХ ст. найяскравіше розповідає серія знімків Романа Вишняка, фотографа єврейського походження, який народився в Росії і емігрував до США. На цих фотографіях – замальовки з побуту місцевих євреїв, городян і жителів сіл, вуличних торговців, учнів у ієшивах, кравців і просто перехожих. Архів всіх його робіт, в тому числі й закарпатських, був викладений на загальний розсуд Меморіальним музеєм Голокосту та Міжнародним центром фотографії (США). Збірка фотографій Романа Вишняка є цінним джерелом з вивчення етнічного вбрання євреїв, зокрема чоловічого [1221].

За законами євреєм не можна було дотримуватись звичаїв неєвреїв, уподібнюватись їм в одязі або зачісці. Все ж таки євреї Східної Європи, в тому числі й на Закарпатті, відчували вплив місцевого населення, в оточенні якого проживали. Костюм євреїв виділявся рядом характерних ознак. Чоловіки носили штани по щиколотку, які підв'язували шнурком до ноги. Короткі штани мали своє символічне значення, вони не повинні були торкатися землі, тому, що порушується святість.

До натільного вбрання єврея належала сорочка із вовни або льону, дуже довга, без гудзиків, в складку, що замінює комір, протягнутий білий шнурок. Традиційно сорочка шилася без карманів і манжетів. Під впливом українців євреї в 20-30-х роках ХХ ст. носили традиційні для регіону чоловічі сорочки. Однак, на відміну від долинян, лемків і бойків, єврейські сорочки не оздоблювали вишивкою (*див. рис. 3.140, 3.141*) [4].

Етнографічно розмежувальною рисою повсякденного одягу євреїв Закарпаття був також довгий плащ («капота») з капюшоном. Його крій відрізняється по довжині, фактурі, розрізу ззаду, формою лацканів. За цими ознаками можна було відрізнити хасидів різних напрямів.

Особливе значення мало молитовне квадратне покривало – талес (талліт). Серед багатьох віруючих євреїв побутує звичай накидати талес вдома, а відтак йти на богослужіння до синагоги (*див. рис. 3.142*). Під час ранкової молитви притискають китиці талеса до очей і тричі цілують їх, проголошуючи останній розділ молитви Шма. Неодружені чоловіки моляться без талеса. У деяких єврейських громадах під час шлюбної церемонії наречений одягає талес. Його одягає також викликаний до читання Тори. Померлого чоловіка, зазвичай, ховають в його талесі, з якого зняті або зрізані китиці.

У євреїв Закарпаття здавна існувала традиція не залишатись із непокритою головою не лише в синагозі, а й на вулиці і вдома. У них побутував «кіпа» – головний убір благочестивого єврея, що символізує скромність, смирення і благоговіння перед Всевишнім. Він являє собою маленьку круглу (в'язану або зшиту з тканини) шапочку, що прикриває маківку. Часто її називають ще «ярмулка», носять окремо або під капелюхом. «Ярмулку» іноді прикріплюють до волосся шпилькою (*див. рис. 3.143*) [557, с. 343; 1222].

Поверх «ярмулки» євреї одягають капелюх або шапку. Тип головного убору свідчить про походження, приналежність до общини і навіть

соціальний статус. Багато євреїв носили у будні шляпу («капелюш»). Крім «капелюша» є ще «кнейч», «гамбург», «плюш», «самет», які відрізняються фактурою, фасонами, заломами тощо. Іншим видом головного убору є хутряна шапка («штраймл»). Їх є близько десяти видів. «Штраймл» надягають тільки в особливо урочистих випадках (в суботу, свято, на весілля). Колись цей головний убір був точним показником економічного становища його власника. Щоправда, і зараз він коштує чималих грошей. Бідні носили «штраймл» з необроблених хвостів. Такі шапки були важкими, і можна було порахувати, скільки там хвостів (див. рис. 3.144, 3.145).

Ще одним символом єврейства є борода і пейси. Тора забороняє використовувати бритву чи ніж для видалення волосся бороди, а також цілком зістригати волосся на скронях – пейси. Наявність бороди і пейсів визначає характерну рису зовнішнього вигляду єврея, який дотримується ортодоксальних релігійних настанов [557, с. 344].

Одним із найважливіших «знаків» іудаїзму є заповідь обрізання, якої неухильно дотримуються протягом тисячоліть. Заповідь обрізання настільки важлива, що восьмий день, у який виконується цей обряд, перевершує своєю святістю суботу. І тому заради її дотримання допускається здійснювати ритуал навіть у шабат. Якщо через хворобу дитини чи з іншої причини обрізання не було зроблено вчасно, воно повинно бути проведено відразу ж після одужання. Виконує обрізання спеціальна людина – «моель». Окрім нього в обряді неодмінно бере участь «сандек», який тримає дитину в себе на колінах, притримуючи ніжки. Ця роль вважається дуже почесною. Для єврея ця процедура насамперед є актом його прилучення до народу. Під час церемонії хлопчику дають ім'я [557, с. 344].

Одяг єврейських жінок мав свої особливості. У єврейок, на відміну від інших національностей, немає традиційного костюма. Причиною є те, що єврейська цивілізація в різні часи була розпорошена по світу, відтак євреї носили загальноприйняту в країні одягу, проте в різні часи були елементи

одягу, які їх завжди виділяли. Одяг єврейки мав бути скромним. Єврейська жінка не може ходити з непокритою головою. Відкривати волосся жінці дозволяється тільки вдома.

Верхній жіночий єврейський одяг був яскравіший від чоловічого, але використовувався в основному в домашньому середовищі. Поверх сукні одягався «камзол» або «вестл». Обов'язковим атрибутом жіночого традиційного одягу єврейки слугував так званий «брустух» – нагрудник, який одягався поверх сукні та закладався за спідницю. З точки зору символіки – це своєрідний захист жінки, з точки зору естетики – прикраса одягу. Нагрудник – це прямокутної форми оздоба, пишно орнаментована, у верхній частині зав'язується на стрічки, а внизу знаходилася шовкова смужка тканини для притримування. Уся прямокутна площа прикраси художньо оздоблена вишивкою. Зазвичай вишивка чи то плетиво виконувалися ажурно з просвітами, що створювали додатковий художній ефект.

Традиційним елементом одягу єврейок був фартух, який мав функціональне та символічне призначення – охороняти від забруднень і пристрїту. Верхній одяг жінки повинен закривати лікті, мати довжину нижче колін. Він мав невеликий виріз, що прикривався нагрудником. Сукні жінок старої віри були довгими і прикрашені ручною вишивкою або мереживом. Руки приховували за довгими рукавами звуженими до зап'ясть. У такій сукні був також прикрашений мереживом ворїт-стійка, який прилягав до шиї. Щільним кільцем талію обхоплював і шкіряний пояс [4].

Дитячий костюм для дівчаток практично не відрізнявся від дорослого вбрання. Сукня також була досить закритою, але коротшою. Нині жіночий костюм складається з сукні або блузи зі спідницею. Згідно з традицією, кожен єврей повинен був носити на шиї освячену рабином монету («амулет»). Дарували амулети (єврейською «кеміа») новонародженим. Використовували їх більше євреї-равіністи, які схильні до містичних переконань, особливо це стосується хасидів.

Єврейки носили ювелірні прикраси – підвіски, сережки, перстні. Популярними були сережки: різні за формою, пишно орнаментовані, декоровані слоновою кісткою та різними коштовними каміннями.

Цигани (роми) п'ята за чисельністю національна меншина Закарпатської області. За даними перепису населення 2001 року їх налічувалося 14 тис. (1,1% населення області), що становило майже 30% циганського населення України. За неофіційними оцінками закарпатських експертів їх кількість на Закарпатті може сягати 40-50 тис. (3,2-4,0% населення). Основним місцем проживання закарпатських циган є рівнинні райони області (Берегівський, Мукачівський, Ужгородський, Виноградівський).

Достовірних даних про час появи циган на Закарпатті не маємо. Відомий закарпатський краєзнавець кінця XIX – початку XX ст. Т. Легоцький, аналізуючи документи, допускав, що в межах етноісторичного Закарпаття цигани з'явилися у XV ст. На початку XVII ст. невелика група циган проживала осіло в околицях Мукачева і виживала з ковальства та лозоплетіння [917, с. 155; 1179, с. 149].

Невід'ємним етнічним елементом циган є їх костюм. Основою жіночого циганського костюма була і є спідниця завдовжки практично до підлоги. Справа в тому, що нижня половина тіла циганки з давніх часів вважалася «нечистою», тому завжди повинна бути прихована. До кофтини або блузки особливих вимог не висували. Глибокі вирізи і відкриті плечі не є табу для циганок, так як вважається, що це відображає їх жіноче начало.

Голову заміжньої циганки покриває трикутна хустинка («дикло»). Перш ніж одягнути її, кінці закручуються, а тільки потім зав'язують на потилиці. Святкові головні убори можуть бути прикрашені бахромою, намистинами або бісером. Масивні золоті прикраси також є невід'ємною частиною образу. Елементом костюма може бути хустка-шаль з шовку або вовни.

Колірне оформлення нарядів різноманітне: перевага віддається яскравим відтінкам і багатству орнаменту. Незаміжнім дівчатам забороняється носити одяг жовтого кольору, а однотонний чорний і зовсім краще не використовувати [1256].

Варто відзначити, що міські цигани відрізняються від дворових. У них зокрема, помітні й різкі зміни в одязі, особливо у жінок. Це свідчить про їх інтеграцію в місцеве суспільство. Як чоловіки, так і жінки використовують фабричний одяг і взуття. Якщо дорослих циган ще іноді можна відрізнити через бідність і неохайність, то дітей – тільки за їх смаглявістю, і то не всіх [557, с. 364].

Чоловічий костюм в минулому і сьогодні має суттєві відмінності. Раніше характерними рисами вбрання були високі розшиті чоботи з широкою халявою, заправлені в них штани, червона широка сорочка навипуск. Насправді ж сорочка могла бути різних кольорів, і навіть барвистою, але завжди красивою, з блискучої тканини. Поверх неї одягалась візерункова жилетка або курточка. Орнаменти на неї приклеювалися зверху або вишивалися прямо на тканині [1256].

Штани було прийнято підпоясувати широким поясом зі шкіри, який прикрашався бісером і великими намистинами, бляшками з металу або золота. Істотний вплив на ромські наряди справили угорські одягові традиції.

Зовнішній вид циганчат – зменшена копія дорослих костюмів. Але тільки під час святкових подій дівчаток і хлопчиків могли одягти в довгу спідницю або красиву сорочку. У повсякденному житті дітей одягали у звичайне вбрання. Немовлят часто просто закутували в м'які тканини і носили голими, а більш дорослі діти, зазвичай носили вільні сукні і штанці.

Висновки до розділу.

Спільне проживання українців, угорців, румунів, словаків, німців, євреїв і циган на території Закарпаття спричинило як деякі спільні риси в традиціях, так і певні відмінності, які є диференціюючими ознаками та зумовлюють

індивідуалізацію тих чи інших етносів, що мешкали й мешкають разом в одному середовищі. Етноси виробили спільну культуру, водночас зберігаючи цілу низку відмінних рис. Ідентичність не входила в конфлікт з панівною культурою, вона її доповнювала. Відмінності відігравали роль етноідентифікуючих ознак та етнографічно розмежувальних рис. Але це не означає, що взаємозалежність стала причиною однорідності. Меншини зберегли свою незалежну сутність. Українська громада Закарпаття чітко визначала і визначає свою ідентичність. Проте вона також визнає, що підтримує міцні зв'язки із сусідніми меншинами. Тісний контакт між цими культурами можемо спостерігати в різних сферах матеріальної та духовної культури, зокрема й у народному вбранні.

Проблема взаємозв'язків та взаємовпливів у народному вбранні Закарпаття має тісний зв'язок із важливими науковими та практичними завданнями по дослідженню етнічних рис народного одягу Закарпаття. Українці Закарпаття найбільше контактували з сусідніми угорськими, румунськими та словацькими поселеннями. При цьому українці цінували власний традиційний народний одяг як зовнішній вираз етнічної самоідентифікації.

Найбільшу групу елементів народного вбрання українців Закарпаття щодо запозичень та взаємовпливів з угорцями становлять: чоловічі короткі сорочки з широкими рукавами, широкі полотняні штани, зібрані у складки, чоловічий фартух («китинь»), жіночі головні убори (хустки, картонні вінки («парти»)), жіночі блузи («візитки») в ужгородських долинян, елементи крою та оздоблення чорних і білих гунь у долинян та угорців краю, сукняні куртки («сіраки», «сюри»).

До українсько-румунських взаємозапозичень у традиційному народному вбранні Закарпаття відносимо: деталі крою та оздоблення жіночих «волоських» сорочок, конструктивні елементи крою та художньо-естетичну структуру оздоблення хутряних безрукавок («бунд», «кожків»), великі

вовняні хустки («ширинки», «ширінке»), жіноче взуття («капці»), плетене з вовняних ниток, чоловічі широкі полотняні штани («гаті»), шкіряні штани пастухів («чьоаречь»), широкі шкіряні пояси («череси», «тісеу»), сукняні куртки («букльовані кожухи») з домотканого різнокольорового вовняного сукна.

На заході Закарпаття спостерігались взаємовпливи традиційного народного вбрання долинян, лемків і словаків краю, зокрема в основних компонентах жіночого строю: сорочках з короткими рукавами, блузках («візитках») з довгими рукавами, оздоблених вузькими смугами вишивки, носінні кількох спідниць, густозібраних («рамлених») спідницях («ряшениках») у лемків Великоберезнянщини, словаків Перечинщини та Ужгородщини, а також словаків Кошицької долини, чепцях з трикутною передньою частиною в ужгородських долинян та українців Східної Словаччини.

До характерних рис народного вбрання німців Закарпаття відносимо сорочки без оздоблення вишивкою, зібраний у складки фартух («фалтен»), розміри шкарпеток, дерев'яні постолі, елементи оздоблення сукняних курток; євреїв – довгий плащ («капота») з капюшоном, молитовне квадратне покривало («талес»), маленька кругла шапочка («ярмулка»), борода і пийси, жіночий нагрудник («брустух»); циган – яскраві кольори, довгі спідниці, кофти з глибокими вирізами, чоловіча орнаментована жилетка.

Отже, багатоетнічне спілкування не могло не відбитись і на традиційному народному вбранні, його загальному силуеті, колориті, способі оздоблення, орнаментиці, окремих художніх елементах. Найпомітніші впливи іноетнічних художніх елементів одягу позначились поблизу українсько-румунського, українсько-угорського, українсько-словацького етнічного пограниччя.

РОЗДІЛ 4

САКРАЛЬНА РОЛЬ ТРАДИЦІЙНОГО ОДЯГУ

Обрядовість народу відображає світорозуміння та світоглядні засади, рівень соціально-економічного розвитку суспільства, а також є однією із етновизначальних ознак. В обрядовій культурі будь-якого народу важливу роль відіграє традиційне вбрання. Вивчення ролі та значення народного одягу у звичаях та обрядах дає можливість з'ясувати походження та особливості побутування деяких його форм, а в окремих випадках допомагає розкрити і сутність обряду.

Польові етнографічні дослідження на теренах Закарпатської області показують, що знання, які стосуються використання традиційного вбрання в обрядах та звичаях, слабо збережені у пам'яті респондентів. Досить часто можна почути про використання в обрядах сорочки, хустки, пояса. Поряд з тим більшість респондентів не знає змісту цих дій, тільки посилаються на те, що так робили їхні предки. Саме тому будь-які, навіть найменші, дослідження даного аспекту народного вбрання є важливим завданням сучасних етнологів, народознавців, краєзнавців. Здобуті знання можуть бути використані у відтворенні елементів традиційних народних обрядів, музейній діяльності тощо.

4.1. Народний одяг в родинній обрядовості

Спосіб життя людини традиційного суспільства містить у своїй основі чітке поняття ладу, тобто порядку, гармонії в усьому. Його дієвість досягалася за допомогою регламентації усіх сфер життя, котре проходило у певній циклічності: або за річним календарем, або за стадіями розвитку людини та її сім'ї. Кожна важлива подія у системі такої циклічності акцентувалася певними символічними діями: обрядами, ритуалами та святами. Обряд – це сукупність традиційних умовних дій, котрі в образно-символічній формі виражають усталені зв'язки людей з природою та поміж собою. Сукупність обрядів, пов'язаних з відзначенням найважливіших

життєвих подій переважно культового змісту, становить ритуал. Урочисте ж відзначення знаменних подій, яке включає розважальні елементи та деякі обрядові дії – це свято.

Відповідно до циклічності процесу життєдіяльності людей склалися окремі типи свят та обрядів. Основні з них два: сімейні й календарні. Сімейна обрядовість освячувала перехідні або етапні моменти в житті людини, календарна ж – у житті природи або трудовій діяльності людей, котра, як правило, підпорядковувалася сільськогосподарському трудовому календарю. Кожне традиційне свято і кожний обряд тісно пов'язувалися з народними віруваннями та повір'ями.

Як у родинній, так і у календарно-побутовій обрядовості Закарпаття чільне місце відводилось традиційному народному вбранню. Свої особливості крою та оздоблення мали дитячий, весільний та поховальний одяг. Чимало елементів традиційних одягових комплексів Закарпаття мали виключно обрядовий характер. З них найбільшу групу становлять традиційні головні убори. Здебільшого вони одягались людиною один або два рази (на весіллі та на похоронах). Переважна більшість складових народного вбрання ставала елементом окремих обрядодійств річного календарного циклу. На елементах одягу ворожили, вони були головними атрибутами колядницьких гуртів («вертепів», «бетлегемів»), пасхальних, купальських, покровських та інших звичаїв і обрядів.

Сімейне життя українців традиційно супроводжувалося різноманітними обрядами та ритуалами, які в образно-символічній формі відзначали певні етапи життя людини та найважливіші стадії розвитку родини в її життєвому циклі: народження дитини, її повноліття, утворення сім'ї, сімейні ювілеї, смерть когось із членів сім'ї. У циклі сімейної обрядовості переплелися дії, символи, словесні формули та атрибути, виникнення яких належить до різних історичних періодів з притаманними кожному з них нормами і поглядами. Біля витоків свого формування сімейні обряди та ритуали тісно

стикалися з магiчними заходами, котрi мали забезпечити сiм'ї та окремiй людинi щастя, багатство та плодючiсть, захистити її вiд злих сил. Iз розвитком рацiональних знань магiчнi обряди поступово втрачали свiй первiсний змiст, все бiльше набуваючи розважального характеру. Так формувався багатшаровий i багатфункцiональний обрядовий комплекс. Таким в основному вiн залишається i тепер, хоча й зазнав значних трансформацiй та спрощень.

У циклi сiмейно-побутової та громадської обрядовостi Закарпаття одне з провiдних мiсць займало **народження дитини**. Знаменуючи початок людського життя, воно своїми коренями сягає сивої давнини й практично пов'язане з досвiдом людини, життєвими вимогами та потребами. Народження дитини – нового члена сiм'ї супроводжувалося обрядами i звичаями, зумовленими турботою про сiм'ю, про новонародженого.

Вагiтну жiнку («жону») називали «груба» (Мукачiвщина, Великоберезнянщина, Iршавщина), «товста» (Хустщина), «черевата» (Великоберезнянщина), «самодруга жона» (Воловеччина), «тешка», «кешка» (Рахiвщина). Жiнку, яка народила без чоловiка, називали «покритка», «скопиличена» [5; 7; 616, с. 70].

Традицiйно всi дородовi звичаї, вiрування i заборони мали сприяти нормальному перебiгу вагiтностi та забезпечити народження фiзично здорової i розумово розвинутої дитини. Серед великої кiлькостi заборон для вагiтної жiнки зустрічались й забобони, пов'язанi з окремими складовими традицiйного народного вбрання. У селах верхiв'я р. Боржави важливе мiсце у родильно-хрестильнiй обрядовостi вiдводилось поясу. Вважалось, що вагiтнiй жiнцi не можна переступати через *пояс* («пасину») чи якийсь шнурок, щоб дитинi пуповина навколо шиї не обвилася. Аналогiчний звичай зустрічаємо в українцiв Буковини. В. Шухевич зауважив таку практику серед вагiтних: «Деякi веремiннi жiнки пiдперiзуються широким вовняним поясом, аби не було знано, що вони в тяжкi, в тiм поясі й сплять; дiти таких жiнок

родяться дуже маленькі; баба має до такої дитини зараз по родинях сказати: «тепер рости!». На початку ХХ ст. у селах Бронька, Суха, Кушниця Іршавського району, коли несли хрестити немовля, його одягали в «крижму» і повивали навхрест червоним *поясом*. Так само робили, коли несли дитину до причастя [1; 560, с. 16; 579, с. 486-487; 1145, с. 338].

У бойків Закарпаття вагітна жінка («самодруга жона») зазвичай не йшла хрестити («держати») до церкви дитину. У такому випадку, за народними уявленнями, обов'язково помре одна дитина (або та, яку хрестять, або та, яка народиться). Коли ж вагітна вже пішла хрестити дитину, то обов'язково підперезувалась двома *поясами*, щоб обидві дитини жили [431, с. 2-3].

Пояс як своєрідний оберіг побутував й у народних віруваннях гуцулів Рахівщини. Вони вірили, що пояс оберігав жінок від нечистої сили, чарів, злого ока. Поясами часто перев'язували немовлят, коли брали їх з собою, виходячи з дому. Поясами перев'язували грядки над постіллю, бильця дитячих колисок. До знаків, що найчастіше зустрічалися в гуцульських поясах, належать мотиви сонця в образі геометричних орнаментів (квадратів, ромбоподібних фігур, зірок («зірниць», «звїзд»), восьмипелюсткових розет).

Будучи вагітною, жінка намагалась нікому про це не говорити і приховувала час народження, бо вірила: якщо багато людей буде знати, то за кожного треба відмучитися при родах. У с. Мокра Перечинського району вагітні жінки одягались так, щоб якнайдовше приховати свій стан. Після народження жінки жартома співали про це:

*Нигда я тото не вірила,
Чтоби любост пошкодила,
А тепер ми самуй шкодить,
Бо ня сукня не обходить* [655, с. 254].

У селах Копашнево, Олександрівка, Золотарево Хустського району, коли молоді приходили додому після вінчання, то мали переступити поріг

застелений *гунєю*. При цьому молода біла яйце, примовляючи: «Аби м легко родила, як ся курка легко знесла». Молодий же казав: «Аби в ня было туюлько діточок як на гуні кострубох». У тих же селах аби у новоствореної сім'ї було багато дітей, а особливо щоб народжувалося більше хлопчиків ніж дівчаток, дотримувалися певних звичаїв. Коли молоді сідали вперше за весільний стіл, то на коліна молодій стелили *чоловічу сукняну куртку* («*уйош*»), садили хлопчика і примовляли: «Аби лем родила». Іноді на голову молодій на кілька хвилин клали чоловічу шапку. Якщо хотіли мати сина, то шапку прикрашали пір'ям півня чи павича, а якщо дівчину – пучком штучних чи живих квітів.

Самі роди (пологи) проходили вдома у матері чи свекрухи. Родильний обряд на Закарпатті починався з приходом баби-повитухи. У різних районах її називали по-різному: «баба», «вармацька баба» (Хустщина), «валальська баба» (Великобerezнянщина), «сільська баба» (Рахівщина), «повитуха» (Міжгірщина, Воловеччина). У с. Смерекове Великобerezнянського району баба, приходячи до породіллі, приносила ляне прядиво, щоб обв'язати пуповину. Але прядиво для хлопчика повинно бути з плосконі (це неродючі коноплі – без насіння). Якщо ж дівчинці зав'язали прядивом з плосконі, то вона не буде мати дітей, ніколи не народить. Зав'язуючи пуповину, баба примовляла: «Пуп зав'язую, ум розв'язую».

Головним завданням баби-повитухи була допомога вагітній легко народити здорове дитя. Якщо роди проходили важко, то баба вдавалась до різних магічних дій. Зокрема, вона розстеляла на підлозі *штани* («*гаті*») чоловіка породіллі і заставляла її три рази переступити через них. Якщо і це не допомагало, то до хати кликали її чоловіка. Він давав жінці напитись води із свого рота, у хаті відчиняли всі вікна і двері, відчиняли двері на церкві, а ключ від них клали на живіт породіллі [1083, с. 273]. У селах Усть-Чорна, Руська Мокра, Лопухів Тячівського району при важких родах повитуха розстиляла на живіт породіллі *вінчальну сорочку* її чоловіка, за допомогою рукавів перетискала живіт, «виганяючи» дитину. Таку процедуру виконували

декілька разів, доки породілля не розродиться [7, с. 21]. У с. Буківцьово Великоберезнянського району повітуха давала породіллі сире яйце, щоби воно крізь пазуху *сорочки* впало на долівку і розбилося. Люди вірили, що легко буде родити: «Як тото яйце скотилося швидко і впало, то так має легко і швидко жона родити» [7, с. 12; 616, с. 73]. У ХІХ – на початку ХХ ст. у с. Лохово Мукачівського району ліжко («постіль»), на якому лежала породілля перед прийняттям родів, обгортали від стелі до долівки простирадлом («плахтою»). Таку плахту мала кожна жінка свою. Породілля і немовля лежали в огорнутому ліжкові 6 тижнів, після чого плахту знімали (див. рис. 4.1, 4.2) [429, с. 4].

У с. Буковець Воловецького району, як знак сповіщення про народження дитини перед хатою, на стіні або вікні, від вулиці («путя») вішали *червону стрічку* («пантлик») з *вінчального чепця* матері дитини. Робили це для того, щоби на дитину не «ймився даякий струп – черяк». Стрічка висіла до часу хрещення дитини у церкві [431, с. 5].

Місце, яке відходило після родів, на Закарпатті називали «місто», «гніздо». Закопували його по-різному. У с. Медведівці Мукачівського району «гніздо» закопували разом із відрізаною пуповиною. У селах Кам'янське, Богаровиця Іршавського, Залужжя Мукачівського районів все, що залишилось після пологів, баба-повітуха збирала у *чоловічу шапку* («крисаню») і закопувала у саду за хатою. У с. Сокирниця Хустського району жінки, які вже не хотіли мати дітей, закопували «місто» на городній межі [1; 431, с. 74].

Новонароджену дитину відразу купали. Зазвичай перший раз купав той, хто приймав роди. Робили це у дерев'яному коритці у теплій воді. На дно корита стелили домоткане полотно або *батькову полотняну сорочку*. У деяких селах Хустщини повітуха купала дитину цілий тиждень, двічі на день (ранком і ввечері).

Перше купання новонародженої дитини мало важливе значення у родильній обрядовості Закарпаття. Всі елементи, що додавались у першу купіль, мали магічно-символічне значення. На Великоберезнянщині дівчині клали у воду голку, а воду виливали під яблуньку. На Перечинщині до дівочої купелі додавали барвінок з *весільного вінка* матері. Після купання вінки клали на голову дівчинці, а потім він зберігався аж до весілля новонародженої дівчинки.

Після купання дитину обсушували біля печі, бо вірили, що цим прилучать її до домашнього вогнища, хати, сім'ї. У гуцулів Рахівщини побутував звичай після першої купелі дівчинку огортати у *материну сорочку*, а хлопчика – у батьківську. При цьому гуцули промовляли: «Як ни ходиш без сії сорочки на людях, так бись не міг (не могла) без сії дитини». Вірили, що цим заклинанням батьків назавжди прив'язують до їхніх дітей [1083, с. 274-275].

У бойків Воловеччини після першої купелі баба ставила на стіл пеленки, пошиті з *батькового («хлопського»)* одягу. На пеленки ставили дитину, а коло неї клали хліб, щоб коли виросте дитина, люди її шанували («честовали») так, як шанують хліб чи стіл у хаті. У с. Буковець Воловецького району побутував звичай сповиту новонароджену дитину годувати молоком чужої жінки («плекалі»), яка вже на той час плекає свою дитину. Плекаля давала дитині ссати свою праву грудь («цицьку»). Коли дитина насеться, їй витирали рота *сорочкою* матері, щоб вона полюбила материнське молоко. Ситу («поплекану») дитину клали у колиску, а баба і родичі пили горілку («паленку») чи вино [431, с. 5-6].

Родильні обряди із застосуванням сорочок побутували і у селах долини р. Тересви. Новонародженого загортали у *батьківську сорочку*. Вважалось, що тоді дитина буде здоровою, не плакатиме багато, тато любитиме її. У с. Дубове Тячівського району, викупавши дитину після народження, бабка повивала хлопчика у *сорочку* батька, а дівчинку – у *сорочку* матері. При

цьому в рукав зав'язували шматочок вугілля («угля») і монету. Дитину передавали куму, а кум – кумі. Хлопчика передавали на порозі, а дівчинку – через гребінь («чесалку»). Після цього несли у церкву хрестити. У цьому обряді виражена ідея зв'язку із домашнім вогнищем, побажанням заможного життя, хлопчику – стати господарем, а дівчинці – ткалею [4; 411, с.11]. Символіка зв'язку батька із дитиною яскраво виражається у використанні невипраного *одягу* батька. Прати його не можна було. За народними повір'ями вважалось, що «товгды змєєся отцувська любов». Для пелюшок дитини використовували зношені старі сорочки та інші елементи ноші дорослих. Старожили говорили: «Вшитка дитяча одежа робилася зі старини (одягу дорослих). Товгды дитина перебирала їх ліпші черты» [4].

На Воловеччині наприкінці хрещенської гостини («кциня») батько дитини ставив на стіл порожню тарілку, накривав її рушником, під рушник клав гроші. Другим гроші клав хресний батько («нанашко»), а потім інші гості. Тарілку з грошима брав хресний, наливав собі у стакан («погар») якогось напою і йшов до ліжка матері дитини. Гроші висипав у *пазуху материнської сорочки*, випивав пів стакана. Другу половину виливав у пазуху сорочки матері похрещеної дитини, щоб та мала чим кормити («плекати») дитину [431, с. 5-6].

Традиційно до народження дитині не шили і не готували одягу, бо це вважалось поганою прикметою. Одразу після народження дитину, як зазначалось вище, огортали у батьківську чи материнську сорочку. Пелюшки також готували лише із старого, поношеного батьківського одягу. Серед перших речей немовляти найважливішим є дарована під час хрещення «крижма» – шматок домотканого полотна. Пізніше з крижми могли пошити сорочку, яку дитина обов'язково мала зносити. Мінімальна кількість елементів одягу немовляти у перші дні після народження, невиділеність рук, ніг, голови у сповитому стані передають ідею нульової функціональності.

Такий одяг символізував немовля як недієздатну, нерухому особу. Хлопчиків і дівчаток сповивали однаково [907, с. 146-147].

Сповивали дитину щонайменше до шести тижнів, однак цей період міг тривати й довше. Важливим етапом у житті дитини було опанування навички сидіти. З цього часу дитину починали розгортати. З піврічного віку дитині починали шити *сорочки* як простого, так і складного крою. Зазвичай і дівчатам, і хлопцям шили довгу сорочку з домотканого полотна. У таких сорочках діти ходили босоніж (див. рис. 4.3, 4.4). Лише зрідка у долинян Закарпаття дитячі сорочки підперезували *поясами*. У с. Богдан Рахівського району хлопцям перші *штани* («гачі») шили, коли вони йшли на військові навчання («сентерунок») [5].

У заможних ясінянських гуцулів, коли дівчинка була ще маленькою («мала кілька зубиків»), то бабка або прабабка шила їй із своєї старої підшивки *сорочечку*, бо домоткане полотно після багаторазового прання ставало м'яким, ніжним та білим. При цьому вона не забувала оздобити вишивкою комірець («обшивку»), верхню плечову частину рукавів («уставки»), кінці рукавів («дуди»), щоб кожному було зрозуміло, що перед ним дівчинка, а не хлопчик. Досить часто «уставки» на дівчачі сорочки перешивали із сорочок дорослих. Розріз на передній полі застібували на білі гудзики, декоровані бісеринками (див. рис. 4.5). У хлопчиків на рукавах уставок не вишивали. У такій сорочечці дівчинка ходила до 6-8-річного віку. У селах долини р. Білої Тиси першу сорочку дитині шили із пеленок, якими повивали дитину після родів. Їх, зазвичай, приносили хресні батьки. Подібний обряд побутував і на Поліссі. Тут пеленки приносила баба-повитуха [572, с. 16; 608, с. 182; 1013, с. 33; 1043, с. 107].

У селах верхів'я р. Боржави дитячі (дівочі та хлопчачі) *сорочки* («крижми») кроїли із двох пілок домотканого лляного полотна. Розріз («розпірку») (10-12 см) робили на задній пілці. Довгі, широкі, із трикутною чи прямокутною вставкою («клином») рукави у плечовій частині збирали у

дрібні складки. З'єднувальні шви декорували ламаними лініями. Сорочки оздоблювали вишивкою рослинних мотивів, виконаною технікою «кучерявий стіб» на вузькому комірі, плечовій частині, обабіч «розпірки», внизу рукавів, вздовж бічних швів та по низу сорочки. На хлопчачих «крижмах» переважали темно-бордові кольори, а на дівчачих – червоні. Як доповнення використовували блакитні, рожеві, зелені барви. Орнаментальні композиції будувались на основі різноманітних ромбикових комбінацій (див. рис. 4.6).

У с. Буковець Воловецького району, коли на дитині дещо підшивали, то казали так: «Я не *сорочку* на тобі зашиваю, ай панський розум, а твій ум розшиваю» [431, с. 22].

Годувати дитя починали, як правило, з правої груді: вірили, що буде «правак». «До року «сокотили» волосся «нич не стригли», а вперше стригли у рік, замотували у ряндочку і зберігали у ладі (скрині). Інколи, коли дитя впісювалося, то тим волоссям обкурювали постільку». Коли волосся було великим, то частину могли закопати під фруктове дерево, вірили при тому, що деревце вродить солодкі яблучка [616, с. 76]. У селах Нанково, Нижнє Селище, Копашнево Хустського району дитину вперше стригли, коли їй виповнявся рік. Із волосся робили зав'язку на вузлик («памйитку»), яку зберігали до повноліття дитини. Діти мали розв'язати («розвити») «памйитку», щоб бути здатними («валовшними») до будь-якої роботи та щоб їм в усьому щастило. Хлопці розвивали зав'язку із волосся десь у 15 років, а дівчата – у 12-14 [1034, с. 183-184]. У селах Родникова Гута, Родниківка, Уклин, Ганьковиця, Плоске, Сасівка, Неліпино, Вовчий Свалявського району обряд пострижин виконував хресний батько. Посередині хати він стелив *кожух* вовною догори, на нього ставив дитину і вистригав похреснику трохи волосся навхрест. Так дитину благословляли на щасливе життя [475, с. 8-9].

У гуцулів Закарпаття обряд пострижин називали «обтинанням», «обрубубанням». Його проводили у рік та на повноліття, символізуючи перехід підлітка до нового соціального стану. У більш давні часи обтинання

виконували сокирою, пізніше для цього використовували ножиці. Дівочий різновид пострижин – це обряд *заплітання*. Гуцулки проводили його на п'ятий рік після народження. У цей час дівчині вперше плели навхрест коси. Для цього ритуалу батьки запрошували хрещену маму, якій дарували тісто («колача») та *хустку* [5].

У бойків Воловеччини до року дитину не чесали – щоб скоро заговорила, не стригли – щоб не хворіла. Волосся з *першої стрижки* несли у дуплаву вербу – щоб росло як у верби пруття. Інколи несли у воду, щоб волосся росло як із води [431, с. 13].

Існувало чимало народних способів лікування дитячих хвороб. У с. Буковець Воловецького району якщо на дитині по всьому тілу з'являлись чиряки («струп»), казали, що то жіночий «струп». За народними віруваннями, він з'являвся, коли до матері дитини до хати заходила жінка, «хвора на місячну хвороту». Щоб такі чиряки дитині вилічити, треба було знайти ту жінку, попросити в неї *спідницю* («сукню»). Спідницю треба було поставити у купіль і купати дитину. Лише у такому випадку чиряки пропадали [431, с. 13-14]. Коли дитина вкуситься за губу або язик, то негайно треба було вкусити *манжет* («зарукавник») своєї сорочки і сказати: «Як я сись зарукавник укусив, так бы тот ся укусив, що за мене думать».

Суттєво змінювався статус і *одяг* дитини у 5-7-річному віці. У народній традиції був поширений звичай померлу до шести років дитину ставити на стіл, а після шести – на лаву, як дорослого. Цей вік був важливим етапом між дитинством і дорослим життям. Шестирічним давали розв'язати пуп, після чого вважалося, що дитині розв'яжуться руки до всякої роботи. У цей час зростає кількість складових дитячого вбрання та з'являються виробничо-господарські функції дитини. Статєво-вікова диференціація, практично не помітна серед дітей 5-6-річного віку, актуалізується та увиразнюється у 6-7 років (*див. рис. 4.7-4.15*). У дівчинки 7-8 років було вже відносно постійне

коло обов'язків, пов'язаних здебільшого з домашнім побутом [907, с. 149-150].

Хлопці і дівчата після закінчення 7-річної («неділяшної») школи (див. рис. 4.16-4.19) у всіх сім'ях залишались при своїх батьках і допомагали по господарству, привчались до роботи (див. рис. 4.20-4.22). Батьки ж намагались підшукати своїм дітям юнацького віку женихів чи молодиць. Молодь, не звертаючи увагу на батьківські переговори, розважалась по-своєму, знайомилась, і часто самі собі находили пару. Можливостей для зустрічей і знайомств молодих дівчат і хлопців у селах було достатньо: на пасовиськах, на полонині, на полі в колибі, на вечорницях («упрядках») взимку, на танцях («фашанках») (див. рис. 4.23.). Випас («попасування») худоби «легінями» і «відданицями» сприяв їх частим зустрічам, заведенню дружби. Під час пастухування дівчата шили і вишивали *сорочки*, рушники та співали, а хлопці вирізали різні орнаменти на палицях, робили іграшки з дерева. У багатьох селах Закарпаття молодь випасала худобу окремо від гурту [434, с. 2].

Молодих дівчат чи хлопців могли «приворожити». У селах Жденіївської долини для цього використовували *місце* («гніздо»), що лишилось від народження дитини-кополяти (дитини неодруженої дівчини). Його просили у породіллі чи баби, що приймала роди. «Гніздо» висушували і зберігали, щоб у потрібний час його використати для «зведення молодих». Висушене «гніздо» нарізали на маленькі шматочки, змішували з нарізаним салом, жарили, добавляючи кілька яєць. Приготовлену таким чином яєчню («ратоту») давали поїсти дівчині і хлопцеві. Якщо хтось із них підозрював, що їх хочуть звести з нелюбом (нелюбимою), то, перед тим як їсти «ратоту», казав: «Господи Боже благослови», прикладав ложку до їжі навхрест, клав ногу на ногу навхрест. Тоді такі дії по «зведенню» не мали сили [434, с. 12].

Дівчину могла приворожити «баба-ворожіля». Вона брала якийсь *елемент вбрання* дівчини (*хустку, фартух, онучу, носок*), клала на нього

тарілку з водою, а у воду вливала розтоплений віск чи свинець. Після цього ворожіля казала, що треба робити з тією річчю, яка стояла під тарілкою.

У гірських районах Закарпаття у народній уяві побутувала хвороба закоханості («перелесниця»). Найчастіше «перелесницю» діставали дівчата, хлопці або одружені чоловіки та жінки від сну. Якщо присниться декілька разів хтось, хто сподобався, а людина не розказала про це нікому, то людина й отримувала «перелесницю». При одному із способів лікування від «перелесниці» використовували *спідницю* («сукню») та *широкі чоловічі штани* («гати»). Їх одягали на голову хворого, протягували через нього і знімали через ноги.

Найбільшою різноманітністю виділявся **весільний одяг**. Комплекти традиційного весільного вбрання молодих милували своєю життєрадісною красою, багатством елементів та кольорів, їх обрядовою значимістю, дивовижною мистецько-художньою довершеністю. Впродовж вікової історії кожна деталь одягу освячувалась колективною народною традицією. Вона мала служити одній високій меті – захистити подружжя від лихих сил, забезпечити молодим щасливе майбутнє, показати на людях їхню чесність у житті та вправність у роботі, а значить, засвідчити їхню зрілість і готовність до створення власної сім'ї.

Кількість весільного одягу зазвичай належала до важливих соціальних маркерів. До весілля дівчата готували собі придане. Найчастіше до нього входили сорочки, кожухи, головні убори та взуття. *Сорочка* як головний елемент жіночого вбрання і в комплекті весільного одягу, поряд із головними уборами, була домінантою. Наявність у дівчини кількох оздоблених вишивкою сорочок засвідчувала її багатство. Народна коломийка підтверджує це словами:

*Хвалилася гуцулочка
Межи гуцулками,
Що ся буде віддавати*

З трьома сорочками [1009, с. 63].

Весільні жіночі сорочки долинян Закарпаття виділялись вільним кроєм, пишною вишивкою «білим по білому» із незначним вкрапленням інших барв. Одним із найяскравіших прикладів весільних сорочок були сорочки («білениці», «ромованки») тереблеріцьких долинянок, в яких передню полу і рукав вишивали білими нитками техніками «гладь» та «вирізування». Орнаментальна композиція формувалась з трьох-чотирьох поздовжніх смуг геометричних мотивів: ромбів, розеток, скісних хрестів, трикутників, квадратів. У 30-40-х роках ХХ ст. до білих ниток додавали червоні, сині, жовті, зелені, якими вишивали допоміжні орнаментальні мотиви. Оздоблення сорочок вишивкою «білим по білому» було досить поширеним явищем на усій території України (*див. 4.24, 4.25*) [532, с. 68; 533, с. 100; 682, с. 27; 975, с. 73].

Наприкінці ХІХ – на початку ХХ ст. у селах долини р. Тересви поширились довгі весільні сорочки, декоровані різноманітними швами, морщенням та вишивкою (*див. рис. 4.26, 4.27*). Характерною їх особливістю було те, що посередині, під прямокутним вирізом горловини, робили неглибокий (5-8 см) поздовжній розріз («розпірку»), що зав'язувався на плетені шнурочки («шпульки») з китицями («бубонами») на кінцях. Декоративне морщення передньої пілки та плечової частини рукавів доповнювалось орнаментальними смугами, виконаними техніками «вирізування» та «обмітування», широкими воланами («фодрами») та мережками ручної роботи. Все це робилось білими нитками. Єдиним місцем, яке декорували різнокольоровою вишивкою, були морщені манжети та фодри, на яких вишивали орнаментальні смуги з ромбів та скісних хрестів. Фодри весільних сорочок були досить широкими (12-15 см). Їх нижню частину оздоблювали гачкованими мережками ручної роботи. У 30-40-х роках ХХ ст. поширеними були мережки, при виготовленні яких витягували

та обмітували нитки перетикання, формуючи різноманітні візерунки («вшилякі взори»). Часто на фодрах весільних жіночих сорочок в'язали мережки у вигляді букви «ж», яка у народному віруванні символізувала щасливе життя молодої пари. У селі Нересниця люди, вишиваючи весільні сорочки, говорили: «Цількованими (мережаними) взорами парадилися, до свальби ладилися» [4; 982, с. 8].

У турянських долинян наречені одягали блузу («візитку») з відбіленого домотканого лляного полотна. Вона могла мати як довгі, так і короткі рукави. Довгі рукави завершувались манжетами, а короткі – збирались у дрібні складки («рями») й завершувались мережкою («чіпкою») ручної роботи. Весільні «візитки» шили без коміра, у поясі стягували гумкою («гумаком») або бантом. Блузи оздоблювали вишивкою рослинних або геометричних орнаментів, виконаною технікою «хрестик» на грудях («фараметликах»), плечовій частині рукавів та на манжетах. Кольорову гаму обирала наречена на власний смак. Наприкінці 30-х – на початку 40-х років ХХ ст. зустрічались весільні «візитки» з білої шовкової матерії, передню пілку яких оздоблювали «защипами» та фабричними мережками («чіпками») (див. рис. 4.28) [465, с. 3-4].

Структурою орнаментальної композиції вишивки та технікою вишивання виділялись вінчальні сорочки бойкинь Закарпаття. Плечову частину рукавів вінчальних жіночих сорочок воловецьких бойків оздоблювали стилізованим колом, що утворювалось завитками, вишитими червоними нитками, як символом кохання. Обабіч кола розміщували дві стилізовані гілочки квітів, а його внутрішню площину заповнювали вишитими стилізованими постатями чоловіка і жінки з хрестами («вірити у Бога»), а між ними – дві восьмипелюсткові квітки («вби ся держали купи як тоті квіточки»). Навколо такої композиції вишивали стилізовані стебла з дрібними листочками. Вони символізували рідних, які мали допомагати молодій парі, сприяти сімейному благополуччю (див. фото. 5.53). Манжети

дівочих весільних сорочок найчастіше оздоблювали мотивами «сердечок» чи «берегинь». Характерною особливістю таких орнаментальних композицій було те, що дані мотиви поєднувались з ламаною лінією («кривулею») (див. рис. 2.408-2.410).

Вінчальні сорочки міжгірських бойків вишивали технікою «гладь» («на вбиваня»). В основі орнаментальної композиції лежали чотири червоні, чотири зелені та одна блакитна стилізовані квітки, викладені у формі прямого та скісного хрестів, що перетиналися. У народних віруваннях прямий хрест символізував чоловіка, а скісний – жінку. Таку композицію обрамляли чотири стилізовані віночки у формі ліри з квіток, дрібних бутонів, стебел та листочків (див. рис. 2.418).

Дівочі вінчальні сорочки українців Закарпаття часто застосовували у різних обрядах. У селах Нанково, Нижнє Селище, Копашнево, Драгово Хустського району та Чумальово, Кричево, Угля, Дулово, Новобарово, Руське Поле Тячівського району існував обряд вмивання обличчя наречених («молодих») із застосуванням вінчальних сорочок. Молода зливала молодому на руки воду, він умивався і втирався пазухою сорочки молодої. Потім молодий зливав молодій, вона втиралась пазухою його сорочки. Такий обряд мав на меті зберегти любов між молодими. Старожили з цього приводу казали: «Мавуть любитися і жити в купі до скончання» [443, с. 29; 625, с. 284; 1041, с. 29].

Поверх сорочки наречені одягали *спідниці* та *фартухи*, які в окремих районах чи селах підперезували *поясами*. У середині XIX – на початку XX ст. весільні спідниці та фартухи, як і сорочки, шили з білого домотканого полотна чи білої фабричної матерії. У 20-40-х роках XX ст. зустрічались й кольорові спідниці та фартухи, найчастіше червоні, бордові, зелені чи сині.

Тересвянські долинянки весільні фартухи шили з білої атласної чи шовкової матерії з довгим вузьким, пришивним пояском. По боках та знизу

фартухи оздоблювали машинними швами червоного кольору та білою фабричною мережкою («чіпкою») (див. рис. 2.218).

У 30-40-х роках ХХ ст. у селах середньої та нижньої течії р. Тересви наречені підперезувались широкими (8-10 см) тканими *поясами* («ременями»). Виготовляли їх на ткацькому верстаті («кроснах») технікою «чинуватого ткання». При навиванні основи використовували різнокольорові нитки, завдяки вдалому чергуванню яких утворювались поздовжні смуги: по краях – чорні, зелені, жовті, а посередині – червоні, бежеві, зелені та фіолетові. «Чинуватим тканням» формували вертикальні орнаментальні смуги, що складались з ромбів, внутрішня площа яких закомпонована прямими хрестами. До одного із кінців пояса пришивали вузькі (1,5 см) шкіряні ремінці з шістьма дірочками, а до другого – ремінці із металевими пряжками («капчами»). Біля ремінців із пряжками пришивали кишеню із напівкруглою нижньою частиною. Контури кишені обшивали шкіряними смужками («партичками»). Довжина такого пояса сягала 80-100 см (див. рис. 4.29). У селах Нересниця, Ганичі, Калини, Вишивате весільному поясу («ременю») надавали оберегового значення. Його часто використовували в обрядах, пов'язаних із худобою («скотом»). Так, напередодні першого вигону худоби у поле з пояса витягували три нитки. З них плели поясок, довжина якого мала охопити стан жінки (господарки худоби). Господарка підперезувалась поясом на ніч. Ранком цей пояс закопували на порозі хліва, щоб через нього пройшла корова. Слова, які промовлялись під час плетіння пояса, розкривали суть обряду: «Як пояс плівся, так і скотинка приходила б на свій двір – із сліду в слід». У с. Дубове пояс також клали на корову при доїнні після першого отелення, щоб корова не злягла [4; 411, с. 7-8; 1107, с. 24].

У 30-х роках ХХ ст. у бойків Закарпаття поширились весільні («свальбові») фартухи з одного шматка білої фабричної тканини. Верхню частину фартухів збирали на три-чотири нитки у вузькі складки («загинки»),

до яких пришивали вузький пояс. У нижній частині фартуха робили 2-8 поперечних загинок, між якими вишивали стилізовану галузку із квітів, стебел та листочків. Низ фартухів оздоблювали мережкою («чіпкою») (див. рис. 2.426-2.429; 4.3., 4.31).

Свою специфіку мав жіночий весільний поясний одяг богданських гуцулів. У 20-40-х роках ХХ ст. у селах долини р. Білої Тиси побутували сукні з «огальоном» з чорного домотканого сукна. Сукню кроїли з двох квадратних (68×68, 70×70 см) шматків сукна, зшитих по боках. Верхню частину сукні загинали всередину на 2 см, утворюючи загинку («остроку»). У неї просовували плетений різнокольоровий шнурок, яким сукню стягували у поясі. Нижню частину сукні декорували двома плетеними бордовими шнурками («косами») та штучними квітами з позолочених чи сріблястих ниток. «Огальон» кроїли з прямокутного (70×35 см) шматка сукна, декорували двома «косами», шматками золотистої фольги («фарговками») та квітами із вовняних ниток. «Огальон» одягали поверх сукні і зав'язували ззаду на плетені шнурочки (див. рис. 2.293; 4.32). Крім Рахівщини, сукні з «огальоном» в межах Закарпатської області більше ніде не зустрічалися. Вони були поширені в Румунії та Польщі. У гуцулок Рахівщини вони поширились під впливом румунських одягових традицій наприкінці ХІХ – на початку ХХ ст. Придбати таку спідницю намагались навіть найбідніші гуцулки. У народній пісні «На зарібки» співається:

Ой, як піду на зарібки,

Чекай до суботи:

Буде сукня з огальоном,

Червені чоботи [1009, с. 64].

Плечовим жіночим як весільним, так і святковим вбранням були полотняні, хутрянні та фабричні безрукавки. Серед них виділялись короткі (46-50 см) безрукавки («плічки», «лайбик») боржавських долинянок. Наприкінці

XIX – у першій половині XX ст. їх шили з фабричної покупної різнокольорової матерії. Довжина лайбика сягала 10-15 см нижче талії. Характерною ознакою таких безрукавок був глибокий виріз горловини та вирізані у формі зубчиків контури передніх пілок. «Зубці» зв'язували між собою шовковими нитками, створюючи подобу «шнурівки», яку могли замінювати металеві петлі («скоби»). Багатші дівчата зубчики робили із шовкових стрічок («пантликів»), оздоблених металевими блискітками. «Лайбики» оздоблювали шовковими зигзагоподібними стрічками синього, білого кольору, обабіч яких нашивали три ряди квіток («косичок») з різнокольорових шматків фабричної матерії та дрібних бісерінок («пацьорок») білого та червоного кольорів. У селах Суха, Бронька та Кушниця «плічки» декорували також чотирма атласними стрічками («пантликами») рожевого та синього кольорів. У с. Лисичево зустрічались «плічки», круглий виріз горловини яких оздоблювали фабричною мережкою. До нижньої частини спинки пришивали трикутні або напівкруглі шматки матерії («клапти», «платки») (див. рис. 2.443, 2.444; 4.33, 4.34) [412, с. 13; 1140, с. 135].

Хутрянні безрукавки та кожухи були неодмінними атрибутами багатьох весільних обрядів на Закарпатті. У с. Нанково Хустського району після вінчання у церкві вдома молодих зустрічала мати в одягненій навиворіт хутрянній безрукавці («бунді»). Вона обсівала молодих вівсом. Вивернута «бунда» означала, що мати бажає дітям доброго урожаю, щоб овес родив таким густим, як вовна на кожусі (див. рис. 2.233-2.236).

У селах Неліпино, Сасівка, Плоске, Тибава Свалявського району після вінчання у церкві молодим та гостям вдома влаштовували зустріч біля воріт («недопуск», «повідка на документи»). Хтось із тих, хто залишався вдома, перевдягався у вивернутий назовні кожух (символ багатства), на шию вішав (із пустих яєчних шкаралупок, розфарбованих у різні кольори), на голову одягав *чоловічу шапку* (символ могутності). У селі Плоске шапку

оздоблювали віночками («фургами»), плетеними із соломи. Після обряду молодих обсівали, співаючи при цьому:

*Такі бись те багаті,
Як кожушини мохнаті [476, с. 19-20].*

Після цього молоді заходили до хати. У селах Плоське, Солочин при цьому молодим у *черевики* («топанки») насипали гроші («п'ятак») та цукор, щоб були багаті і солодко жили.

У гуцулів долини р. Білої Тиси, коли молоді повертались із вінчання, перед воротами їх зустрічала мати-господиня, одягнута у вивернутий вовною наверх *кожух* (щоб у діток велася худоба і щоб багатими були), брала калач, тарілку з зерном пшениці (щоб завжди мали хліб) і маку-самосію (щоб були плодовитими, як мак, і щоб їх ніхто не зміг знищити, як не можна знищити мак-самосій), покроплених свяченою водою з медом (щоб любилися і були добрими, як вода з медом) і виходила до воріт.

У долинян, бойків і лемків обов'язковим елементом вбрання наречених були *гуні* (див. рис. 4.35-4.37). Їх одягали у будь-яку пору року. Даючи характеристику традиційного народного одягу, Ю. Жаткович писав: «Молода мусить ходити цілу свадьбу у великій білій гуни, хоч би і як було горячо» [716, с. 108]. У бойків Закарпаття гуню використовували в обряді «одягання молодої». Молода ставала на гуню (символ багатства, великого щастя): «Вбы боса не была, бо не буде ся газдівство вести» [892, с. 67].

Великою різноманітністю та обрядовістю виділялись жіночі весільні *зачіски* та *головні убори*. Дівчата заплітали волосся в одну або дві коси, вплітаючи на їх кінцях стрічки («пантлики»). Щоб коси тримались на голові у зачісці, їх кріпили спеціальними скобами («горноглями»). У долинян Закарпаття наречена мала одну косу, в яку вплітали три стрічки («пантлики»): дві чорні з квітками та одну – червону. Гуцулки Закарпаття у весільну зачіску вплітали спеціальний дівочий головний убір – «плетіньки».

Для його виготовлення брали два мітки фарбованих у червоний колір ниток із вовни молодих овець, з яких робили три «уплітки». Дві з них заплітали у коси, які обвивали навколо голови таким чином, щоб їх кінці («рожки») були посередині голови. «Рожки» туго обмотували різнокольоровими нитками, залишаючи трохи червоних ниток («гривок») (див. рис. 2.314, 2.315; 4.38).

За традицією жінкам дозволялося викладати коси тільки вінком навколо голови вінком або на потилиці, а дівчата ще могли опускати їх вниз по спині. На Гуцульщині був поширений звичай, за яким доки старша сестра не вийшла заміж, молодші не могли заплітатись у повний убір [5].

Знаком того, що дівчина заручена, був *вінок*, сплетений у так званий «барвінковий день». Такий вінок змащувався медом і вкривався позолотою. Дівчина не знімала його аж до шлюбу, навіть спала в ньому. Існувало повір'я: якщо вінок пропаде – не буде щастя у подружньому житті. Він служив одночасно оберегом від злої сили і поєднував у собі солярну і шлюбну символіку. Дівчина, що втратила дівоцтво не мала права одягати вінок до шлюбу [5]. Весільні вінки дуже цінилися і зберігались у сім'ї. Поганою прикметою вважалась втрата вінка («стра́та вінця»). Вінок не можна було продавати. Про це співається у народних коломийках:

Та заплачеш, біла дівко,

Перший понеділок,

Як ти здойме леда-біда з голови вінок (с. Драгово)

Та продала дівка вінок,

А вінок дівочий,

Та вна дівков вже не буде (с. Вонігово) [882, с. 144].

Тереблянські долиняни весільні барвінкові вінки плели за день до весілля. У селах Стеблівка, Данилово, Крайниково, Нанково Хустського району по барвінок йшли наречений («молодий») з друзями, а у селах

Буштино, Вонігово, Кричево, Угля Тячівського району – «молодий» з друзбами, дружками та свашками. Потім дружби йшли запрошувати по селу дівчат на плетення вінків. Всі сходились до молодого («жиниха») ввечері. У великій кімнаті склали чотири столи, навколо яких сідали куми, дружки та дівчата. На стіл ставили «тайстри» із барвінком (див. рис. 4.39). Дівчата перебирали барвінок і давали кумам, які плели вінки молодим і вінок на весільну палицю («курагов»). Про цей процес співалось у народній пісні:

*Ей, плетіть, дівки, вінки,
Бо вже біла днина,
Бо до сії хижі,
Йде файна челядина.*

*Плетіть, дівки, вінки,
Барвінку доходить,
Бо вже наша цімборочка
Із нами не ходить [443, с. 12].*

У 20-30-х роках ХХ ст. у селах Міжгірського та Великоберезнянського районів у день весілля дружки знімали вінок («косицю») з голови нареченої і клали на капелюх («кресаню») молодого. Голову нареченої покривали білою скатертиною («покривалом»). Поверх «покривала» дружки клали вінок з барвінку (див. рис. 4.40-4.43).

У 20-40-х роках ХХ ст. у селах Нижній Бистрий, Березово, Монастирець, Кошельово Хустського району та у селах Руське Поле, Теремля, Дулово, Колодне Тячівського району весільний барвінковий вінок з молодої знімав молодий. Молода сідала на стілець, а молодий виймав шпильки («иглиці», «йглиці») з волосся, розплітав різнокольорові китиці («плетянки»), потім знімав сережки («навушники») та пацьорки. Молода знімала з себе весільну

сорочку, «лайбик», барвінковий вінок, одягала довгу сорочку, а голову пов'язувала білою хустиною. Дівчата при цьому співали:

*Ой, коси, коси ви мої,
Довго служили ви мені.
Більш служить не будете,
Під білу хустку підете* (с. Руське Поле Тячівського району) [2].

У селах Приборжавське, Довге, Суха, Бронька, Кушниця, Лисичово Іршавського району весільні барвінкові вінки плели у три-чотири коси, зв'язуючи їх червоними вовняними нитками («челленянками»). Кінці «челленянок» разом із різнокольоровими стрічками («партицями») спадали на плечі й запинались за пояс. У селах Керецьки, Березники Свалявського району у 20-40-х років ХХ ст. барвінкові весільні вінки декорували атласними стрічками («лентами») з дрібними кульками («гомбичками») із різнокольорових вовняних ниток. До задньої частини вінка влітку пришивали два ряди великих живих, а взимку – штучних квітів («косиць»). Такі великі весільні вінки у названих селах проіснували до кінця 70-х років ХХ ст. (див. рис. 4.44, 4.45).

У селах долини р. Боржави розплітання («розкосичення») молодої відбувалось наприкінці весілля, після збору грошей («дарів»). Свашки зі старостою вели молоду у комору («кліть»), де з неї знімали вінок, стрічки («ленти») та інші прикраси, розплітали косу, закручували волосся ззаду й одягали *чепець* («чепак»). Все це супроводжувалось піснями:

*Завили сь ме дівку білу,
Завили, завили,
аби ни вся молоденькув
люди не журили* [1052, с. 130].

Наприкінці XIX – у першій половині XX ст. у селах Туриця, Турички, Вільшанки, Ликіцари Перечинського району невисокі трикутні чи круглі *весільні вінки* («*вінчики*») робили із воску та барвінку. Ззаду («на потилиці») два кінці вінка сходились. До них кріпили різнокольорові стрічки («ленти»), які вплітали у коси. У задній частині вінка робили потайну кишеню («ситник»), в яку ставили часник. Вінки плели свашки, хресна мати, інколи дружки [1138, с. 73].

З-поміж весільних барвінкових вінків українців Закарпаття виділялись гуцульські. Основа всіх вінків була круглою, складалась з трьох-чотирьох кіс барвінку, з'єднаних за допомогою ниток. Ясінянські гуцулки вінки декорували штучними рожевими квітами. Всі вінки на весіллі повинні бути витримані в одній кольоровій гамі, бути подібними, щоб у сім'ї не було суперечок і суперництва (2.317).

У селах Чорна Тиса, Ясіня, Лазещина, Кевелів, Кваси, Білин Рахівського району весільні вінки («корони») плели з барвінку, до якого за допомогою різнокольорових вовняних ниток та білого дроту пришивали різні прикраси (див. рис. 4.46-4.55). Перед тим як іти за барвінком, нареченій давали у руки ніж (щоб першим народився син) або ножиці (щоб першою народилася дочка), старшій дружці – решето і вони в супроводі всіх присутніх з піснями йшли в городець «рубати барвінок». Гуцулки жодну квітку, жодну травинку не встромляли у вінок наперекір традиції. Очевидно, що барвінок протягом століть служив надійним засобом лікування, тому й наділявся народними світоглядними уявленнями магичною силою і виступав як оберіг. За допомогою барвінку, квітів, різних трав можна було причарувати парубка [5].

Всю площину ясінянських весільних вінків («коронок») обшивали червоними, синіми, жовтими, білими паперовими та восковими квітами. Посередині вінка пришивали квадратне дзеркальце («веретко»), обрамлене «пацьорками» із сріблястого дутого скла та видовженого стеклярусу (див. рис. 2.318). Великий круглий вінок чіплявся над чолом, а над вухами кріпили

дві менші прикраси («гутурінки») діаметром 5 см. Круглу барвінкову основу «гутурінок» оздоблювали різнокольоровим бісером («пацьорками») та пучками різнокольорових ниток («мицьок»). До неї пришивали стилізовану квітку («косицю») з дроту, на який нанизували різнокольорове дуте скло, дзеркала, воскові квіти. Обов'язковим елементом завершення «гутурінки» був пучок білого кінського волосу («волосіння») (див. рис. 4.46). Зустрічались весільні вінки з круглими барвінковими «гутурінками», посередині яких пришивали монету («дукат»), а навколо неї – різнокольорові вовняні нитки, «кривулі» із сріблястого дроту, рожеві та голубі бісеринки (див. рис. 2.319). Оригінальністю виділялись круглі барвінкові «коронки», оздоблені дрібними різнокольоровими восковими квітами та дзеркалами (див. рис. 4.47). У селах Вільховатий, Костилівка, Хмелів, Ділове «корони» оздоблювали стилізованою квіткою («косицею») з чотирьох дзеркалец та великої намистинки з дутого скла. Навколо «косиці» пришивали пучки вовняних ниток («мицьки») та видовжений прозорий стеклярус (див. рис. 4.48).

Коли йшли до церкви вінчатися, то нареченій («пані молодій») на чоло прикріплювали три вінки: посередині більший («корону») – діаметром 9-10 см, а по боках біля нього менші («гутурінки») – діаметром 5-6 см. На шию клали рантух – шматок білого шовкового полотна, складеного кілька разів. По всій довжині шматка пришивали кілька кольорових стрічок та пучки барвінку. Цим рантухом священник під час обряду вінчання покривав голову молодій. Якщо було прохолодно, то «пані молода» і дружки одягали святкові *кентарі*, а якщо холодно – то і святкові *сердаки* або й *кожухи*. «Пані молода» була у вінку цілу ніч і знімала його з голови другого дня вранці разом з «плетіньим», а «пані молодий» пов'язував («завивав») молоду червоною хусткою. З цього часу вона вже молодиця і ходила завита до кінця віку. Лише в хаті, коли не було сторонніх, жінка могла бути без хустки. Вінок клали у спеціальну скриньку на пам'ять, а «плетіньі» мало служити

молодиці все життя – з нього вона робила собі «уплітки» у косу. І цей кусочок нитки в косах був свідком її вінчання, доброчесності, законності [5].

Певні особливості мали весільні барвінкові вінки бойків і лемків Закарпаття. Я. Головацький писав: «Як любо поглянути на верховинку у барвінковому віночку, стільки разів оспіваному у слов'янських піснях. Тут ходять у віночку щоденно, тим часом у інших місцях надягають вінки на весілля» [641, с. 54].

У бойків Закарпаття на весіллі молода чотири рази міняла головний убір. Першим був барвінковий вінок («дівоча коруна»). Зазвичай обряд різання барвінку проходив у вівторок, а саме весілля гуляли в четвер; якщо ж різали барвінок у четвер, то саме весілля відбувалося в суботу. У вівторок або четвер вранці до сходу сонця барвінок ішли різати свашки, мати, хресна мама («нанашка»), дружби чи дружки (залежно від того, кому вили вінки), маленький хлопчик 6-7 років. Зрідка йшли й староста та музиканти («гудаки»). За народними уявленнями, музиканти мали чаклунські здібності і знаходились у постійному контакті з потойбічним світом. Малий хлопчик був учасником і виконавцем багатьох обрядів продукуючого характеру. Ані молодий, ані молода по барвінок не ходили.

Барвінок у народі вважався за «символ переходу від одного стану життя до іншого». У закарпатських бойків перші галузки барвінку зрізував хлопчик, обов'язково притискаючи його двома парними копійками до хліба, а свашки промовляли:

*Перший раз, благослови, Божя Мати,
покрити голову молодої вінком;
Другий раз, Господи Боже,
благослови покрити голову молодої вінком;
Третій раз, вся родино,
благослови покрити голову молодої вінком.*

А присутні відповідають: «Най Бог благословит» [892, с. 65].

Другою різала барвінок мати, кажучи: «Господи Боже, Божа Мати, благословіть моїй дітині щасливий вінець!». Третьою вже різала барвінок нанашка: «Як осись барвінок не блідне ніколи, так бы і життя наших молодых нігда не зблідло». У с. Жденієво Воловецького району хлопчик віком до семи років, зрізуючи барвінок, протягував його через обручки молодих і промовляв: «Обы хлопці были». За народними уявленнями, обручка була оберегом від нечистої сили.

Хлопчик заносив барвінок до хати і клав на стіл. Стіл символічно уподібнювався церковному престолу. На плетення вінка свашки просили благословення, латкаючи:

*Благослови, Богоньку,
Благослови, Богоньку,
під вінок головоньку.
Та і ты, Божый Крижу,
Та і ты, Божый Крижу,
не минай нашу хижу [892, с. 66].*

Мати молодої (молодого) пригощала паленкою жінок, які вили вінці. Для виготовлення весільного вінка відмірювали дві вовняні нитки (однакової довжини) від одного кутка хати до протилежного і назад. У молодого звивали вінки дві свашки (нанашки) – молодому і дружбові, а інші свашки тільки подавали барвінок. Коли йшли за молодою, то дружба ніс на своїй «клебані» вінець для молодої. У с. Завадка Воловецького району у день весілля, якщо вінки плели для обох молодих разом, «клали овес, уплітали білі, червоні ружечкы». Виплітали п'ять вінків: молодому, молодій, дружбові, дружці та одному із товаришів молодого (не дружбові). Виплетені вінки клали в миску, де був хліб, цукерки, пшениця, свячена вода, квіти («косиці»), накриті вишиваним рушником. У с. Скотарське Воловецького району в миску з барвінком кидали «овес молодым, а таким лем чічкы й барвінок». Вірили, що

якщо овес – чоловічого роду, то й першим хлопчик народиться, а від пшениці тільки дівчатка народжуються.

З барвінку робили «богрийди». Їх виготовляли зі штучних чи живих квітів, гілочки барвінку та кольорової стрічки. «Богрийди» прикріплювали в день весілля молодим, а також друзям і дружбам із лівого боку, біля серця, інші маленькі букетики з барвінку роздавали гостям.

На бойківському весіллі вдруге наречена міняла головний убір перед сватанням, коли приходив наречений. Староста знімав «*дівочу коруну*» і одягав на молоду білу полотняну накидку («білило») та капелюх з барвінковим вінком. Втретє головний убір нареченої мінявся після вінчання, перед пригощанням, яке проходило у домі нареченого. Цього разу одягали чеpecь, який наприкінці весілля знімав староста і покривав голову молодої хусткою. Саме вона і була обов'язковим елементом вбрання заміжньої жінки (*див. рис. 4.56, 4.57*) [8; 679, с. 74].

Весільним атрибутом нареченої у лемків Великоберезнянщини були вінки («весільні вінці»), які плели з барвінку, а з 40-х років ХХ ст. у побут увійшли куповані («купчі») вінки. До вінків дружок пришивали довгі стрічки («пантлики») та вшивали зубки часнику, якому надавали функцію захисту від злих сил. У селах Верховина Бистра, Лубня, Загорб, Стужиця після шлюбу барвінковий вінок знімали й одягали звичайний солом'яний капелюх, оздоблений головками часнику та кукурудзяними зернами, а вже на капелюх накладали вінок. У такому головному уборі наречена поверталась у хату і залишалась у ньому доти, доки їй не одягали жіночий очіпок [913, с. 34]. Барвінковий вінок був символом дівоцтва, тому, знімаючи його з голови молодої, співали:

Позирай, Ганько, на ключову дірку,

Бо ти послідній раз у весільнім вінку.

Позирай, Ганько, уверх на повалу,

Бо вже твоє дівоцтво навіки пропало [617, с. 87].

На початку ХХ ст. в українців Закарпаття поширились весільні вінки з кори, картону чи дроту. У селах пониззя р. Терєблї основу весільних вінків («косиць», «вінців») виготовляли з трьох пластинок кори («лика») липи, які обшивали білою стрічкою. Над основою вінка пришивали коронку («косицю») у вигляді серця. Все зовнішнє тло віночка оздоблювали прикрасами («мачками») зі стрічок та шматочків полотна, зібраних у бутончики. В основі орнаментальної композиції лежало послїдовне чергування різнокольорових квіток («на коцьку»). Контури основи вінка оздоблювали смужкою з чорних «мачок», а контури «косиці» – з червоних. З обох боків «косиці» за допомогою тоненьких дротиків пришивали ромбоподібні дзеркальні фігурки. Такі вінки дівчата однієї сім'ї передавали одна одній з покоління в покоління. В одному вінку одружувалися бабуся, мати, внучка, правнучка тощо. «Вінці» носили всі дівчата («невісти»). У селах Буштино, Вонїгово, Новобарово Тячівського району на третій день весілля, якщо виходила заміж остання дочка або женився син, то плели вінки з барвінку. Їх одягали на голову матері або батькові. При цьому батьки казали дітям: «Щоб на вас дождали надягати так віноч, як за вами надївають на нас» (див. рис. 4.58, 4.59) [2].

На початку ХХ ст. подібні вінки поширились у богданських гуцулок. Основу («раму») вінків виготовляли з картону чи кори липи й обшивали фабричною матерією. Посередині, над основою вінка, пришивали шматок картону («косицю»). Зовнішню поверхню вінка оздоблювали пучками бордових вовняних ниток («мицьками») та намистинками з дутого скла (див. рис. 4.55).

Із 20-х років ХХ ст. весільні вінки («корони») на картонній основі побутували в ясінянських гуцулок. Круглу основу (діаметром 10-12 см) обшивали фабричною матерією. Вінки декорували великим круглим дзеркальцем, різнокольоровим бісером та видовженим склярусом,

маленькими квадратними дзеркальцями, дутим склом, декоративними гудзиками. Рахівські гуцулки картонну основу весільних «корон» обшивали світло-коричневою фольгою, поверх якої пришивали великі намистинки із дутого скла, дрібні намистинки («пацьорки») та різнокольорові вовняні нитки.

У 30-40-х роках ХХ ст. у селах Терешлянської долини поширились дівочі вінки з дерев'яної кори чи дроту, що обвивалися полотном і прикрашалися різнокольоровим бісером, дзеркальцями. У нижній частині вінка вішали один або два ряди срібних монет («гусошів»). В їх основі лежала пластинка з кори липи, яку вручну обшивали смужкою з покупного полотна. Віночки оздоблювали хвилястою смужечкою («решуточкою»), різнокольоровими квіточками, бісером, «шпильками», смужками з сріблястого паперу («морозку»). У нижній частині віночки оздоблювали рядком монет («гусошів»). Такі вінки носили дівчата, починаючи з віку 7-8 років та дорослі жінки на храмові свята («отпусти») (див. рис. 4.60).

Як відомо, коли українська дівчина виходила заміж, мінялась й її ноша. Зелений вінок замінювала хустка (див. рис. 4.61), якою молоду пов'язував наречений на весіллі. Недарма у весільних піснях співали:

*Та віночку зелененький,
Люблю тя носити,
Та з-за хлопа як явора
Мушу тя лишити.
Ой, вінку зелененький,
Та все вінку, вінку,
Та мушу тя замінити,
За тонку ширінку [хустку] [5].*

У селах межиріччя Терешлі та Ріки хусткою священик пов'язував руки молодим під час вінчання. При цьому молода намагалась поставити свою

руку поверх руки молодого. Це означало, що молодий слухатиметься її у всьому. Наприкінці 20-х – у 40-х роках ХХ ст. у селах Крайниково, Олександрівка, Данилово, Сокирниця, Боронява, Нанково Хустського району весільні хустки шили з прямокутного (120×130 см) шматка білого домотканого полотна. Посередині хустки по діагоналі, пришивали різнокольорову фабричну стрічку («ленту»), внутрішню площину якої декорували ламаною лінією («кривулею») та дрібними бісеринками сірого кольору. Хустку складали трикутником так, щоб «лента» була спереду і огортала обличчя (див. рис. 4.61-4.65).

У 20-40-х роках ХХ ст. у селах пониззя р. Тересви побутовали великі весільні хустки з білої фабричної матерії. По периметру, ближче до країв, хустки оздоблювали вишивкою квіткового орнаменту та різнокольоровими стрічками («пантליками»). У тересвянських долинян вишиту хустку наречений дарував тещі на весіллі. Подарунок передавали через старосту, який при цьому казав: «Коли би був вам ваш зять купив бицикли, були бысьте упали з него, купив би бокончи, не знали бысьте в них ходити, а купив вам одну ширинку!» [1042, с. 3]. У селах Бедевля, Тересва, Крива, Солотвино Тячівського району хустку використовували як знак оповіщення односельцям про народження дитини. Її вивішувала на воротах баба повитуха, яка приймала пологи. Хустка на воротах означала народження дівчинки, а рушник – хлопчика [4].

Важливе місце серед весільних жіночих головних уборів бойків Закарпаття займав *чепець*. У міжгірських бойків основу чепця складав обруч («рама») з картону або кори липи, на який натягували біле мереживо («сітку»). Для його виготовлення брали білі конопляні чи лляні нитки, які на спеціальній прямокутній рамі («кроснах») в'язали у вигляді сітки («плетіння») технікою сітчатого переплетення («брання»). Процес плетіння полягав у черговості переплетення ниток верхнього шару нитками нижнього. Переплітаючи пальцями правої та лівої рук всі нитки, майстриня прибивала

утворений рядок дерев'яним «мечиком» і закріплювала паличкою. У результаті отримували ажурне мереживо з орнаментом, який розміщували горизонтально або вертикально. Основними орнаментальними мотивами виступали ромби, кривульки, смерічки, зірки, пшеничка. Із зовнішньої сторони «раму» обшивали чорним оксамитовим («баршуновим») полотном. До основи кріпили чорні та кольорові стрічки («партиці») з китицями на кінцях. Часто їх оздоблювали вишивкою. Вишиті чепці виконували різні функції. Так, у молодої, яка йшла до вінчання, на чепці кріпились 8-10 вишиваних різнокольорових стрічок, а після вінчання залишалось лише 2-3. Це засвідчувало, що молода ставала заміжньою жінкою. Крім того, кількість стрічок на очіпку, барвистість їх вишивок та матеріал, з якого вони виготовлялись, свідчили про соціальне становище дівчат. З «очіпком» пов'язано й ряд обрядів. У с. Ізки Міжгірського району народний звичай вимагав, щоб жінка свій весільний очіпок зберігала все своє життя, аж до смерті. Коли жінка помирала з очіпка знімали різнокольорові вишиті стрічки («партиці») і замість них кріпили чорні. У такому очіпку жінку й ховали (*див. рис. 2.440*) [589, с. 238; 590, с. 76; 776, с. 115; 875, с. 10; 1072, с. 123-124; 1132, с. 62-63].

Подібні чепці побутували й у селах Ужок, Гусний, Тихий, Сухий, Волосянка, Ставне Великоберезнянського району. Тут на «раму» натягували мережене («гакльоване») полотно, кінець якого спадав ззаду на потилицю. Тому його часто називали «потиличником» (*див. рис. 4.66-4.73*). Поверх мережаного полотна «раму» обтягували вузьким шматком полотна («покружницею»), верхній та нижній краї якого обшивали чорними нитками. Задню (потиличну) частину «покружниці» оздоблювали вишивкою геометричного орнаменту, виконаною синіми, червоними, зеленими нитками технікою «хрестик». Орнаментальна композиція складалась зі смуги («вушивки»), внутрішню площину якої заповнювали мотивами ромбів та «кривуль», а на поздовжніх краях вишивали мотив «ріжок».

Складовою комплекту весільного вбрання незаміжніх дівчат були різноманітні *прикраси*. Гуцулки у вуха одягали сережки («ковтки»), шию прикрашали пацьорками, «силянкою», хрестиком. З вінків молодої звисали висульки, блискітки, а з вінків молодого – рута, пера і т.п. У долинянок до весільних прикрас часто пришивали низки з монет. Так, наприкінці ХІХ – на початку ХХ ст. у селах Хижа, Новоселиця, Черна Виноградівського району поширилась весільна прикраса з монет («гусоші»). На чорне, бордове чи червоне фабричне полотно нашивали кілька рядів монет. Одданиці одягали «гусоші» на шию (*див. рис. 4.74*). На початку 20-х років ХХ ст. у королевських долинян найпоширенішими були різнокольорові вузькі (2 см) бісерні «силянки» («баршун», «баршон»). Дівчата та молоді жінки у 30-40-х роках ХХ ст. носили різнокольорові скляні намиста («пацьорки»).

Традиційний *чоловічий весільний одяг* Закарпаття, як і святковий та повсякденний, на відміну від жіночого, не виділявся різноманітністю форм і способів оздоблення. Його основу складала *сорочка* з білого домотканого полотна чи фабричної матерії. Найчастіше чоловічі весільні сорочки декорували вишивкою «білим по білому». За сорочкою визначали соціальний стан її власника. Про це свідчать такі народні приказки: «Сорочки нема», «Забрав від нього послідню сорочку», «Лишила його в послідній сорочці», «У дві сорочки одітий».

У гуцулів Рахівщини весільну («вінчану») сорочку вишивала заручена дівчина, мати хлопця або чужа, але дуже побожна жінка. Жінки, які вишивали сорочки чи «сердаки», користувались великою повагою. За народними віруваннями, у п'ятницю не можна було шити та вишивати сорочки. Цей день відзначали як такий, коли був розіп'ятий Ісус Христос. Коли жінка починала оздоблювати вишивкою сорочку, то завжди говорила молитву: «Господи ласкавий, добрий, великий, істинний Боже! Помози ми сисю сорочку вишити, та й благослови того, кому ся шиє ця сорочка, хто її буде носити. Спаси го на всяких роботах, на швидких водах, спаси на

кожному поступі, на кожному кроці, під сонцем, під місяцем, під зорями від усякого лиха» (див. рис. 4.75) [712, с. 6].

Весільні сорочки долинян, бойків і лемків вишивали білими нитками техніками «струпавого вишивання», «хрестик», «низина», що доповнювалось різноманітними мережками. Обабіч розрізу пазухи вишивали по три поздовжні смуги з ромбів та скісних хрестів. У плечовій частині технікою «низина» вишивали вузьку «кривульку» з дрібними кільцями («очками»), які обрамляли «кривулі» та трикутники, вишиті «струпавим вишиванням» (див. рис. 4.76). Зустрічались й орнаментальні смуги рослинних мотивів.

Поясним чоловічим весільним вбранням долинян, угорців і румунів Закарпаття були широкі полотняні *штани* («гати»), бойків і лемків – вузькі «гати», гуцулів – сукняні штани («гачі», «холошні», «крашаниці»). Підперезувались наречені шкіряними *поясами* («чересами», «римінями»). Як дівчата, так і хлопці на весіллі одягали різноманітні безрукавки, гуні, куртки, кроєні та оздоблені відповідно до народних традицій того чи іншого району краю.

Із комплекту чоловічого весільного вбрання Закарпаття найбільше обрядів та звичаїв пов'язано з *головними уборами* та *взуттям*. Цікавим був звичай, пов'язаний із використанням капелюха («крисані») на боржавському весіллі наприкінці XIX та на початку XX ст. Під час весільної ходи молода («невіста») несла чорний «фільцовий» капелюх («клебаню»), оздоблений барвінковим віночком. З цього віночка звисали намотані на нитки зубці часнику й печені зерна кукурудзи («тинґериці»), нанизані на солом'яні стебла. Все доповнювалось дрібними клаптиками вовняних та конопляних тканин. Оздоблені подібним чином капелюхи мали символізувати вдале подружнє життя молодої пари («обы молодым як найліпше велося у газдівстві») [1; 1118, с. 141]. У селі Кушниця про завітчані капелюхи своїх коханих дівчата співали:

По пуд ділом зелененьким ходив мій миленький,

*Та він носив за клібаньов розмай зелененький.
Та що тобі, легінику, із того розмаю,
Та я тебе легінику, любити гадаю [1052, с. 135].*

Капелюхи у весільних обрядах використовували і гуцули. Після снідання нареченому давали решето і він з друзбами у супроводі всіх присутніх з піснями ішов в «городець» «ламити руту». При цьому старший дружба держав решето, а другий дружба брав у нареченого («молодого») гілочку і клав в решето. Коли було наламано достатньо гілочок, дружби закривали решето капелюхами («крисанями»). Чий капелюх був нижнім, той першим женився. Наречений свого капелюха клав зверху. З городця верталися в хату, де старший дружба клав решето посеред столу. Весільні капелюхи молодого та дружбів оздоблювали («закосичували») вінками («вінцями пані молодого»), які складались з двох частин. Нижню круглу частину («вінчик») виготовляли з картону, який обшивали фабричною матерією чи білою фольгою. Посередині «вінчик» оздоблювали монетою («дукатом») чи дзеркальцем («веретком»), які обрамляли бісером, стеклярусом («кружильцями»), дутим склом, вовняними нитками, білою дротяною спіраллю. Верхню частину («косицю») виготовляли із трикутного чи прямокутного шматка картону або з дроту, які декорували бісером, дутим склом, восковими і паперовими квітами, дзеркальцями, листям. Обов'язковою складовою «косиці», яка виділяла «вінці пані молодого» з-поміж інших гуцульських прикрас був пучок білого кінського волосся (*див. рис. 4.77-4.82*).

У селах Чорна Тиса, Ясіня, Лазещина у перший день весілля скликалися тільки родини молодого та молодого, дружки з друзбами та свашки. Хлопці були в одній кімнаті, а дівчата – в іншій. Хлопці скидали свої капелюхи, виходили на вулицю, а дівчата заходили до кімнати, відбирали собі по капелюху, не знаючи, хто чий узяв, і пришивали до нього вінок. Потім хлопці

заходили і забирали свої капелюхи. Наступного дня всі сходились. Дівчата дивились, кому вони пришили свій вінок, той і був їх дружною на весіллі. Досить часто сформовані таким чином пари згодом одружувались [5]. Про закосичення чоловічих капелюхів співається у гуцульській народній пісні:

Ой, Василю, сиди в білю, а я в малинничу.

Та подай ми крисанчину най ти закосичу.

Та подай ми крисанчину най ти закосичу,

Аби люди ни казали, шо тьби пусто кличу [5].

Своєрідністю відзначались обрядові, зокрема весільні головні убори бойків Закарпаття. Шапка молодого завжди відрізнялась від головних уборів інших хлопців прикріпленням до неї знаком-атрибутом у вигляді прикрас («фарговів») із пір'я та квітів. Знак-квітку пришивали молодому до шапки тоді, коли він ішов брати шлюб. На Бойківщині весільним знаком молодого та молодої був вінок. На капелюх молодого прикріплювали вінок, виготовлений з барвінку, квітів, стрічок, пір'я тощо. На Закарпатті вінок, як відзнака наречених, побутував до середини ХХ ст., а у деяких місцевостях побутує й нині [1069, с. 17-19].

У селах Хустського, Іршавського, Виноградівського, Мукачівського районів обов'язковим елементом весільних обрядів були *чоботи*. У селах Великий Раковець, Малий Раковець, Білки, Осій, Імстичово при викупі молодої свашки та кухарки просили у молодого гроші на чоботи. А у селах Доробратово, Негрово, Арданово, Дунковиця, Залужжя, Зубівка, Пістрялово обов'язковим подарунком молодого матері молодої були шкіряні чоботи («бокочі», «бокочі») або черевики («топанки»), які ніс у вишиваній торбині («тайстрині») староста. У цих чоботах теща потім танцювала на весіллі. У гуцулів Закарпаття побутувала приказка: «І гайналі у високих кованих боканчах натирали в танці мозолі».

Шкіряні чоботи часто ставали елементом гуцульських весільних обрядів та звичаїв. Так, обов'язком молодого першого вечора було роззування тещі, бо та у взутті мала гроші – як правило, срібні, а у багатих – часто і дукати. Ті гроші ставали власністю молодого («князя»), а хто з них був багатшим, то дарував ті гроші дружбі за вірну службу.

У гуцулів Рахівщини побутували *весільні топірці* («клюваки»), декоровані кільцями, на кожне з яких прив'язувалася кольорова стрічка («лента»). Ще однією обв'язували цілий «клювак». Із таким топірцем «пані молодий» з «пані молодого» йшли запрошувати на весілля (*див. рис. 4.83-4.86*).

Одяг мав відповідну функціональну спрямованість **в поховальних та поминальних обрядах**. Похоронний одяг відрізнявся характером крою, матеріалом, кольором, способом виготовлення. На Закарпатті побутував звичай хоронити в одязі, в якому людина ходила на свята або ж навіть в тому, в якому вінчалась. У селах Малий Раковець, Великий Раковець Іршавського району побутувала приказка: «В чомусь ся вінчав, в томусь ся й скончав». Люди берегли своє вінчальне вбрання й «лягали в ньому в гріб». У ряді долинянських сіл людину хоронили у тій сорочці, в якій вона померла.

У гуцулів Рахівщини померлого одягали обов'язково в новий одяг (часто – білий), чоловіка оперізували вовняним поясом (ременя не давали – «обы му не было тяжко на тот світ іти»), жінку завивали у перемітку і накривали шию білим полотном («обы файна та пишна була на тому світі»), усі прикраси знімали. На знак смутку всі родичі ходили в одязі, в якому були до моменту смерті. Жінки розпускали волосся, чоловіки не покривали голови аж до самого похорону [964, с. 124; 1058, с. 191; 1090, с. 132; 1102, с. 45-46].

У бойків Закарпаття, коли помирав чоловік («старшина»), то жінка починала сильно плакати («йойкати»). Коли помирала жінка, то чоловік тихо плакав, а коли помирала дитина, то сильно плакала мати. У цей час не перевдягались, лише жінки одягались у чорне, знімали з шиї монисто та інші

прикраси. У с. Нижні Ворота Воловецького району на шию прив'язували чорну стрічку («пандлик»). Після смерті матері чи батька сини не одягали головних уборів і не брились доти, поки не поховали («погребли»).

Мертвого мили і одягали чужі люди – сусіди, знайомі, а найчастіше спеціальні люди, яких запрошували за платню або за гостину. Зазвичай чоловіка одягали чоловіки, жінку – жінки, а дітей – хресна мати («маточка», «нанашка») [1; 829, с. 98]. У бойків Воловеччини жінку обов'язково мили напіводягнутою (у сукні). Якщо у покійника були воші, то помитого померлого витирали одягом, знятим з нього. Існувало повір'я, що після цього воші зникнуть.

У бойків Воловеччини, коли хтось помирав, жінки відразу гріли воду для миття покійника. Якщо померлий не закрив очі, то йому закривали їх. Чоловіків обов'язково голили. Потім покійника клали у велике дерев'яне корито, двоє його тримали, а третій мив. У окремих селах закарпатської Бойківщини померлого мили одним рукавом його *сорочки*, а іншим витирали. Після миття корито перевертали догори дном і клали подалі від житла, де воно лежало 40 днів. Люди, які мили покійника, обов'язково йшли мити руки на річку. Після цього торкались руками найближчого дерева, промовляючи: «Як сьому дереву нич не шкодит, так бы і мені щеній-породженій (або щеному-породженому) (називали ім'я) нич не хыбило». Існувало повір'я, що рукам людини, яка мила покійного, дерево повертало животворну силу [8].

Матеріал для поховального одягу в XIX ст. був домотканим, а наприкінці XIX – на початку XX ст. – фабричним. Вважалось, що померлий міг нашкодити живим, тому намагались вберегти не тільки людей, але й худобу, врожай. Для цього після виносу тіла померлого з хати зав'язували ворота червоним поясом, щоб за померлим не пішла худоба («скотина»). Поясу, а особливо червоному, очевидно надавалась захисна функція. Даний звичай зник на початку XX ст.

Чоловіків одягали у сорочку, білі штани («гаті», «ногавиці»), безрукавку («лайбик»). Шапку клали на ліве плече або на голову. У 30-40-х роках ХХ ст. чоловіків хоронили без головного убору. Взувати небіжчика не звикли. На ноги одівали шкарпетки («капчурики», «штримфлі», «фусиклі»). У долинян Іршавщини та Хустщини побутував звичай чоловіків одягати лише в білі полотняні штани («гаті») та білу полотняну сорочку, яка іноді могла бути оздоблена вишивкою. У селах Осій, Білки Іршавського району й жінок одягали в біле. Чоловікам на груди клали капелюх («кресаню», «клебаню»). Молодим хлопцям на «кресаню» клали букетик воскових чи паперових квітів («богрийду»), як знак нежонатого [749, с. 134]. У бойків Закарпаття покійника взували, як він сам велів ще до смерті. Щоб виконати волю покійного, його взували у постоли або чоботи, але з чобіт знімали підкови. Руки, ноги і вилиці зав'язували полотняними шнурками («рубцями»), але з ними не погрібали. Їх в'язали лише для того, щоб руки і ноги добре стояли, а рот не розкривався. «Рубці» і сіно, що лежало під мертвим, ховали. Люди вірили: якщо померлий упир і когось вкусить, то рубцями і сіном можна обкурити. На Воловеччині та у деяких порубіжних лемківських і долинянських селах «рубці» вшивали нареченому («молодому») у рукав вінчальної сорочки, щоб той ніколи не бив своєї жінки. У бойків і лемків Закарпаття, якщо померлий чоловік служив у війську, то йому на груди клали військовий лист («обшит») або якусь нагороду. Вівчарям, у домовину давали сопілку («пищалку»). Хто знав читати, тому давали молитовник. П'яниці давали пляшку горілки («палинки»). Коли покійника помили, одягли і розчесали, воду і гребінь виливали у незахідне місце. Існувало повір'я: якщо тією водою полити дерево, то воно не родитиме. У деяких бойківських селах чоловіку у домовину клали монети.

Жінок найчастіше ховали у тому вбранні, яке вони підготували собі самі: білі сорочку та спідницю, червоний або чорний фартух, полотняну, хутряну

чи сукняну безрукавку, чорні шкарпетки. Голову обов'язково пов'язували хусткою. Бойкиням і лемкиням під хустку одягали чепці.

На особливу увагу заслуговує одяг на так званих «похоронах-свадьбах». *Поховальний одяг* й атрибути *молоді*, особливо нежонатих і незаміжніх людей, були своєрідними. Існувало уявлення про те, що молодий хлопець або ж дівчина обов'язково повинні були «на тому світі» мати жінку чи чоловіка, і що без них їм не буде там місця. Ці уявлення зберігалися в усіх східних слов'ян до кінця ХІХ – початку ХХ ст. серед сільського населення, тому похорони були схожі на весілля (*див. рис. 4.86*).

На Закарпатті дівчину ховали з розпущеним волоссям, як і на весіллі – з вінком на голові, квітами прикрашали труну («деревище»), ставили дві вінчальні свічки. Біля померлої дівчини збирались її подруги й розплітали, розчісували волосся покійниці, прикрашали її голову стрічками («пантликами»), одягали вінок з барвінку. Білу хустку, яку наречена зазвичай дарувала нареченому, віддавали священику. Найкращий рушник, нерідко вишитий самою померлою, пов'язували на великий хрест й несли попереду процесії. Молодому хлопцеві також влаштовували «похорон-свадьбу». Одягали його в штани, пояс, сорочку. На голову клали «крисаню», до якої пришивали вінок з барвінку. Інший вінок віддавали одній із дівчат, яка мала бути його нареченою. До квітів, покладених у «деревище», додавали хміль як символ весільних радощів. Церковні хоругви перев'язували рушниками. Хлопцеві, як і дівчині, одягали на праву руку перстень із воску. До дня похорон випікали весільний коровай, ставлячи його на кришку «деревища», а на цвинтарі роздавали родичам. У бойків і лемків померлій дівчині голову пов'язували шматком білого домотканого полотна («білилом») завдовжки 2 м, поверх якого одягали барвінковий вінок. Коли ж помирала зовсім маленька дівчинка, то на голову клали лише вінок з барвінку, а на груди – «богрийду».

Померлих маленьких *дітей* найчастіше одягали у довгу сорочку, більшеньким одягали вже штани чи спіднички з фартухами. На голову одягали барвінковий вінок, а на ноги – шкарпетки. У руки дітям давали свічечку. Коли тіло дитини вже спорядили, його накривали рушником або шматком полотна, на груди ставили хрестик із двох соломинок. Споряджену дитину клали на стіл (*див. рис. 4.87*).

Своєрідними були обряди і повір'я, пов'язані з волоссям. Покійнику розчісували волосся, а гребінець ставили в «деревище». У селян існувало повір'я, що волоссям можна наврочити людині. Було прийнято не розкидати волосся покійника. У селі Малий Раковець Іршавського району деякі старі жінки збирали власне волосся, щоб набити ним подушку («парну») для деревища. Предмети, які ставились у «деревище», за існуючими повір'ями, могли стати у пригоді померлому «на тому світі». Ставили мило, гребінь, рушник, яким витирали особисті речі покійника. У селах Нижнє Болотне та Заболотне іноді ставили інструменти, що відповідали роду занять померлого.

Коли тіло померлого вже було повністю споряджено, господар («газда») пригощав тих, хто мив і одягав покійника. Потім йшли до церкви за хрестом і давали дзвонити за померлим.

«Людину», тобто одяг, що залишився після померлого, роздавали бідним. Наступного дня в дім приходили бідні і їм давали молоко і хліб, які стояли на вікні, приготовлені для небіжчика.

Якщо кладовище («цвинтар», «тимитів») було не далеко, померлого молодого хлопця («легіня») несли хлопці (його друзі), а поруч йшли дівчата. Померлу дівчину несли хлопці, яким на рукави пов'язували *білі хустини* (*див. рис. 4.88-4.91*).

Із річним поминальним циклом чи принаймні з окремими його датами (9, 40 днів, рік) пов'язано дотримання жалоби родичами померлого. Основними її проявами були певні особливості повсякденного одягу членів сім'ї, обмеження щодо окремих господарських робіт, участі в розвагах і

святкових урочистостях тощо. Дотриманню таких загальновідомих настанов селяни і досі надають важливого обрядового й етичного значення, засуджуючи будь-який прояв неповаги до пам'яті покійного.

З-поміж звичаїв, пов'язаних із зовнішнім вираженням жалоби, найпоширенішими були заборони вбиратися в святкову одягу, прикраси, речі червоного кольору. Натомість подекуди родичі померлого використовували в одязі жалобні відзнаки (сорочка з чорною вишивкою, чорна хустка чи стрічка) (див. рис. 4.92). У селах Нижнє Болотнє та Заболотнє до середини ХХ ст. зберігалась традиція, за якою протягом шести тижнів (до поминок на 40-й день) дівчата з родини померлого не заплітали кіс, а чоловіки та парубки не одягали головних уборів [696, с. 47; 1204, с. 136].

Одним із найцікавіших елементів поховальної обрядовості на Закарпатті були так звані «ігри при мерцеві». Досить часто головними атрибутами цих ігор ставали окремі елементи народного вбрання. Так на Закарпатті були поширені ігри з використанням гунь, суконь, капелюхів, вінків.

«Коза». «На дворі сокиру-обух обвивають платьом, або хоть яке поліно, справлять уха із ложок, роги із соломи и вже голова кози готова. На шию прив'яжуть дзвінок. Потім топорище сокири візьме у руки легінь і заб'є у рукав *гуні*, а кониць рукава з *гуні* прив'яжуть уд голові, і всьо так визирать як коза. Відтак коза йде помежи жони, вимахує писком і штовхать головов, рогами куда-будь і куда попало. Від кози всі так утікають і сміються, що годі витримати» [829, с. 103].

«Мертвець». «Затягнуть серед хижи довгий столець, а на ним ставлять горілиць хлопця, лем такого оби ся не сміав, а прикриють плахтов, а в руки дают ему копач, щобы ним кивав. Затим іде газда до попа та й дяка, та й токмить ся за отпровід, який має бити. Піп візьме на ся *сукню*, на плечі візьме у петельки горня, якоє посуканое, щоби не было за нього шкода, у горня намечуть грани и клоча, щоби звідтам курилося як із кадильниці и

уходять до хижи, починають співати, наперед піп: «Паки, паки, паки, пішов піп на раки». А дяк собі заспівать за попом: «Так было так». Піп знову зачинає: «Коли м ішов горі горов, горищев, тай найшовим попову реверендище, на мори, мори там золота церковця, намісниками вкрита, а трениками пошита, пілтями заперта, а ковбасами замкнена. Із ребер драбинки, з голови спіжарня. Била у попа сіра кобила, гонив він її в чорну гору пасти, виліз він на кобилу, тай мусіла впасти, кой небіжичка вмерла той попові відказала: «дякові узду, а вшиткій чесній громаді, того що май ззаду» [829, с. 103].

«Баба й дідо». Головних дійових осіб гри (двох чоловіків) надворі переодягають. «Одного мужчину приберуть за діда, а одного за бабу. Дідови, обы горбатый бив, привяжуть на плечи пригорщи соломы, дадут на нього *чорну гуню*, увернений *ковпак* из соломянов *богрейтов* и широкі *гамі*, котрі у споді зав'яжуть і наб'ють соломов, замастят из чадом клоча и из того учинят му вуста и бороду и упашуть го соломяным мотузом. Другого мужчину сим рядом приберуть за бабу, котра куделю держить у руках. Після цього вони заходять до хати й починається гра» (див. рис. 4.93) [909, с. 215-216].

«Медвідь». «Уберуть у сінюх єдного сильного легеня, натягнуть на руки и ноги *гуню*, оброблят, уха з ложок справят, обмастят чадом и уводит який пан на ланку до хиж. У хижи у якоє мися брязкают комидіяші, а хлопець и дівки мусят метати камінці у мися, ніби то гроші. Тогды медведеви розкажут танцьовати, той танцює, мурмоче и плює на дівки и бере танцьовати дівки, а на команду комедіяша робит всякі дотепи» [829, с. 105].

Отже, родинна обрядовість Закарпаття включала в себе цілий комплекс звичаїв, ритуалів, магічних дій і вірувань, пов'язаних з народженням дитини, весіллям та похованням і вшануванням пам'яті людини. Головними атрибутами багатьох із цих обрядових дій були окремі елементи народного одягу.

4.2. Народне вбрання в обрядах річного календарного циклу

Річне коло традиційних свят українців Закарпаття сформувалося під впливом спостережень людини за природою і виконувало головну функцію в житті селянина – закликання щасливої долі, благополуччя, доброго врожаю, плодючості всього живого, прихильності сил природи. В архаїчних обрядах календарного циклу первинно сакралізованим було «еротичне поєднуюче і репродуктивне начало» природи, а значить, і людини. Під час святодії аграрна і шлюбна магія взаємно доповнювали й підсилювали одна одну.

Як і в родинній, так і в календарно-побутовій обрядовості Закарпаття досить часто використовували елементи традиційного народного вбрання.

Зимовий цикл щедро насичений християнськими святами, серед яких головне місце займали Новий рік, Різдво та Водохреща. Серед найвагоміших дат християнського календаря не важко віднайти точку відліку зимового циклу. За народною традицією українців Закарпаття зима починалась **4 грудня**. Її початок пов'язували з релігійним святом **Введенія в храм Пречистої Богородиці**. У народній уяві саме з цього дня починала спочивати земля, а тому її не слід копати до Благовіщення. Поряд із іншими обрядовими діями цього дня дівчата ворожили на одруження. На Воловеччині незаміжні дівчата обов'язково одягались у *святкове вбрання* і бігли до церкви. Існувало повір'я: котра дівчина першою прийде до церкви, та цього річ вийде заміж. За народними віруваннями на Введеніє відьми могли відібрати у корови молоко. На Іршавщині одним із запобіжних заходів у таких випадках був *червоний жіночий пояс* з китицями на кінцях. Його прибивали над вхідними дверима хліва або прив'язували до сволки («геренди») [1].

Дівочі ворожіння продовжувались **7 грудня**. Цього дня церква справляла **благівісний день великомучениці Катерини**. Збираючись на вечорницях, кожна із дівчат виходила з хати на подвір'я і гадала на власну долю. Серед багатьох обрядодійств найпоширенішим була «лічба на кілках». Уночі дівчата рахували кілки на огорожах («плотах») (у різних районах по-

різному: до 5, 7, 9). На кілки прив'язували різноманітні відзнаки, серед яких переважали *головні убори (вінки, хустки, чепці)*.

Великою різноманітністю обрядодійств виділялось свято **Андрія Первозванного**, яке церква справляла **13 грудня**. У народі Андрія вважали покровителем молоді, що сприяв щасливим шлюбом, був провісником людської долі. Свято Андрія припадає на час, коли не проводяться сватання, заручини та весілля, тобто настав час постів. Тому напередодні і в день свята дівчата вдавались до різних магічних дій, щоб дізнатись, чи скоро вийдуть заміж. Серед андріївських обрядодійств виділяються дівочі гадання, тлумачення снів та хлоп'ячі (парубочі) гуляння. Чимало з них проводилось із використанням традиційного народного одягу.

На Рахівщині і Тячівщині дівчата брали насіння конопель, йшли до місця, де кололи дрова («до ковбиці»). Однією рукою сіяли коноплі, а іншою носили («волочили») *чоловічі штани*. Обійшовши тричі ковбицю, промовляли: «Андрію, Андрію, коноплі сію, штанинами волочу, милого знайти хочу».

Подібний вид дівочих ворожінь був поширений по всьому Закарпаттю. У бойків Міжгірщини ввечері на Андрія дівчата одягалися у *чоловічий одяг* і тричі оббігали навколо хати. Далі заходили в кімнату і дивилися в дзеркало, промовляючи:

*Андрію, Андрію,
Конопельки сію.
Дай мі, Боже, знати,
З ким вас буду брати.*

У дзеркалі повинен був показатись майбутній чоловік дівчини. Коли ж їй не судилося вийти цього року заміж, то він не показувався [441, с. 67].

У с. Колочава Міжгірського району на Андрія підкидали *фартухи* на сливи або яблуні. Якщо фартух дівчини зачепився, то на м'ясниці віддається,

а якщо впаде, то буде ще дівувати далі. А хлопці крадькома придивлялись і казали : «Сиди, грибе, доки за тобов чоловік не прийде» [531, с.747].

Дівчата і жінки свято Андрія наповнювали обрядовими діями любовної магії. На Андрія повторювали гадання на кілках, яке уже проводили на Катерини. Гадали також і на *черевиках* («топанках»). Відчинивши двері до сіней, дівчина, стоячи біля стола спиною до дверей, кидала через ліве плече черевик до сіней і примовляла:

*Топаночку, мій топаночку,
Загадала м гаданочку:
Сватача мені чекати,
Чи судилось дівувати?*

Якщо черевик потрапив до сіней – слід шукати сватачів, а якщо не долетів чи «поцілів» у стіну – чекати сватів не слід [1083, с. 310-311].

У ряді долинянських сіл Свалявщини, Іршавщини і Мукачівщини дівчата на ніч під себе чи під голову клали *чоловічі штани* («гаті», «нагавиці»). При цьому дівчата промовляли:

*Піді мною нагавиці,
Чи оддамся у м'ясниці?
Гаті-гаті-нагавиці,
Хто суджений – най присниться* [1083, с. 310-311].

17 грудня святкували **благівісний день Варвари великомучениці**. Цього дня жінкам заборонялось прясти, ткати, виварювати («зваряти») білизну та одяг. Вірили, якщо у цей день жінка прастиме, то перед нею з'явиться Варвара в подібі кудлатого створіння і скаже:

*Ти не ставиш, не вариш,
Лише кужіль кострубатиш* [1083, с. 312].

На Варвари дозволялось шити, бо легенди передають, що Варвара шила ризи для Ісуса Христа. У лемківських селах Стужиця, Загорб, Верховина

Бистра на Великоберезнянщині саме цього дня заручені до посту дівчата починали шити *сорочку* своєму нареченому [7].

19 грудня – свято Миколи Чудотворця. У Закарпатті здавна побутувала традиція, що Миколай приносить дітям подарунки. Дітей переконували, що святий Миколай все бачить і знає. Він непомітно прийде і принесе подарунки. Здавна обов'язковими атрибутами цього свята були *черевики* чи *чобітки*. Щоб одержати подарунки діти до блиску начищали їх, на ніч ставили у вікно чи під стіл. Вранці діти знаходили подарунки, раділи і разом з батьками співали.

Традиційно на січень припадає найбільше свят. Центральне місце серед зимових свят займали святкові дні від Різдва до Йордана.

6 січня – Святий вечір. Це свято супроводжувалось чималою кількістю обрядових магічних дій, у яких певна роль відводилась й окремим елементам народного вбрання. В українських селах Закарпаття не готували куті. Замість неї випікали обрядовий хліб («крачун», «керечун»), який виступав символом зимового сонцестояння. Обряди з «керечуном» займали важливе місце в різдвяних святах. У долинянських селах заборонялось торкатися «керечуна» голими руками, бо сім'я буде бідною. Тому газдині, готуючи і випікаючи «керечун», одягали *гуню* і *рукавички*, які в народній традиції українців Закарпаття вважались символами багатства. У с. Синевирська Поляна на святвечері кожен член сім'ї мав скуштувати шматок «керечуна». Газдиня при цьому ще декілька шматків клала собі у *фартух*, натирала їх сіллю, а потім згодовувала худобі [1083, с. 315, 317].

У с. Черногорова Великоберезнянського району перед святою вечерею всією родиною йшли на потічок вмивати руки. Незаміжні дівчата витирались не рушником, а червоною *хусткою*, аби бути красивими. Вдома залишали когось одного. Потім газда заходив у стодолу («пелевню»), де брав вівсяну соломку і сніп, далі всі заходили до хати. Той, хто лишався дома, стелив на поріг *гуню*. Переступаючи через гуню, газда промовляв: «Христос

рождається!». Син відповідав: «Славите!» Після цього заходили до хати. Газда ставив сніп на стіл, а соломі розсипав по хаті. Сніп дівчата замість ялинки прикрашали цукерками, а по соломі розсипали лісові та волоські горіхи. Газдиня тим часом роздавала вечерю («фанки», квасоллю з капустою, рис, картоплю та гриби). За вечерю дівчата ворожили: розплітали коси, пов'язувались *хусткою*, йшли до дзвіниці, тягнули за мотузку і примовляли: «Як я тягну тими мотузами, та най так трясуть моїми женихами» [595, с. 20; 622, с. 68].

У багатьох селах до початку і під час святкової вечері приймали колядників. Спочатку колядували діти, а потім підлітки та дорослі чоловіки. У давнину найпоширенішим подарунком для колядників були горіхи, яблука та пшеничні, житні чи кукурудзяні коржики. Наприкінці ХІХ – на початку ХХ ст. поширились колядницькі гурти («вертепи», «бетлегемі»), які наряджались у спеціальні костюми. Їх головними елементами були *білі чоловічі сорочки та штани, фабричні безрукавки, гуні, сукняні куртки, чоботи* (див. рис. 4.94-4.99) [125; 126].

У ряді сіл Ужгородщини дівчата, повернувшись з церкви з всеношної служби, залишали у сінях *постоли чи чоботи*, а самі мовчки йшли спати. Тієї ночі дівчині мав приснитись її суджений.

14 січня – свято Василя, перший день Нового року за юліанським календарем. У народній уяві українців Закарпаття Василя вважали покровителем землеробства і скотарства. Звичай вимагав, щоб усі члени родини на Новій рік були вдома. У багатьох селах цього дня влаштовували святкову вечерю. Під час неї здійснювалось чимало магічних дій. В окремих селах краю господарі, сідаючи до столу, попускали *ремені*, щоб вівці легко розрджувались («котилися»). На світанку першого дня Нового року вмивались водою з потічка чи колодязя. У воду кидали монети, миючись, примовляли: «Абим така чиста й здорова, як ся вода потічкова», «Аби ся ня цілий рік гроші тримали», «Аби стілько било грошей, як води». Лице

втирали не рушником, а *гунею* («Аби вівці хотіли бути»). Дівчата обтирали лице *червоною хусткою* («Аби весь рік бути рум'яною») [1083, с. 321].

У бойків Міжгірщини на **Бабин вечір (18 січня)** обов'язковим був ритуал миття у воді. Вмите лице втирали *гунею*, щоб у господарстві велися вівці [441, с. 53]. Цього дотримувались й на Водохреща (*див. рис. 4.100*).

Весняні народні свята й обряди пов'язані з пробудженням природи, весняного рівнодення та початком нового землеробського і скотарського років. Серед циклу весняних свят найбільше виділяється **Великдень**. Саме в обрядових діях, пов'язаних з цим святом, найчастіше використовували окремі елементи традиційного народного вбрання. У с. Дубове Тячівського району, йдучи до церкви на всеношну службу, жінки зав'язували *хустку* у 12 вузликів, 12 трісочок, 12 нігтів (10 з пальців рук та два – з великих пальців ніг) клали за *пазуху сорочки*, щоб «так, як до трісок і ногтів нич не иматься, абы й до них нич не ймалося».

Паска – головний атрибут великодніх свят. Її випікання вважалось однією із найважливіших робіт кожної газдині. За народною традицією жінки починали місити тісто на зорі, стоячи на *гуні*. Як тісто викисло, паску ставили на дерев'яну лопату і садили до печі. При цьому газдині мусив допомагати хтось із жінок чи чоловіків, але обоє мали стояти на *гуні*, щоб бути багатим. *Гуню* використовували й після освячення пасок. Перш ніж увійти до хати з паскою, під поріг стелили гуню і ставали на неї. Тричі вклонившись, промовляли: «Христос воскрес!». Стільки ж разів відповідали: «Воістину воскрес!». Лише після цього заходили до хати і освячені великодні страви ставили на стіл [1083, с. 329-331]. Зрідка елементи народного вбрання ставали атрибутами великодніх ігор та забав. Так, у чоловічій («легінській») грі «Горить – не горить» використовували *хустину* (4.101-4.103).

Гуцули Рахівщини на Пасху використовували «*бесаги*». Коли батько розв'язував «бесаги», у яких була паска, діти ставали на коліна, а він промовляв: «Аби ваш розум так скоро ся розв'язував, як і сі бесаги скоро

розв'язуються». Бесагами із свяченим начинням господар торкався кожної худобини (див. рис. 4.104-4.106) [5].

Іншим важливим святом весняного календарного циклу було **свято Юрія (6 травня)**. Святого Юрія вважали покровителем скотарства і землеробства. Землеробські мотиви свята в народній традиції українців Закарпаття можна звести до різноманітних заборон. У богданських гуцулів після свята Юрія не можна сіяти мак, бо рід розмирається. Могла сіяти жінка, але без *хустки* [5]. Чимало юріївських скотарських обрядів і вірувань пов'язано з першим вигоном худоби на випаси. У бойків Воловеччини при першому вигоні овець із двору їх проганяли через ворота, в яких розстеляли *гуню*. Цей обряд мав забезпечити успішне ведення і завершення літнього випасу худоби. У лемківських селах Великоберезнянщини при першому вигоні худоби брали з собою дітей. Хлопці збирали квіти, а дівчата, співаючи, плели *вінки*. Виплетені вінки прив'язували бикам і коровам до рогів, а малим теляткам вішали на шию. Такі вінки називали «худобинськими». Подібний звичай побутував і в Сколівському районі Львівської області. Тут вінки називали «лототня», «юріївки», «юрочки». У народі побутувала приказка: «Вдівись ся як корова на Юрія» [632, с. 86]. У селах Луково, Імстичево Іршавського району на Юрія жінки ворожили, щоб їх корови мали багато молока. Для цього оголена жінка, лише в одному *фартухові* («катрані»), мала йти через дев'ять меж. З кожної межі жінка рвала по три жмені трави і несла у катрані корові їсти. Під час рвання жінка постійно промовляла: «Най буде у мої корови много молока».

За народними уявленнями, морози мали остаточно відступити **8 травня (благівісний день Святого Марка)**. Тому досить часто селяни промовляли: «Ачей і на Маркув день будеш у *холошнях*» [1083, с. 341].

Свята й обряди **літнього календаря** приурочені до літнього сонцестояння і вшанування культу природи. Переважна більшість обрядодій літнього календарного циклу супроводжувалась дівочим вінкоплетінням. У

ряді сіл Закарпаття у **Русальну неділю** (Святу неділю) дівчата плели і одягали на голову *вінки* з живих квітів, грались у польових мавок, а хлопці шукали на щастя чотирилисткову конюшину, щоб оздобити нею свого *капелюха*.

Ще на початку ХХ ст. у гірських селах Закарпаття у ніч на **Іван-день** місцями розпалювали вогні, дівчата плели *вінки* з живих квітів, а до них прикріплювали маленькі дзвіночки. У с. Подобовець Міжгірського району дівчата пускали *вінки* по річці і загадували собі якогось хлопця. За повір'ям, плин *вінка* означав шлюб із «чужим парубком» (не із свого села). У с. Вучкове Міжгірського району дівчата підкладали собі купальський *вінок* під подушку задля викликання віщого сну. Внаслідок виконання таких обрядодій, у яких виразно простежуються шлюбні мотиви, дівчата сподівались побачити свого нареченого [1048, с. 289, 291].

Починаючи з першого **осіннього** місяця селяни були у постійних турботах про посіви озимих, закінчення осінніх польових робіт, зимування худоби та врожай наступного року. На Іршавщині на **Главосіки (11 вересня)** неодружені дівчата та нежонаті хлопці не одягали *головних уборів*, щоб наступного року був добрий урожай зернових.

У бойків Закарпаття на **Малу Богородицю (21 вересня)** завершувався полонинський випас овець. На Воловеччині як при першому вигоні, так і при поверненні овець з полонини, їх заганяли у двори господарів по розстелених *гунях*. Святу Богородицю вважали покровительницею сім'ї і материнства. У гуцулів Рахівщини жінки, які не мали дітей, саме після цього свята декорували свої *сорочки* «уставками» з мотивами свастики. За народними віруваннями, цей орнаментальний мотив вишивки мав магічну силу, сприяв заплідненню та оберігав вагітність [5].

14 жовтня – Покрови. Покрова вважалась заступницею дівчат. З цього дня починались вечорниці та весілля. Починаючи від свята **Покрови**,

парубки засилали сватів, а дівчата молилися: «Святая Покровонько, покрий мою головоньку, хоч хусткою, хоч ганчіркою, щоб не зосталася дівкою».

Отже, річний народний календар українців Закарпаття супроводжувався великою кількістю обрядових магічних дій із застосуванням елементів традиційного народного вбрання.

4.3. Одяг в традиційних віруваннях та народній магії

Основною сировиною для виготовлення одягу на Закарпатті, як і в інших регіонах України, було домоткане конопляне або лляне полотно, сукно ручного прядіння з овечої вовни, вироблені овечі шкури. Усі види домотканих полотен проходили загальновідомі завершальні процеси обробки. Для виготовлення одягу використовували й вовну. З неї ткали сукно, яке використовували для пошиття чоловічого і жіночого верхнього одягу.

У народному світогляді українців Закарпаття зберіглося ряд вірувань щодо **способу виготовлення та носіння** одягу. В окремих випадках вірили, що «лісна» могла вкрати немовля. Якщо таке ставалося, то вживали низку заходів, аби змусити демонічного персонажа повернути дитину. Для цього 9 вдовиць прядли, ткали і шили за одну ніч *сорочку* для вкраденої дитини: «Було раз малого хлопця Павлика лишили на борозді, бо робили в полі, та лісні го забрали. Та зібралися дев'ять жінок-вдовиць і за ніч оті жінки спряли нитки, наткали полотна, на таких маленьких кроснах, і зшили сорочку і гаті на того хлопця. Та лісні його через три дні повернули. Той одяг чинили з колопні (коноплі – *К.В.*)» (с. Поляни) [278, арк. 19].

На Закарпатті побутував звичай вдягати *одяг навиворіт*: «Та вівчарі аби могли лісне відігнати та дрантя (одяг – *К.В.*) вівертали на собі та три раз обходили кошару» (с. Поляни) [278, арк. 12]; «Щоб вберегтися від нечистих, треба носити якусь одягу навиворіт» (сміт Великий Бичків) [458]; постолі взували задом наперед: «Та ще розказували, що вкрали були красні легіньи, та все втікав від них, а вони його все догонять, та задом наперед обув

постоли та так втік» (с. Богдан) [279, арк. 75]. Вивертання одягу як оберіг від нечистої сили, зурочення відомий більшості слов'ян [889, 288].

На Рахівщині побутував спосіб позбавити «лісну» сили і так втекти: «Розказували давні люди, то давно було, їмилася лісна до хлопця, та жила з ним..., а він вже хотівся їй позбутися. Порадили го люди так: купити два *чоботи* на одну ногу і дати їй вбутися, бо вона боса ходила. Та так як вона ся вбула, та він від неї втік, бо не мала моци» (с. Лазещина) [277, арк. 4.]. Подібні вірування – як впіймати в червоний чобіт «дику бабу» – побутували і серед українців Східної Словаччини [586, с. 59]; у старий черевик ловили «дівожону» поляки [593, с. 479].

Від «непростих», які могли зурочити, повсюдно на Закарпатті як охоронний засіб малим діткам загальнозживаним було *одягання спідньої білизни навиворіт*. Також нерідко до неї чіпляли булавку.

У демонологічних віруваннях Закарпаття часто зустрічаємо таку складову народного вбрання як *пояс*. Оперізуючись магічним поясом, шнурком, могли перетворюватися на вовка. Якщо цю пов'язку зняти, то вовкун знову стає людиною: «Одного разу мисливець убив вовка. Коли його розпороли, то виявили в нього два серця, а під шкірою черес... Вівчар спостерігав як вовк, перескакуючи овечу кошару, заплутався і впав через голову на землю. При цьому на його шиї урвався «очкур» (гачник), яким він був зачарований. І він знову став чоловіком» [1019, с.70].

Деякі дослідники вважають цей атрибут військовим символом. Так, Л. Залізник зазначав, що такий пояс є аналогом військового пояса, який був притаманний військовим станам низки індоєвропейських народів, а саме оперезання поясом з мечем слугувало посвятою у воїни [722, 144].

Антропоморфним виглядом на Закарпатті наділяли демонів хвороб: *тифу, малярії, умітки холери*, у яких оповідачі виділяли окремі елементи одягу. Як зазначає М.П. Тиводар: «Тиф («червінка») в народній уяві – висока,

суха, тонка жінка в *червоній хустці*. Вона ходить верхом трав, а ті не згинаються під її вагою, бо вона дуже легка» [1083, с. 394].

Подібну особливість, а саме наявність хустки, на Покутті зафіксував і відомий польський етнограф XIX ст. Оскар Кольберг: «Чоловік, якого чума здибає, мусить брати її на плечі і носити, куди вона скаже. Де чума махне хусткою, там усе паде неживе, без духа. Один чоловік, що ніс її на плечах, хотів її втопити, і скочив із нею в річку Прут» [1173, с. 93].

Різноманітними обрядами та ритуалами, пов'язаними з елементами народного вбрання, насичені всі етапи людського життя: народження дитини, весілля, похорон. Традиційно всі дородові звичаї, вірування і заборони мали сприяти нормальному перебігу вагітності та забезпечити народження фізично здорової і розумово розвинутої дитини. Серед великої кількості заборон для вагітної жінки зустрічались й забобони, пов'язані з окремими складовими традиційного народного вбрання. У селах верхів'я р. Боржави важливе місце у родильно-хрестильній обрядовості відводилось поясу. Вважалось, що вагітній жінці не можна переступати через пояс («пасину») чи якийсь шнурок, щоб дитині пуповина навколо шиї не обвилася. На початку XX ст. у селах Бронька, Суха, Кушниця Іршавського району, коли несли хрестити немовля, його одягали в «крижму» і повивали навхрест червоним поясом. Так само робили, коли несли дитину до причастя [579, с. 486-487].

Елементи народного вбрання при пологах використовувала й баба-повитуха. У селах Усть-Чорна, Руська Мокра, Лопухів Тячівського району при важких пологах повитуха розстеляла на живіт породіллі *вінчальну сорочку* її чоловіка, за допомогою рукавів перетискала живіт, «виганяючи» дитину. Таку процедуру виконували декілька разів, доки породілля не розродиться [836, с. 91].

У с. Буковець Воловецького району, як знак сповіщення про народження дитини перед хатою, на стіні або вікні, від вулиці («путя») вішали *червону стрічку* («пантлик») з вінчального чепця матері дитини. Робили це для того,

щоб на дитину не «ймився даякий струп – черяк». Стрічка висіла до часу хрещення дитини у церкві [836, с. 92].

За свідченням П. Чубинського, перед хрещенням хлопчика пеленали у батьківську сорочку, розрізавши її в трьох місцях, а дівчинку – в материнську, зав'язавши в рукав кусочок глини із печі та дрібну монетку [Чубинський мудрість]. Словаки загортали щойно народжене немовля у весільну сорочку батька – «на щастя» [1094, с. 527]. Такі дії, ймовірно, мали на меті надати гідності та здібності батька або матері, бажання вплинути на стать наступної дитини.

Важливе значення у родильній обрядовості Закарпаття займало перше купання новонародженої дитини. Всі елементи, що додавались у першу купіль, мали магічно-символічне значення. На Великоберезнянщині дівчині давали голку, а воду виливали під яблуньку. На Перечинщині до дівочої купелі додавали барвінок з весільного вінка мами. Після купання вінок клали на голову дівчині, а потім він зберігався аж до весілля новонародженої дівчинки [824, с. 73].

Сповивали дитину щонайменше до шести тижнів, однак цей період міг тривати й довше. Пеленки і дитячий одяг не можна було залишати на повітрі після заходу сонця, оскільки через одяг «лісні», повітрулі на немовля могли наслати хвороби («нечистоту», «рап», «струпи») [797, с. 190].

Важливою магічною дією в житті дитини були «пострижини», що виконувалась, коли дитинці виповнювався рік. «До року «сокотили» волосся – «нич не стригли», а вперше стригли у рік, замотували у ряндочку і зберігали у скрині («ладі»). Інколи, коли дитя впісювалося, то тим волоссям обкурювали постільку». Коли волосся було великим, то частину могли закопати під фруктове дерево, вірили при тому, що деревце вродить солодкі яблучка [616, с. 76].

Існувало чимало народних способів лікування дитячих хвороб. «Дитину, яку вrekli, обмиває мати своїм сечов приповідавучи: «В чому м ты вродила,

тим тя обмиваву. Од всякого злого, од вуч пулжих, оби од тя щезли, од кщеного-роженого (ім'я)». Далі мати обтирає сподом катрана дитину [798, с. 558]. «Якщо вrekli дітину, то із одежі того, хто врюк, одрізавуть малиньку рядочку, в ній закручують горячий вуглик і тим димом обкурюють дітину приказувучи: «Як ся дим розходить, так би ся і буль розийшов»».

Особливою магічною силою наділяли **весільний одяг**. «Вінчаний» одяг використовували для того, аби прогнати «нечистого» покійника, позбутися його впливу: «Коли переганяли вівці через ліс, то легінь ступив на то місце, де гуляли лісні і вони забрали його до себе. Тільки через два роки рідні почали замічати, що хтось приходить до їхнього оборога, але лісні далі його не пускали і рідні не могли його повернути. Тоді мама почала звертатись до різних людей і вони підказали, що треба зробити. Вони підсокотили, коли він ще раз прийде до оборога, підкralись і натягли на нього вінчану сорочку. Тільки після цього його лісні відпустили» (сmt Ясіня) [458, арк. 24].

Складові весільного вбрання використовували й у любовній магії. Так якщо когось хотіли приворожити, то крали його (її) сорочку, обв'язували її навколо себе й примовляли: «Так би (ім'я) крутило коло (ім'я), як атота сорочка». Далі скручують, мнуть сорочку і приповідають: «Так би (ім'я) крутило серце за (ім'я), як я атоту сорочку кручу». Після цього сорочку прикладають камінням у хаті тої дівчини, до якої приворожують хлопця. При цьому приповідають: «Так би (ім'я) серце давило за (ім'я), як я атоту сорочку придавила» [798, с. 559].

По-різному поводитись й з **одягом померлих**. Його або спалювали (як правило за межами оселі), або роздавали бідним (сиротам, циганам). Як правило, одяг за померлим намагалися не доношувати, та все ж могли його зберігати і використовувати в магічних практиках: «Щоб чоловік перестав пити, треба було процідити горілку через штани померлого, примовивши: «Товди бись пив, як сись буде пити». Вважалося, якщо людина вип'є цю горілку, більше ніколи не питиме» [1133, с. 298].

У народі існувало повір'я, що для полегшення передсмертних мук варто використовувати вивернутий назовні вовною *кожух*. У селищі Ясіня нами зафіксовано спосіб полегшення передсмертних страждань і мук, які могли тривати по кілька днів: «Баба Петрашка, яка була ворожка, та важко помирала, три дні мучилася, поклікала до себе Павлючок Марію, щоб вона була коло неї. Як вже прийшов час умирати, та вона попросила Марію, аби та роздерла всі подушки і перини, які були у домі, а на підлогу постелила кожух. І так вона її поклала на той кожух, застелений пір'ям. Бабка постелила на підлогу кожух, на нього поклала все пір'я і на це лягла Петрашка і через деякий час померла» (сmt Ясіня) [458, арк. 41-42].

Досить часто елементи традиційного народного вбрання використовували й у **календарно-побутовій обрядовості** Закарпаття. Великою різноманітністю обрядодійств виділялось свято Андрія. Доволі поширеним є дівочі гадання напередодні Андрія, в яких використовують чоловічий одяг. Вечором перед Андрієм, беруть жменю насіння (жита, пшениці), йдуть у двір і посівають дровітню кругом ковбиці і приповідають: «Андрію, Андрію, насіннячко сію, хотіла би м знати, з ким буду го жати?» Посіявши, волочать по тому шатанами («ногавицями»): «Волочу, волочу, дознатися хочу, з якого боку на хлопця чекати, з ким маю весільний віночок узяти?» Прислухалися, звідки загавкає пес – звідти чекати на сватача. Потом ті ногавиці, якими волочили, клали собі на ніч під подушку, приповідаючи: «Гаті, гаті-ногавіці, хто суджений най присниться» (с. Дубриничі Перечинського району) [460, арк. 45].

Чималою кількістю обрядових, магічних дій, у яких певна роль відводилась окремим елементам народного вбрання, супроводжувалась Свята вечеря. Якщо чоловік б'є жінку («жону»), то: «на Сятий Вичур жона стелить собі на столиць чоловікову сорочку і пуд час вечері сидить на ній, а стелить так оби присіла лем рукави. Та булше чоловік на жону руку не пудойме» [798, с. 559]. У с. Черногорова Великоберезнянського району перед Святою

вечерею всією родиною йшли на потічок вмивати руки. Незаміжні дівчата витирались не рушником, а червоною хусткою, аби бути красивими [844, с. 109].

На окрему увагу заслуговує **ритуальна голизна**, яку народна традиція приписувала «непростим». Прямуючи до місця проведення магічних дій, де виконувались якісь важливі ворожіння, збирання зілля, приворожування, знахарі часто брали в них участь голими. Вірили, що одяг з його численними вузликками-хрестиками є помітною перешкодою в успішному завершенні ворожіння: «Та хто бає не може ходити розвитов, лиш тогди ширінку (хустку – *К.В.*) здоймає як бає» (с. Луг) [459, арк. 47]. «Гола знахарка веде голу хвору до лісу. Там біля осики чи тополі розкладали вогонь. Через нього перескакувала хвора, а знахарка заклинала, щоб хвороба перейшла в осику чи тополю» [1020, с. 114]. Ритуальну голизну під час деяких магічних дій дослідники трактують як ознаку приналежності до потойбіччя і «використовувалася вона для набуття надприродних властивостей» [527, с. 356].

Одяг є складовою й ряду інших демонологічних вірувань українців Закарпаття. Так, завдяки вбранню можна було здобути або позбутися домашнього духа-помічника. Демона-помічника можна було продати, подарувати разом з якоюсь річчю (кофтою, хусткою, торбиною тощо), примовляючи при цьому: «беріть зо всім», тоді і демон із річчю переходив до покупця. Аби позбутися купленого домашнього духа, то річ, яку взяли «з усім», потрібно було повернути разом із грошима колишньому власнику [277, арк. 62-63]. Могли позбутися демона-збагачувача і доручивши йому роботу, яку він не може виконати: «Якщо хотів його позбутися, то доручав йому роботу, яку він не міг зробити» (сміт Ясіня). Поширений цей спосіб збутися домашнього демонічного персонажа і в долинян Закарпаття, де йому доручають випрати чорну овечу вовну, або чорну гуню (верхній плечовий

одяг. – *К.В.*) і наказують, аби не повертався, доки не відіпре на білу [797, с. 187].

Доволі поширеними є згадки про господарську діяльність жіночих демонічних персонажів. Про гуцульських мавок відомо, що вони можуть прясти вкрадений льон, ткати з вибіленого полотна, шити одяг [1017, с. 147].

Одяг використовувався і в **народній магії**. Так, відьми («босоркані») могли наслати порчу, вроки («потинати»). «Брали слід та чинили тіп, може із ряндя, то таке форма людини, як узяли слід та з глини, а як із ряндя (одяг. – *К. В.*), то як лялька, та так кладуть у комен, так сушать, а так убирають удти, та так вадь у ноги, руки, та там бодькає (коле. – *К. В.*) і умирає» (с. Кричунів (Crăciunești)). Підливали воду із мертвого, ті хто ворожили, тримали в себе мертву воду. «Тіп» робили, то із тряпок робили чоловічка і на мотузок підвішували на дереві. На зятя одної жінки зробили, на Куцин Івана, і повісився, то йому любовниця зробила, бо він не хотів лишити жінку, і так йому зробила. Той чоловічок із тряпок був величиною десь метр – метр двадцять, то із одягу того, кому то роблять. Ще слово «тіп» кажуть на дуже худих людей [796, с. 493].

Вбрання використовувалось як замітник людини в лікувальній магії. Вірування про хворобу як наслідок проникнення в організм людини злого духа або результат його впливу існує з сивої давнини в усіх індоєвропейських народів [534, с. 81-83]. Так, «пранне» (струпи) у дітей пояснювали діями повітруль: «Котра жона має малу дитину, та пеленки лишит вон, аби не забула узяти, доки сонце не засятит, бо тогди лісні («повітрулі») попішають пеленки та утак іме са до дитини нечістота, рап, струпи усякі» (с. Верхня Рівна (Rona de Sus)). Сам процес лікування подібного захворювання проводили на березі річки: «То як має дитина маленька струпи, та треба було три сорочки з дитини, треба пранник аби від такої дівчини прати перший раз, як кров мала, відтак той пранник треба покропити водов свяченов. Та йдеся на ріку, там де піп Йордан святит, де є

служба на воді, там треба покласти дев'ять каменів, та відтак тоти сорочки. Бити пранником сорочку і казати: «Ні один, ні два, ні три... ні дев'ять». Та відтак треба казати:

*«Водичко Йорданова, обмиваєш гіря,
Коріня, каміння-креміння.
Обмий рабу Божу (імне) від пране,
Набраного, насланого, вбреденого, підсипаного.
Ні один, ні два, ні три... ні дев'ять».*

Тай веречи долі водов ту сорочку, відтак другу, само так третю. Не треба тоту третю сорочку крутити, лиш так істиснути. І треба то робити, аби ніхто не видів, аби не прездріли люде. Тай як ідеш відперати, та треба молитися Пресвятій Діві, аби обчистила Матір Божа дитинку тоту від пране, іду дома, тай тоже ся за тоту дитинку Богу молю. Відтак ту сорочку класти так, де сонце не гріє, в калідор якийсь, аби вісхла, та відтак у тоту сорочку убрати дитинку, тай дев'ять день держити, тай пропаде пране» (сmt Ясіня) [279, арк. 61-62].

Загалом вивчення ролі народного вбрання українців Закарпаття в обрядовій культурі та традиційних віруваннях не можемо вважати завершеним. Попри слабку збереженість в народній пам'яті знань про використання одягу в обрядах та звичаях, перед нами стоїть ряд питань, що потребують уточнень та доопрацювання. Зокрема, це знакові функції одягу, які нами з об'єктивних причин були розглянуті побіжно. В перспективі також окреслення обрядових функцій таких складових народного вбрання: спідниці, верхній одяг, чоловічі та жіночі головні убори, прикраси, доповнювальні елементи народного костюму.

4.4. Вбрання в народному фольклорі та піснях

Народне вбрання – витвір декоративно-прикладного мистецтва. Всі складники народного одягу позначені фантазією народного майстра,

позбавлені випадкового і штучного. У численних народних піснях, приказках, прислів'ях зустрічаються відомості про те, хто і як виготовляв одяг, з якої сировини, як його носили, як до нього ставилися люди. Зокрема, відбилися такі процеси, як прядіння, ткання, оздоблення одягу, а також його крій, назви окремих деталей. У минулому власноручне виготовлення одягу з домотканого полотна чи сукна було звичним явищем. Майже в кожній сільській хаті стояв ткацький верстат. У кожній родині, і в заможній, і в бідній, мати привчала дочок змалку прядсти, ткати, вишивати. Довгими осінніми та зимовими вечорами прядли дівчата вдома і на вечорницях, вишивали, пасучи худобу, а під час роботи багато співали, складали пісні про своє життя і працю [980].

Прядіння, виготовлення тканини в домашніх умовах, пошиття та оздоблення одягу – виснажлива праця, яку майже повністю виконували жінки. Особливо було важко їм у великих сім'ях, нерідко доводилося працювати ночами:

*Не виспалась наша дівочка,
Усю ніч не спала, біль сукала,
По горі ходила, біль білила,
Та до теї белі говорила:
Ой, беле ж моя, тонесенька,
Кому, ти, будеш вірнесенька?
Чи я тебе, беле, не білила?
Чи я тебе, беле, не золила?
Я над тобою, беле, сиділа,
І всю Петрівочку просиділа.
А я тебе, беле, шануватиму,
На великий празник одіватиму [6].*

Головним невід'ємним складником народного вбрання є **сорочка**. Кожна дівчина ще задовго до одруження готувала собі згідно звичаю якомога більше сорочок, вкладаючи в цю роботу свій мистецький хист і вміння. Пізніше, потрапляючи в чужий дім, до свекрухи, молода жінка вже не мала часу вишити собі сорочку. Тим-то весільну сорочку, вишиту ще замолоду, старі жінки ще й тепер часто зберігають як найдорожчу пам'ятку, показуючи її дітям, онукам і залишаючи собі на смерть.

Пошиття жіночої сорочки вимагало значних затрат сил і часу. Адже потрібно було посіяти коноплі, зібрати їх, вимочити, підготувати до пряжі («стіпати», «здиргати»), спрясти повісмо, змотати його, прозолити, поснувати, виткати полотно, відбілити його на сонці і лише тоді братися до пошиття сорочки [970, с. 47]. Про цей процес співається у народній гуцульській пісні:

*Ой, ростіть, ви конопельки,
Високі, тоненькі.
Щоб із вас можна
Напрясти ниточки тоненькі.
Напряла з них Оленочка
Ниточки тоненькі.
Нічками не спала,
Ой, тоненько пряла
Та вішила сороченьку,
Щей повішивала [712, с. 6].*

Дівчата оздоблювали свої сорочки пишною вишивкою. Про поширення вінкоподібного орнаменту в оздобленні сорочок долинян р. Тересви свідчить коломийка, що побутувала у с. Біловарці Тячівського району:

*Сорочиця вишивана: вінці по ній вінці,
Носить легінь подарунки молодинькуй дівці [1005, с. 146].*

Наявність у дівчини кількох, оздоблених вишивкою, сорочок засвідчувала її багатство. У селах Кам'яниця, Оріховиця, Невицьке Ужгородського району побутувала пісня «А в богацьких дівочок по шістнадцять сорочок»:

*А в богацьких дівочок по шістнадцять сорочок,
А у мене єднейка на каждый день білейка.
Вечором замочу, до півночі полочу,
А на рано вберуся, ідуть хлопці, сміються [811, с. 857].*

Пишно оздоблена сорочка була гордістю парубка. Найчастіше її шили дівчата для своїх хлопців. У селах Усть-Чорна, Лопухів, Руська Мокра дівчата при цьому співали:

*Та ци мы дві цимборочки, ци мы дві, ци мы дві,
Шийме собі сорочини, любочкови обі.
Та ти будеш цільковати, а я буду шити,
Тебе буде брати грати, а мене – любити.
Тебе буде брати грати лиш у недільочку,
Мене буде та любити за білу сорочку [655, с. 124; 855, с. 338].*

Хустка у фольклорі. Дівчата і молодиці, як жартували в селах Розтоки, Видричка, Богдан, Луги, Білин – «з претензією», пов'язуючи хустку, один кінець опускали вниз, а другий – піднімали до вуха, або загинали над чолом хустку вверх. Про це кепкували у коломийці:

*Ой верчена дарабчина,
Верчена, верчена,
Та шо дівці помагає
Фустка закочена? [5].*

Своє відображення в піснях знайшли й **народні прикраси**. У селах пониззя р. Терєблї дївчата у вїдповїдь на залицяння хлопцїв казали:

*На високїй полонинї пасе овець тристо,
Кить ня хочеш, хлопче, брати, купи ми монисто [655, с. 180].*

На Рахївщинї хлопцї часто дарували дївчатам намисто взаїн на якусь рїч, зокрема вишиту сорочку. Про це йдеться у народнїй піснї:

*Ой Василю, Василю, сорочку ти вишию,
Купи ми намистину на бїленьку шию [489, с. 102].*

У закарпатських гуцулок значного поширення набули перстнї із мїдї, латунї, срібла. Крім того, побутували інкрустованї намистом або кольоровою пастою дерев'янї перстнї («перстеники») та браслети, інкрустованї цинком або оловом. У межах Закарпаття вони побутували лише в гуцулїв. Кожна дївчина мріяла про подарунок у виглядї перстня вїд хлопця:

*Ой кувала зозулечка, сіла на каменеу,
Казав любко, шо ми купит золотий перстенеу.
Ой кувала зозулечка, сіла на бочку, на бочку,
Казав милий, шо ми купит золоту обручку [5].*

Поряд із прикрасами невід'ємною складовою народного вбрання Закарпаття було **взуття**. Воно пройшло тривалий шлях свого розвитку. Форми і матеріал, техніки виконання, художнє вирїшення взуття, як і одягу в цілому, виникли та розвивались залежно вїд природних умов, характеру господарської діяльності, економічного становища населення. Вони були показниками соціального статусу людини, у них знаходили відображення народнї звичаї, моральнї норми тощо. Оспївувалось взуття й у піснях.

Основним видом взуття на Закарпатті були постолі. На початку ХХ ст. в гуцулів Рахівщини поширились вовняні шкарпетки («капчури»), які одягали до постолів. Вони неодноразово ставали складовими народних коломийок:

*Та нікого так не люблю, як тону Олену,
Віплела ми капчурики з самого берлену.
Та плела я капчурики, та вломила м шпильку,
Ни доплела м капчурики, пробач ми, Васильку [5].*

Крім постолів, гуцули носили «личаки», виготовлені із лика липи або берези. Вимочене лико рубали ножом на смужки («чіблянки»), із яких плели личаки. Їх носили найбільш бідні селяни. Замість вовняних у них використовували клочані волокни. Про них у народній пісні говориться:

*Був дід фряжка [жебрак],
Була в него солом'яна ташка,
Постоли – личаки,
А волокни – клочаки [1073, с. 62; 820, с. 26].*

З кінця ХІХ ст. заможні селяни почали одягати шкіряні чоботи. Для селян чоботи завжди були мірилом достатку, престижним предметом, тому вони намагались їх придбати. Про чобітки мріяла не одна дівчина й молодиця. Щоб їх придбати, не раз йшли на далекі заробітки. Про це співається у народній пісні «На зарібки»:

*Як я піду на зарібки,
На далеку баню [шахту],
Куплю любці чоботята,
а собі крисаню [капелюх] [659, с. 129].*

Бідні дівчата не завжди могли дозволити собі купити чоботи, а хлопці часто жартома до них співали:

Ой, дівочко-відданице, нащо боса ходиш,

*Чому собі чоботята в літі не заробиш?
 Ой, складімся, легіники, хоть по жмени вівса,
 Купім дівці чоботята, най не ходит боса.
 Кути, дівко, чоботята, та не ходи боса,
 Тай велику жебаловку – утирати носа [1037, с. 90].*

Заможні дівчата, ідучи до танцю, хизувались своїми черевиками («топанками»):

*Ой, таньцюю та таньцюю, черевики псую,
 А що кому та до того, сам собі купую [980, с. 68; 1037, с. 44].*

*Ой, черлині чоботята пішли долі ледом,
 Така любка не вінчана, як колач із медом.
 Ой, черлині чоботята пішли долі шутром,
 Така любка не вінчана, як колач із цукром [1037, с. 55],*

Досить часто хлопці кепкували з дівчат, що хизувались своїми топанками:

*Ой, парадна відданиця йшла бы на фашанки,
 Намастила губы боксом, пудером – топанкы [820, с. 30].*

Окрему увагу звертаємо на **весільні пісні**. Однією із перших весільних обрядових дій було сватання. Воно проводилось за домовленістю батьків хлопця і дівчини, котрі, зустрівшись у корчмі, визначали день «сватанок». Зазвичай сватати йшли в неділю, вівторок і четвер, а в «пісні дні» (понеділок, середу і п'ятницю) та в суботу сватів не посилали. Про розподіл весільних обрядодійств за днями тижня свідчить й народна пісня:

*В понеділок вінки виють, бо сі зачинає,
 А в вівторок йдуть до шлюбу, бо то так сі має.*

*А в середу завивають молодицю з дівки.
 А в четвер сі походили свати на горілку.
 У п'ятницю колачини, молоду дарують.
 А в суботу п'ють, співають, буяють, танцюють.
 У неділю ще сі сходять, миски розбирають.
 В понеділок ще сі сходять, тиждень відбувають [733, с. 12].*

Важливим передвесільним етапом були заводини. На заводинах мають бути дві жінки, які готують все, що необхідно до вінчання. Спочатку шиють вінки з барвінку. Всі жінки, котрі шиють вінки, латкають:

*Ой, прийди, Боже, до нас, бо у нас тепер гаразд.
 Тай ти, Божая Мати, віночки начинати.
 Ой, ходила молоденька – весь тиждень,
 Назбирала барвіночку – на сись день.*

* * *

*Ой зацвили фіалочки, зацвили – та лиш одну доріжочку лишили.
 Туди пішла молоденька з легеньком – за нев, за нев її мамка стихенька.
 Та чого ти, рідна мамко, ганяєш, ти вже за мнов порадошки не маєш
 [733, с. 13].*

Ця пісня повторюється і батькові, і братові, і сестрі. Це прощальна пісня. Під час латкання люди танцювали і пригощались.

До найбільш оспіваних у піснях весільних обрядодій можна віднести плетіння вінків з барвінку. У с. Розтоки Рахівського району побутувала коломийка «Плетіть скоро, дівки, вінки»:

*Плетіт скоро, дівки, вінки, бо вже день біленький,
 Бо вже іде за дівчинов хлопець молоденький. (2)
 Плетут скоро дівки вінки, барвінок си нищит,
 Слава Богу цімборочка з нами нині ище. (2)*

*Плетімо скоро, дівки, вінки та ще й приспівуймо
Та ми свої цімборочці щистьми навірчуймо. (2)
Ой, кінчиймо, дівки, вінки та йдім у таночок,
Бо це перший і останній Марічці віночок. (2) [436, с. 1].*

Після вінків шиють прапор для весільної палиці («курагова»). Її прикрашали великою і красивою хусткою, квітами, дзвіночками. Все це пришивали на палицю, а на самому вершечку все прикрашали «калачиком» з муки. Під час виготовлення курагова співали різних пісень:

*Та помагай, Божжа мати, мати,
Кураговцю убирати, вбирати,
Та за стріху, місяченьку, за стріху,
Ми шиємо кураговцю на втіху, на втіху.
Та за хмару, місяченьку, за хмару,
Ми шиємо кураговцю на славу, на славу.
Ой, чия то кураговця понад селом йграє?
То нашого молодого, най ся добре має [733, с. 14].*

У селі Луг Рахівського району для пошиття весільного прапору куми приносили велику червону хустку, яку пришивали на палицю. Дівчата приносили також нові хустинки («жебаловки») та різнокольорові стрічки («пантелики»). Потім прапор приносили до молодого, де його дошивали куми з дружками і дружбами. При пошитті прапору співали:

*Ой, до нас, Боже, до нас, бо у нас тепер гаразд.
Ангели воду носять, Святу Пречисту просять:
Свята Пречиста Мати, приходи до нашої хати,
Приходи до хати, весілля починати [709, с. Луг, с. 196].*

Із народної пісні «Закувала зозулечка за звором, за звором» дізнаємось й про весільний вінок, зачіску та повивання голови нареченої хусткою в богданських гуцулів:

*Закувала зозулечка за звором, за звором,
Заплакала дівчиночка у нинька за столом. (2)
Заплакала дівчиночка, тай заголосила,
Ба де тото плетіньичко, шо я го носила. (2)
Ба де тото плетіньичко, шовкова косицьи,
Вчера м була ище дівка, нині – молодицьи. (2)
Вчера м була ище дівка, була м у віночку,
Нині уже молодицьи, хожу у платочку. (2)
Ой, та вінку, ти мій вінку, зелений барвінку,
Та я тебе поносила лиш одну недільку (2) [436, с. 9].*

Елементи народного вбрання виступали маркером зміни сімейного стану дівчат та хлопців. В пісні «Повій вітре, повій буйний» йдеться про чоловічу зачіску:

*Повій, вітре, повій буйний по високій горі,
Та розчеши кучерики на моїй голові.
Доків мої кучерики рідна мамка мила,
Дотів мої кучерики дівчина любила.
Ой, доків я був у мамки, мамчина дитина,
Вили ми си кучерики, як гороховина.
Ой, від коли я перейшов на жіночі руки
Стали мої кучерики, як бобові струки.*

Про переваги життя з мамою у порівнянні з спільним проживанням в домі свекрухи на прикладі наявності тої чи іншої складової народної ноші співали дівчата у пісні «Та доків я була у мамки»:

Та доків я була в мамки – чоботъита тръоп-тръоп,
 А як прийшла до свекрухи – постольита лоп-лоп.
 Коли була я у мамки – несла м воду лишков,
 Тай то мамка питалася, ци ми ни йи кишко.
 Від коли я у свекрухи – ношу коновкама,
 Ще й свекруха покрикує – май кивай лабами.
 Віддаламси, ни вдаламси, голова ми завита,
 Сижу дома, нігде ни йду, ще м до того й бита.
 Ой, та тільки м си віддала, аби м була жона,
 Чоловік ми наказує – сиди жоно дома.
 Ой, якби я, мамко, знала, шо віддані гаразд,
 Кричила би м на всю хату – віддавайте зараз.
 Ой, якби я, мамко, знала, шо віддані лихо,
 Чесала би м жовту косу, тай сиділа тихо [436, с. 11].

Заміжні лемкині Великоберезнянщини, які згадували життя до весілля часто співали:

Кыбы мені ни чипець, не червона хустка
Я би собі погуляла як у воді гуска [7; 809, с. 288].

У народній пісні (коломиїці) оспіване й чоловіче вбрання. У селі Новоселиця Міжгірського району побутували пісні про важливість для дівчини пошиття для свого хлопця сорочки:

Сорочина памутова

Сорочина памутова, а рукави – так же.
- Ци любиш ня, дівко біла? – Люблю тя. А як же?
Ой, тоту би кошарицю уже час рубати,
на милого сорочину памутову дати.
Сорочина памутова, а на ній бовтиці,

Побилися на Федорі дві рідні сестриці.

Порадьмесья молодиці

Порадьмесья, молодиці, порадьме-порадьме

Та мы своєму миленькому сорочину зладьме.

Йо, твоє бде полотенце, а я буду шити –

Тебе буде у танок брати, а мене любити.

Тебе буде у танок брати лиш про славочку,

А мене бде любиточки за білу сорочку [1037, с. 30-33].

Одним із елементів чоловічого вбрання, оспіваних у піснях, є традиційні головні убори – шапки («крисані»):

Ой Василю, сиди в былю, а я – в малинничу,

Та подай ми крисанину, най тя закосичу.

Та подай ми крисанину, я ї не загублю,

Та най я тя закосичу, бо дуже тя люблю [1037, с. 311].

Складові традиційного народного вбрання краю передані сучасним поколінням й в **прислів'ях, приказках, повір'ях**. Під час польових етнографічних досліджень нами було зібрано чимало подібного фольклористичного матеріалу. Здавна на Закарпатті шанували народний одяг, зокрема вишиту **сорочку**. Вірили, що вона оберігає від усього злого. В усній пам'яті закарпатців ще й нині побутує приказка про людину, якій дуже пощастило: «Родився у сорочці», «Родився у двох сорочках». Кожна господиня старалась аби її сорочки були чистими. Саме ця ознака виступала прикметою чи жінка добра господиня. Про це свідчать прислів'я:

- Хоть старинька, но білинька.

- Біла сорочиця, білі по нюв вінці [7].

На Виноградівщині та Іршавщині народна традиція забороняла зашивати одяг: *«Не можна на собі зашивати одяг чи пришивати гудзик, бо розум зашиєш (або будеш забудливий)»* [1].

Спідниця завжди робила образ жінки спокусливим та яскравим. Усна народна творчість прагнула показати це на прикладі прислів'я:

- *Життя дуже куртое, оби носити ще й довгу сукню.*

- *Ей, парадна відданиця, єдну сукню має, то нарубы, то налище єї вывертаєш* [1].

Значний обсяг зібраного матеріалу свідчить про те, що в чоловічому вбранні важливу роль відігравали **штани**. Це відбито й в усній народній творчості:

- *Гачі залатай, а довг віддай.*

- *Брихня встигне обийти пів світа, докить правда возьме на ся пачмаги.*

- *Пропав як гаті з плота.*

- *Так до діла, як свиня гаті вділа.*

Часто в народних приказках і прислів'ях зустрічається такі елементи народного одягу **як чоботи та черевики**:

- *Два чоботи пара, але єден все ся називать старшим.*

- *Ой, черлині чоботята пішли долі ледом, така любка не вінчана, як колач із медом.*

- *На високій полонині збилися два танкы, дідо бабу так обкопав, що пірвав топанкы.*

Убуюся у черевики тай у білі капці, та піду ся провказати на вічка білявці [5; 6].

Готуючись до зими селяни шили собі кожухи з овечого хутра. Кожухи вважались символом достатку, заможності, влади, здоров'я. Вони використовувались у багатьох обрядах. Повсюдно на Закарпатті побутував

звичай зустрічі молодого матір'ю, одягненою в кожух навиворіт. Побутувала приказка: *«Най би був зять такий багатий, як кожух волохатий»*. На Іршавщині казали: *«Теплий кожух, лише шкода не на мене шитий»*. У селі Онок Виноградівського району про сукняну куртку («реклик») жартівливо співали: *«Міні Петрик купив реклик, обы м го любила, го я, а я реклик поносила, за Петру забыла, йой»* [553, с. 39].

Народна традиція забороняла як жінці, так і чоловікові ходити з непокритою головою. Це вважалось гріхом. У народі побутувало прислів'я : *«Ходить без шапки, ги злодій»*. Гарна шапка колись була гордістю для будь-якого хлопця («легіня», «фраїра»). Тому й усна народна творчість, на прикладі прислів'їв та приказок показує, що народ приділяв велику увагу цьому елементу вбрання:

- *Шапку в руці не можна крутити, бо буде голова боліти.*

- *Та воліє клібанина навікы пропасти, як ми має дівка біла быти у напасти.*

- *Попід гайок зелененький, ходит мій миленький, носит собі за калапом розмай зелененький.*

- *Ой Василю, сиди в былю, а я – в малинничу, та подай ми крисанину, найтя закосичу* [5].

Аналізуючи зібраний фольклорний матеріал, можемо говорити про милозвучність та римування в приказках про народний одяг: *«Но тото пани – на трьох єдні штани»*, *«Никай на дівцию, а не на спідницю»* [1]. Іншим аспектом є синонімічні ряди **«свій – чужий»**. У них йдеться про те, що чуже добро не піде на користь: *«Чужий кожух не гріє»*, *«У чужі чоботи ноги не пхай»*. І, навпаки, своє є своє: *«Своя сорочка ближче до тіла»*. Нами записані й антонімічні протиставлення: *«Своя сорочка ліпше, чим чужий кожух»*.

У народній творчості доволі часто, на прикладі елементів народного вбрання, можемо прослідкувати такі тематичні групи як **«багатство»** і **«бідність»**:

- У богача сім сорочок, а бідноти – єдна і та на кождий динь.
- Добре газдовав – здолю пачмаги прирізав, а на колінах платав.
- Такі в ня статки – шо єдні латки.
- У богача дівку брати, мусів легінь черес мати.

На Виноградівщині побутовали приказки, в яких протиставлялось багате і бідне життя хлопця до весілля і після: «Докіть я ся вженив – чоботята цорк, цорк, а як я ся уженив – постолята шльоп, шльоп», «Докіть им ся нив женив – чотирьма воли крятав, а як я ся уженив – шапков гаті платав» [553, с. 50].

У побутовій свідомості закарпатців зустрічається й протиставлення **«дурний – розумний»**. Народний одяг в цьому плані є яскравим прикладом:

- Такий сь дурний, ги сибірський валянок (взуття).
- Шия з намистом, а голова із свистом.
- Дурному по пояс, а розумний сухий пройде.

Маючи негативне ставлення до **ледарів («лінюхів»)**, закарпатці відповідно змальовували цю рису характеру у прислів'ях та приказках. Як свідчить аналізований матеріал, ледарі висміюються в зібраному нами матеріалі:

- Сидить надувається, три дні в чоботи взувається;
- У лінивого газди (хазяїна) і чоботи з ніг украдуть [4].

У кожної людини багато недоліків, зрештою, жоден із нас не позбавлений власних. Ніхто, як кажуть, не святий. Але є одна людська вада, яку не може спокійно переносити народ, висміюючи її у піснях, казках, прислів'ях. Це – **брехня**:

- Тільки налопонів, шо і в шапку не змечеш.
- Великоє треба хустя, оби заязати людям уста.

Отже, народний одяг можемо вивчати й по пісні, приказках, прислів'ях. На сьогодні народна пісня бережеться й примножується фольклорними колективами. Їх виступи в традиційних народних костюмах, пісня, танець – все це є безцінним джерелом народних традицій. Фольклор показує, що українці, навіть в урбанізованому оточенні все ж пам'ятають, хто вони є, і не мають бажання перетворюватися на безлику стандартизовану людську масу.

Висновки до розділу

Однією із важливих функцій народного одягу є обрядова (сакральна). На прикладі обрядових дій родинного циклу (народження дитини, весілля та похорон) можна прослідкувати як характерні риси окремих складових народного вбрання, так і їх поступову еволюцію. До найбільш вживаних в обрядовості елементів відносимо жіночу сорочку, пояс, гуню чи вовняний кожух, одягнений навиворіт, хустку, чоловічі штани, сукняну куртку та шапку. Важливим сакральним явищем було загортання новонародженої дитини в батьківську чи материну сорочку. Магічною функцією наділялось виготовлення весільних головних уборів та спорядження покійника. Переважна більшість складових народного вбрання ставала елементом окремих обрядодійств річного календарного циклу. На елементах одягу ворожили, вони були головними атрибутами колядницьких гуртів («вертепів», «бетлегемів»), пасхальних, купальських, покровських та інших звичаїв і обрядів. Магічна та ритуальна функції одягу проявлялись в ряді знакових функцій вбрання з набором формальних ознак (матеріал та його обробка, спосіб виготовлення та носіння, голизна, колір, новий-старий, належність та призначення). Аналіз фольклорних матеріалів, як важливого джерела вивчення народного вбрання краю, засвідчив, що у численних народних піснях зустрічаються відомості про те, хто і як виготовляв одяг, з якої сировини, як його носили, як до нього ставилися люди. Зокрема,

відбилися такі процеси, як прядіння, ткання, оздоблення одягу, а також його крій, назви окремих деталей.

РОЗДІЛ 5.
ТРАНСФОРМАЦІЙНІ ПРОЦЕСИ В НАРОДНОМУ ОДЯЗІ
ЗАКАРПАТТЯ ДРУГОЇ ПОЛОВИНИ ХХ – ПОЧАТКУ ХХІ ст.:
ТРАДИЦІЇ, НОВАЦІЇ ТА ПОПУЛЯРИЗАЦІЯ

5.1. Розвиток та трансформації видів і типів народного одягу в другій половині ХХ ст.

Народний одяг є багатогранним явищем, що впливає на різні аспекти суспільного життя та постійно трансформується у мінливому світі, тому активно досліджується науковцями різних галузь знань. Народне вбрання Закарпаття є важливим сегментом загальноукраїнських одягових традицій, які активно розширюються. Тому етноісторичний аналіз та осмислення особливостей еволюції вбрання необхідні для його подальшого становлення та розвитку.

Трансформації в народному одязі Закарпаття відбувались упродовж усього періоду, який ми досліджуємо. Однак їх прискорення припадає на середину ХХ ст. Якщо на початку ХХ ст. для пошиття одягу селяни масово використовували домоткане конопляне та лляне полотно, то вже у 20–30-х роках ХХ ст. промисловий розвиток призвів до зменшення використання домотканого матеріалу.

Період Другої світової війни також позначився на народному одязі селян. За відсутності можливості купувати фабричні тканини відбулося повернення до виробництва доморобних. «То по війні біднота була, не било того вшиткого. Якусь сорочку мались ме, та носилося ще навирх шось теплосє. Ко бив май багатий, та мав вже які кабати, пальта» [477].

Однак у перше повоєнне десятиліття фабричні тканини повернулися до широкого вжитку, що зумовило згасання процесів виготовлення полотна та сукна в домашніх умовах. Доступність і порівняно низька ціна на бавовняні тканини призвели до широкого їх вжитку на Закарпатті. Це у свою чергу

внесло зміни до крою сорочок та розміщення орнаментів на них. Якщо чоловіча сорочка в більшості районів краю ще міжвоєнний період набрала рис міської, то жіноча ще зберігала архаїчні риси майже до кінця 1960-х років. Особливо збереження народних традицій спостерігаємо в гуцулів Рахівщини, бойків Міжгірщини та Воловеччини, частково румунів Закарпаття. В названих етнографічних районах продовжували побутувати традиційні довгі додільні сорочки, короткі «опліччя». Носіння сорочок жінками середнього та літнього віку сприяло їх збереженості. «Так моя мамка та бабка по війні, ще довгий час носили пардні вишивані сорочки. І мене вчили вишивати тоті узори» [472].

Характеризуючи народний одяг Закарпаття в післявоєнні роки, більш-менш детальний аналіз можемо провести стосовно жіночого вбрання. Чоловічий одяг, як показують дослідження, виявлявся простотою, що ускладнює його вивчення.

В побуті долинян, бойків і лемків залишались й спідниці, а в гуцулів – запаски. На Іршавщині в перші повоєнні десятиріччя носили ще й традиційні домоткані рамлені спідниці («сукні»), нижню частину яких оздоблювали вишивкою та мереживом. «Баби носили довгі сукні. Вони били вшивані дрібним хрестиком. А на низ підшивали мережки. Били в нас у селі дві жони, які вже на машинці робили то урізуване мереживо. Ми потом то собі пришивали до сорочок, суконь. Брали й на рушники, скатерті, але вто били май широкі» [418].

Можна стверджувати, що в перше післявоєнне десятиріччя народний одяг ще був у широкому вжитку на більшості території Закарпаття. Про це свідчать розповіді респондентів про вирощування та обробку льону і конопель, з яких ткали полотно. «Ще 50-ті роки сіялисьме конплі, моя тітка, небожка, та ще й у 70-ті роки з тим нарабляла. В то требало било два раз збирати. Коноплі били зелені й білі. Жалисьме, збирали, потом носили

мочити, біла там у потоці така колобаня (яма – *К.В.*), та там ся тиждень два мочило, пак везли домі й сушили» [410, с. 34].

Полюві етнографічні матеріали свідчать й про вичинку шкіри для взуття та кожухів в другій половині 1950-х – початку 1970-х років. Жителька с. Верхнє Водяне Рахівського району згадувала: «Я чула, як дідик розказував, як вони шкіру обробляли: коли знімуть уже шкіру з теляти, наприклад, ставили її на землю і солили зверху, далі скачували у рулон, тота шкіра малася просолити. Далі вешали її на сонце, вона висохла, а далі якусь здирали її (чистили), а далі варгували. Був у нас тут чоловік такий у селі, що він варгував, не знаю якими методами, що вона робилася дуже м'якенька. Шкуру обробляли корою дуба, давно так лиш могли, природними барвниками її фарбити. Корою дуба, а може, ще знали якісь дерева такі, що давали їм такий відтінок» [577, с. 115].

Збереженню одягових традицій в перше повоєнне десятиріччя на Закарпатті сприяла й художня самодіяльність. У краї створювались гуртки, систематичними стали огляди художньої самодіяльності, в яких чималий акцент робився на костюмах [480, арк. 3; 484, арк. 4; 485, арк. 15-16; 952, с. 307-308].

Порівнюючи одягову вишивку 20-30-х і 50-60-х років ХХ ст., можемо говорити про повний перехід до багатоколірності, зміни технік вишивки, структур орнаментальних композицій. Однак не у всіх районах краю ці зміни відбувались одночасно та однаково. Так на Рахівщині жінки згадують: «Вишивки фактично склалися з геометричних мотивів. Рослинні мотиви, зокрема калина, чорнобривці вишивалися на рушниках. Тоді ще вишивали шерстяними нитками, з яких могли торочити й гарні светри, хустинки, кофти, запаски. Тоді даже сорочки шили ще з домотканого полотна». У селах навіть побутовали певні традиції пов'язані із вишивкою: «Ну збиралися на такі посиденьки (вечорниці). Там в основному сідали вишивати, пір'я скубли для подушок, чистили кукурудзу (то в нас називалося чишилки). В одній хаті

збиралися толока. То збиралися жінки, потім до них приходили чоловіки й розповідали різні історії і забавлянки, співали, веселилися, одночасно щось готували до столу, щоб погоститись. А вот вагітній жінці заборонялося вишивати. Казали, що дитинка запутається в нитки. Заборонялося вишивати у святкові дні, в піст» [759, с. 107-108].

Поширена ще в 20-40-х роках ХХ ст. вишивка, виконана технікою «гладь», «двостороння гладь», наприкінці 1960 – початку 1970-х років майже повністю витісняє вишивку хрестиком. Нею оздоблювали сорочки, а також тканини інтер'єрного призначення: «У нас в селі май більше сь ме шили техніков лічильна гладь. То ся й на сорочках шило айбо вже май мало ги давно. Май більше шилисьме скатерті, обруси, салфетки» [1]. На Виноградівщині у зазначений період теж вже лише в рідких випадках вишивали на сорочках: «Уже коли за мої тямки, то сорочки ся так вже не вшивали. Дуже было у моді вишивані скатерти, появилися были круглі столи, у 60-70-х роках квадратні, а тепер май знов круглі, а у 50-60-х роках у моді были дуже круглі столи (роздвижні даже были), та вни были нестандартні, щитайте та скатерть на неї даже в магазині не мож было купити, а й ткали полотно старалися чим май тонкое полотно, но ще кідь си получило якое купити тонкої матерії, не канву, айбо были матерії. В основному ситець носили, та кідь была чисто біла, та на тому вишивали. Дуже дорога і парадна» [868, с. 371].

Вишиту сорочку (вишиванку) як модний об'єкт журналі і ательє пропонували ще на початку ХХ ст. Чи не вперше закарпатські вишиванки на широкий загал потрапили 1922 року, коли чеською дослідницею Амалією Кожміною була організована виставка, на якій експонувались роботи вишивальниць з організованих А. Кожміною курсів вишивки. Виставка проходила в Ужгороді та Братиславі (*див. рис. 5.1, 5.2.*) [1007, с. 22-23]. Згодом альбоми зі схемами вишивки випустили Ф. Шпала (*див. рис. 5.3*)

[1203] та В. Саханєв [1196]. Тоді такі речі сприймалися як екзотика, в моді були етномотиви.

З 1920 року почав виходити друком громадсько-політичний ілюстрований місячник «Радянська жінка» (за часів незалежності – «Жінка»), у кожному номері якого містилися схеми вишивок різними техніками, однак ці орнаменти не були притаманні якомусь конкретному регіону та не наслідували народну вишивку взагалі, адже їх, як правило, розробляли художники-модельєри. Селянки активно перешивали запропоновані узори, особливо поширеною ця практика стала в післявоєнний час (*див. рис. 5.4, 5.5.*) [1147, с. 127]. У 30-40-х роках ХХ ст. багато вишиванок також друкувалось в модних журналах. Пов'язувалось це із актуалізацією національних тенденцій в Європі перед Другою світовою війною. Модні журнали виходили з викрійками, схемами вишивок. Спалах популярності вишиванок відбувся наприкінці 50-х – початку 60-х років ХХ ст. 1970-ті рр. – це період «етно». В журналах друкувалось дуже багато вишивок [1258]. З 1970 року почав видаватися перший в Україні модний глянцевиий журнал – «Краса і мода». У ньому розміщували фотографії найкращих українських колекцій, вкладиш із викрійками та статті про напрями моди (*див. рис. 5.6, 5.7.*) [777, с. 79].

Великі наклади брошур і посібників з пошиття одягу звичайно сприяли розвитку швейної справи. Практично кожна друга жінка в селах шила за необхідності. Швейну справу як обов'язковий предмет вивчали у школах, а вміння шити було однією із чеснот жінки.

Вже на кінець 1960-х років навіть в передгірських та гірських районах краю на основі спідніх сорочок, поширилися жіночі сорочки з фабричних тканин, так звані «платя», «вігани» (*див. рис. 5.8-5.11.*)

Впродовж другої половини ХХ ст. відбулась еволюція й поясного вбрання. На зміну довгій широкій спідниці з домотканого полотна прийшла вузька, коротша і без оздоблення. «Носили вже май приталені сукні, шилися

з ситцю, атласу, що купляли вже в магазинах. Вони не мали вже тих поясів, що били на старих спідницях, їх так не парадилі» [2]. Щодо фасонів, то дівчата та молоді жінки полюбляли рясовані (плісеровані) спідниці. Їх треба було особливо берегти щоб складки не розійшлись. Модними були й кремпленові сукні та плаття (*див. рис. 5.12*).

У середині 50-х років ХХ ст. на Закарпатті починає поширюватись такий вид зимового верхнього одягу як «куфайка». Спочатку придбати її було важко: «Не каждый міг собі дозволити купити куфайку, гроши не было. Были в селах сабови, то шили нам куфайки» [471]. Куфайки шили з пресованої вати. У 70-80-х роках ХХ ст. до неї пришивали великий відкидний комір («бирьку») з хутра (*див. фото 5.13*).

Наприкінці 60-х – на початку 70-х років ХХ ст. в сільську моду входять пальта, куртки, в'язаний одяг. Жінки носили блузки, які заправляли у спідниці. Їх фасон змінювався із додавання відкладного (лежачого) коміру. Поширеними стали кофти-гольфи. На той час їх виготовляли вже на фабриках, їх можна було купити в магазинах.

У 1970-х роках популярними стали жіночі костюми з трикотажу. Одяг з тканин цього типу був відносно недорогим та вирізнявся особливим різноманіттям фасонів. Нерідко трикотажні вироби привозили з-за кордону, про що згадувала респондентка з с. Великий Раковець Іршавського району: «Їздилисьме в Румунію, туди везли всяку техніку, відти привозили всякоє, трикотажа повно. Пак мались ме що носити, різали на ряндя та ткали покрівці» [32].

У 1970 роки в Ужгороді запрацювали торгівельні склади, на які за певних умов можна було потрапити і купити дорогі речі. Був ще своєрідний бартер: люди здавали свою сільськогосподарську продукцію в обмін на талони, за якими потім купували в магазинах дуплянки, югославські чоботи. Речі знаходились і в будинках побуту, де вони відрізнялись від магазинного

асортименту. Тож через знайомства можна було замовляти собі вироби [683, с. 97; 870, с. 295].

Варто відмітити і той факт, що для того аби уникнути можливої негативної реакції односельців, жінки відмовлялись часто одягати нові види вбрання. Це говорить, що існувала повага до громадської думки.

Верхній жіночий одяг 60-80-х років ХХ ст. майже не відрізнявся від міського. Найпопулярнішим вбранням в осінню пору були плащі прямого крою. Взимку носили штучні або цегейкові шуби. У вжитку залишались і суконні пальта (*див. рис. 5.14-5.16*).

У 60–70-х роках ХХ ст. жінки, обізнані на кравецтві, залишалися у великій пошані. Тому багато дівчат прагнули навчитися самотужки моделювати одяг і шити вбрання для себе і своєї родини. Викрійки й рекомендації для пошиття, як стверджують респонденти, продовжували брати переважно з журналу «Радянська жінка». Це була загальнопоширена тенденція в Україні.

У 1970-ті роки великої популярності набув в'язаний одяг. Оскільки готового вбрання на той час було недостатньо, більше того, купити в магазинах в'язані речі було взагалі неможливо. Натомість жінка, яка мала такі навички, могла виготовити собі оригінальний авторський виріб, який був лише в її гардеробі, й, звісно ж, вирізнявся серед інших. У той час продавались хороші нитки, тканину привозили з Києва, Москви.

У другій половині ХХ ст. селянки продовжували використовувати прикраси. Це були недорогі вироби, зокрема намиста («пацьорки») зі скла. Вони, зважаючи на крихкість матеріалу, часто бились. Поширеними були дерев'яні буси, які фарбували в різні кольори. Вміння виготовляти гарні прикраси дуже цінилось серед селянок. Гарні вироби продавались на базарах, а отже були хорошим підзаробітком для народних умільців.

Вже в середині ХХ ст. повністю вийшли з побуту такі елементи народного вбрання як чепці. Але зберігалась традиція за якою заміжній жінці

заборонялось ходити з непокритою головою. Заборона ходити без хусток була викликана нормами моралі та релігійними уявленнями. Оскільки хустка для селян була дуже дорогою річчю, то незаможні жінки виготовляли хустки з домотканого полотна, оздоблюючи її вишивкою [474].

У 50-60-х роках ХХ ст. незаможне селянство Закарпаття фактично не мало літнього взуття : «Ко мав топанки, то був заможний газда. То всьо било дорогоє, ходились ме босими до пізньої осени, а зимов мались ме єдну пару для всьої родини» [475; 476]. Найчастіше босими ходили діти та молодь. До сільських клубів на танці ходили теж переважно без взуття. Довго у вжитку селян зберігались шкіряні постоли. Поряд із ними поширеними були туфлі «брезентяники». Їх шили на замовлення або куплялись в магазинах. Серед зимового взуття переважали шкіряні та кирзові чоботи, гумові калоші, повстяні («валяні») чоботи і черевики.

Після встановлення радянської влади на Закарпатті при хатах-читальнях, сільських клубах, загальноосвітніх школах та новостворених підприємствах почали організовуватись гуртки художньої самодіяльності. На їх базі виникали ансамблі, які поряд із народною піснею і танцем популяризували традиційне народне вбрання. Учасники колективів на виступи одягали одяг, що зберігався в них в родинях. З перших років радянської влади художня самодіяльність перебувала у віданні Будинку народної творчості [485, арк. 15-16]. У вересні 1945 року при обласній філармонії було створено перший в історії Закарпаття професійний колектив – Закарпатський ансамбль пісні і танцю (нині – Заслужений академічний Закарпатський народний хор) (див. рис. 5.17-5.19). Серед художніх самодіяльних колективів, що діяли в краї варто виділити ансамбль «Лісоруб» у Великому Бичкові, що сформувався на базі танцювального гуртка у 1945 році (див рис. 5.20-5.23) [1014, с. 11]. Відомим на всю країну був народний ансамбль пісні і танцю «Боржава» Кушницького лісокомбінату села Довге Іршавського району. Його

керівником був автор пісні-гімну Закарпаття «Верховино, мати моя», заслужений діяч мистецтв України Михайло Машкін.

У радянський період в обласному центрі та багатьох районах і містах краю проводились виставки народних умільців, кращі митці-аматори області охоче брали участь у міжнародних та республіканських виставках і пленерах. Часто на цих заходах показувались роботи вишивальниць – сорочки, спідниці, прикраси з бісеру. На них експонувались музейні та приватні збірки народного одягу, дизайнерські моделі вбрання із використанням народних одягових традицій. Традиційними були виїзди працівників культурно-освітніх закладів до виробничих підприємств з лекціями, спрямованими на популяризацію народної культури, в тому числі й одягу (*див. рис. 5.24-5.31*). Народне вбрання було яскравим акцентом й на заснованих у 1980-х роках, популярних й нині в області свят словацького та румунського народного мистецтва «Словенська веселіца», «Мерцишор», ковальського мистецтва «Гамора», фестивалю «Гуцульська бриндза». У 1989 році, не зважаючи на заборону партійних органів, було започатковано проведення обласного конкурсу «Вертеп» [1125].

Середина 1970-х – початок 1980-х років позначились популярністю так званого «фольклорного» («народного») стилю [777, с. 76]. Він сприяв масовому рукоділлю: вишивці, макраме, в'язанню гачком і на спицях. Популярною стала вишивка. Нею почали оздоблювати блузи, сорочки, спідниці. У цей період плідно працюють художники-модельєри, які вводять творчі мотиви багатих закарпатських одягових традицій в сценічне вбрання для фольклорно-інструментальних та етнографічних колективів краю, хорів виробничих підприємств. У цьому плані варто виділити творчість закарпатської мисткині Терезії Чувалової, яка добре знала місцеву природу та етнічне розмаїття. В її роботах відчувалось поєднання народного із сучасним. У багатогранному творчому доробку художниці й ескізи концертних костюмів для хорів та ансамблів Свалявського і Тересвянського

лісокомбінатів, будинків культури, санаторіїв, колгоспів. Це були авторські роботи, створені на базі народного святкового одягу долинян, бойків, угорців, румунів краю (*див. рис. 5.32-5.36*). Досвід народного мистецтва майстриня перенесла в численні величезні килими (гобелени). Часто їх основними мотивами виступали народні костюми та орнаментика (*див. рис. 5.37-5.41*) [1255; 1257]. Аналогічну роботу проводила заслужений художник України Едіта Медвецька. Її твори несуть відбиток регіональної малярської традиції (*див. рис. 5.42-5.45*). Ескізи народних костюмів Е. Медвецької зберігаються в приватній колекції професора Михайла Беленя (*див. рис. 5.46-5.53*) [1232]. Темою народного одягу просякнута й мистецтво гобелену Наталії Герц (*див. рис. 5.54-5.57*).

На основі виявлених в Закарпатських селах явищ можна говорити про певну циклічність моди. Водночас аналіз видового різноманіття жіночого та чоловічого вбрання, способів його виготовлення й текстильних матеріалів свідчить про те, що одяг у досліджуваній період був маркером соціального розшарування. На це вказують розбіжності у строях простих селян і представників сільської інтелігенції.

5.2. Народний одяг як культурно-мистецьке явище наприкінці ХХ – на початку ХХІ ст.

Традиційне народне вбрання краю останні кілька десятиліть поступово відновлює свою популярність. Якщо ще недавно люди згадували про нього із сумом, як про надзвичайну трудомісткість процесу виробництва, твердили, що в сучасних умовах це неможливо повторити, зокрема через нестачу вихідних природних матеріалів. Окремо говорили про непрактичність народного строю. Зараз в краї є чимало фактів, які сприяють відтворенню одягових традицій та їх популяризації. Одяг чи елементи народно вбрання стають брендовим явищем.

В першу чергу автентика зберігається в музеях. Саме вони виконують роль джерельної бази та провідного популяризатора народного вбрання –

майстра народної творчості. На базі музейних колекцій проводились дослідження майстринями народного мистецтва. Однією із них є Марія Василівна Купарь – художник-модельєр, член Національної спілки майстрів народного мистецтва України – системно й цілеспрямовано вже десятиліття працює над збереженням народної культури Закарпаття. Автор кількох методичних посібників із традиційної вишивки краю, вивчає народне мистецтво й активно його популяризує. Її творчість характеризує сучасний підхід до народного мистецтва краю, безмежний потенціал, що проявляються у її роботах. Одним із напрямів її творчості є моделювання традиційних народних строїв, за якими були пошити сценічні костюми для багатьох фольклорно-етнографічних колективів краю, зокрема Заслуженого академічного Закарпатського народного хору (*див. рис. 5.58-5.61*) [1213].

Говорячи про відтворення народних традицій, не можемо оминати майстра народної творчості з Виноградова Ольгу Гал. Хоч майстриня в основному займається ліпленням з глини, але вже багато років досліджує традиційну орнаментику краю. Нею зібрано значну кількість автентичних жіночих сорочок. Заслугою пані Ольги є відтворення нею орнаментальних схем вишивок рідного Виноградівського району. У 2017 році свої напрацювання мисткиня показувала на персональній виставці в Ужгороді (*див. рис. 5.62-5.64*). Давнє орнаментальне мистецтво краю та його сучасна інтерпретація були представлені в експозиції «Філософія орнаменту», організаторами якої були Ольга Гал та Анастасія Мошкола [1215].

Тема народного вбрання висвітлена й творчості народного художника України, лауреата Шевченківської премії Василя Свиди. Дерев'яні скульптури майстра дають уявлення про локально-територіальні типи одягових комплексів долинян, гуцулів, бойків, лемків, словаків, угорців, частково – румунів краю. Завдяки художньо-виражальним засобам скульптури, деталізації персонажів, етнографічній тематиці В. Свида в притаманний спосіб для скульптури передає форму вбрання, його

конструкцію, фактуру, декор та вишивку. Об'ємна скульптура є не тільки пам'яткою образотворчого мистецтва Закарпаття, а й етнографічним джерелом різних аспектів культури краю – народних промислів і ремесел, повсякдення та свят, народного вбрання, вишивки, інтер'єра народної хати (див. рис. 5.65-5.68) [501–504; 600, с. 32-33; 721; 996, с. 291].

В плані детального зображення народного одягу вершиною творчості В. Свиди є горельєф «До молодого. Весілля» (див. рис. 5.69-5.73). Робота вражає своєю монументальністю. Тут з-під батьківської стріхи молодий веде молоду в невістки, її проводжають староста і батьки. Мати, витираючи сльозу, тато у роздумах з віхтем пшениці в руках, дружби і дружки, чемно кланяючись, родичі і сусіди, дорослі і діти, одні поважно ступають, інші кружляють у танці, музики виграють маршів. Молоді у національних строях, їх руки перев'язані весільним рушником, а позаду старший дружба вимахує весільним деревцем [502].

Традиції народного вбрання знайшли своє відображення й в глиняній скульптурі малих форм. У цьому жанрі декоративно-прикладного мистецтва працює народний художник України, член Національної спілки художників України Магдалина Пуглик-Белень. Вона є авторкою ряду серій керамічних виробів, в яких домінує тема народного одягу. Майстриня вміло передає окремі деталі крою, способи ношення, елементи декору одягу (див. рис. 5.74, 5.75) [490; 491; 1238]. Етнографічний колорит зустрічаємо в фігуральній пластиці заслуженого майстра народної творчості України, завідувачки етнографічного музею Закарпатського обласного організаційно-методичного центру культури Наталії Стегури. Працюючи з глиною, вона експериментує, шукає щось своє, оригінальне. В її роботах багато мініатюрних деталей, декору, імітації вишивки, складових народного вбрання, що створює етнографічний колорит (див. 5.76, 5.77) [492; 493; 1234; 1243].

Заслужують на увагу образотворчі та графічні роботи кандидата мистецтвознавства, доцента Закарпатської академії мистецтв Романа Пилипа.

Вивчаючи народну вишивку Закарпаття, він здійснив серію зарисовок «Локальні особливості народного вбрання». Це художні полотна із зображенням пар в традиційному народному вбранні різних районів краю (див. рис. 5.78-581). Надзвичайно цінними для сучасного дослідника народного одягу є рисунки крою та схеми розміщення орнаменту на окремих складових народного вбрання, розроблені Р. Пилипом (див. рис. 5.82, 5.83).

Реконструкцією традиційних народних костюмів різних етнографічних регіонів України займається Катерина Білетіна. Свій об'ємний доробок вона видала окремою книгою із промовистою назвою «Беззахисність перед красою». В альбомі вміщено 26 оригінальних мистецьких реконструкцій вбрання, із яких чотири відтворюють одягові традиції Закарпаття (див. рис. 5.84-5.87) [558]. У квітні 2017 р. в Закарпатському музеї народної архітектури та побуту відбувся творчий день К. Білетіної. На території скансену розгорнувся пленер за участі гості та викладачів Закарпатської академії мистецтв і відомих крайових художників Романа Пилипа, Олени Дерди, Антона Ковача, Емми Левадської, Юлії Єгорової-Рогової. Студентка академії, Наталія Савчур, позувала для митців у народному вбранні. Цього ж дня було проведено презентацію книги та відкриття виставки робіт мисткині. Представлена добірка картин Катерини Білетіної «Квіти Закарпаття» – це частина проекту «Український портрет», започаткованого художницею в 2004 році. Виставку склали 26 полотен, одне з яких написане під час пленеру. Більшість робіт зображали народні одягові комплекси закарпаток (див. рис. 5.88, 5.89) [1216].

Заслуговують на увагу також роботи харківської художниці Ірини Калюжної, яка детально вимальовує дівочі строї боржавських і тереблеріцьких долинян (див. рис. 5.90-5.92) [1240].

Над пошиттям і моделюванням народного вбрання на Закарпатті працює й ряд швачок, модельєрів. У цьому плані виділяємо практично єдину в області майстерню з виготовлення народного сценічного одягу «Folklore»,

яка працює з 1994 року. Її керівник Оксана Вовчик. Тут виготовлять на замовлення народне вбрання різних регіонів України та народів світу, естрадні та карнавальні костюми, жіночі головні убори (коронки, віночки, чепці), чоловічі ремені («череси») та постолі. Також проводять реставрацію старих костюмів. В оздобленні використовують ручну та машинну вишивку, аплікацію, натуральну та штучну шкіру, хутро, декоративну тасьму, стрічки, бісер та інше. Серед замовників – провідні професійні та аматорські колективи й виконавці Закарпаття та України. Зокрема, народний артист України, заслужений працівник культури України Петро Матій, художній керівник та головний диригент Заслуженого академічного Закарпатського народного хору, заслужений працівник культури Наталія Петій-Потапчук (див. *рис. 5.93-5.94*), фольклорно-етнографічний ансамбль «Ужгород», камерний хор «Кантус», інструментальний ансамбль «Рапсодія», ансамбль «Словенка» та багато інших. У стилізованому костюмі від Оксани Вовчик виходили на сцену також фіналістка конкурсу «Королева України – 2011», «Міс Європи», І віцеміс конкурсу «Model of the World-2011» Іветта Божар, фіналістка Всеукраїнського фестивалю молодих виконавців сучасної пісні «Сузір'я зірок» Вікторія Пінзель. Нині костюми «Folklore» – це неповторний стиль, нестандартна розкіш, використання найінноваційніших рішень. Моделі національного одягу не схожі один на одного, не повторюються. Усі різні, водночас залишаються класичними, мають певні елементи модерну. Роблять костюми як за власними розробками, так і за ескізами замовника [1253].

Чималу роботу по популяризації традиційного народного одягу проводить перша та єдина професійна на Закарпатті школа моделей «A'star» (засновник та керівник – Анна Феєр). Вона займається навчанням та надає шанс реалізувати себе як модель, виключно дітям та підліткам. Основна мета – дати можливість моделям-початківцям заявити про себе, допомогти знайти для них цікаву та перспективну роботу в модній індустрії. Школою

проведено чимало заходів, спрямованих на відродження народних традицій. У 2020 р. «A'star» за підтримки Українського культурного фонду стала організатором яскравого дійства online folk-fashion fest «Гуцульська ватра», що було проведено на Івана Купала у туристичному комплексі «Воєводино» під відкритим небом із запалюванням великої гуцульської ватри. Родзинкою мистецького дійства став колоритний fashion-перформанс «Спадщина». Під час театралізованого показу глядачі мали унікальну можливість побачити нову інтерпретацію традиційного вбрання гуцулів Закарпаття, яка демонструє розвиток гуцульської моди з використанням екологічних тканин та етнічних мотивів багатих на художнє оформлення, де гармонійно поєднуються характерна орнаментика автентичних і сучасних гуцульських одягових традицій Закарпаття. Тисячолітній спадок народних кольорів і правил їх поєднання з особливими елементами одягу і прикрас, які більше ніде не зустрічаються можна було побачити на виставці автентичного гуцульського строю від приватного музею гуцульського одягу та старожитностей Юрія Саса та виставці прикрас ручної роботи від закарпатської майстрині Марії Дуркот (*див. рис. 5.95, 5.96*) [1250; 1259].

В останні роки не можна не помітити надзвичайне активне зростання інтересу до народного одягу. Мешканці краю як молодого, середнього, так і старшого віку, тут не є винятками. Вагомою причиною відродження традиційного для регіону одягу є його популярність, насамперед серед молоді та людей середнього віку. Відзначаємо сплеск зацікавлення традиційною народною орнаментикою вишивки, що побутувала в регіоні, саме з метою її подальшого відтворення на сучасних сорочках (як жіночих, так і чоловічих), сукнях, а також спідницях, хустках тощо. На нашу думку, певну роль у активізації даного процесу відіграють випуски спеціальної літератури, в якій автори проводять реконструкцію традиційних візерунків, характерних для Закарпаття.

Складові народного одягу, зокрема вишиті сорочки, є обов'язковими елементами святкування державних свят. Традиційними для Закарпаття стали паради вишиванок до Дня Незалежності. В останні роки вони проводяться до міжнародного Дня вишиванок. У травні 2021 р. парад вишиванок розпочався біля Закарпатського музею народної архітектури та побуту. Далі «вишивана» хода вирушила до центру міста. Біля кафедрального собору її зустрічав Закарпатський народний хор. А на площі Театральній було організовано показ традиційних народних костюмів Закарпаття з фондів зібрань ужгородського скансену (див. рис. 5.97-5.99) [1231].

Окремо слід відзначити практику повернення до масового одягання народного строю під час влаштування спеціальних свят – етнофестивалів, які набувають дедалі більшої популярності. Фестиваль під назвою «Гуцульська бриндзя» щорічно проходить на Рахівщині. Для участі в ньому сюди масово їдуть селяни із дальніх і ближніх сіл. Його проведення має особливе значення, адже цей край славиться своїми надзвичайно колоритними вишиванками. Одне із завдань фестивалю – сприяти популяризації регіонального вбрання у всеукраїнському масштабі. Тут відбуваються майстер-класи з виготовлення сорочки, покази сучасних робіт місцевих народних майстринь (див. рис. 5.100, 5.101) [1254].

У 2016 році в краї було засновано фестиваль «Закарпатська свальба». За сценарієм свято відбувається в селах Колочава Міжгірського та Німецька Мокра Тячівського районів, де проживають українців, німці та румуни. Тут відтворюються чимало весільних обрядових дійств, зокрема плетіння барвінкових вінків, благословення батьків, спорядження наречених та їх весільного «кортежу». Головними героями фестивалю є молоді пари, які в найближчому майбутньому збираються одружуватись, а також фольклорно-етнографічні колективи краю. Всі вони одягнені в традиційний народний одяг відповідного району. Родзинками свята є обряд «викупу молодої», обмін

короваями та закосичення молодого і дружбів, обряд «затанцювання свальби» (перший танець молодих), весільний танець на гунях (*див. рис. 5.102, 5.103*) [1220].

У 1990-х роках почали з'являтися приватні колекціонери народного одягу. Їх кількість збільшилась у 2000-х роках. Завдяки їх зусиллям значну кількість експонатів вдалось врятувати від повного знищення. На основі зібраних колекцій формувались окремі експозиції та навіть цілі музеї. Житель села Грушево Тячівського району Василь Тегза протягом багатьох років зібрав велику колекцію пам'яток старовини, яка налічує понад 5 тисяч одиниць зберігання. Серед них біля 200 взірців одягу (*див. рис. 5.105, 5.105*) [754, с. 56]. У 2001 році на базі великої приватної колекції та художнього салону у селищі Буштино Тячівського району відкривається Музей стародавнього одягу, ткацтва та вишивки. У 2007 році музей отримав статус громадського об'єднання. Доктор історичних наук, професор М. Тиводар пропонує для нього назву – Регіональний музей етнографії сіл пониззя ріки Теремля. Колекція народного вбрання, одягової вишивки, ткацтва, предметів побуту, зібрана в різних селах Теремлянської долини, нараховує понад 3 тисячі експонатів. Датуються вони в основному кінцем ХІХ – першою половиною ХХ ст. Цінність колекції полягає у архаїчності комплектів народного одягу, ткацьких знарядь праці, ужиткових предметів (*див. рис. 5.106, 5.107*) [830, с. 68-69]. До цінних приватних збірок народного вбрання варто віднести також колекції Івана Ботоша з с. Нижня Апша Тячівського (*див. рис. 5.108*), Юрія Саса з с. Косівська Поляна Рахівського районів [1237].

Протягом останніх десятиліть помітно збільшилася кількість молодих пар, охочих організувати весілля в етностилі. Поява етновесіль, зумовлена відродженням традицій та зростанням інтересу молоді до власних традицій у роки незалежності України. При відтворенні весільних звичаїв та обрядів важлива роль відводиться народному вбранню. Здебільшого використовують стилізований одяг, який імітує певні елементи автентичного строю. У липні

2021 року на базі Етнографічного музею «Лемківська садиба» у с. Зарічево Перечинського району відбулась масштабна реконструкція традиційного лемківського весілля (див. рис. 5.109-5.111).

5.3. Традиційний народний одяг як елемент атракцій в ужгородському скансені

Музей як туристичний продукт включає в себе пакет послуг, що складається з постійних і тимчасових виставок з професійним обслуговуванням і організацією щорічних та подієвих заходів.

Важливим елементом скансену як туристичного продукту, створеного з урахуванням потреб сучасного клієнта, є відкриття доступу до музейних колекцій шляхом залучення об'єктів, інструментів, пристроїв, до яких можна торкнутися, випробувати та вивчити принцип їх роботи. Тому туристичним продуктом є друкований путівник по музею, виставка, культурний захід, майстер-клас, онлайн-проект. Продукти можуть бути куплені або виготовлені відвідувачем, відповідно до його вподобань, фінансових можливостей та виділеного часу.

Музей, який функціонує в конкретній реальності, повинен співіснувати з навколишнім середовищем і ефективно виконувати свою роль, оскільки головний сенс збирання колекцій та їх збереження для нащадків існує лише тоді, коли наступні покоління дійсно можуть і хочуть їх використовувати.

Важливим джерелом вивчення та популяризації культурної спадщини краю, а також неодмінним елементом атракції в Закарпатському музеї народної архітектури та побуту є традиційний народний одяг. До різнопланових аспектів поширення інформації про традиційне народне вбрання відносимо: постійні та тимчасові виставки; реконструкції, покази, дефіле-шоу, студії вишивання, фестивалі, заходи по відтворенню звичаїв та обрядів річного календарного циклу, родинної обрядовості, свята народних ремесел, культурно-мистецькі проекти, в тому числі онлайн-проекти.

Традиційним способом представлення ресурсів скансену є статичні презентації колекцій у вигляді **експозиції будівель та їх інтер'єрів**, які є одночасно суттю самих музеїв. Інтер'єри музейних об'єктів постійно діючої експозиції під відкритим небом ужгородського скансену формувались таким чином, щоб показати традиційний побут місцевих жителів : розвиток ремесел і промислів, знаряддя праці, способи опалення хати, народні меблі. Невід'ємним атрибутом кожної селянської оселі був й народний одяг, як повсякденний так і святковий та обрядовий. На прикладі музейної експозиції кожен бажаючий може ознайомитись як з локальною варіативністю одягових комплексів Закарпаття в цілому, так і з окремими їх складовими.

У хаті з села *Оріховиця Ужгородського району* над лавою на стіні розміщена вішалка, на якій експонується одяг: гуня, спідниці («кабати»), крива палиця. Гуня була традиційним елементом одягу як жінок, так і чоловіків. Її одягали в холод, дощ, восени, зимою, навесні і під час релігійних свят, весілля. Гуні були довгі, з довгими рукавами, обшивались («обмітувались») навколо шиї та передньої поли білою чи червоною шерстяною ниткою. Вся зовнішня сторона гуні покрита довгим ворсом. Цей ворс час від часу розчісували гребенем. Зверху зав'язували гуню до шиї двома вовняними шнурками («ощунками»). Гуня могла сягати до колін або трохи вище (*див. рис. 5.112*) [424, с. 15].

В житловій кімнаті хати з с. *Ракошино Мукачівського району* відтворено куток шевського ремесла. Сюди входить верстат у вигляді стола з шухлядами, на якому знаходяться молоток, рашпілі, ножі, просмолені нитки, кліщі, шило, крючок, лапка, у шухлядах – кілочки та клинці, під верстатом – ящик з інструментами, біля нього пристрій для знімання чобіт, на полиці – дитячі та дорослі колодки, біля полиці – дубова дошка для розкрою та шустерська машинка для пошиву халяв. Все це начиння дає можливість ознайомитись із процесом виготовлення взуття, що включав у себе такі

етапи: зняття мірки, крій, шиття взуття, його оздоблення та викінчення виробу (*див. рис. 5.113*) [424, с. 18-20; 651, с. 40].

Своєрідністю відзначається одяг сіл Боржавської долини (Керецьки, Березники Свалявського, Кушниця, Лисичево, Бронька, Суха, Довге, Приборжавське Іршавського районів). Окремі його елементи експонуються в інтер'єрі *хати з с. Довге Іршавського району*. Головним елементом жіночого одягу в Довгому була сорочка («довганя»), яка виділялась червоною тканиною смужкою («тканкою», «челленицею») в нагрудній частині та орнаментальною композицією вишивки на рукавах. Сорочку підперезували домотканим поясом («силянкою») із покупних різнокольорових шерстяних ниток. Поверх сорочки одягали фартух («плат») із фабричного полотна. Заможні жінки носили козушок («кожух», «бунда») – коротку безрукавку, хутром всередину, оздоблену вишивкою червоного, зеленого, синього кольорів. Традиційним елементом у жінок (як і у чоловіків) була гуня. У Боржавській долині побутували біла («сива»), яку носили вівчарі, та чорна («ключканиста») гуні. У 80-90-х роках ХІХ ст. у з'явився піджакоподібний плечовий одяг «уйош» (суконна куртка поперечного крою). У 20-х рр. ХХ ст. жінки почали в'язати шкарпетки («штримфлі») із овечої вовни (*див. рис. 5.114*) [621, с. 46; 660, с. 98; 1192, с. 316].

На жердці («грядці») у *житловій кімнаті хати з с. Стеблівка Хустського району* експонується одяг, серед якого виділяють довгі жіночі, що виділяються кроєм, декоративними швами («бокорками», «розшивками»), мережкою, вишитим прямокутником чи квадратом під ошийником, а також пишною вишивкою на рукавах. Крім жіночих сорочок на грядці експонуються чоловічі штани («гаті»), чоловіча сорочка, сукняна куртка («вуйош»), фартухи («плати»). На ліжку, у кімнаті-світлиці, демонструється жіноча сорочка («заспупльниця»), короткі безрукавки («лай бички», «камізельки»), оздоблені різнокольоровими збірочками («фодричками») та стрічками («пантеликами») (*див. рис. 5.115*) [620, с. 59; 823, с. 121].

Окремі складові народного вбрання тересвянських долинян Закарпаття можемо бачити та вивчати в *хаті з с. Бедевя Тячівського району*. У світлиці, на ліжку, представлено весільний вінок («косицю»), основа якого виготовлена з декількох пластинок кори липи, обшитих білою стрічкою. На основу вінка пришивалась коронка («косиця») у вигляді серця. Все зовнішнє тло віночка оздоблене прикрасами із зібраних у бутончики стрічок та кусочків полотна («мачки»). Подібні вінки дівчата передавали одна одній. Вони могли передаватись і в сім'ї з покоління в покоління. Таким чином в одному вінку заміж виходили бабуся, мама, внучка, правнучка і т.д. Звертає на себе увагу ще один весільний атрибут – велика хустка, розміщена на грядці у світлиці. Виготовлена вона з білого полотна фабричного виробництва. По периметру, ближче до країв, оздоблена вишивкою (квітковий орнамент) та різнокольоровими стрічками («пантеликами»). Краї обрамлені мережкою та довгими стрясками. Такі хустки побутували в 20-40-х роках ХХ ст. Жіночі сорочки, фартухи хутрянні безрукавки, сукняні куртки, чоловічі зимові штани («холошні») експонуються й в інтер'єрі буденної кімнати (*див. рис. 5.116*) [424, с. 47-48; 823, с. 123].

Окремі складові народного вбрання долинян Закарпаття зберігаються й у *хаті з с. Тибава Свалявського району*. Зокрема, це жіночі сорочки, виготовлені вони з домотканого конопляного полотна вручну. Біля горловини призбирані («морщені») й оздоблені вишивкою. Розріз спереду, застібується на гудзики («гомби»). Рукав довгий, морщений навколо манжет, оздоблений вишивкою геометричного характеру, виконаною технікою «хрестик». На ліжку виставлено білу гуню («петек») (*див. рис. 5.117*) [424, с. 103].

Чимало елементів народного костюму гуцулів Закарпаття представлено в інтер'єрах *садиби-гражди з с. Стебний та хати з села Ясіня (присілок Кевелів) Рахівського району*. Кожен відвідувач музею має змогу ознайомитись з повним комплектом як жіночого, так і чоловічого вбрання.

Основним компонентом жіночого одягу була сорочка, до якої одягали двошарові пілки («запаски»), що притискалися тканими поясами («окрайками»). Яскравістю виділялись хутрянні безрукавки («кептарі») та сукняні куртки («сердаки»). Своєю специфіку крою та оздоблення мали гуцульські кожухи. У кімнаті-світлиці гражди експонуються весільні атрибути – вінки з барвінку та топіці («бартки»). Гуцульський чоловічий стрій складається з сорочки, гатей, кептаря, сердака, пояса («череса»), калапа, тайстрини, постолів (див. рис. 5.118, 5.119) [424, с. 76-83].

Народний одяг бойків Закарпаття представлено в *бойківських хатах з сіл Рекіти Міжгірського та Гукливиї Воловецького районів*. Оскільки бойківські хати курні, то одяг в них зберігався в коморі, яка мала окремий вхід з галереї. Тут на грядці та під нею експонуються жіночі та чоловічі сорочки, фартухи («плати»), пояси жіночі («плетінки», «пасини»), хустки-«молодиці», хустки («ширінки»), холошні, уйош, кожух, гуня.

Аналогічно в *коморі хати з с. Гусний Великоберезнянського району* можемо спостерігати народне вбрання лемків Закарпаття : сорочка («опріччя»), фартухи («запиначки»), сіраки, плетені жіночі пояси («плетеники»), цікаві за формою і орнаментом очіпки. Можна відмітити, що тут панувала вишивка переважно рослинного характеру.

В постійно діючій експозиції під відкритим небом ужгородського скансену знаходяться й складові традиційного народного вбрання румунів та угорців Закарпаття. У *житловій кімнаті хати з с. Середнє Водяне Рахівського району* спостерігаємо румунське народне вбрання, якому властиві певні особливості, що проявляються в крої окремих складових, у співвідношенні кольорів, орнаментальних мотивів. Румунському одягу характерний білий колір і яскрава поліхромія в орнаменталії. Традиційний костюм складався з сорочки, запасок, спідниці, безрукавки, уйоша, вовняної накидки («губе»), чоловічих сорочок та штанів, поясу-чересу («тісеу»). Голову жінки накривали хусткою («ширінкою»), чоловіки носили шапки

(«клопи»). На ноги взували шкіряні постоли («опінч») або чоботи («чізме») (див. рис. 5.120) [424, с. 55-56; 435, с. 12; 738, с. 71]. Відчинені двері шафи в передній кімнаті хати с. Вишково Хустського району дають нам можливість прослідкувати своєрідність угорського національного костюму. Народний одяг угорки складається з таких компонентів: сорочка, спідниця, безрукавка, фартух, кожух, головний убір, нашийні прикраси та взуття. Основними компонентами чоловічого одягу були сорочка і штани (див. рис. 5.121) [424, с. 55-56; 435, с. 5; 1177, с. 107].

Скансени, окрім типових презентацій будівель та інтер'єрів, часто мають інші постійні та тимчасові **виставки**, що стосуються народної культури та презентації багатих музейних колекцій. Ці виставки – найпростіший спосіб інтерпретувати ресурси музею. За останнє десятиліття науковими співробітниками ужгородського скансену неодноразово організовували виставки локальних одягових комплексів Закарпаття. Так, у рамках святкування 40-річчя музею, з 25 червня по 20 липня 2010 р., у виставковому залі музею діяла виставка *«Традиційне народне вбрання Закарпаття XIX – першої половини XX ст.»*. На ній були представлені всі локальні етнографічні одягові комплекси Закарпаття. Вдалим доповненням до виставки були стенди, закомпоновані взірцями одягової вишивки із колекції Марії Грицак, що зберігаються у фондах музею. Цікавими та колоритними виглядали невеликі виставки, присвячені окремим елементам комплекту традиційного народного вбрання. Вони дають змогу більш детально показати особливості крою та оздоблення тієї чи іншої складової народного строю. Серед подібних виставок можемо виділити тимчасову експозицію *«Перечинські візерунки : жіноче народне вбрання»*, побудовану у 2009 р. у виставкових залах ужгородського скансену [425; 426; 845, с. 244].

У 2012 р. у рамках масових заходів з нагоди відзначення 21-ї річниці *Незалежності України* науковими співробітниками музею була підготовлена виставка *«Традиційний народний одяг – один із основних видів матеріальної*

культури гуцулів Рахівщини». Побудові виставки передувала ретельна робота по дослідженню автентичних взірців традиційного народного одягу гуцулів Рахівщини: збір польового етнографічного матеріалу, вивчення тих чи інших складових гуцульської народної ноші у музеях України та області, приватних колекціях. Зібраний матеріал став основою для написання науково-методичного посібника «Традиційний народний одяг гуцулів Рахівщини ХІХ – першої половини ХХ ст.» та тематико-експозиційного плану пропонованої виставки.

Виставка складалась з окремих експозицій. В основі першої з них лежали комплекти традиційного жіночого та чоловічого народного вбрання й окремі взірці одягової вишивки. Доповненням до них були анотаційний матеріал та карта комплектів традиційного народного вбрання гуцулів Закарпаття. Друга експозиція складалася з хутряних безрукавок («кептарів») та сукняних курток («сердаків»), які розміщені за етнографічним принципом. Третя частина експозиційної площі побудована з гуцульських двоплатових пілок («запасок») та румунських «задьє», жіночих хусток, дівочих вінків, різноманітних сумок. Окрему міні-експозицію склали фотографії Флоріана Заплетала, виконані ним у 1920 році у селах Закарпатської Гуцульщини. На них зображені гуцули у традиційному народному вбранні та відома дерев'яна Струківська церква у с. Ясіня. Доповненням до виставки виступали трембіта, бондарні вироби ужиткового призначення (бербениці, коновки, гелетки, маслобійка, бочечки), шкіряні пояси («римині»), постолі та чоботи, дерев'яні скульптури на гуцульську тематику, традиційна гуцульська кераміка (*див. рис. 5.122*) [423].

У 2013 р. у виставкових залах Закарпатського музею народної архітектури та побуту пройшла виставка *«Матеріальна культура лемків і бойків Закарпаття : традиції та сучасність»*, окремі експозиції якої формувались зі складових народного одягу згаданих етнографічних груп українців краю. Так, основну експозицію виставки склали комплекти

традиційного жіночого та чоловічого народного вбрання, окремі взірці одягової вишивки та жіночі прикраси з бісеру. Ще одну частину експозиційної площі займали жіночі сорочки та традиційні жіночі головні убори. На прикладі сорочок показано еволюцію крою та орнаментальних мотивів вишивки лемків і бойків Закарпаття. Цілісний ансамбль створюється завдяки поєднанню сорочок із хустками, чепцями та уплітками у коси. У лемків Великоберезнянщини побутували чепці («чепаци») у вигляді маленької шапочки із довгою вишиваною стрічкою («партицею»), а на Перечинщині – «рогаті чепці». Бойківські чепці із кольоровими та чорними стрічками виконували виключно обрядову функцію. Жінка одягала чепець на весілля і «на смерть». Окрему міні-експозицію склали сукняні куртки («уйоші», «сіраки»), чоловічі сорочки і традиційні бондарні вироби. Родзинкою виставки стала її центральна композиція, яка складається з окремих атрибутів традиційного лемківсько-бойківського весілля. Домінантою тут виступили комплекси жіночого і чоловічого весільних костюмів. Окремим елементами даної міні-експозиції були керамічна композиція С.М. Грабара «Весілля», довгі рушники, весільна палиця («курагов») та весільні «калачі». Доповненням до виставки виступили взірці традиційної одягової вишивки з сіл Пилипець та Верхній Бистрий Міжгірського району, фабричні стрічки («партиці») з лемківських чепців, скульптури М.П. Цуда («Вівчар», «Молодята») (див. рис. 5.123) [422].

Аналогічні виставки неодноразово експонувались й в подальшому як у виставкових залах музею, так і поза його межами (Києві, Львові, Коломиї, Яремчі, Чигирині; Атані, Сегеді, Будапешті (Угорщина)). 20 січня 2017 року у Закарпатському музеї народної архітектури та побуту, в рамках Днів угорської культури, відбулось урочисте відкриття експозиції *«Народні костюми Карпатського регіону»*. Це збірка одягових комплексів із приватного зібрання Дьордя Барни, що нині зберігається в Музеї ім. Отто Германа в місті Мішкольц (Угорщина). Загалом вона нараховує 280 народних

костюмів із 120 населених пунктів. 19 регіонів. Представлена колекція демонструвала святкове вбрання кінця ХІХ – середини ХХ ст., що було найбільш характерне для мешканців сіл і аграрних міст у чотирьох великих регіонах Карпатського басейну : Задунав'я (території на захід від Дунаю), Фелфольд (територія сучасної Словаччини), Угорська низовина або Алфольд, Трансільванія (Румунія). Поряд із угорськими етнографічними групами, в збірці також можна знайти костюми німців, румунів, болгар та інших національностей. Перлинами ж музейної збірки вважаються народні костюми етнографічної групи матьо (*див. рис. 5.124-5.125*) [1217].

За час експонування виставки її відвідала чимала кількість краян та гостей міста. На базі виставки автор даного дослідження в рамках вивчення курсу «Історія українського костюму» провів тематичну екскурсію для студентів 3-го курсу Ужгородського коледжу культури та мистецтв спеціальність «Народна художня творчість», спеціалізація «Видовищно-театралізованих заходів». Студенти мали змогу ознайомитись із особливостями крою та оздоблення всіх складових народного костюму чотирьох великих регіонів Карпатського басейну. Увагу студентів лектором було зосереджено й на спільних рисах народного вбрання згаданих регіонів та етнографічних і етнічних груп Закарпаття, що представлені на виставці (*див. рис. 5.126*) [851, с. 197].

У серпні 2016 р. в Закарпатському музеї народної архітектури та побуту було здійснено сміливу спробу поєднання традицій та новаторських рішень в одязі. На *виставці* під назвою «*Ескізи до портрету епохи*» відвідувачі мали змогу побачити як традиційне народне вбрання з фондової колекції музею, так і авторські роботи закарпатських дизайнерів-модельєрів Оксани Корнієнко та Лариси Богдан, а також витинанки з доробку художниці Емми Левадської, прикраси від майстра ювелірного мистецтва Петра Думинця. У такому вигляді виставка одягу на Закарпатті відбувалась вперше. Це був своєрідний експеримент. До її організації були залучені фахівці різних

профілів : науковці, музейні співробітники, майстри народної творчості, сучасні художники, модельєри, фахівці ювелірної справи. Цією виставкою намагались показати зв'язок поколінь та епох, збереження чи нівеляцію народних традицій. На ній були представлені 12 комплектів традиційного народного одягу. Досить гармонійно в тематико-експозиційний план виставки вписались витинанки Емми Левадської. По них, так само, як і по одяговій вишивці, можна судити про символіку народного орнаменту. Досить цікавими є роботи сучасних художників-модельєрів. Оксана Корнієнко дуже влучно поєднує у своїх моделях сучасні матеріали із використанням традиційних елементів. Свої дизайнерські пошуки в моделюванні жіночого костюму представила Лариса Чмелева. В цілому, головна мета виставки – показати, що народне мистецтво завжди привертало до себе увагу. А колорит народного одягу – чудовий плацдарм для роботи сучасних майстрів народної творчості. Спеціально до виставки завідуючою відділом науково-освітньої роботи музею Тетяною Сологуб-Коцан були виготовлені нові презентаційні плакати, на яких зображені й описані одягові традиції різних етнографічних груп (бойків, лемків, гуцулів, долинян) та національних меншин (угорців і румунів), які мешкають на Закарпатті (див. рис. 5.127-5.131) [812, с. 12-15; 1249].

У 2021 році Закарпатським музеєм народної архітектури та побуту була підготовлена та проведена *виставка «Етнічна палітра Закарпаття в музейних збірках ужгородського скансену»*. Вона експонувалась у виставкових залах Музею народної архітектури та побуту імені Климентія Шептицького у Львові та Національного історико-культурного заповідника «Чигирин». На виставці можна було побачити чимало цікавого: комплекти традиційного жіночого та чоловічого народного вбрання українського населення краю: гуцулів, бойків, лемків, долинян, а також угорців і румунів Закарпаття; авторські роботи майстринь-вишивальниць, гончарів; інтер'єрні тканини та багато іншого (див. рис. 5.132-5.135) [1211; 1245].

У відповідь львівський скансен організував в Ужгороді *виставку «Прикраса»*. На ній було представлено красу традиційних прикрас етнографічних регіонів Західної України – Бойківщини, Гуцульщини, Покуття, Буковини, Лемківщини, Закарпаття, Львівщини. Основу експозиції склали жіночі прикриси, однак уважний споглядач міг відшукати також й унікальні чоловічі прикриси (*див. рис. 5.136-5.137*) [1251].

Ще одними атракціями ужгородського скансену, пов'язаними з народним вбранням, стали **реконструкції та покази**. 23 жовтня 2014 року в музеї розповідали та показували традиційне народне вбрання українців Закарпаття XIX – першої половини XX ст. Чи не вперше в місті молоді люди одягли на себе не дорогий дизайнерський одяг, а безцінний спадок предків – оригінальні, автентичні народні костюми XIX – першої половини XX ст. Усі відвідувачі музею та гості акції мали змогу поринути у різнобарвний світ народного вбрання гуцулів, бойків, лемків і долинян. Показ народних костюмів отримав чималий розголос у ЗМІ та інтернет-ресурсах.

Після проведення показу традиційних народних костюмів на базі фондової колекції народного вбрання Закарпатського музею архітектури та побуту вирішено провести реконструкцію всіх одягових комплексів Закарпаття. «Головними героями» реконструкції народних строїв стали студенти 3-го і 4-го курсів історичного факультету ДВНЗ «Ужгородський національний університет», що спеціалізувались на кафедрі історії України. Для проведення реконструкції було відібрано 16 одягових комплексів, які представляли як всі адміністративні райони краю, так і всі етнографічні групи українців Закарпаття, а також одягові традиції угорців і румунів краю (*див. рис. 5.138*).

Зусилля багатьох людей втілились у виданні набору листівок «Традиційний одяг та вишивка Закарпаття». Проект реалізувала Тетяна Сологуб-Коцан після закінчення двох сесій семінарської програми «Презентаційна продукція та промоція музею» (вересень 2014 р., м. Київ).

Програма виконувалася в межах проекту «ProMuseum : Розвиток ресурсної бази та модернізація музейної галузі» ГО «Український центр розвитку музейної справи» за фінансової підтримки МФ «Відродження» та МБФ «Україна 3000». Ідея проекту полягала в створенні музейного сувенірного продукту, що буде цікавим як для туристів, адже часточку музейної колекції одягу та вишивки можна буде повезти зі собою додому, так і для майстрів, поціновувачів народних традицій та колекціонерів. Родзинкою листівок є те, що з одного боку вони містять фотозображення хлопця й дівчини в народному вбранні та короткий опис орнаментальних мотивів вишивки, що притаманні певному району Закарпаття, а на звороті – кольорову схему автентичної закарпатської вишивки (*див. рис. 5.139*) [845, с. 245; 850, с. 59].

Починаючи з 2014 року, покази народних костюмів є традиційними для ужгородського скансену. Вони стали неодмінною частиною акції «Ніч в ужгородському скансені». Кожного року показ збирав чималу аудиторію. У 2019 р. було вирішено дещо по-іншому подати, презентувати народне вбрання Закарпаття. Допомагав в цьому Заслужений академічний Закарпатський народний хор під керівництвом Наталії Петій-Потапчук. Професіоналізм та артистичність представників хору допомогли відчутти справжній подих минулого. Запальні танці, народна пісня у поєднанні з традиційним вбранням перенесли всіх присутні на фолк-дефіле «Танець часу» у ХІХ – початок ХХ ст.

У першій частині показу гості заходу мали змогу побачити особливості народного вбрання як етнографічних груп українців, так і етнічних груп Закарпаття : боржавських і турянських долинян, бойків і гуцулів, румунів, угорців, словаків. Продовжуючи фолк-дефіле було продемонстровано особливості крою, декорування та функціональне призначення окремих складових як жіночого, так і чоловічого вбрання. Першими на сцену під акомпанемент весняних пісень, зокрема «Вербової дощечки» вийшли дівчата, які показували головну складову традиційного жіночого вбрання – сорочку

довганю. Черговий вихід на фолк-дефіле виконали хлопці у капелюхах або як казали в нас на Закарпатті – в «крисани», «клебані». Виступи-покази окремих складових народного одягу чергувались з вокальними номерами. Першим виступив чудовий дует Мирослави Копинець та Михайла Матоли, що представили автентичний жіночий костюм Перечинщини та народні пісні Турянської долини. Продовжився показ демонстрацією взаємовпливів та взаємозв'язків у народному вбранні краю, які сприяли формування неповторних смаків у одязі. У цьому можна було пересвідчитись, зустрічаючи на сцені «угорців», «румунів», «словаків» та «гуцулів» Закарпаття. Особливості жіночого вбрання та мелодику пісень Ужанської долини вже за мить на сцені гостям заходу допомагала побачити та почути солістка Закарпатського народного хору Василина Голянич. Далі настала черга показувати жіночі головні убори під запальний танець «Каріка». Чимале захоплення викликав наступний етап показу – демонстрування обов'язкового елемента як жіночого, так і чоловічого народного вбрання українців Закарпаття – гуні. На сцені чоловіче представництво Закарпатського народного хору показувало всю красу карпатських гунь. А робили вони це в ритмі тацю «Волошин». Після гунь було представлено й сукняні куртки, які поширюються вже з початком ХХ ст. Із побаченого можна було зробити лише один висновок : народне вбрання – це одна із тих ділянок матеріальної культури, яка є етновизначальним виразником народу. На сам кінець показу на сцену ще раз були запрошені всі його учасники (*див. рис. 5.140*) [851].

З 2015 р. при Закарпатському музеї народної архітектури та побуту діє **Студія вишивки «Косиця»**, створена для тих, хто мріє про автентичну закарпатську вишиванку, бажає навчитися вишивати давніми техніками із застосуванням відповідної символіки.

Першим вчителем та ініціатором стала Тетяна Когутич, журналістка, випускниця вишивальних курсів Юрія Мельничука у Музеї Івана Гончара,

яка проводила заняття в перших двох наборах до студії. Заняття супроводжувалися демонстрацією взірців народного одягу з фондової колекції музею і тематичною лекцією про особливості вишивки кожного із районів Закарпаття (Коцан В.В., Сологуб-Коцан Т.Я. (куратор студії від музею) (*див. рис. 5.141-5.144*).

III-й курс студії отримав назву «Моя бойківська сорочка». Вчителями тут стали Вікторія Співак, швея, випускниця першого курсу студії «Косиця» та Галина Мунчак, технолог легкої промисловості, випускниця першого курсу студії «Косиця». 21 травня 2020 року, на День вишиванки, учасниці студії представили бойківські сорочки, які вчилися вишивати протягом минулого року (*див. рис. 5.145*) [810, с. 43-44].

IV-й курс – «Заспульниця». Він покликаний навчити всіх охочих виготовити традиційну сорочку, що побутувала у тереблеріцьких долинях (Хустський, Тячівський, частина Міжгірського районів). Заспульниця – це назва сорочки, на рукаві якої вишивали прямокутник від плеча і до ліктя. Сам прямокутник теж отримав назву «заспульниця». Наразі триває навчання, студійці вишивають рукави, виконують фодри на них, а наступним етапом буде декорування нагрудної частини сорочки. В планах музею – набір до 5-го курсу студії, який буде оголошено після того, як закінчиться попередній і всі учасники представлять кінцевий результат занять – власну сорочку, відшиту за автентичним взірцем із фондової колекції музею (*див. рис. 5.16, 5.147*).

Учасники студії: Тетяна Завадяк, Наталія Бартосевич, Олена Сігетій, Оксана Волос, Інна Гойс, Ірина Попович, Наталія Кардаш, Тамара Бабич, Тетяна Луньова (учасниці, які беруть участь у студії вишивки кілька років поспіль і вишивають свою другу чи вже третю сорочку). Роботи учасниць музейної Студії були представлені на багатьох показах-дефіле народних костюмів в ужгородському скансені, модних етнодизайнерських показах. Майстрині мають приватні замовлення на пошиття автентичних сорочок.

З нагоди 51-ої річниці з дня створення музею скансен отримав чудовий подарунок від студії вишивки «Косиця» – карту «Закарпаття. Вишиті традиції». Вона представляє вишивальні традиції краю, показує різноманіття технік та орнаментальних мотивів закарпатської традиційної вишивки. Натхненням та джерелом для виготовлення карти стали вишиті сорочки та взірці вишивок, що зберігаються у фондосховищах Закарпатського музею народної архітектури та побуту. Над картою працювали авторки та виконавиці Вікторія Співак, Галина Мунчак, Наталія Бартосевич, Тетяна Заводяк, Оксана Волос. Наукове консультування здійснював автор дисертаційного дослідження (*див. рис. 5.148-5.152*) [1212].

До атракційних форм популяризації традиційного народного вбрання зокрема, та культурної спадщини краю загалом відносимо й **фестивалі**, що проходять на території Закарпатського музею народної архітектури та побуту. 10 років поспіль ужгородський скансен приймає *Обласний фестиваль «Коляди в старому селі»*. У «музейному селі», в обласному центрі, традиційно збираються колядницькі гурти з усього Закарпаття. Свято супроводжується виконанням (відтворенням) традиційних різдвяних обрядів та звичаїв, колядуванням, щедруванням. Окрім затишної, по-справжньому сімейної атмосфери, гості заходу мають змогу спостерігати за колоритом народного вбрання. Впродовж одного дня, на одній локації (музей), збираються народні колективи у вбранні, притаманному для їх району. Тут ми можемо бачити й традиційні широкі марамороські гаті, й гуцульські кептарі, й гуні, й головні убори та взуття (*див. рис. 5.153-5.154*).

Щороку на Міжнародний день музеїв в ужгородському скансені проходить *дитячий фольклорний фестиваль-конкурс учнів мистецьких шкіл «Веселковий передзвін»*. Захід відбувається з метою сприяння розвитку народної музичної культури, залучення до її збереження та популяризації дітей та юнацтва. Ця подія носить й науково-пізнавальний характер. Спостерігаючи за учасниками фестивалю, можна вивчати дитяче народне

вбрання. Дослідження дитячого одягу потребує врахування як феноменів народної культури, так і закономірностей розвитку дитини. На сьогодні існують окремі праці, у яких розглянуто, яким чином у традиційній українській культурі через вбрання забезпечувалось комфортне існування дитини та відбувалася її соціалізація [1214; 1252]. У Закарпатській області цей дитячий фольклорний фестиваль-конкурс є одним із найбільш масштабних. Він сприяє збереженню зв'язків поколінь, допомагає запалити вогник інтересу до культурних надбань наших предків, виховує любов до традицій рідної землі, демонструє, що Закарпаття багате талановитими і обдарованими дітьми, які щиро захоплюються народною музичною культурою своєю краю, засвідчує про позитивні тенденції удосконаленні виконавської майстерності й наближення виконавства до фольклорних першоджерел. У сі танці супроводжуються «живою» музикою в народному дусі (див. рис. 5.155-5.156) [1228].

Знання та матеріали, набуті під час дослідження народного одягу, є важливим джерелом для різних сфер діяльності музею. Так, чималу увагу наукові співробітники ужгородського скансену звертають на культурно-просвітницьку роботу. Одним з основних завдань є створення відповідних умов для активізації відвідувачів музею різних вікових категорій. Відповідно до тематики навчально-освітніх пізнавальних програм з питань краєзнавства, етнографії та мистецтва для учнівської молоді проводяться тематичні екскурсії, уроки, лекції. Як учнівська, так і студентська молодь залучається до різнопланових масових заходів, що проводяться на базі музейної експозиції та фондів зібрань. Серед них виділяємо відзначення свят Стрітеня, Першої борозни, Великодня, Івана Купала, Святого Миколая та Андрія. Обов'язковими атрибутами усіх цих заходів стають елементи традиційної народної ноші. Завдяки їм той чи інший масовий захід набуває живого звучання. Колорит традиційного вбрання, зокрема яскрава поліхромія святкового одягу, милує око споглядача, переносить його у часи старовини,

змушує мимоволі згадувати дитинство, мамину колиску, невтомні бабусині руки. Прискіпливий поціновувач або дослідник народного мистецтва на прикладі застосованого у культурно-мистецьких акціях вбрання має можливість вивчення того чи іншого елемента костюму [437; 704, с. 8; 850, с. 57.].

Традиційне народне вбрання є неодмінним атрибутом **нічних екскурсій**, що проводяться території музею. Вперше вони були проведені в 2017 року в рамках акції «Ніч в ужгородському скансені». Великої популярності набули екскурсії народної демонології та любовної магії : «Відьма в традиційних віруваннях Закарпаття», «Ворожіння закарпатських босоркань», «Закарпатські прелюбїшки» [1248].

Вже кілька років поспіль до Великодня музеєм проводиться ціла низка заходів, в тому числі нічна екскурсія «Великодні звичаї та обряди». Під час її проведення відвідувачі дізнаються про підготовку до Великодня, починаючи з Вербної неділі та протягом всього Страсного тижня, про святкування Великодня та поливальних понеділка і вівторка, а також навчаються випікати паску та писати писанки згідно з народними традиціями. Крім того, учасники екскурсії можуть дізнатись про використання таких елементів народного одягу як гуня, кожух, рукавички у великодній обрядовості [851, с. 202].

Серед музейних акцій з використанням народного вбрання слід також виділити **свята народних ремесел**. Варто згадати що проходило 27 червня 2014 р. на території Закарпатського музею народної архітектури та побуту в рамках реалізації міжнародного грантового проекту «Проривна культура: європейські цінності та спільне майбутнє. HUSKROUA /1101/139» та з нагоди відзначення 44-річчя з дня заснування музею. Свято розпочалось відкриттям виставки із фондової колекції музею «Ткацьке ремесло на Закарпатті: історія та сьогодення». На базі виставки відбулась лекція-презентація «Традиції ткацтва на Закарпатті: від обробки сировини до готового виробу». Відвідувачі музею «змогли зануритися» у важкі будні

наших предків, наглядно спостерігати за одним із найдавніших домашніх промислів закарпатців – ткацтвом. Протягом дня на території музею відбувались майстер-класи по ткацтву, які проводили за діючими ткацькими верстатами ткалі з Березівського району. Майстрині показували унікальні секрети ручної справи, що передавались з покоління у покоління. Їхні вироби ще й сьогодні не втратили свого актуального значення. Також відвідувачі мали змогу навчитися виготовляти ткани прикраси із бісеру. Цьому цікавому «ремеслу» навчали Марія Купарь (м. Ужгород) та Ольга Ловга (м. Іршава). Впродовж дня на території «старого села» діяла ярмарка-продаж виробів закарпатських майстрів, виступали фольклорні колективи, кожен відвідувач зміг покуштувати страви закарпатської кухні (див. рис. 5.157-5.159) [1024].

У 2018 р. в рамках реалізації грантового проекту «Стежками традицій закарпатської кераміки» за фінансової підтримки Українського культурного фонду в музеї було проведено *I Фестиваль гончарства*. У 2019 році відбувся II фестиваль гончарства. Поряд із гончарством відвідувачі музею мали змогу також зануритись в атмосферу традиційної народної закарпатської музики, танцю та знову насолодитись колоритом закарпатського народного вбрання. Масштабну культурну програму під час фестивалю представили Заслужений академічний Закарпатський народний хор (керівник – Наталія Петій-Потапчук) та самодіяльний фольклорно-етнографічний колектив «Іршавська родина» Іршавського районного будинку культури. Танцювальні композиції, вокальні виступи із залученням відвідувачів створили атмосферу затишку та свята (див. рис. 5.160, 5.161) [831, с. 14].

Народний одяг з фондової колекції Закарпатського музею народної архітектури та побуту залучався й до ряду *видавничих та онлайн проектів*. Автор дисертаційного дослідження у співпраці з журналом «Унікаум – унікальне Закарпаття» готував тексти та фотоілюстрації для спеціальної рубрики журналу. У ній йдеться про модні бренди, тренди і події. Але разом із тим автори статей розповідають й про історію локальної моди, а також про

традиції народного вбрання Закарпаття. З 14 номеру журналу ведеться рубрика, у якій презентується одяг різних районів Закарпаття. Фотозйомку костюмів проводить професійний фотограф Едгард Петі (*див. рис. 5.162*) [1241].

У 2019 р. Закарпатський музей народної архітектури та побуту спільно з інтернет-виданням «Vagoch» підготував *проект «Коріння : історичне вбрання Закарпаття в образах сучасних жінок»*. Ця мультимедійна історія – не просто про традиційне народне вбрання, а в першу чергу, про той код та сакральний зміст, які в це вбрання закладені. У випадку із Закарпаттям – це коди унікальності та самобутності, але водночас коди діалогу культур та історій різних етносів. Під кожен історичну територію було віднайдено героїню з корінням саме з тієї місцевості, щоб через сучасні образи зануритися в минуле. Організатори зовсім не агітували носити автентичне історичне вбрання. Більше того, закликали всіх його берегти та через нього досліджувати своє коріння. З цієї метою в пропонованому матеріалі помістили схеми вишивок та їхнє наукове пояснення, яке може стати дороговказом для історичних пошуків та створення реплік історичного вбрання. Окрім фотоілюстративної частини було підготовлено та запропоновано переглянути короткометражний фільм про цей проект. Весь матеріал проекту був (*див. рис. 5.163*) [1226].

Останні роки музеєм на офіційній сторінці в мережі Facebook ведуться рубрики «Експонат тижня» і «Пізнай традиції з ужгородським скасеном». У 2020 р. у зв'язку із поширення коронавірусної хвороби, музей не маючи змоги приймати відвідувачів, активно знайомив всіх поціновувачів народної культури з музейними об'єктами, колекціями та окремими експонатами. Знайшлося тут місце й народному вбранню. Одним із перших в онлайн режимі був запропонований цікавий *матеріал про вишивальні традиції нашого краю*. Здавна наші предки намагались вберегти себе та своїх близьких від усякого «злого» завдяки різноманітним обереговим знакам-

символам у вишивці. Сьогодні ж, одягаючи вишивану сорочку мало хто з нас задумується над її символізмом (*див. рис. 5.164*).

Одним із найдавніших орнаментальних мотивів як закарпатської, так і загальноукраїнської вишивки, був мотив стилізованого зображення жінки з піднятими догори руками («берегині»). Його використовували при оздобленні вишивкою жіночих, чоловічих та дитячих сорочок. У народі цей орнаментальний мотив отримав назву «головки», «головкастий взор». Залежно від розміщення основних елементів «головкастого взору» (ромба з цяткою), існують різні модифікації даного мотиву. На уставках дитячих сорочок наприкінці ХІХ ст. «головкастий взор» часто вишивали у вигляді двох рядів «головок», розмежованих різнокольоровими вузькими смужечками («снурками»). Особливістю даного мотиву було те, що він складався із ромба з цяткою всередині та трикутника. При цьому відсутніми були смужки, що нагадували стилізовані руки. У результаті цього кути ромбів щільно прилягали один до одного, залишалась незаповнена вишивкою біла частина полотна у формі невеличких ромбиків з маленьким хрестиком («христятком», «христятьом») всередині та трикутників. Таким чином формувалось ще по одному ряду «головок» («берегинь»). Ужгородський скансен подавав матеріали про цей давній орнаментальний мотив вишивки краю [851, с. 205].

Напередодні Великодня, у страсний вівторок за народною традицією на Закарпатті жінки золили, прали, прасували білизну. Якщо була гарна погода, виносили на двір все: постіль, покривала та інший текстиль. У вівторок також готували до свята святковий одяг. Це останній день тижня, коли дозволялось рукоділля. Кожна господиня намагалась до Великодня пошити нову сорочку всім членам сім'ї. Саме у страсний вівторок 2020 р. ужгородський скансен опублікував *матеріал про жіночі сорочки-заспульниці* [851, с. 206].

Щороку 18 травня, музейна спільнота всього світу святкує Міжнародний день музеїв. Закарпатський музей народної архітектури та побуту завжди готує для своїх відвідувачів різноманітні культурно-мистецькі програми. У 2020 році музей закритий для відвідувачів. Тому з нагоди Міжнародного дня музеїв всім бажаючим було запропоновано долучитись до *фотоконкурсу «Своя сорочка ближче до тіла»*. Умови конкурсу дуже прості: 1) Відшукати в своєму фотоархіві світлини у вишиванці, зроблені в скансені; 2) Викласти фото в мережі facebook з хештегами «ужгородський скаснен» та «своя сорочка ближче до тіла». 21 травня 2020 р., на День вишиванки, були оголошені результати фотоконкурсу. Найпопулярнішими стали світлини Закарпатської школи моделей «A'Star», Марини Офіцинської та Олени Гайдук. Чарівні учасниці отримали від скансену музейні сувеніри. Сертифікати на безкоштовне відвідування отримали Закарпатська школа моделей «A'Star», Тетяна Гопко та Наталія Світлинець (*див. рис. 5.165*) [1239].

Висновки до розділу

Дослідження народного одягу Закарпаття є надзвичайно важливим завданням сучасної етнології, яке дає можливість зберегти та передати майбутнім поколінням цінну інформацію про нетлінні зразки матеріальної культури наших предків, зробити значний вклад у справі збереження та популяризації народного одягу. Народний костюм є виявом національної самосвідомості, етнічної самоідентифікації і водночас могутнім засобом їх формування, утвердження як в індивідуальній, так і суспільній свідомості. Костюм має яскраво виражений знаковий характер, визначає приналежність людини, у даному разі – етнічну. Він створює художній образ, втілює естетичний ідеал нації. В ньому знаходять вираз й етичні норми та уявлення. Закарпатський музей народної архітектури та побуту своєю діяльністю намагається всіляко популяризувати традиційне народне вбрання краю.

ВИСНОВКИ

1. У дисертації в хронологічному розрізі проаналізовано наявний спектр фахової літератури, що дозволило прослідкувати наростання зацікавленості науковців даною проблематикою. Аналіз стану дослідження теми підтвердив, що дотепер не існувало цільної реконструкції одягових традицій Закарпаття. Маловивченими виявились етапи та напрямки розвитку крою та елементів оздоблення народного вбрання, вплив одягу на формування ідентичності населення краю, локальні особливості народного вбрання національних меншин краю, роль одягу в родинній та календарній обрядовості, світоглядних уявленнях і народній магії, фольклорі та піснях. У роботі вперше в українській етнологічній науці висвітлено питання трансформаційних процесів у народному одязі Закарпаття другої половини ХХ – початку ХХІ ст.: еволюції видів і типів вбрання, збереження одягу як культурно-мистецького явища таролі в цьому процесі музею.

2. За підсумками проведеної роботи зібрано, систематизовано і проаналізовано великий за обсягом матеріал. Базисом дослідження були визначені писемні, речові, зображувальні та усні джерела, більшість із яких виявлена в ході етнографічних експедицій та наукових відряджень Закарпатського музею народної архітектури та побуту та ДВНЗ “Ужгородський національний університет” впродовж 2007–2020 рр. Цінними є рукописні архівні матеріали ужгородського скансену, Лабораторії етнології, фольклористики та краєзнавства ім. М. П. Тиводара, Державного архіву Закарпатської області, Львівської наукової бібліотеки ім. В. Стефаника. Серед зображувальних джерел дослідження – живописні твори, графічні замальовки, схеми одягової вишивки, світлини кінця ХІХ – першої половини ХХ ст., а також надгробні пам’ятники. Левову частку фактологічного матеріалу склали пам’ятки, опрацьовані в 7 зарубіжних, 26 українських музеях, а також у численних приватних збірках.

3. Вивчаючи традиційний народний одяг Закарпаття, дотримано вживання багатьох методів дослідження, що дали відповіді на поставлені завдання. В першу чергу це методи польової роботи. Окрім того, застосовані порівняльно-історичний метод, метод типологічного аналізу, метод комплексного аналізу, метод історизму. Важливим було застосування методу історичної реконструкції, що дало змогу відтворити комплекси традиційного народного одягу долинян, гуцулів, бойків, лемків, угорців, румунів і словаків Закарпаття. Методом картографування визначені ареали поширення локальних комплексів вбрання. Для систематизації й узагальнення наукової літератури та джерел використовувався літературно-аналітичний метод. Важливим аспектом у вивченні традиційного народного одягу Закарпаття є визначення сутності та змісту понять і термінів.

4. З'ясовано, що до етноідентифікуючих ознак та етнографічно розмежувальних рис жіночого народного одягу долинян Закарпаття відносимо ряд структурних та художніх елементів сорочок, хутрянні безрукавки («бунди»), зелені, рідше червоні в'язані безрукавки («камізельки»), кофти («візитки») з довгими рукавами, короткі чорні гуні, сукняні куртки («уйоші») із зеленими та синіми сукняними нашивками, куртки («беличі») з чорного оксамиту, вінки з кори липи.

Етноідентифікуючу та етнографічно розмежувальну роль виконували короткі чоловічі сорочки («лайдані») боржавських і тересвянських долинян. З появою фабричних тканин у долинян поширились чоловічі безрукавки («лайбики») з шовкової, оксамитової, атласної матерії. Характерною ознакою чоловічих білих безрукавок з сіл Ужгородського району були шість пар гудзиків та шнуточків, складених у формі завиточків («петельок»).

Незважаючи на поширення кількох комплексів народного строю та значну кількість місцевих локальних особливостей, традиційний народний одяг долинян Закарпаття характеризується типологічною єдністю. Помітні зміни у крої та оздобленні того чи іншого компоненту вбрання відбувались

наприкінці XIX – на початку XX ст. У 20–40-х роках XX ст. помітними стають впливи міської моди.

5. Виявлено, що етнічна специфіка та різноманітність народного одягу гуцулів Закарпаття знайшли свій прояв у жіночих сорочках із розрізом пазухи посередині передньої пілки, двоплатових пілках («запасках»), хутряних безрукавках («кептарях»), декорованих аплікаціями та вишивками, хутряних кожухах без аплікацій, сукняних куртках червоного, коричневого, чорного кольорів, дівочих весільних вінках, гостроносих постолах. Всі ці елементи чітко виділялись на фоні відповідних складових народного вбрання долинян, бойків і лемків Закарпаття. Як етноідентифікуючу, так і етнографічно розмежувальну роль виконувала гуцульська геометрична вишивка.

Традиційний чоловічий одяг гуцулів Рахівщини виділявся сорочкою «кошулею» з поперечними орнаментальними смугами («уставками») у верхній і нижній частині рукавів, вузькими, довгими полотняними штанами («гателями»), декоративним оздобленням шкіряних поясів та головних уборів, побутуванням таких доповнювальних елементів як топірці («бартки») та сумочки («дзьобенки»).

Великобичківський локально-територіальний осередок формувався у контактній долинянсько-румунсько-гуцульській зоні. У комплексі чоловічого вбрання сіл поблизу Великого Бичкова навіть у 20–40-х роках XX ст. домінуючими були складові вбрання, характерні для долинян. Поряд з тим поширювались гуцульські елементи: хутряні безрукавки, сукняні куртки, жіночі зачіски та головні убори, чоловічі сорочки, оздоблені поліхромною вишивкою, широкі шкіряні пояси, зимові шапки («шлики»).

6. З'ясовано, що характерними рисами бойківської короткої жіночої сорочки («опліччя») були круглий виріз горловини, скісний розріз пазухи з правого чи лівого боку, густозібрана нагрудна частина, довгі рукави з пришивними манжетами. Етноідентифікуючими ознаками вишивки на жіночих сорочках воловецьких бойків були орнаментальні смуги ромбів з

вусиками («жучками»), поєднання розет і скісних хрестів у складні орнаментальні композиції, обмітувальні шви («намотування») чи фактурні колечка («колісця») по контурах пришивних манжет, мотиви «сердечок» та «берегинь» на весільних сорочках. Основу стрічкових композицій орнаментальних мотивів вишивки на жіночих сорочках міжгірських бойків складала різні види «кривуль». До етнографічно розмежувальних рис бойківського жіночого вбрання відносимо складки («рямки», «ребра») та плетений шнурок («поясник», «збираник») у верхній частині спідниці, простоту та лаконічність в оздобленні хутряних безрукавок, полотняні вишивані безрукавки («вести»), різнокольорову ткану смужку («обшивку», «латанку») та різнокольорові шнурки з китицями на «коцоватих» (ворсових) гунях, обрядові чепці та червоні чи чорні хустки («молодиці»).

Жіночі сорочки лемків Закарпаття виділялись відсутністю вишивки обабіч розрізу пазухи на коротких «опліччях» лемкинь Перечинщини, густими «рямами» біля горловини та манжет, скісним розрізом пазухи з правого боку, вузькою пілкою-вставкою у задній частині та підточкою («надшувкою») на сорочках лемкинь Великоберезнянщини, квітково-рослинним орнаментом у вишивці сорочок великоберезнянських лемкинь 30–40-х років ХХ ст. Лемкиню у натовпі можна було розпізнати й за святковими спідницями («білениками», «ряшениками»), вишивкою на фартухах, в'язаними однотонними поясами з китичками на кінцях, сукняними куртками («сіраками»), червоно-зеленими уплітками в коси, «рогатими» чепцями та чепцями зі стрічкою («партицею»), орнаментикою прикрас з бісеру.

Характерною особливістю чоловічого одягу бойків і лемків Закарпаття були довгі, нижче пояса, сорочки із глибоким розрізом пазухи, довгими рукавами та декоративними загинками (XIX ст.), що оздоблювались вишивкою «білим по білому» (кінець XIX – початок ХХ ст.) та сорочки «розвертанки», оздоблені поліхромною вишивкою (20–40-ві роки ХХ ст.). Білі, рідше сірі лемківські сукняні штани («холошні») чітко виділялись на

фоні червоних «холошень» ясінянських та богданських гуцулів. Характерною особливістю лемків було масове поширення полотняних, хутряних і сукняних безрукавок, відсутність майже до середини ХХ ст. «лайбиків» з фабричних тканин. Верхнім одягом повсюдно були гуні. У міжгірських бойків вони були домінуючими аж до кінця 30-х – початку 40-х років ХХ ст. У воловецьких бойків і лемків Закарпаття на початку ХХ ст. гуні почали витіснятись полотняними куртками («полотняниками») та сукняними куртками («уйошами, «сіраками»).

7. Простежено, що багаторічне спільне проживання та спілкування національних меншин з українцями краю не могло не відбитись і на їх традиційному народному вбранні, його загальному силуеті, колориті, способі оздоблення, орнаментиці, окремих художніх елементах. Найпомітніші впливи іноетнічних художніх елементів одягу позначились поблизу українсько-угорського, українсько-румунського, українсько-словацького етнічного пограниччя.

До ідентифікуючих ознак угорського вбрання відносимо вишивку, виконану технікою «двостороння гладь», чоловічу сукняну накидку («сюр»), румунського – прямокутний виріз горловини жіночих сорочок, хутрянні безрукавки («кожки»), вовняну накидку («губе»), шкіряні штани («чоаречь»). Міжетнічні взаємозв'язки між словаками та українцями краю проявились в основних компонентах жіночого строю: сорочках з короткими рукавами, блузках («візитках») з довгими рукавами, оздоблених вузькими смугами вишивки, носінні кількох спідниць, густозібраних («рамлених») спідницях («ряшениках») у лемків Великоберезнянщини, словаків Перечинщини та Ужгородщини.

У середовищі українців, угорців, румунів і словаків на Закарпатті в різні історичні періоди компактно проживали німці, євреї та цигани. Вивчення їх народного вбрання проводилось в контексті етнографічного пограниччя. Німкені не оздоблювали або слабо оздоблювали вишивкою сорочки, носили

зібраний у складки фартух, довгі, до колін шкарпетки, дерев'яні постели, сукняні куртки, декоровані різноманітними нашивками. Євреї виділялись довгим плащем («капотою№) з капюшоном, молитовним квадратним покривалом («талесом»), маленькою круглою шапочкою («ярмулкою»), бородою і пейсами, жіночим нагрудником («брустухом»). Цигани Закарпаття, як і й інших регіонів України – це яскраві кольори, довгі спідниці, кофти з глибокими вирізами, чоловіча орнаментована жилетка. Поряд з тим з'ясовано, що німецькі, єврейські і циганські поселення часто пристосовувались до умов проживання місцевого населення. Тому в їх повсякденному та святковому вбранні могли переважати одягові традиції відповідних районів краю.

8. Стверджено, що народне вбрання Закарпаття мало й сакральну роль. Переважна більшість складових народного одягу ставала елементом окремих обрядодійств річного календарного циклу. На них ворожили, вони були головними атрибутами колядницьких гуртів, пасхальних, купальських, покровських та інших звичаїв і обрядів. Важливою є магічна та ритуальна функції одягу, ряд знакових функцій вбрання з набором формальних ознак.

Відомості про традиційне вбрання краю знайдено в народних піснях, приказках, прислів'ях. У них зафіксовано процес прядіння, виготовлення тканини в домашніх умовах, пошиття та оздоблення одягу. Найчастіше у фольклорі згадується головна складова народного вбрання – сорочка. Чимало матеріалів – про хустки, народні прикраси, взуття. З чоловічого вбрання в піснях оспівані сорочки, штани, головні убори та взуття. У плані вивчення святкового (обрядового) одягу важливими є весільні пісні.

9. Досліджено динаміку трансформаційних процесів народного одягу населення Закарпаття середини ХХ – початку ХХІ ст. З'ясовано, що стрімкий розвиток легкої промисловості поступово вносив корективи в елементи строю, а згодом витіснив традиційний народний одяг. У період Другої світової війни відбулось повернення до виготовлення доморобних тканин, що

пов'язано із відсутністю можливості придбати фабричну тканину та її нестачею.

Простежено, що в перше повоєнне десятиріччя народний одяг ще був у широкому вжитку, польові матеріали свідчать про вичинку шкіри для взуття та кожухів. Збереженню одягових традицій сприяла й художня самодіяльність. При порівнянні одягової вишивки довоєнного та післявоєнного періодів виявлено перехід до багатоколірності, зміни технік вишивки та структур орнаментальних композицій. Цьому сприяла поява значної кількості періодичних видань.

Встановлено, що починаючи з кінця 60-х – початку 70-х років ХХ ст. народний одяг повістю виходить з масового вжитку та використовується старшим поколінням. Характерним явищем став процес переміщення народного строю з села до міста, де він став джерелом формування «фольклорного» (народного) стилю. У цей час проводяться численні виставки, майстер-класи народних умільців, творчі звіти, фестивалі, художники-модельєри працюють над створенням сценічних костюмів з етномотивами.

Значення народного одягу та його складових як культурно-мистецького явища розвинулось й на початку ХХІ ст. Виявлено активізацію дослідницької та практичної роботи майстрів народної творчості, художників. Проаналізовано роботу з пошиття та моделювання народного вбрання швачками та модельєрами (майстерня «Folklore»), популяризації традиційного одягу професійною школою моделей «A'star». Зафіксовано активне зростання інтересу до народного одягу молодого покоління, практику масового одягання народного строю під час парадів вишиванок, етнофестивалів.

Дослідження народного вбрання Закарпаття показали, що з 1990-х років з'являються приватні колекціонери народного одягу. На базі їх збірок

формується окремі музеї. Останнім часом зростає попит на етновесілля та відтворення обрядів річного календарного циклу.

З середини 2000-х років костюм як елемент атракції стає основою культурно-освітньої діяльності Закарпатського музею народної архітектури та побуту. Народний одяг етнографічних груп українців і національних меншин Закарпаття презентується в експозиціях музейних хат, є експозиційним матеріалом для побудови виставок. Комплексні дослідження дали можливість авторів провести реконструкції та покази народного одягу, до яких залучалась студентська молодь. Велика та цінна колекція народного одягу (близько 7 тис. одиниць зберігання) та набуті знання дали змогу у 2015 році створити при музеї Студію вишивки «Косиця», учасники якої відтворили значну кількість автентичних зразків жіночих сорочок. Народний костюм як елемент традицій фіксується й під час проведення на базі музею фестивалів. Він є джерелом для відтворення в музейній експозиції різних обрядових дійств, нічних екскурсій, свят народних ремесел. Про популярність народного вбрання свідчить його залучення до видавничих та онлайн проєктів.

10. При дослідженні традиційного народного вбрання Закарпаття виявлено величезну кількість зображувальних джерел. Їх об'єднано в такі групи: графічні малюнки; кольорові схеми вишивок; живописні твори; надгробні пам'ятники; світлини кінця XIX – XX ст. Аналізуючи особливості пошиття та оздоблення складових народного одягу, використано власні, а також розроблені іншими народознавцями рисунки кроїв.

11. Зіставивши виділені дослідниками локальні комплекси одягу Закарпаття з музейними колекціями та матеріалами власних польових досліджень виділено дванадцять основних одягових комплексів: терблеріцький, боржавський, тересвянський, королевський, перечинсько-березнянсько-свалявський, ужанський, гуцульський, бойківський, лемківський, угорський, румунський та словацький. Кожен із них у свою

чергу поділяється на кілька локально-територіальних осередків.

Шість основних одягових комплексів українців Закарпаття охоплюють територію розселення етнографічної групи долинян Закарпаття. Комплекс традиційного народного одягу тереблеріцьких долинян поділяємо на три осередки: тереблянський (села Руське Поле, Буштино, Вонігово, Новобарово, Теребля, Кричово, Угля Тячівського району і села Стеблівка, Крайниково, Сокирниця, Новобарово, Данилово Хустського району); колочавський (села Синевирська Поляна, Синевир, Негровець, Колочава Міжгірського району); горінчівський (села Іза, Кошельово, Липча, Горінчово, Монастирець, Березово, Нижній Бистрий Хустського району).

Територія розселення боржавських долинян у результаті взаємодії різних чинників поділяється на чотири етнографічні осередки: довжанські (села Березники, Керецьки Свалявського району та села Лисичово, Кушниця, Суха, Бронька, Довге, Приборжавське Іршавського району); іршавські (села Луково, Імстичево, Білки, Осій, Ільниця, Великий Раковець, Малий Раковець, Вільхівка, Дубрівка, Гребля Іршавського району); крайнянські (села Блід, Загаття, Чорний Потік, Підгірне, Дешковиця, Локіть, Арданово, Доробратово Іршавського району та села Завидово, Залужжя, Лалово, Коноплівці, Коропець Мукачівського району); виноградівські долиняни (села Широке, Великі Ком'яти, Букове, Онок, Велика і Мала Копаня Виноградівського району).

У тересвянських долинян виділено три локально-територіальні варіанти одягового комплексу: одяг тересвянських (села Тересва, Бедевля, Крива, Біловарці, Добрянське, Терново Тячівського району); дубівських (села Ганичі, Підплеша, Новоселиця, Дубове, Тарасівка, Широкий Луг, Красна Тячівського району) та усть-чорнянських долинян (села Усть-Чорна, Руська Мокра, Лопухів, Комсомольськ (Німецька Мокра) Тячівського району).

В окремий одяговий комплекс виділено народне вбрання королевських долинян. Вони населяють лівобережжя р. Тиси. Найбільшими селами є

Велятино Хустського району та села Новоселиця, Хижа, Черна, Веряця, Горбки, Королево, Клинове Виноградівського району. На розвиток традиційної культури, зокрема народного одягу, королівських долинян мали впливи румунів та змадяризованих українців.

На три локально-територіальні осередки поділено перечинсько-березнянсько-свалявський одяговий комплекс. Локалізація етнічних особливостей турянського осередку окреслюється долиною р. Тур'ї. До найбільших сіл осередку слід віднести: Ворочево, Перечин, Сімерки, Тур'ї-Ремети, Тур'я Поляна, Туриця, Турички, Вільшанки, Порошково, Тур'я Бистра та Полянська Гута Перечинського району. Великоберезнянсько-чорноголовський осередок можна окреслити селами Руський Мочар, Розтоцька Пастіль, Бегендецька Пастіль, Костева Пастіль, Пастілки, Чорногорова, Смереково, Буківцьово Великоберезнянського району. Особливості народного одягу Свалявського району зосереджені в селах Плоске, Родникова Гута, Плав'є, Поляна, Голубинне, Неліпино, Тибава, Дусино, Стройне, Сусково та ін.

Детальний аналіз традиційного народного одягу ужанських долинян дозволяє виділити в їх одяговому комплексі два локально-територіальні осередки: мукачівський та ужгородський, які включають всі найбільші українські села згаданих районів.

Одяговий комплекс гуцулів Закарпаття поділяємо на ясіняський (села Чорна Тиса, Ясіня, Лазещина, Стебний, Кевелів, Тростянець, Кваси, Сітний, Білин), богданський (села Розтоки, Видричка, Богдан, Бреболя, Луги, Говерла), рахівський (м. Рахів та села Вільховатий, Костилівка, Круглий, Ділове, Хмелів, Косівська Поляна, Росішка) та великобичківський (селище Великий Бичків та села Луг, Верхнє Водяне, Стримба, Водиця, Кобилицька Поляна) локально-територіальні осередки.

Традиційний одяговий комплекс бойків Закарпаття поділяється на три етнографічні осередки, хоча лише два з них можемо назвати класичними

бойківськими. Це територія поширення міжгірських (села Майдан, Голятин, Новоселиця, Лісковець, Торунь, Лопушне, Верхній Бистрий, Пилипець, Верхній і Нижній Студений, Ізки, Річка, Репинне) та воловецьких бойків (всі села Воловецького району, крім Розтоки та Кічерного). Села Розтоки, Кічерний Воловецького району та територія розселення ужоцьких бойків, яка охоплює села лівобережжя р. Ужа Ужок, Волосянка, Тихий, Гусний, Сухий Великоберезнянського району перебували під помітним впливом лемків.

Найменш чисельною етнографічною групою українців Закарпаття є лемки. Їх одяговий комплекс можемо поділити на великоберезнянський та перечинський осередки. Традиційний народний одяг лемків Великоберезнянщини локалізуємо селами правобережжя р. Ужа. Більшість елементів лемківського народного одягу, зокрема жіночого, зустрічаємо у згаданих селах лівобережжя р. Ужа. На Перечинщині лемківський народний одяг був поширений у селах Дубриничі, Новоселиця та Зарічево. В одязі лемків села Зарічево помітними були впливи турянських долинян.

За даними народного вбрання в угорців Закарпаття виділяємо три основні локальні осередки – берегівський, виноградівський, мукачівсько-ужгородський; у румунів – рахівський, тячівський, виноградівський, у словаків – великоберезнянський, перечинський та ужгородський.

Крім названих основних одягових комплексів Закарпаття та їх локально-територіальних осередків, окремо виділено цілі групи сіл – т.зв. «контактні зони». Формування та розвиток традиційного народного вбрання тут відбувались під впливом кількох етнографічних груп українців, національних меншин Закарпаття. До «контактних зон» відносимо: 1) українсько-румунське етнічне та гуцульсько-долинянське етнографічне пограниччя – територія розселення великобичківських гуцулів; 2) українсько-румунсько-угорське етнічне пограниччя – територія розселення королевських долинян; 3) боржавсько-тереблянсько-бойківське етнографічне пограниччя – села Сойми, Лозянське, Міжгір'я, Запереділля, Вучкове Міжгірського району; 4)

бойківсько-долинянське етнографічне пограниччя – села Уклин, Ганьковиця, Вовчий Свалявського району; 5) лемківсько-бойківське етнографічне пограниччя – села Ужок, Волосянка, Гусний, Сухий, Тихий Великоберезнянського та села Розтока, Кічерний Воловецького районів; 6) лемківсько-бойківсько-долинянське етнографічне пограниччя – села Люта, Вишка, Костринська Розтока, Кострино Великоберезнянського району. Народне вбрання національних меншин краю розглянуто в контексті взаємовпливів та взаємозв'язків з українцями Закарпаття.

Такий поділ території Закарпаття за локальними одяговими комплексами здебільшого збігається з загальноприйнятим етнографічним районуванням українців Закарпаття.

СПИСОК ВИКОРИСТАНИХ ДЖЕРЕЛ ТА ЛІТЕРАТУРИ

I. МАТЕРІАЛИ ПОЛЬОВИХ ДОСЛІДЖЕНЬ

1. Зошит № 1. Традиційне народне вбрання, народні ремесла та промисли, фольклор боржавських та іршавських долинян (села Довге, Кушниця, Імстичево, Білки, Осій, Ільниця, Малий та Великий Раковець Іршавського району та с. Керецьки Свалявського району) кінця XIX – першої половини XX ст. 2000, 2009-2010 рр. 44 с.

2. Зошит № 2. Традиційний народний одяг долинян пониззя р. Терєблї XIX – першої половини XX ст. 2008-2009 рр. 22 с.

3. Зошит № 3. Елементи традиційного народного одягу румунів Тячівщини кінця XIX – першої половини XX ст. (на прикладі с. Солотвино Тячівського району). 2008 р. 12 с.

4. Зошит № 4. Етнічні особливості народного вбрання дубівських (села Дубове, Красна, Тарасівка, Широкий Луг Тячівського району) та усть-чорнянських долинян (села Усть-Чорна, Лопухів, Руська Мокра, Комсомольськ (Німецька Мокра)) XIX – першої половини XX ст. 2009 р. 23 с.

5. Зошит № 5. Етноідентифікуючі ознаки та етнографічно розмежувальні риси народного одягу гуцулів Рахівщини XIX – першої половини XX ст. 2009-2011 рр. 56 с.

6. Зошит № 6. Характерні особливості та іноетнічні впливи в народному вбранні королєвських долинян (села Хижа, Черна, Новоселиця Виноградівського району) кінця XIX – першої половини XX ст. 2010 р. 10 с.

7. Зошит № 7. Традиційне народне вбрання лемків Великоберезнянщини середини XIX – першої половини XX ст. 2010 р. 15 с.

8. Зошит № 8. Особливе та відмінне в народному вбранні бойків Воловеччини та Міжгірщини XIX – першої половини XX ст. 2011 р. 15 с.

II. МУЗЕЙНІ ЕКСПОЗИЦІЇ

Експозиція Етнографічного музею в Марамуреш-Сігеті (Румунія) (ЕЕММ-С(Р):)

9. ЕЕММ-С(Р): Дитячий (хлопчачий) костюм, повіт Марамуреш. 30-ті рр. ХХ ст.

10. ЕЕММ-С(Р): Жіночий костюм, повіт Марамуреш. 30-ті рр. ХХ ст.

11. ЕЕММ-С(Р): Колядницькі маски, повіт Марамуреш. 40-ві рр. ХХ ст.

12. ЕЕММ-С(Р): Орнаментальна композиція вишивки вздовж з'єднувального шва на рукаві жіночої сорочки, повіт Марамуреш. 30-ті рр. ХХ ст.

13. ЕЕММ-С(Р): Чоловіча та жіноча хутрянні безрукавки («кожки»), повіт Марамуреш. 20-ті рр. ХХ ст.

Експозиція Етнографічного музею в с. Лубня Великоберезнянського району (далі – ЕЕМЛ):

14. ЕЕМЛ: інв. № не присвоєно. Жіноча сорочка, с. Лубня, Великоберезнянський р-н. Домоткане полотно, вишивка, хрестик, двостороння гладь, фабричне мереживо. Початок 20-х рр. ХХ ст.

15. ЕЕМЛ: інв. № не присвоєно. Жіночий короткий вишиваний пояс, с. Лубня, Великоберезнянський р-н. Домоткане полотно, вишивка, хрестик. 20-40-ві рр. ХХ ст.

16. ЕЕМЛ: інв. № не присвоєно. Жіночий костюм (сорочка, спідниця, короткий пояс із декоративними гудзиками), с. Лубня, Великоберезнянський р-н. Початок 20-х рр. ХХ ст.

17. ЕЕМЛ: інв. № не присвоєно. Жіночий костюм (сорочка, спідниця, фартух, безрукавка), с. Лубня, Великоберезнянський р-н. Початок 30-х рр. ХХ ст.

18. ЕЕМЛ: інв. № не присвоєно. Святкова спідниця («ряшеник»), с. Лубня, Великоберезнянський р-н. Фабрична матерія, домоткане полотно, вишивка, гладь. 30-40-ві рр. ХХ ст.

19. ЕЕМЛ: інв. № не присвоєно. Чоловіча сорочка, с. Лубня, Великоберезнянський р-н. Фабрична матерія, вишивка, хрестик. 30-40-ві рр. ХХ ст.

Експозиція Етнографічного музею «Лемківська садиба» (с. Зарічево Перечинського району) (далі – ЕЕМ «ЛС»):

20. ЕЕМ «ЛС»: інвентарний № не присвоєно. Жіноча гуня («гунча»), с. Зарічево, Перечинський р-н. Вовняні нитки, ткания, оксамитова матерія. Початок ХХ ст.

21. ЕЕМ «ЛС»: інвентарний № не присвоєно. Жіноча сорочка, с. Зарічево, Перечинський р-н. Домоткане полотно. Початок ХХ ст.

22. ЕЕМ «ЛС»: інвентарний № не присвоєно. Жіноча безрукавка («лайбик»), с. Зарічево, Перечинський р-н. Домоткане полотно, вишивка, низина. 20-30-ті рр. ХХ ст.

23. ЕЕМ «ЛС»: інвентарний № не присвоєно. Фартух («запиначка»), с. Зарічево, Перечинський р-н. Фабрична матерія, стрічки, мережка. 30-40-ві рр. ХХ ст.

24. ЕЕМ «ЛС»: інвентарний № не присвоєно. Хустка («гарастувка»), с. Зарічево, Перечинський р-н. Фабрична матерія, вишивка, гладь. 20-30-ті рр. ХХ ст.

25. ЕЕМ «ЛС»: інвентарний № не присвоєно. Чепець («чепак»), с. Зарічево, Перечинський р-н. Домоткане полотно, Фабрична матерія, стрічки, вишивка, хрестик. 20-ті рр. ХХ ст.

26. ЕЕМ «ЛС»: інвентарний № не присвоєно. Чепець («чепак»), с. Зарічево, Перечинський р-н. Домоткане полотно, Фабрична матерія, стрічки, вишивка, хрестик. 20-ті рр. ХХ ст.

27. ЕЕМ «ЛС»: інвентарний № не присвоєно. Чоловічі штани, с. Зарічево, Перечинський р-н. Домоткане полотно. Початок 30-х рр. ХХ ст.

Експозиція Етнографічного музею при бібліотеці с. Росішка Рахівського району (далі – ЕЕМБР:)

28. ЕЕМБР: інв. № не присвоєно. Взірець вишивки – вузький нагрудник чоловічої сорочки, с. Росішка, Рахівський р-н. Домоткане полотно, вишивка, хрестик. 30-ті рр. ХХ ст.

29. ЕЕМБР: інв. № не присвоєно. Довга жіноча сорочка, с. Росішка, Рахівський р-н. Домоткане полотно, вишивка, хрестик. Початок ХХ ст.

30. ЕЕМБР: інв. № не присвоєно. Жіноча хутряна безрукавка («кептар»), с. Росішка, Рахівський р-н. Хутро, шкіра, вишивка, аплікація. 20-ті рр. ХХ ст.

31. ЕЕМБР: інв. № не присвоєно. Капелюх («крисаня»), с. Росішка, Рахівський р-н. Фетр, фабрична стрічка. 30-40-ві рр. ХХ ст.

32. ЕЕМБР: інв. № не присвоєно. Хустка («дряпанка»), с. Росішка, Рахівський р-н. Фабрична матерія, вишивка, двостороння гладь. 30-ті рр. ХХ ст.

33. ЕЕМБР: інв. № не присвоєно. Чоловіча сорочка («фабрична кошуля»), с. Росішка, Рахівський р-н. Фабрична матерія, вишивка, хрестик. 30-40-ві рр. ХХ ст.

34. ЕЕМБР: інв. № не присвоєно. Чоловіча сорочка з відкидним коміром та широким нагрудником, с. Росішка, Рахівський р-н. Фабрична матерія, домоткане полотно, вишивка, хрестик. 30-40-ві рр. ХХ ст.

Експозиція Етнографічного музею при Косівсько-Полянській ЗОШ І-ІІІ ступенів (с. Косівська Поляна Рахівського району) (далі – ЕЕМК-ПЗОШ).

35. ЕЕМК-ПЗОШ: Інв. № не присвоєно. Взірець вишивки – вузький нагрудник чоловічої сорочки, с. Косівська Поляна, Рахівський р-н. Домоткане полотно, вишивка, хрестик, низина. 20-ті рр. ХХ ст.

36. ЕЕМК-ПЗОШ: Інв. № не присвоєно. Взірець вишивки – широкий нагрудник чоловічої сорочки, с. Косівська Поляна, Рахівський р-н. Домоткане полотно, вишивка, хрестик. 20-ті рр. ХХ ст.

37. ЕЕМК-ПЗОШ: Інв. № не присвоєно. Кептар жіночий, с. Косівська Поляна, Рахівський р-н. Хутро, шкіра, китички, вишивка, аплікація. 20-ті рр. ХХ ст.

Експозиція Етнографічного музею при Костилівській ЗОШ І-ІІІ ступенів (с. Костилівка Рахівського району) (далі – ЕЕМКЗОШ:)

38. ЕЕМКЗОШ: інв. № не присвоєно. Кептар жіночий, с. Косівська Поляна, Рахівський р-н. Хутро, шкіра, китички, вишивка, аплікація. 20-ті рр. ХХ ст.

Експозиція етнографічного села-музею Шошто (Ніредьгаза, Угорщина) (ЕЕС-МШ (НУ):).

39. ЕЕС-МШ (НУ): Жіноча сорочка, околиці Ніредьгази. Домоткане полотно вишивка, гладь. 20-ті рр. ХХ ст.

40. ЕЕС-МШ (НУ): Спідниця, околиці Ніредьгази. Фабрична матерія, стрічки. 40-ві рр. ХХ ст.

41. ЕЕС-МШ (НУ): Фартух жіночий, околиці Ніредьгази. Фабрична матерія вишивка, гладь. 40-ві рр. ХХ ст.

42. ЕЕС-МШ (НУ): Фартух жіночий, околиці Ніредьгази. Домоткане полотно вишивка, гладь. 40-ві рр. ХХ ст.

43. ЕЕС-МШ (НУ): Чоловіча сорочка, околиці Ніредьгази. Домоткане полотно вишивка, гладь. 40-ві рр. ХХ ст.

Експозиція Історико-краєзнавчого музею при районній бібліотеці для дорослих (сmt. Воловець) (далі – ЕІ-КМВРБ:)

44. ЕІ-КМВРБ: інв. № не присвоєно. Традиційне весільне вбрання нареченого та дружби, Воловецький р-н. 20-40-ві рр. ХХ ст.

45. ЕІ-КМВРБ: інв. № не присвоєно. Традиційне весільне вбрання нареченої та дружки, Воловецький р-н. 20-40-ві рр. ХХ ст.

46. ЕІ-КМВРБ: інв. № не присвоєно. Коротка жіноча сорочка, с. Нижні Ворота, Воловецький р-н. Домоткане полотно, вишивка, низина, хрестик. 20-30-ті рр. ХХ ст.

47. ЕІ-КМВРБ: інв. № не присвоєно. Фрагмент вишивки на рукаві жіночої сорочки, с. Лази, Воловецький р-н. Домоткане полотно, вишивка, двостороння гладь («на снованя»). 30-40-ві рр. ХХ ст.

48. ЕІ-КМВРБ: інв. № не присвоєно. Фрагмент вишивки на рукаві жіночої сорочки, с. Скотарське, Воловецький р-н. Домоткане полотно, вишивка, двостороння гладь («на снованя»). 30-40-ві рр. ХХ ст.

49. ЕІ-КМВРБ: інв. № не присвоєно. Фрагмент вишивки поверх морщення нагрудної частини жіночої сорочки, с. Розтока Воловецький р-н. Домоткане полотно, вишивка, низина, мотив «кривулі». Кінець 20-х рр. ХХ ст.

50. ЕІ-КМВРБ: інв. № не присвоєно. Фрагмент вишивки поверх морщення нагрудної частини жіночої сорочки, с. Розтока Воловецький р-н. Домоткане полотно, вишивка, низина, мотив «кривулі». Кінець 20-х рр. ХХ ст.

51. ЕІ-КМВРБ: інв. № не присвоєно. Чоловіча куртка («полотнянка»), с. Гукливе, Воловецький р-н. Домоткане полотно. Початок ХХ ст.

Експозиція Історико-краєзнавчого музею при Чорнотисянській ЗОШ І-ІІІ ступенів (с. Чорна Тиса Рахівського району) (далі – ЕІ-КМЧ ЗОШ:)

52. ЕІ-КМЧ ЗОШ: інв. № не присвоєно. Довга жіноча сорочка, с. Чорна Тиса, Рахівський р-н. Домоткане полотно, вишивка, хрестик, хрестик. 20-ті рр. ХХ ст.

53. ЕІ-КМЧ ЗОШ: інв. № не присвоєно. Жіночий кожух з довгими рукавами, с. Чорна Тиса, Рахівський р-н. Овече хутро, заячий смушок, китички. 20-ті рр. ХХ ст.

54. ЕІ-КМЧ ЗОШ: інв. № не присвоєно. Зимова шапка («шипка»), с. Чорна Тиса, Рахівський р-н. Хутро, вовняні нитки, китички. 20-ті рр. ХХ ст.

55. ЕІ-КМЧ ЗОШ: інв. № не присвоєно. Трикутна вставка («третільниця») на жіночій сорочці, с. Чорна Тиса, Рахівський р-н. Домоткане полотно, шов («цірка»). 20-ті рр. ХХ ст.

56. ЕІ-КМЧ ЗОШ: інв. № не присвоєно. Хустка («дряпанка»), с. Чорна Тиса, Рахівський р-н. Фабрична матерія, вишивка, двостороння гладь, стряпки. 20-ті рр. ХХ ст.

57. ЕІ-КМЧ ЗОШ: інв. № не присвоєно. Хустка («чічканя»), с. Чорна Тиса, Рахівський р-н. Фабрична матерія, вишивка, двостороння гладь, стряпки. 20-ті рр. ХХ ст.

58. ЕІ-КМЧ ЗОШ: інв. № не присвоєно. Чоловіча сорочка («фабрична кошуля»), с. Чорна Тиса, Рахівський р-н. Фабрична матерія, вишивка, хрестик. 30-40-ті рр. ХХ ст.

Експозиція Комунального закладу «Закарпатський обласний краєзнавчий музей ім. Тиводара Легоцького» Закарпатської обласної ради (далі - ЕКЗ «ЗОКМ» ЗОР):

59. Е КЗ «ЗОКМ» ЗОР: Жіночий костюм (сорочка, спідниця, фартух, безрукавка («лайбик»)), с. Пилипець, Міжгірський р-н. 20-ті рр. ХХ ст.

60. Е КЗ «ЗОКМ» ЗОР: Жіночий костюм (сорочка, фартух, безрукавка («плічки»)), с. Довге, Іршавський р-н. 20-ті рр. ХХ ст.

61. Е КЗ «ЗОКМ» ЗОР: Чоловічий костюм (сорочка, сукняні штани («гачі»), кептар, сукняна куртка («петек»), сумочка («дзьобенка»), нараквиці, хутряна шапка («шлик»)), с. Лазещина, Рахівський р-н. Початок ХХ ст.

Експозиція Краєзнавчого музею при бібліотеці с. Теремля Тячівського району (далі – ЕКМБТ):

62. ЕКМБТ: інвентарний № не присвоєно. Жіноча сорочка («свита»), с. Теремля, Тячівський р-н. Фабрична матерія, загинки, фабричне мереживо. 30-40-ві рр. ХХ ст.

63. ЕКМБТ: інвентарний № не присвоєно. Повсякденний фартух («плат»), с. Теремля, Тячівський р-н. Домоткане полотно. 30-40-ві рр. ХХ ст.

64. ЕКМБТ: інвентарний № не присвоєно. Святковий фартух («плат»), с. Терєбля, Тячівський р-н. Фабрична матерія, атласні стрічки, машинні шви. 20-30-ті рр. ХХ ст.

Експозиція Краєзнавчого музею с. Терново Тячівського району (далі – ЕКМТ:)

65. ЕКМТ: інв. № не присвоєно. Жіноча «волоська» сорочка, с. Терново, Тячівський р-н. Домоткане полотно, вишивка, низина, плетені шнурочки. 20-ті рр. ХХ ст.

66. ЕКМТ: інв. № не присвоєно. Спідниця, зібрана у складки («рокоти»), с. Терново, Тячівський р-н. Фабрична матерія. Початок 20-х рр. ХХ ст.

67. ЕКМТ: інв. № не присвоєно. Фартух, с. Терново, Тячівський р-н. Фабрична матерія, атласні стрічки, машинні шви. 20-30-ті рр. ХХ ст.

Експозиція «Музею гуцульства» при Розтоцькій ЗОШ І-ІІІ ступенів (с. Розтоки Рахівського району) (далі – Е «МГ»РЗОШ:)

68. Е «МГ»РЗОШ: інв. № не присвоєно. Взірець вишивки – уставка жіночої сорочки, с. Розтоки, Рахівський р-н. Домоткане полотно, вишивка, хрестик. 30-40-ві рр. ХХ ст.

69. Е «МГ»РЗОШ: інв. № не присвоєно. Коротка жіноча сорочка, с. Розтоки, Рахівський р-н. Шовкова матерія, вишивка, хрестик. 30-40-ві рр. ХХ ст.

Експозиція Музею екології гір та історії природокористування в Українських Карпатах (м. Рахів) (далі – ЕМЕГПвУК:)

70. ЕМЕГПвУК: інв. № не присвоєно. Чоловічий капелюх, с. Богдан, Рахівський р-н. Фетр, сукняна стрічка, пір'я. Кінець ХІХ – початок ХХ ст.

Експозиція Музею народної архітектури в Саноку (Польща) (далі – ЕМНАС (П):).

71. ЕМНАС (П): Жіноча безрукавка. Саноцький повіт. 50-ті рр. ХХ ст.

72. ЕМНАС (П): Жіночий костюм. Саноцький повіт. 30-ті рр. ХХ ст.

73. ЕМНАС (П): Солом'яний капелюх. Саноцький повіт. 40-ві рр. ХХ ст.

74. ЕМНАС (П): Чоловіча безрукавка, Саноцький повіт. 30-ті рр.

75. ЕМНАС (П): Чоловічий костюм, Саноцький повіт. 30-ті рр.

Експозиція Музею Тур'я-Полянської ЗОШ І-ІІ ступенів (с. Тур'я-Поляна Перечинського району) (далі – ЕМТ-ПЗОШ:)

76. ЕМТ-ПЗОШ: інв. № не присвоєно. Весільна блуза («візитка»), с. Тур'я-Поляна, Перечинський р-н. Біла шовкова матерія, фабричні стрічки. 40-ві рр. ХХ ст.

77. ЕМТ-ПЗОШ: інв. № не присвоєно. Жіноча сорочка («опліччя»), с. Тур'я-Поляна, Перечинський р-н. Домоткане полотно, вишивка, хрестик. 20-40-ві рр. ХХ ст.

78. ЕМТ-ПЗОШ: інв. № не присвоєно. Орнаментальні смуги вишивки («фараметлики»), обабіч розрізу пазухи жіночої сорочки («опліччя»), с. Тур'я-Поляна, Перечинський р-н. Домоткане полотно, вишивка, хрестик, домінуючий мотив – «сердечка». 20-40-ві рр. ХХ ст.

79. ЕМТ-ПЗОШ: інв. № не присвоєно. Фрагмент вишивки на манжетах жіночої сорочки («опліччя»), с. Тур'я-Поляна, Перечинський р-н. Домоткане полотно, вишивка, хрестик. 20-30-ті рр. ХХ ст.

Експозиція Народознавчого музею «Минуле і сучасне нашого краю» при Хустській ЗОШ І-ІІІ ступенів № 5 (м. Хуст) (далі – ЕНМ «МіС...» ХЗОШ:)

80. ЕНМ «МіС...» ХЗОШ: інв. № не присвоєно. Гуня жіноча, с. Данилово, Хустський р-н. Вовняні нитки, ткання. Початок ХХ ст.

81. ЕНМ «МіС...» ХЗОШ: інв. № не присвоєно. Жіноча сорочка («свита»), с. Стеблівка, Хустський р-н. Фабрична матерія, декоративні загинки, мереживо. 30-ті рр. ХХ ст.

82. ЕНМ «МіС...» ХЗОШ: інв. № не присвоєно. Жіноча сукняна куртка («уйош»), с. Стеблівка, Хустський р-н. Домоткане сукно, фабрична матерія, машинні шви. Початок ХХ ст.

Експозиція Повітового музею Сату Маре (Румунія) (далі – ЕПМСМ (Р):)

83. ЕПМСМ (Р): Жіноча сорочка. Домоткане полотно, вишивка, низина. 20-ті рр. ХХ ст.

84. ЕПМСМ (Р): Жіноча хутряна безрукавка («кожок»), повіт Сату Маре, Румунія. Овече хутро, шкіра, китиці, мідні бляшки, аплікації, вишивка, гладь. 20-ті рр. ХХ ст.

85. ЕПМСМ (Р): Жіноча куртка, Сату Маре, Румунія. Чорна оксамитова матерія, фабричні стрічки, вишивка, гудзики. Початок ХХ ст.

86. ЕПМСМ (Р): Зимові штани («холошні»). Домоткане сукно. Початок ХХ ст.

87. ЕПМСМ (Р): Нашийна прикраса з бісеру. Різнокольоровий бісер, орнаментальна композиція «на ромби». 20-40-ві рр. ХХ ст.

88. ЕПМСМ (Р): Постоли жіночі гостроносі. Жовта шкіра, стягування. Початок ХХ ст.

89. ЕПМСМ (Р): Прямокутна вставка («пуслик») з круглим вирізом горловини на жіночій сорочці. Домоткане полотно, вишивка, низина. 20-30-ті рр. ХХ ст.

90. ЕПМСМ (Р): Солом'яний капелюх («клоп»). Житні соломинки, фабричні стрічки, бісер. Кінець ХІХ - початок ХХ ст.

91. ЕПМСМ (Р): Спідниця («пінделеу»). Домоткане полотно, вишивка, низина. 20-ті рр. ХХ ст.

92. ЕПМСМ (Р): Сумочка чоловіча («трайстра»). Домоткане полотно, вишивка, низина, бісер, вовняні шнурки. 20-30-ті рр. ХХ ст.

93. ЕПМСМ (Р): Фартух жіночий. Зелена фабрична матерія. 30-ті рр. ХХ ст.

94. ЕПМСМ (Р): Хлопчачі штани («гаті»). Домоткане полотно вишивка, низина, хрестик, фабрична мережка. Початок ХХ ст.

95. ЕПМСМ (Р): Хустка дівоча («ширінке»). Біла фабрична матерія, рослинний орамент, нанесений трафаретний способом. 20-40-ві рр. ХХ ст.

96. ЕПМСМ (Р): Хустка жіноча («ширінке»). Червона фабрична матерія, рослинний орамент, нанесений трафаретний способом. 20-40-ві рр. ХХ ст.

97. ЕПМСМ (Р): Чоловіча сорочка із широким нагрудником. Домоткане полотно, вишивка, низина. 20-30-ті рр. ХХ ст.

98. ЕПМСМ (Р): Чоловіча сорочка із широкими рукавами. Домоткане полотно, вишивка білим по білому, вирізування. Початок ХХ ст.

99. ЕПМСМ (Р): Чоловічий сукняний піджак («уйош»). Домоткане сукно. Початок ХХ ст.

100. ЕПМСМ (Р): Чоловічі штани («гаті»). Домоткане полотно вишивка, низина, хрестик. Початок ХХ ст.

Експозиція Приватного музею «Скіфське полювання» (сmt Ясіня Рахівського району) (далі – ЕПМ «СП»):

101. ЕПМ «СП»: інв. № не присвоєно. Зимова хутряна шапка («шлик»), с. Ясіня, Рахівський р-н. Овече хутро, вовняні нитки, китиця. 20-30-ті рр. ХХ ст.

102. ЕПМ «СП»: інв. № не присвоєно. Капелюх («крисаня»), с. Ясіня, Рахівський р-н. Фетр, фабрична стрічка, штучні квіти, кінський волос. 30-ті рр. ХХ ст.

103. ЕПМ «СП»: інв. № не присвоєно. Кептар жіночий, с. Ясіня, Рахівський р-н. Хутро, шкіра, китички, мідні бляшки, вишивка, аплікація. 20-ті рр. ХХ ст.

104. ЕПМ «СП»: інв. № не присвоєно. Кептар жіночий, с. Косівська Поляна, Рахівський р-н. Хутро, шкіра, китички, вишивка, аплікація. 20-ті рр. ХХ ст.

Експозиція Свалявського краєзнавчого районного музею (далі – ЕСКРМ:)

105. ЕСКРМ: інв. № не присвоєно. Жіночі постолои, с. Керецьки, Свалявський р-н. Шкіра, стягування. 20-ті рр. ХХ ст.

106. ЕСКРМ: інв. № не присвоєно. Зимові штани («холошні»), с. Керецьки, Свалявський р-н. Домоткане сукно. Початок ХХ ст.

107. ЕСКРМ: інв. № не присвоєно. Капелюх («крисаня»), с. Керецьки, Свалявський р-н. Фетр, фабрична стрічка, пір'я. 30-ті рр. ХХ ст.

108. ЕСКРМ: інв. № не присвоєно. Постолои, с. Керецьки, Свалявський р-н. Шкіра, стягування. 20-ті рр. ХХ ст.

109. ЕСКРМ: інв. № не присвоєно. Фартух, с. Керецьки, Свалявський р-н. Червона фабрична матерія. 20-30-ті рр. ХХ ст.

110. ЕСКРМ: інв. № не присвоєно. Шкіряний пояс («черес»), с. Керецьки, Свалявський р-н. Шкіра, метал. Початок 20-х рр. ХХ ст.

Експозиція Словацького національного музею – Музею української культури у Свиднику (м. Свидник, Словаччина) (далі – Е СНМ-МУК:)

111. 1Жіноча безрукавка («лайбик») з вишитим квітчастим орнаментом, Нижній Верлих. Фабрична матерія, вишивка, гладь. 20-ті рр. ХХ ст.

112. Жіноча блуза («візитка»), Вапеник. Фабрична матерія, вишивка. 30-ті рр. ХХ ст.

113. Жіночий фартух («шурц»), Кечківці. Фабрична матерія, вишивка, гладь. 20-ті рр. ХХ ст.

114. Жіночий кожушок («брюшлак»), Бехерів. Овече хутро, аплікація. 20-ті рр. ХХ ст.

115. Коротка жіноча сорочка («опліччя»), Свидник. Домоткане полотно, вишивка, гладь. 40-ві рр. ХХ ст.

116. Нагрудник чоловічої сорочки, Цигелка. Домоткане полотно, вишивка, хрестик. 20-ті роки ХХ ст.

117. Хустка («ранцівка»), Вишній Мирошів. Фабрична матерія, стряпки. 40-ві рр. ХХ ст.

Експозиція Ясінянського краєзнавчого музею (сmt. Ясіня Рахівського району) (далі – ЕЯКМ:)

118. ЕЯКМ: інв. № не присвоєно. Довга жіноча сорочка, с. Ясіня, Рахівський р-н. Домоткане полотно, вишивка, низина. 20-ті рр. ХХ ст.

119. ЕЯКМ: інв. № не присвоєно. «Капчурі» («обманка»), с. Ясіня, Рахівський р-н. Вовняні нитки, вязання, вишивка, хрестик. 20-ті рр. ХХ ст.

120. ЕЯКМ: інв. № не присвоєно. Коротка жіноча сорочка, с. Ясіня, Рахівський р-н. Домоткане полотно, вишивка, хрестик. 30-40-ві рр. ХХ ст.

121. ЕЯКМ: інв. № не присвоєно. Повсякденні постолы, с. Ясіня, Рахівський р-н. Шкіра, стягування. 20-ті рр. ХХ ст.

122. ЕЯКМ: інв. № не присвоєно. Металевий постіл, с. Ясіня, Рахівський р-н. Метал. 20-ті рр. ХХ ст.

123. ЕЯКМ: інв. № не присвоєно. Шкарпетки («капчурі»), с. Ясіня, Рахівський р-н. Вовняні нитки, в'язання, вишивка, хрестик. 20-ті рр. ХХ ст.

124. ЕЯКМ: інв. № не присвоєно. Уплітки в коси, с. Ясіня, Рахівський р-н. Червоні вовняні нитки. 20-ті рр. ХХ ст.

ІІІ. ФОНДОВІ ЗБІРКИ МУЗЕЇВ

Фонди Етнографічного музею у Будапешті (далі – ФЕМБ:)

125. ФЕМБ: 9252в. Колядницькі маски. 1903. Колекція Тиводара Легоцького.

126. ФЕМБ: 55614. Вертеп. Пряшівський край. 1904 р.

127. ФЕМБ: 88825. Фартух жіночий. Колекція Іштвана Дьорфі. 1911 р.

128. ФЕМБ: 89937. Сорочка чоловіча. Колекція Іштвана Дьорфі. 1911 р.

129. ФЕМБ: 89938. Чоловічі штани («гаті»). Колекція Іштвана Дьорфі. 1911 р.

Фонди Комунального закладу «Закарпатський музей народної архітектури та побуту» Закарпатської обласної ради, інвентарний номер (далі – Ф КЗ «ЗМНАП» ЗОР:)

130. Ф КЗ «ЗМНАП» ЗОР: 18/42. Кожух з рукавами, с. Богдан, Рахівський р-н. Овече хутро, заячий смушок, вовняні нитки. 20-40-ві рр. ХХ ст.

131. 1Ф КЗ «ЗМНАП» ЗОР: 147/110. Розріз («дударички», «дударички») на манжетах жіночої сорочки ясінянських гуцулок. Домоткане полотно, вишивка, низина, хрестик. 20-ті рр. ХХ ст.

132. Ф КЗ «ЗМНАП» ЗОР: 193/130. Спідниця («плат у міх»), с. Колочава, Міжгірський р-н. Чорна фабрична матерія. Початок ХХ ст.

133. Ф КЗ «ЗМНАП» ЗОР: 278/2. Капчурі, декоровані бісером, с. Костилівка, Рахівський район. Вовняні нитки, бісер, в'язання, вишивка. 20-40-ві рр. ХХ ст.

134. 1Ф КЗ «ЗМНАП» ЗОР: 619/194. Чоловіча хутряна безрукавка («лайбик»), с. Бедевля, Тячівський р-н. Овече хутро, шкіра, вишивка, аплікації. 20-ті рр. ХХ ст.

135. Ф КЗ «ЗМНАП» ЗОР: 810/278. Гуня чоловіча, с. Бедевля, Тячівський р-н. Вовняні нитки, тканиня. Початок 20-х рр. ХХ ст.

136. Ф КЗ «ЗМНАП» ЗОР: 952/295. Фартух («пілка»), с. Верхній Бистрий, Міжгірський р-н. Фабрична матерія, фабричні стрічки. 30-ті рр. ХХ ст.

137. Ф КЗ «ЗМНАП» ЗОР: 957/300. Спідниця («фартух»), с. Верхній Бистрий, Міжгірський р-н. Домоткане полотно, вишивка, хрестик, мережка. 20-ті рр. ХХ ст.

138. Ф КЗ «ЗМНАП» ЗОР: 958/301. Жіноча сорочка, с. Верхній Бистрий, Міжгірський р-н. Домоткане полотно, вишивка, хрестик. 20-40-ві рр. ХХ ст.

139. Ф КЗ «ЗМНАП» ЗОР: 979/321. Жіноча сукняна куртка («уйош»), с. Верхній Бистрий, Міжгірський р-н. Домоткане біле сукно, чорне фабричне сукно, машинні шви. 20-ті рр. ХХ ст.

140. Ф КЗ «ЗМНАП» ЗОР: 980/322. Жіноча «коцовата» гуня, с. Торунь, Міжгірський р-н. Вовняні нитки, тканиня. Початок ХХ ст.

141. Ф КЗ «ЗМНАП» ЗОР: 984/1/326. Спідниця, с. Торунь, Міжгірський р-н. Домоткане полотно, вишивка, хрестик. 20-ті рр. ХХ ст.

142. Ф КЗ «ЗМНАП» ЗОР: 1025/3921. Нашийна прикраса («силянка»), с. Гукливе, Воловецький р-н. Нитки, різнокольоровий бісер, плетіння, нанизування. 20-40-ві рр. ХХ ст.

143. Ф КЗ «ЗМНАП» ЗОР: 1026/3922. Нашийна прикраса («силянка»), с. Гукливе, Воловецький р-н. Нитки, різнокольоровий бісер, плетіння, нанизування. 20-40-ві рр. ХХ ст.

144. 1Ф КЗ «ЗМНАП» ЗОР: 1029/361. Хустка («ширінка»), с. Колочава, Міжгірський р-н. Фабрична матерія. 20-40-ві рр. ХХ ст.

145. Ф КЗ «ЗМНАП» ЗОР: 1256/231. Спідниця «на рокоти», с. Бедевля, Тячівський р-н. Фабрична матерія, машинні шви. 20 ті рр. ХХ ст.

146. Ф КЗ «ЗМНАП» ЗОР: 1373/401. Коротка жіноча сорочка («опліччя»), с. Тибава, Свалявський р-н. Домоткане полотно, вишивка, хрестик. 20-ті рр. ХХ ст.

147. Ф КЗ «ЗМНАП» ЗОР: 1402/412. Жіноча сорочка, с. Ракошино, Мукачівський р-н. Домоткане полотно, вишивка, низина. 30-40-ві рр. ХХ ст.

148. Ф КЗ «ЗМНАП» ЗОР: 1603/238. Тканий пояс («окрайка»), с. Лазещина, Рахівський р-н. Вовняні нитки, тканиня. 20-40-ві рр. ХХ ст.

149. Ф КЗ «ЗМНАП» ЗОР: 1730/2. Шкіряний пояс («черес»), с. Криве, Тячівський р-н. Шкіра, метал. 20-30-ті рр. ХХ ст.

150. Ф КЗ «ЗМНАП» ЗОР: 1928/698. Чоловіча безрукавка («лайбик»), с. Сокирниця, Хустський р-н. Фабрична матерія. 30-40-ві рр. ХХ ст.

151. Ф КЗ «ЗМНАП» ЗОР: 2205/821. Чепець, смт. Великий Березний, Великоберезнянський р-н. Фабрична матерія, домоткане полотно, мереживо, стрічки, стеклярус. 20-30-ті рр. ХХ ст.

152. Ф КЗ «ЗМНАП» ЗОР: 2271/32. Жіноча сорочка, с. Скотарське, Воловецький р-н. Домоткане полотно, вишивка, хрестик. Початок ХХ ст.

153. Ф КЗ «ЗМНАП» ЗОР: 2275/4327/2. Нашийна прикраса («силянка»), с. Абранка, Воловецький р-н. Нитки, різнокольоровий бісер, плетіння, нанизування. 20-40-ві рр. ХХ ст.

154. 1Ф КЗ «ЗМНАП» ЗОР: 2278/57. Жіноча сорочка, с. Жуково, Мукачівський р-н. Домоткане полотно, вишивка, хрестик, мережка. Початок ХХ ст.

155. Ф КЗ «ЗМНАП» ЗОР: 2548/955. Спідня жіноча сорочка («спудник»), с. Невицьке, Ужгородський р-н. Домоткане полотно. 20-40-ві рр. ХХ ст.

156. Ф КЗ «ЗМНАП» ЗОР: 2603/977. Жіноча блуза («візитка», «лепетянка»), с. Оріховиця, Ужгородський р-н. Атласна, шовкова матерія. 40-ві рр. ХХ ст.

157. Ф КЗ «ЗМНАП» ЗОР: 2635/991. Тканий пояс («окрайка»), с. Богдан, Рахівський р-н. Вовняні нитки, ткания. 20-ті рр. ХХ ст.

158. Ф КЗ «ЗМНАП» ЗОР: 2636/992. Чоловічий зимовий головний убір («дуплашка»), с. Лазещина, Рахівський р-н. Хутро, Фабрична тканина. Початок 30-х рр. ХХ ст.

159. Ф КЗ «ЗМНАП» ЗОР: 2642/998. Сумка («тайстра»), с. Лазещина, Рахівський р-н. Вовняні нитки, ткания. 20-40-ві рр. ХХ ст.

160. Ф КЗ «ЗМНАП» ЗОР: 2646/4556. Жіноча нашийна прикраса з бісеру «чимбарик», с. Костилівка, Рахівський р-н. Бісер, нитки, нанизування. 20-40-ві рр. ХХ ст.

161. 1Ф КЗ «ЗМНАП» ЗОР: 2673/1024. Полотняні штани («портки», «портяниці»), с. Лазещина, Рахівський р-н. Домоткане полотно, мережка, стряпки. Початок ХХ ст.

1162. Ф КЗ «ЗМНАП» ЗОР: 2697/1040. Хустка («чічканя»), с. Чорна Тиса, Рахівський р-н. Фабрична матерія, вишивка, двостороння гладь, стряпки. 20-ті рр. ХХ ст.

163. Ф КЗ «ЗМНАП» ЗОР: 2701/1021. Хустка («дряпанка»), с. Чорна Тиса, Рахівський р-н. Фабрична матерія, вишивка, двостороння гладь, стряпки. 20-ті рр. ХХ ст.

164. Ф КЗ «ЗМНАП» ЗОР: 2766/4588. Нашийна прикраса («силянка»), с. Абранка, Воловецький р-н. Нитки, різнокольоровий бісер, плетіння, нанизування. 20-40-ві рр. ХХ ст.

165. Ф КЗ «ЗМНАП» ЗОР: 2865/1028. Весільний вінок, с. Богдан, Рахівський р-н. Картон, фабрична матерія, вовняні нитки, дуте скло. Початок ХХ ст.

166. Ф КЗ «ЗМНАП» ЗОР: 2954/1163. Чоловічий кептар («піхтаринка»), с. Ясіня, Рахівський р-н. Овече хутро, чорний ягнячий смушок, вовняні нитки, китиці. Кінець ХІХ – початок ХХ ст.

167. Ф КЗ «ЗМНАП» ЗОР ІН : Е 3106/1284/46. Піджак чоловічий, с. Вишково, Хустський р-н. Фабрична матерія, декоративні шнурки. 30-ті рр. ХХ ст.

168. 1Ф КЗ «ЗМНАП» ЗОР: 3107/1285/44. Чепець, с. Вишково, Хустський р-н. Фабрична матерія, вишивка, двостороння гладь. 30-ті рр. ХХ ст.

169. Ф КЗ «ЗМНАП» ЗОР: 3163/1292. Спідниця («кабат»), с. Тур'я-Поляна, Перечинський р-н. Фабрична матерія. 30-40-ві рр. ХХ ст.

170. Ф КЗ «ЗМНАП» ЗОР: 3166/1295. Коротка жіноча сорочка («опліччя»), с. Туриця, Перечинський р-н. Домоткане полотно, вишивка, хрестик. 20-ті рр. ХХ ст.

171. Ф КЗ «ЗМНАП» ЗОР: 3175/1304. Велика хустка («ширинка кундирява»), с. Туриця, Перечинський р-н. Білі вовняні нитки, в'язання. 20-40-ві рр. ХХ ст.

172. Ф КЗ «ЗМНАП» ЗОР: 3181/1310. Чепець («чепак»), с. Зарічево, Перечинський р-н. Домоткане полотно, Фабрична матерія, стрічки, вишивка, хрестик. 20-ті рр. ХХ ст.

173. Ф КЗ «ЗМНАП» ЗОР: 3228/1356. Хустка («ширінка»), с. Велятино, Хустський р-н. Фабрична матерія. 20-40-ві рр. ХХ ст.

174. 1Ф КЗ «ЗМНАП» ЗОР: 3413/1447. Бесаги («сакви»), с. Кевелів, Рахівський р-н. Вовняні нитки, ткания. 20-40-ві рр. ХХ ст.

175. Ф КЗ «ЗМНАП» ЗОР: 3468/1471. Жіноча сорочка, с. Тишів, Воловецький р-н. Домоткане полотно, вишивка, низина. 20-ті рр. ХХ ст.

176. Ф КЗ «ЗМНАП» ЗОР: 3591/1508. Жіноча сорочка («довганя»), с. Керецьки, Свалявський р-н. Домоткане полотно, вишивка, кучерявий стіб, хрестик. 20-40-ві рр. ХХ ст.

177. Ф КЗ «ЗМНАП» ЗОР: 3772/1552. Фартух («плат»), с. Хижа, Виноградівський р-н. Фабрична матерія, стрічки, мережка, машинні шви. 20-40-ві рр. ХХ ст.

178. Ф КЗ «ЗМНАП» ЗОР: 3823/1603. Жіноча сорочка («довганя»), с. Керецьки, Свалявський р-н. Домоткане полотно, вишивка, кучерявий стіб, хрестик. Початок 20-х рр. ХХ ст.

179. Ф КЗ «ЗМНАП» ЗОР: 3870/1624. Фартух («плат»), с. Довге, Іршавський р-н. Фабрична матерія, вишивка, низина. 40-ві рр. ХХ ст.

180. Ф КЗ «ЗМНАП» ЗОР: 3907/1648. Жіноча сорочка («опліччя»), с. Стройне, Свалявський р-н. Домоткане полотно, вишивка, хрестик. 20-ті рр. ХХ ст.

181. Ф КЗ «ЗМНАП» ЗОР: 3913/1654. Чоловіча сорочка, с. Репинне, Міжгірський р-н. Домоткане полотно, вишивка, низина. Початок ХХ ст.

182. Ф КЗ «ЗМНАП» ЗОР: 3949/1674. Жіноча сорочка («довганя»), с. Лозянське, Міжгірський р-н. Домоткане полотно, вишивка, кучерявий стіб, хрестик. 20- 40-ві рр. ХХ ст.

183. Ф КЗ «ЗМНАП» ЗОР: 4232/1847. Кептар жіночий, Ясіня, Рахівський р-н. Овече та лисяче хутро, шкіра, вовняні нитки, мідні бляшки, китиці, аплікації, вишивка. Початок 20-х рр. ХХ ст.

184. Ф КЗ «ЗМНАП» ЗОР: 4349/1923. Буденна жіноча сорочка, с. Майдан, Міжгірський р-н. Домоткане полотно. Початок ХХ ст.

185. Ф КЗ «ЗМНАП» ЗОР: 4381/1925. Жіноча гуня, с. Рудовець-Майдан, Міжгірський р-н. Вовняні нитки, тканиня. Початок ХХ ст.

186. Ф КЗ «ЗМНАП» ЗОР: 4494/1998. Спідниця («подолок»), с. Хижа, Виноградівський р-н. Домоткане полотно, вишивка, низина, мережка. 20-ті рр. ХХ ст.

187. Ф КЗ «ЗМНАП» ЗОР: 4449/1962. Жіноча в'язана безрукавка («камізелька»), с. Данилово, Хустський р-н. Різнокольорові вовняні нитки, в'язання. 30-40-ві рр. ХХ ст.

188. Ф КЗ «ЗМНАП» ЗОР: 4532/2036. Сукня з «огальоном», с. Розтоки, Рахівський район. Чорне домоткане сукно, фабричні стрічки, штучні квіти. 20-40-ві рр. ХХ ст.

189. Ф КЗ «ЗМНАП» ЗОР: 4546/2048. Весільний дівочий вінок («парта»), с. Данилово, Хустський р-н. Фабрична матерія, картон, стрічки, вовняні нитки, бісер, стеклярус, штучні квіти, монети. 20-40-ві рр. ХХ ст.

190. Ф КЗ «ЗМНАП» ЗОР: 4586/2746. Жіночі постолі, с. Великий Березний Великоберезнянський р-н. Шкіра, стягування. Початок 30-х рр. ХХ ст.

191. Ф КЗ «ЗМНАП» ЗОР: 4780/2233. Святкова спідниця («біленик»), с. Вишка Великоберезнянський р-н. Домоткане полотно, вишивка, хрестик, гладь. 20- 40-ві рр. ХХ ст.

192. Ф КЗ «ЗМНАП» ЗОР: 4801/2245. Жіноча сукняна куртка («уйош»), с. Данилово, Хустський р-н. Домоткане сукно, фабрична матерія, машинні шви. 20-ті рр. ХХ ст.

193. Ф КЗ «ЗМНАП» ЗОР: 4858/2297. Жіноча блузка («свита»), с. Хижа, Виноградівський р-н. Фабрична матерія, фабричні стрічки та мережки. 30-40-ві рр. ХХ ст.

194. Ф КЗ «ЗМНАП» ЗОР: 4980/2367. Жіноча буденна сорочка, Буковець, Воловецький р-н. Домоткане полотно, вишивка, низина. 20-ті рр. ХХ ст.

195. Ф КЗ «ЗМНАП» ЗОР: 4982/2369. Повсякденна чоловіча сорочка, с. Буковець, Воловецький р-н. Домоткане полотно. Кінець ХІХ ст.

196. Ф КЗ «ЗМНАП» ЗОР: 4989/2376. Коротка жіноча сорочка, с. Буковець, Воловецький р-н. Домоткане полотно, вишивка, низина, хрестик. Початок ХХ ст.

197. Ф КЗ «ЗМНАП» ЗОР: 4995/2382. Святкова жіноча сорочка, с. Буковець, Міжгірський р-н. Домоткане полотно, вишивка, хрестик. Початок 20-х рр. ХХ ст.

198. Ф КЗ «ЗМНАП» ЗОР: 4999/2336. Жіноча буденна сорочка, Буковець, Воловецький р-н. Домоткане полотно, вишивка, низина. 20-ті рр. ХХ ст.

199. Ф КЗ «ЗМНАП» ЗОР: 5069/2406. Жіноча хутряна безрукавка («бунда»), с. Сокирниця, Хустський р-н. Овече хутро, шкіра, китиці, аплікації, вишивка, гладь. 20-ті рр. ХХ ст.

200. Ф КЗ «ЗМНАП» ЗОР: 5109/1709. Ткані стрічки («пантлики») для вплітання у волосся, с. Кушниця, Іршавський р-н. Різнокольорові вовняні нитки, ткання.

201. Ф КЗ «ЗМНАП» ЗОР: 5206/2476. Намисто («пацьорки»), с. Сокирниця, Хустський р-н. Нитки, бісер, нанизування. 20-40-ві рр. ХХ ст.

202. Ф КЗ «ЗМНАП» ЗОР: 5337/2501. Жіноча сорочка, с. Стужиця, Великоберезнянський р-н. Домоткане полотно, вишивка, хрестик. 20-40-ві рр. ХХ ст.

203. Ф КЗ «ЗМНАП» ЗОР: 5338/2502. «Драбинка», с. Стужиця, Великоберезнянський р-н. Конопляні нитки, різнокольоровий бісер, плетіння. 20-40-ві рр. ХХ ст.

204. Ф КЗ «ЗМНАП» ЗОР: 5622/2558. Фартух, с. Діброва, Тячівський р-н. Фабрична матерія. 30-ті рр. ХХ ст.

205. Ф КЗ «ЗМНАП» ЗОР: 5626/2562. Коротка жіноча сорочка, с. Хижа, Виноградівський р-н. Домоткане полотно, вишивка, низина. 20-ті рр. ХХ ст.

206. Ф КЗ «ЗМНАП» ЗОР: 5710/2595. Чоловіча куртка («сірак»), с. Лубня, Великоберезнянський р-н. Домоткане сукно, фабрична матерія, машинні шви. 30-ті рр. ХХ ст.

207. Ф КЗ «ЗМНАП» ЗОР: 5777/2639. Жіноча блуза («візитка»), с. Ликіцари, Перечинський р-н. Фабрична матерія, вишивка, гладь, декоративні загинки, мереживо. 30-40-ві рр. ХХ ст.

208. Ф КЗ «ЗМНАП» ЗОР: 5853/2674. Велика хустка («ширинка кундирява»), с. Невицьке, Ужгородський р-н. Чорні вовняні нитки, ткания. 20-40-ві рр. ХХ ст.

209. Ф КЗ «ЗМНАП» ЗОР: 5855/2676. Жіноча куртка («белич»), с. Хижа, Виноградівський р-н. Чорна оксамитова матерія, чорне ягняче хутро, декоративні гудзики, бісер. 20-40-ві рр. ХХ ст.

210. Ф КЗ «ЗМНАП» ЗОР: 5959/2726. Чоловічий кептар, с. Чорна Тиса, Рахівський р-н. Овече хутро, заячий смушок, шкіра, вовняні нитки, мідні бляшки, китиці, аплікації, вишивка. Початок ХХ ст.

211. Ф КЗ «ЗМНАП» ЗОР: 6012/2059. Намисто («баршанка»), с. Люта, Великоберезнянський р-н. Конопляні нитки, різнокольоровий бісер, плетіння. 20-40-ві рр. ХХ ст.

212. Ф КЗ «ЗМНАП» ЗОР: 6016/2764. Жіноча сорочка («опліччя»), с. Ликіцари, Перечинський р-н. Домоткане полотно, вишивка, хрестик. 20-ті рр. ХХ ст.

213. 2Ф КЗ «ЗМНАП» ЗОР: 6182/2845. Сорочка («збиранка») жінки старшого віку, с. Довге, Іршавський р-н. 20-ті рр. ХХ ст.

214. Ф КЗ «ЗМНАП» ЗОР: 6357/2890. Святкова жіноча сорочка, с. Невицьке, Ужгородський р-н. Домоткане полотно, різнокольорові нитки, вишивка, низина. 20-ті рр. ХХ ст.

215. Ф КЗ «ЗМНАП» ЗОР: 6614/ 2962. Сорочка («збиранка») жінки старшого віку, с. Довге, Іршавський р-н. 20-ті рр. ХХ ст.

216. Ф КЗ «ЗМНАП» ЗОР: 7558/3302. Коротка жіноча сорочка («опліччя»), 2с. Туриця, Перечинський р-н. Домоткане полотно, вишивка, хрестик. 20- 40-ві рр. ХХ ст.

217. Ф КЗ «ЗМНАП» ЗОР: 7559/3303. Жіноча блуза («візитка»), с. Вільшанки, Перечинський р-н. Оксамитова матерія, фабричні стрічки, машинні шви. 20-ті рр. ХХ ст.

218. Ф КЗ «ЗМНАП» ЗОР: 8196/3419. Довга жіноча «волоська» сорочка, с. Луг, Рахівський р-н. Домоткане полотно, вишивка, низина, мережки, морщення. 30-ті рр. ХХ ст.

219. 2Ф КЗ «ЗМНАП» ЗОР: 8279/4969. Парлаг М.І. Давнє народне декоративно-прикладне мистецтво жінок-селянок у верховинському селі Буковець Воловецького району Закарпатської області : рукопис. 68 с.

220. Ф КЗ «ЗМНАП» ЗОР: 8409/5086. Весільний барвінковий вінок, с. Ясіня, Рахівський р-н. Барвінок, дріт, штучні квіти. Початок 20-х рр. ХХ ст.

221. Ф КЗ «ЗМНАП» ЗОР: 8564/3494. Повсякденний фартух, 2с. Сокирниця, Хустський р-н. Домоткане полотно. 20-ті рр. ХХ ст.

222. Ф КЗ «ЗМНАП» ЗОР: 8844/3523. Святкова жіноча безрукавка («камазоля»), с. Репинне, Міжгірський р-н. Оксамитова тканина, домоткане полотно, різнокольорові шовкові стрічки, фабрична мережка. 20-40-ві рр. ХХ ст.

223. 2Ф КЗ «ЗМНАП» ЗОР: 9027/3558. Жіноча сукняна куртка («уйош»), с. Річка, Міжгірський р-н. Домоткане біле сукно, чорне фабричне сукно, машинні шви. Початок ХХ ст.

224. Ф КЗ «ЗМНАП» ЗОР: 9645/3728. Святкова жіноча безрукавка («камазоля»), с. Торунь, Міжгірський р-н. Оксамитова тканина, домоткане полотно, різнокольорові шовкові стрічки, фабрична мережка. 20-40-ві рр. ХХ ст.

225. Ф КЗ «ЗМНАП» ЗОР: 9829/3744. Чоловіча безрукавка («лайбик»), с. Абранка, Воловецький р-н. Домоткане полотно, вишивка, двостороння гладь. Початок ХХ ст.

226. Ф КЗ «ЗМНАП» ЗОР: 9857/3780. Спідниця, с. Криве Тячівський р-н. Фабрична матерія, стрічки. Початок ХХ ст.

227. Ф КЗ «ЗМНАП» ЗОР: 9860/3783. Буденна жіноча сорочка («прядивка»), с. Підполоззя, Воловецький р-н. Домоткане полотно, вишивка, хрестик. Початок ХХ ст.

228. Ф КЗ «ЗМНАП» ЗОР: 9975/3823. Жіноча «волоська» сорочка, с. Бедевля, Тячівський р-н. Домоткане полотно, вишивка, низина. 20-30-ті рр. ХХ ст.

229. Ф КЗ «ЗМНАП» ЗОР: 10001/ 3844. Жіноча сукняна куртка («уйош»), с. Тарасівка, Тячівський р-н. Домоткане сукно, фабрична матерія, машинні шви. 20-ті рр. ХХ ст.

230. Ф КЗ «ЗМНАП» ЗОР: 10294/4003. Жіноча буденна сорочка, с. Розтока, Воловецький р-н. Домоткане полотно, вишивка, низина, хрестик. 20-ті рр. ХХ ст.

231. Ф КЗ «ЗМНАП» ЗОР: 10333/4012. Жіноча сорочка («опліччя»), с. Сімерки, Перечинський р-н. Домоткане полотно. 20-ті рр. ХХ ст.

232. 2Ф КЗ «ЗМНАП» ЗОР: 10430/4101. Хустка («кестеманча»), с. Сухий, Великоберезнянський р-н. Фабрична матерія, вишивка, гладь, малюнок. 20- 30-ті рр. ХХ ст.

233. Ф КЗ «ЗМНАП» ЗОР: 10487/4128. Жіноча гуня («гунча»), 2с. Зарічево, Перечинський р-н. Вовняні нитки, тканиня, оксамитова матерія. Початок ХХ ст.

234. Ф КЗ «ЗМНАП» ЗОР:10645/4168. Дівоча спідня сорочка («плаття»), с. Ракошино, Мукачівський р-н. Домоткане полотно. 20-40-ві рр. ХХ ст.

235. Ф КЗ «ЗМНАП» ЗОР: 10902/4215. Коротка жіноча сорочка, с. Хижа, Виноградівський р-н. Домоткане полотно, вишивка, низина. 20-40-ві рр. ХХ ст.

236. 2Ф КЗ «ЗМНАП» ЗОР: 10908/4220. Жіноча «волоська» сорочка, с. Добрянське, Тячівський р-н. Домоткане полотно, вишивка, низина, плетені шнурочки. 20-ті рр. ХХ ст.

237. Ф КЗ «ЗМНАП» ЗОР: 11041/4280. Чепець, с. Вишка, Великоберезнянський р-н. Фабрична матерія, домоткане полотно, мереживо, стрічки, бісер, паєтки, склярус. 20-30-ті рр. ХХ ст.

238. Ф КЗ «ЗМНАП» ЗОР: 11117/4315. Коротка жіноча сорочка («опліччя»), с. Туриця, Перечинський р-н. Домоткане полотно, вишивка, хрестик. 20-ті рр. ХХ ст.

239. Ф КЗ «ЗМНАП» ЗОР: 11173/4325. Чоловіча безрукавка («лайбик»), с. Гудя, Виноградівський р-н. Домоткане полотно, фабрична матерія, вишивка, низина, вирізування, обмітування. Початок ХХ ст.

240. Ф КЗ «ЗМНАП» ЗОР: 11227/4349. Чоловіча весільна сорочка, с. Стеблівка, Хустський р-н. Домоткане полотно, декоративні загинки. 30-40-ві рр. ХХ ст.

241. Ф КЗ «ЗМНАП» ЗОР : 11263/4385. Жіноча блуза («візитка»), с. Вишково Хустського р-ну. Фабрична матерія, вишивка, двостороння гладь. 30-40-ві рр. ХХ ст.

242. Ф КЗ «ЗМНАП» ЗОР: 11502/14. Жіноча сорочка («довганя»), с. Довге, Іршавський р-н. Домоткане полотно, вишивка, низина, хрестик. 20-40-ві рр. ХХ ст.

243. Ф КЗ «ЗМНАП» ЗОР : 11674/47. Безрукавка («візитка»), с. Вишково Хустського р-ну. Фабрична матерія, вишивка, двостороння гладь. 40-ві рр. ХХ ст.

244. Ф КЗ «ЗМНАП» ЗОР: 11872/73. Жіноча блуза («візитка», «лепетянка»), с. Саловка, Ужгородський р-н. Атласна, шовкова матерія. 40-ві рр. ХХ ст.

245. Ф КЗ «ЗМНАП» ЗОР: 12184/104. Жіноча повсякденна сорочка, с. Кибляри, Ужгородський р-н. Домоткане полотно. Початок ХХ ст.

246. Ф КЗ «ЗМНАП» ЗОР: 12194/114. Жіноча хутряна безрукавка («кожушок»), с. Луг, Рахівський р-н. Овече хутро, заячий смушок, фабричне сукно, аплікації, вишивка. 20-ті рр. ХХ ст.

247. Ф КЗ «ЗМНАП» ЗОР: 12195/115. Чоловіча хутряна безрукавка («кожушок»), с. Луг, Рахівський р-н. Овече хутро, шкіра, вовняні нитки, аплікації, вишивка, гладь. 20-ті рр. ХХ ст.

248. Ф КЗ «ЗМНАП» ЗОР: 12197/117. Літні штани («гаті»), с. Луг, Рахівський р-н. Домоткане полотно, вишивка, гладь, вирізування, мережки, стряпки. 20-ті рр. ХХ ст.

249. Ф КЗ «ЗМНАП» ЗОР: 12200/120. Чоловіча сорочка, с. Луг, Рахівський р-н. Домоткане полотно, вишивка, гладь, струпаве вишивання, морщення. Початок ХХ ст.

250. Ф КЗ «ЗМНАП» ЗОР: 12246/145. Орнаментальна композиція вишивки на рукавах вінчальної сорочки, с. Задільське, Воловецький р-н. Домоткане полотно, вишивка, хрестик. 30-40-ві рр. ХХ ст.

251. Ф КЗ «ЗМНАП» ЗОР: 12312/191. Нагрудник чоловічої сорочки, с. Росішка, Рахівський р-н. Домоткане полотно, вишивка, низина. Домінуючий мотив – S-подібні мотиви («нумери», «глисти»). 20-ті рр. ХХ ст.; Манжет («дудик») чоловічої сорочки, с. Косівська Поляна, Рахівський р-н. Домоткане полотно, вишивка, низина. Домінуючі мотиви – меандрові лінії, «грабельки», «гребінці». 20-ті рр. ХХ ст.

252. 2Ф КЗ «ЗМНАП» ЗОР: 12371/235. Нагрудники чоловічих сорочок, села Косівська Поляна, Кобилецька Поляна, Рахівський р-н. Домоткане полотно, вишивка, хрестик. Домінуючий мотив – поєднання стилізованих рослинних мотивів з геометричними. 20-ті рр. ХХ ст.

253. Ф КЗ «ЗМНАП» ЗОР: 12393/257. Уставки жіночих сорочок, с. Кваси, Рахівський р-н. Домінуючі мотиви – поєднання ромба з восьмипелюстковою розетою, стилізовані квітки («ружі»). Початок 20-х рр. ХХ ст.

254. Ф КЗ «ЗМНАП» ЗОР: 12395/259. Жіноча сорочка, с. Вонігово, Тячівський р-н. Домоткане полотно, вишивка, низина, кучерявий стіб. 20-40-ві рр. ХХ ст.

255. Ф КЗ «ЗМНАП» ЗОР: 12437/179. Жіноча сорочка, с. Дравці, Ужгородський р-н. Домоткане полотно, вишивка, «хрестик». 20-40-ві рр. ХХ ст.

256. Ф КЗ «ЗМНАП» ЗОР: 12489/338. Уставка жіночої сорочки, с. Богдан, Рахівський р-н. Домінуючий мотив орнаментальної композиції – ромб поділений на чотири частини. Початок ХХ ст.

257. Ф КЗ «ЗМНАП» ЗОР: 12508/ 357. Орнаментальна композиція вишивки манжет весільної сорочки, с. Нижні Ворота, Воловецький р-н. Домоткане полотно, вишивка, хрестик. Домінуючий мотив орнаментальної композиції – «берегині». 30-40-ві рр. ХХ ст.

258. 2Ф КЗ «ЗМНАП» ЗОР: 12571/420. Орнаментальна смуга («плічки») на жіночій сорочці, с. Зарічево, Перечинський р-н. Домоткане полотно, вишивка, хрестик. Початок ХХ ст.

259. Ф КЗ «ЗМНАП» ЗОР: 12616/465. Орнаментальна смуга («плічки») на жіночій сорочці, с. Зарічево, Перечинський р-н. Домоткане полотно, вишивка, хрестик. Початок ХХ ст.

260. Ф КЗ «ЗМНАП» ЗОР: 12632/481. Нагрудник чоловічої сорочки, с. Косівська Поляна, Рахівський р-н. Домоткане полотно, вишивка, низина.

Домінуючий мотив орнаментальної композиції – ромб з дрібноузornoю внутрішньою площиною. 20-ті рр. ХХ ст.

261. Ф КЗ «ЗМНАП» ЗОР: 12754/229. Сумка («тайстра»), с. Хижа, Виноградівський р-н. Домоткане полотно, вишивка, низина. 20-ті рр. ХХ ст.

262. Ф КЗ «ЗМНАП» ЗОР: 12880/231. Чоловіча сорочка, с. Криве, Тячівський р-н. Фабрична матерія, вишивка, хрестик. 30-40-ві рр. ХХ ст.

263. Ф КЗ «ЗМНАП» ЗОР: 12881/232. Жіноча «волоська» сорочка, с. Добрянське, Тячівський р-н. Домоткане полотно, вишивка, низина, плетені шнурочки. 20-ті рр. ХХ ст.

264. Ф КЗ «ЗМНАП» ЗОР: 12946/240. Жіноча сукняна безрукавка («лайблик», «лекрик»), с. Криве, Тячівський р-н. Сіре домоткане сукно, чорне фабричне полотно. Початок ХХ ст.

265. Ф КЗ «ЗМНАП» ЗОР: 13037/245. Жіноча сукняна куртка («сердак»), с. Кобилецька Поляна, Рахівський р-н. Чорне домоткане сукно, вовняні нитки, шнурівки, вишивка. 20-ті рр. ХХ ст.

266. Ф КЗ «ЗМНАП» ЗОР: 13038/246. Весільний пояс («ремін») молоді, с. Нересниця, Тячівський р-н. Різнокольорові шовкові нитки, тканиня, шкіра. 30-40-ві рр. ХХ ст.

267. Ф КЗ «ЗМНАП» ЗОР: 13979/376. Жіноча сорочка («опліччя»), с. Туриця, Перечинський р-н. Домоткане полотно, вишивка, гладь. 20-40-ві рр. ХХ ст.

268. Ф КЗ «ЗМНАП» ЗОР: 14228/396. Спідниця («ряшеник»), с. Зарічево, Перечинський р-н. Домоткане полотно, фабрична матерія, вишивка, гладь. 20-ті рр. ХХ ст.

269. Ф КЗ «ЗМНАП» ЗОР: 14394/406. Жіноча «волоська» сорочка, с. Підпleshа, Тячівський р-н. Домоткане полотно, вишивка, низина, плетені шнурочки. 20-40-ві рр. ХХ ст.

270. Ф КЗ «ЗМНАП» ЗОР: 14542/425. Широка спідниця («подолок»), с. Богдан, Рахівський р-н. Домоткане полотно. 20-ті рр. ХХ ст.

271. Ф КЗ «ЗМНАП» ЗОР: 14546/429. Хустка («борушненка»), с. Богдан, Рахівський р-н. Фабрична матерія, рослинний орнамент. 20-40-ві рр. ХХ ст.

272. 2Ф КЗ «ЗМНАП» ЗОР: 14647/429. Чоловіча сорочка, с. Хижа, Виноградівський р-н. Домоткане полотно, вишивка, низина. 20-40-ві рр. ХХ ст.

273. Ф КЗ «ЗМНАП» ЗОР: 14651/433. Гуня, с. Вишково Хустського р-ну. Вовна, тканиня. 20-ті рр. ХХ ст.

274. Ф КЗ «ЗМНАП» ЗОР: 14813/463. Чоловіча сорочка, с. Лубня, Великоберезнянський р-н. Фабрична матерія, вишивка, низина. 30-40-ві рр. ХХ ст.

275. Ф КЗ «ЗМНАП» ЗОР: 14860/475. Гуня жіноча, с. Люта, Великоберезнянський р-н. Вовняні нитки, тканиня. 20-ті рр. ХХ ст.

276. Ф КЗ «ЗМНАП» ЗОР: 14863/479. Жіноча куртка («сірак»), с. Люта, Великоберезнянський р-н. Домоткане сукно, фабрична матерія, машинні шви. 20-40-ві рр. ХХ ст.

277. Ф КЗ «ЗМНАП» ЗОР: 15583/1595. арк. 1-79 (Польові матеріали до теми «Народна демонологія та народна магія», зафіксовані в Рахівському районі Закарпатської області).

278. Ф КЗ «ЗМНАП» ЗОР: 15585/1597. арк. 1-46 (Польові матеріали до теми «Народна демонологія та народна магія», зафіксовані в Марамурешському повіті Румунії).

279. Ф КЗ «ЗМНАП» ЗОР: 15755/1706. Польові матеріали до теми «Народна демонологія та народна магія», зафіксовані Королем Василем Васильовичем 23-30 квітня 2018 р. в Рахівському р-ні Закарпатської обл. 98 арк.

280. Ф КЗ «ЗМНАП» ЗОР: 16340/1933. Альбом чорно-білих – «Весілля у селах Часлівці, Тарнівці та Заставне Ужгородського району».

281. Ф КЗ «ЗМНАП» ЗОР: 16342/1935. Альбом чорно-білих та кольорових листівок – «Традиційне народне вбрання угорців».

282. Ф КЗ «ЗМНАП» ЗОР: б/н. В'язаний чоловічий пояс («в'язанка»), с. Лазещина, Рахівський р-н. Вовняні нитки, в'язання. 20-40-ві рр. ХХ ст.

283. Ф КЗ «ЗМНАП» ЗОР: б/н. Шнурки («китиці») із шістнадцятьма різнокольоровими вовняними кульками («шариками»), с. Кушниця, Іршавський р-н. Вовняні нитки, атласні стрічки. 20-ті рр. ХХ ст.

Фонди Комунального закладу «Закарпатський обласний краєзнавчий музей ім. Тиводара Легоцького» Закарпатської обласної ради, інвентарний номер (далі – Ф КЗ «ЗОКМ» ЗОР Е:)

284. Ф КЗ «ЗОКМ» ЗОР Е: 320/498. Жіноча сорочка, с. Стужиця, Великоберезнянський р-н. Домоткане полотно, вишивка, хрестик. 20-40-ві рр. ХХ ст.

285. Ф КЗ «ЗОКМ» ЗОР Е: 409/5463. Постоли гумові, с. Стеблівка, Хустський р-н. Гума. 30-40-ві рр. ХХ ст.

286. Ф КЗ «ЗОКМ» ЗОР Е: 761. Чоловічі постоли, с. Ясіня, Рахівський р-н. Шкіра, тиснення, вовняні волокни. 20-30-ті рр. ХХ ст.

287. 2Ф КЗ «ЗОКМ» ЗОР Е: 1116/8261. Манжети з фодрами на рукавах жіночої «волоської» сорочки, с. Великий Бичків, Рахівський р-н. 30-ті рр. ХХ ст.

289. Ф КЗ «ЗОКМ» ЗОР Е: 1638/2. Орнаментальна композиція вишивки на рукавах жіночої сорочки, с. Репинне, Міжгірський р-н. Домоткане полотно, вишивка, низина. 20-40-ві рр. ХХ ст.

290. Ф КЗ «ЗОКМ» ЗОР Е: 1776/12669. Жіноча сорочка («довганя»), с. Кушниця, Іршавський р-н. Домоткане полотно, вишивка, кучерявий стіб. Початок 30-х рр. ХХ ст.

291. Ф КЗ «ЗОКМ» ЗОР Е: 1932/14497. Жіночі капці («папучі»), с. Стеблівка, Хустський р-н. Чорне домоткане сукно. 30-40-ві рр. ХХ ст.

292. Ф КЗ «ЗОКМ» ЗОР Е: 2025/15508. Вівчарська сумка, с. Руські Комарівці, Ужгородський р-н. Шкіра. 20-40-ві рр. ХХ ст.

293. 2Ф КЗ «ЗОКМ» ЗОР Е: 2085/15826. Жіноча вовняна безрукавка («лайбик»), с. Сокирниця, Хустський р-н. Домоткане вовняне полотно, фабрична матерія, намистинки. Кінець XIX – початок XX ст.

294. Ф КЗ «ЗОКМ» ЗОР Е: 2205/7/16630/7. Кульки («шарики»), с. Керецьки, Свалявський р-н. Атласні стрічки, вовняні нитки. 20-40-ві рр. XX ст.

295. Ф КЗ «ЗОКМ» ЗОР Е: 2426/19064. Фартух («плат»), с. Керецьки, Свалявський р-н. Фабрична матерія. 20-40-ві рр. XX ст.

296. Ф КЗ «ЗОКМ» ЗОР Е: 2434/10072. Спідня жіноча сорочка («плаття»), с. Ракошино, Мукачівський р-н. Домоткане полотно. 20-40-ві рр. XX ст.

297. Ф КЗ «ЗОКМ» ЗОР Е: 2465/19248. Сумка («тайстра»), с. Ракошино, Мукачівський р-н. Домоткане полотно, вишивка, низина. 30-40-ві рр. XX ст.

298. Ф КЗ «ЗОКМ» ЗОР Е: 2482/19272. Спідниця («подолок»), с. Хижа, Виноградівський р-н. Домоткане полотно, вишивка, низина, мережка. 20-ті рр. XX ст.

299. Ф КЗ «ЗОКМ» ЗОР Е: 2572/19846. Весільний барвінковий вінок, с. Ясіня, Рахівський р-н. Барвінок, дріт, штучні квіти. Початок 20-х рр. XX ст.

300. Ф КЗ «ЗОКМ» ЗОР Е: 2579/19853. Шкіряна сумка («тобівка»), с. Лазещина, Рахівський р-н. Шкіра, мідні бляшки. 20-ті рр. XX ст.

301. Ф КЗ «ЗОКМ» ЗОР Е: 2593/19867. Жіноча сорочка («рукави»), с. Нанково, Хустський р-н. Домоткане полотно, вишивка, низина. 20-ті рр. XX ст.

302. 3Ф КЗ «ЗОКМ» ЗОР Е: 2859/12372. Чоловіча сорочка, с. Довге, Іршавський р-н. Домоткане полотно, вишивка, хрестик. 30-40-ві рр. XX ст.

303. Ф КЗ «ЗОКМ» ЗОР Е: 2861/22374. Жіноча сорочка («свита»), с. Данилово, Хустський р-н. Фабрична матерія («дамаск»), вишивка, хрестик, мережки. 30-40-ві рр. XX ст.

304. Ф КЗ «ЗОКМ» ЗОР Е: 2885/22398. Чоловіча полотняна куртка, с. Вільшанки, Перечинський р-н. Домоткане полотно. 30-40-ві рр. ХХ ст.

305. Ф КЗ «ЗОКМ» ЗОР Е: 2901/22426. Спідниця («кабат»), с. Туриця, Перечинський р-н. Фабрична матерія. 30-40-ві рр. ХХ ст.

306. Ф КЗ «ЗОКМ» ЗОР Е: 2902/22427. Жіноча блуза («візитка»), с. Вільшанки, Перечинський р-н. Оксамитова матерія, фабричні стрічки, машинні шви. 20-ті рр. ХХ ст.

307. Ф КЗ «ЗОКМ» ЗОР Е: 2952/22748. Жіноча «волоська» сорочка, с. Добрянське, Тячівський р-н. Домоткане полотно, вишивка, низина. 20-30-ті рр. ХХ ст.

308. Ф КЗ «ЗОКМ» ЗОР Е: 3233/24208. Жіноча повсякденна сорочка, с. Лазещина, Рахівський р-н. Домоткане полотно, вишивка, хрестик. 20-ті рр. ХХ ст.

309. Ф КЗ «ЗОКМ» ЗОР Е: 3844/27148. Чоловіча сорочка («нова кошуля»), с. Лазещина, Рахівський р-н. Домоткане полотно, вишивка, хрестик. 20-30-ті рр. ХХ ст.

310. Ф КЗ «ЗОКМ» ЗОР Е: 3865/27351. Жіноча сорочка («опліччя»), с. Вишка, Великоберезнянський р-н. Домоткане полотно, вишивка, двостороння гладь, хрестик, мережка. 20-40-ві рр. ХХ ст.

311. Ф КЗ «ЗОКМ» ЗОР Е: 4208/29341. Жіноча безрукавка («плічки», «лайбик»), с. Кушниця, Іршавський р-н. Фабрична матерія, стрічки. 20-ті рр. ХХ ст.

312. Ф КЗ «ЗОКМ» ЗОР Е: 4201/29334. Жіноча сорочка («довганя»), с. Кушниця, Іршавський р-н. Домоткане полотно, вишивка, кучерявий стіб, хрестик. Початок ХХ ст.

313. Ф КЗ «ЗОКМ» ЗОР Е: 4248/29501. Фартух («плат»), с. Кушниця, Іршавський р-н. Фабрична матерія, машинні шви. 40-ві рр. ХХ ст.

314. Ф КЗ «ЗОКМ» ЗОР Е: 4286/30223. Жіноча сорочка («рукави»), с. Кошельово, Хустський р-н. Домоткане полотно, вишивка, обмітування. 20-40-ві рр. ХХ ст.

315. Ф КЗ «ЗОКМ» ЗОР Е: 4313/30817. Чоловічі штани («гаті»), с. Іза, Хустський р-н. Домоткане полотно, вишивка, вирізування, загинки, стряпки. 20-40-ві рр. ХХ ст.

Фонди Музею Буковини у Сучаві (Румунія) (далі – ФМБуС:)

316. ФМБуС: 1657. Ремінь чоловічий, комуна Менестіря Хуморулуй. Шкіра, сукно, шиття, вишивка, оздоблення бісером, квітковий орнамент. Початок ХХ ст.

317. ФМБуС: 11690. Жіноча сорочка («пончо»), м. Сучава. Домоткане полотно, вишивка, бісер, мереживо. Перша половина ХХ ст.

Фонди Музею етнографії та художнього промислу Інституту народознавства НАН України (м. Львів) (далі – ФМЕХП Е:)

318. ФМЕХП Е: 64834. Жіноча безрукавка («лайбик»), с. Верховина Бистра, Великоберезнянський р-н. Оксамитова матерія, вишивка, двостороння гладь. 20-ті рр. ХХ ст.

319. ФМЕХП Е: 64847. Фартух («плат»), с. Керецьки, Свалявський р-н. Фабрична матерія. 20-40-ві рр. ХХ ст.

320. ФМЕХП Е: 64851/2014. Гуня, с. Данилово, Хустський р-н. Вовняні нитки, тканиня. Початок ХХ ст.

321. ФМЕХП Е: 64852. Чоловічі штани («гаті»), с. Данилово, Хустський р-н. Домоткане полотно, вишивка, вирізування, загинки, стряпки. 20-40-ві рр. ХХ ст.

322. ФМЕХП Е: 64853. Жіноча безрукавка («лайбик»), с. Данилово, Хустський р-н. Фабрична матерія, стрічки, машинні шви. 30-40-ві рр. ХХ ст.

323. ФМЕХП Е: 64857/2020. Фартух («плат»), с. Данилово, Хустський р-н. Фабрична матерія, стрічки, машинні шви. 20-40-ві рр. ХХ ст.

324. ФМЕХП Е: 64863. Коротка жіноча сорочка, с. Нижні Ворота, Воловецький р-н. Домоткане полотно, вишивка, низина, хрестик. 20-30-ті рр. ХХ ст.

325. ФМЕХП Е: 66450. Об'ємна плетінка («ланцок», «червачок»), м. Тячів, Тячівський р-н. Нитки, бісер, нанизування. 20-40-ві рр. ХХ ст.

326. ФМЕХП Е: 69650/4354. Жіноча сорочка, с. Стеблівка, Хустський р-н. Домоткане полотно, вишивка, низина, кучерявий стіб. 20-40-ві рр. ХХ ст.

327. ФМЕХП Е: 73680/2586. Жіноча сукняна куртка («уйош»), с. Стеблівка, Хустський р-н. Домоткане сукно, фабрична матерія, машинні шви. Початок ХХ ст.

328. ФМЕХП Е: 74686/3588. Хустка («перемітка», «платина»), с. Лісковець, Міжгірський р-н. Фабрична матерія, вишивка, двостороння гладь. 30-40-ві рр. ХХ ст.

329. ФМЕХП Е: 75929/4830. Фартух («запиначка»), с. Люта Великоберезнянський р-н. Фабрична матерія, фабрична мережка, «пантлики», машинні шви). Початок 20-х рр. ХХ ст.

330. ФМЕХП Е: 73698/2604. Спідниця, с. Присліп, Міжгірський р-н. Домоткане полотно, вишивка, хрестик. 20-ті рр. ХХ ст.

331. ФМЕХП Е: 75941/4842. Хустка («молодиця»), с. Лісковець, Міжгірський р-н. Чорна фабрична матерія, вишивка, гладь, китички. 20-ті рр. ХХ ст.

332. ФМЕХП Е: 76538/5439. Весільний фартух, смт. Воловець, Воловецький р-н. Фабрична матерія, вишивка, гладь, фабрична мережка. 30-40-ві рр. ХХ ст.

333. ФМЕХП Е: 76543/5444. Пташині мотиви у вишивці жіночої сорочки, с. Скотарське, Воловецький р-н. Домоткане полотно, вишивка, хрестик. 20- 40-ві рр. ХХ ст.

334. ФМЕХП Е: 76549/5450. Чоловічі штани («гаті»), с. Розтока, Воловецький р-н. Домоткане полотно. 20-40-ві рр. ХХ ст.

335. ФМЕХП Е: 76562/5453. Жіноча сорочка, с. Розтока, Воловецький р-н. Домоткане полотно, вишивка, двостороння гладь («на снованя»). 30-40-ві рр. ХХ ст.

336. ФМЕХП Е: 76638/5539. Чоловіча сорочка, с. Синевирська Поляна, Міжгірський р-н. Домоткане полотно, декоративні загинки. Початок ХХ ст.

337. ФМЕХП Е: 77482/6481. Коротка жіноча сорочка, с. Присліп, Міжгірський р-н. Домоткане полотно, вишивка, низина. 20-30-ті рр. ХХ ст.

338. ФМЕХП Е: 77488/6489. Жіноча сорочка, смт. Міжгір'я, Міжгірський р-н. Домоткане полотно, вишивка, низина, хрестик. 20-30-ті рр. ХХ ст.

339. ФМЕХП Е: 77530/6531. Хустка («молодиця»), с. Річка, Міжгірський р-н. Чорна фабрична матерія, вишивка, гладь, китички. 20-ті рр. ХХ ст.

340. ФМЕХП Е: 79229/8230. Кептар жіночий, с. Чорна Тиса, Рахівський р-н. Овече та лисяче хутро, шкіра, вовняні нитки, мідні бляшки, китиці, аплікації, вишивка. 20-40-ві рр. ХХ ст.

341. ФМЕХП Е: 84871/2034. Жіноча хутряна безрукавка («бунда»), с. Данилово, Хустський р-н. Овече хутро, шкіра, китиці, аплікації, вишивка, гладь. 20-ті рр. ХХ ст.

Фонди Музею народної архітектури та побуту ім. Климентія Шептицького у Львові (далі – ФМНАПЛ:)

342. ФЛМНАП О: 1023 Орнаментальна композиція вишивки на рукавах дівочої сорочки, с. Пилипець, Міжгірський р-н. Домоткане полотно, вишивка, хрестик. 20-ті рр. ХХ ст.

343. ФЛМНАП О: 5043. Жіноча сорочка («довганя»), с. Лисичево Іршавського району. Домоткане полотно, вишивка, кучерявий стіб. Кінець 20-х рр. ХІХ ст.

344. ФЛМНАП О: 5109/1709. Ткані стрічки («пантлики») для вплітання у волосся, с. Кушниця Іршавського району. Різнокольорові вовняні нитки, ткання.

345. ФЛМНАП О: 7303. Сумка, с. Буштино, Тячівський р-н. Домоткане полотно. 20-40-ві рр. ХХ ст.

346. ФЛМНАП О: 7470/2730. Подвійна силянка, с. Крайниково Хустського району. 20-ті рр. ХХ ст. Вовняна нитка, бісер, нанизування.

347. ФЛМНАП О: 7471/2731. Подвійна силянка із «очками», с. Крайниково, Хустський р-н. Вовняні нитки, бісер, нанизування. 20-ті рр. ХХ ст.

348. ФЛМНАП О: 7471/2731. Подвійна силянка із «очками», с. Крайниково, Хустський р-н. Вовняні нитки, бісер, нанизування. 20-ті рр. ХХ ст.

349. ФЛМНАП О: 7505. Сумка, с. Буштино, Тячівський р-н. Домоткане полотно. 20-40-ві рр. ХХ ст.

350. ФЛМНАП О: 7545/2803. Жіноча прикраса з бісеру («силянка», «спілтанка»), с. Сокирниця, Хустський р-н. Вовняні нитки, бісер, плетіння. 20-ті рр. ХХ ст.

351. ФЛМНАП О: 7546/2804. Жіноча сорочка, с. Сокирниця, Хустський р-н. Домоткане полотно, вишивка, низина. 20-30-ті рр. ХХст.

352. ФЛМНАП О: 7549/2807. Жіноча прикраса з бісеру («силянка», «спілтанка»), с. Сокирниця, Хустський р-н. Вовняні нитки, бісер, плетіння. 20-ті рр. ХХ ст.

353. ФМНАПЛ: 10370/3894. Чоловіча весільна сорочка, с. Сокирниця, Хустський р-н. Домоткане полотно, декоративні загинки. 30-40-ві рр. ХХ ст.

354. ФМНАПЛ: 10373. Сумка, с. Буштино, Тячівський р-н. Домоткане полотно. 20-40-ві рр. ХХ ст.

355. ФЛМНАП О: 10373. Сумка, с. Буштино, Тячівський р-н. Домоткане полотно. 20-40-ві рр. ХХ ст.

356. ФЛМНАП О: 11384/4562. Нашийна прикраса («чимбарик»), с. Чорна Тиса, Рахівський р-н. ХХ ст. Вовняна нитка, бісер, плетіння. 20-40-ві рр.

357. ФМНАПЛ: 12764. Прикраса з бісеру («криза»), с. Команча, Сяноцький повіт, Польща. Нитки, різнокольоровий бісер, нанизування. 20-40-ві рр. ХХ ст.

358. ФЛМНАП О: 15837/6027. Жіноча сорочка, с. Синевир, Міжгірський р-н. Домоткане полотно, вишивка, низина, кучерявий стіб. 20-40-ві рр. ХХ ст.

Фонди Музею прикладного мистецтва Закарпаття при Мукачівському державному університеті (м. Мукачево) (далі – ФМПМЗ МДУ:)

359. ФМПМЗ МДУ: 1/1. Жіноча сорочка («довганя»), с. Запереділля, Міжгірський р-н. Домоткане полотно, вишивка, кучерявий стіб, хрестик. 20-40-ві рр. ХХ ст.

360. ФМПМЗ МДУ: 1/2. Фартух, с. Запереділля, Міжгірський р-н. Фабрична матерія. 20-ті рр. ХХ ст.

361. ФМПМЗ МДУ: 1/5. Намисто («монисто»), с. Запереділля, Міжгірський р-н. Нитки, бісер, нанизування. 20-40-ві рр. ХХ ст.

362. ФМПМЗ МДУ: 2/2. Фартух («плат»), с. Данилово, Хустський р-н. Фабрична матерія, стрічки, машинні шви. 20-40-ві рр. ХХ ст.

363. ФМПМЗ МДУ: 2/3. Жіноча хутряна безрукавка («бунда»), с. Велятино, Хустський р-н. Овече хутро, шкіра, китиці, аплікації, вишивка, гладь. 20-ті рр. ХХ ст.

364. ФМПМЗ МДУ: 4/2. Святкова жіноча безрукавка («камазоля»), с. Тюшка, Міжгірський р-н. Оксамитова тканина, домоткане полотно, різнокольорові шовкові стрічки, фабрична мережка. 20-40-ві рр. ХХ ст.

365. ФМПМЗ МДУ: 13/2. Спідниця («свита»), с. Буковець, Міжгірський р-н. Фабрична матерія, вишивка, хрестик. 20-40-ві рр. ХХ ст.

366. ФМПМЗ МДУ: 13/5. Жіноча хутряна безрукавка («камазоля»), с. Кічерний, Воловецький р-н. Овече хутро, шкіра, лляні нитки. Початок ХХ ст.

367. ФМПМЗ МДУ: 13/6. Дводільна силянка, с. Буковець, Міжгірський р-н. Нитки, різнокольоровий бісер, плетіння, нанизування. 20-40-ві рр. ХХ ст.

368. ФМПМЗ МДУ: 14/2. Широка спідниця («подолок»), с. Косівська Поляна, Рахівський р-н. Домоткане полотно. 30-ті рр. ХХ ст.

369. ФМПМЗ МДУ: 14/6. Жіночий хутряний кожух, с. Косівська Поляна, Рахівський р-н. Овече хутро, заячий смушок. Початок 20-х рр. ХХ ст.

370. ФМПМЗ МДУ: 19/2. Фартух («плат»), с. Довге, Іршавський р-н. Фабрична матерія. 20-40-ві рр. ХХ ст.

371. ФМПМЗ МДУ: 19/3. Жіноча сукняна куртка («уйош»), с. Данилово, Хустський р-н. Домоткане сукно, фабрична матерія, машинні шви. 20-ті рр. ХХ ст.

372. ФМПМЗ МДУ: 40. Кептар жіночий, с. Косівська Поляна, Рахівський р-н. Хутро, шкіра, китички, вишивка, аплікації. 20-ті рр. ХХ ст.

373. ФМПМЗ МДУ: 90. Чоловічий шкіряний пояс («римінь»), с. Хижа, Виноградівський р-н. Шкіра, бісер. 40-ві рр. ХХ ст.

**Фонди Національного музею народного мистецтва Гуцульщини та Покуття ім. Й. Кобринського (м. Коломия Івано-Франківської області)
(далі – ФНМНМГП:)**

374. ФНМНМГП: 4332/1923. Жіноча сорочка, с. Ясіня, Рахівський р-н. Домоткане полотно, вишивка, низина. 1920 р.

375. ФНМНМГП: 4333/1924. Хутряна безрукавка («кептар»), с. Ясіня, Рахівський р-н. Овече хутро, вишивка, аплікація, лисяче хутро. 1920 р.

376. ФНМНМГП: 4333/1924. Хутряна безрукавка («кептар»), с. Богдан, Рахівський р-н. Овече хутро, вишивка, аплікація, лисяче хутро. 1920 р.

377. ФНМНМГП: 4335/1926. Шкарпетки («капчурі»), с. Ясіня, Рахівський р-н. Вовна, в'язання, вишивка, хрестик. Домоткане полотно, вишивка, низина. 1920 р.

Фонди Національного музею народної архітектури та побуту України (м. Київ) (далі – ФНМНАПУ НД:)

378. ФНМНАПУ НД: 1447. Пояс («пасина»), с. Довге, Іршавський р-н. Різнокольорові вовняні нитки, тканиня. 20-ті рр. ХХ ст.

379. ФНМНАПУ НД: 2476. Намисто («пацьорки»), с. Синевир, Міжгірський р-н. Нитки, бісер, нанизування. 20-40-ві рр. ХХ ст.

380. ФНМНАПУ НД: 3252. Пояс («пасина»), с. Довге, Іршавський р-н. Різнокольорові вовняні нитки, тканиня. 20-ті рр. ХХ ст.

381. ФНМНАПУ НД: 3541. Пояс («пасина»), с. Довге, Іршавський р-н. Різнокольорові вовняні нитки, тканиня. 20-ті рр. ХХ ст.

382. ФНМНАПУ НД: 9092. Короткий дівочий пояс, с. Лубня, Великоберезнянський р-н. Бордові вовняні нитки, в'язання, шість декоративних гудзиків. 20-ті рр. ХХ ст.

383. ФНМНАПУ НД: 10054. Чепець, Мукачівський район. Фабрична матерія. 20-ті рр. ХХ ст.

384. ФНМНАПУ НД: 17024. Чепець, с. Річка, Міжгірський р-н. Картон, мереживо («сітка»), фабричні стрічки, вовняні нитки. Початок 20-х рр. ХХ ст.

385. ФНМНАПУ НД: 19773. «Плетінка» з хрестом, с. Тюшка, Міжгірський р-н. Нитки, різнокольоровий бісер, хрестик, нанизування. 20-40-ві рр. ХХ ст.

Фонди Регіонального музею етнографії пониззя р. Теремля (с. Буштино Тячівського району) (далі – ФРМЕПТ:)

386. ФРМЕПТ: 3. Жіноча сорочка, с. Буштино, Тячівський р-н. Домоткане полотно, вишивка, кучерявий стіб, вирізування, обмітування, декоративні загинки («гайташики»). 20-40-ві рр. ХХ ст.

387. ФРМЕПТ: 7. Жіноча сорочка, с. Буштино, Тячівський р-н. Домоткане полотно, вишивка, низина, кучерявий стіб. 20-40-ві рр. ХХ ст.

388. ФРМЕПТ: 19. Жіноча сорочка («свита»), с. Буштино, Тячівський р-н. Фабрична матерія («дамаск»), фабричні стрічки, мережки. 30-40-ві рр. ХХ ст.

389. ФРМЕПТ: 31. Фартух («плат»), с. Буштино, Тячівський р-н. Фабрична матерія, стрічки, машинні шви. 20-40-ві рр. ХХ ст.

390. ФРМЕПТ: 36. Жіноча хутряна безрукавка («бунда»), с. Буштино, Тячівський р-н. Овече хутро, шкіра, китиці, аплікації, вишивка, гладь. 20-ті рр. ХХ ст.

391. ФРМЕПТ: 37. Жіноча безрукавка («лайбик»), с. Буштино, Тячівський р-н. Фабрична матерія, стрічки, машинні шви. 30-40-ві рр. ХХ ст.

392. ФРМЕПТ: 38. Фартух («плат»), с. Буштино, Тячівський р-н. Фабрична матерія, стрічки, машинні шви. 20-40-ві рр. ХХ ст.

393. ФРМЕПТ: 39. Фартух («плат»), с. Новобарово, Тячівський р-н. Фабрична матерія, стрічки, машинні шви. 20-40-ві рр. ХХ ст.

394. ФРМЕПТ: 41. Чоловіча весільна сорочка, с. Буштино, Тячівський р-н. Домоткане полотно, декоративні загинки. 30-40-ві рр. ХХ ст.

395. ФРМЕПТ: 42. Чоловіча сорочка, с. Буштино, Тячівський р-н. Домоткане полотно, декоративні загинки. Початок ХХ ст.

396. ЗФРМЕПТ: 46. Чоловіча сорочка, с. Буштино, Тячівський р-н. Фабрична матерія, вишивка, хрестик. 30-40-ві рр. ХХ ст.

397. ФРМЕПТ: 53. Чоловічі повсякденні штани («гаті»), с. Буштино, Тячівський р-н. Домоткане полотно, стряпки. 20-40-ві рр. ХХ ст.

398. ФРМЕПТ: 56. Чоловічі штани («гаті»), с. Буштино, Тячівський р-н. Домоткане полотно, вишивка, вирізування, загинки, стряпки. 20-40-ві рр. ХХ ст.

399. ФРМЕПТ: 57. Зимові штани («холошні»), с. Буштино, Тячівський р-н. Домоткане сукно, фабрична матерія. 20-ті рр. ХХ ст.

400. ФРМЕПТ: 60. Чоловіча сукняна куртка («уйош»), с. Буштино, Тячівський р-н. Домоткане сукно, фабрична матерія, машинні шви. Початок ХХ ст.

401. ФРМЕПТ: 61. Чоловіча сукняна куртка («уйош»), с. Буштино, Тячівський р-н. Домоткане сукно, фабрична матерія. 20-40-ві рр. ХХ ст.

402. ФРМЕПТ: 62. Чоловіча сукняна куртка («реклик»), с. Буштино, Тячівський р-н. Чорне домоткане сукно. 20-40-ві рр. ХХ ст.

403. ФРМЕПТ: 65. Чоловіча безрукавка («лайбик»), с. Буштино, Тячівський р-н. Фабрична матерія. 30-40-ві рр. ХХ ст.

404. ФРМЕПТ: 67. Чоловічі постолі, с. Буштино, Тячівський р-н. Гума, стягування. 30-ті рр. ХХ ст.

405. ФРМЕПТ: 68. Шкіряний пояс («черес»), с. Буштино, Тячівський р-н. Шкіра, метал. Початок ХХ ст.

406. ФРМЕПТ: 69. Намисто («пацьорки»), с. Буштино, Тячівський р-н. Нитки, бісер, нанизування. 20-40-ві рр. ХХ ст.

407. 4ФРМЕПТ: 141. Сумка, с. Буштино, Тячівський р-н. Домоткане полотно. 20-40-ві рр. ХХ ст.

Фонди Чернівецького обласного музею народної архітектури та побуту (далі – ФЧОМНАП:)

408. ФЧОМНАП: 673. Ремінь чоловічий («черес»), Гуцульщина. Юхтова шкіра, латунь, шиття, тиснення, плетіння кольоровими ремінцями, мосяжництво. Початок ХХ ст.

409. ФЧОМНАП: 7528. Чоботи чоловічі («рясовані»), с. Білівці Чернівецької області. Теляча шкіра, шевство. Початок 1920-х рр.

IV. АХІВНІ РУКОПИСНІ МАТЕРІАЛИ

Архів Комунального закладу «Закарпатський музей народної архітектури та побуту» Закарпатської обласної ради (далі – А КЗ «ЗМНАП» ЗОР)

410. Бицай Т.О. Народная одежда украинцев Ужанской долины конца XIX – начала XX вв. (на материалах сел Ужок, Волосянка, Тихий, Загорб, Гусный Великоберезнянского района): реферат. *А КЗ «ЗМНАП» ЗОР*. Ужгород: ЗМНАП, 1978. 20 с.

411. Гмисюк Н.П. Народний одяг Тячівського району (кінець XVIII – початок XX ст.): реферат. *А КЗ «ЗМНАП» ЗОР*. Ужгород: ЗМНАП, 1987. 20 с.

412. Гмисюк Н.П. Народний стрій населення нижньої і середньої течії ріки Боржава (Іршавський, Берегівський, Виноградівський райони) : реферат. *А КЗ «ЗМНАП» ЗОР*. Ужгород : ЗМНАП, 1986. 22 с.

413. Грицюк Н.А. Особливості матеріальної і духовної культури угорського населення краю : реферат. *А КЗ «ЗМНАП» ЗОР*. Ужгород : ЗМНАП, 2007. 10 с.

414. Грицюк Н.А. Природно-географічна, історико-культурна характеристика етнографічних зон Закарпаття та населених пунктів, представлених у музейній експозиції : реферат. *А КЗ «ЗМНАП» ЗОР*. Ужгород : ЗМНАП, 2010. 32 с.

415. Зав'язун Г.М. Техніка виготовлення народного одягу та взуття (на матеріалах Іршавського району) : реферат. *А КЗ «ЗМНАП» ЗОР*. Ужгород : ЗМНАП, 1984. 19 с.

416. Звіт про відрядження наук. співробітника Закарпатського музею народної архітектури та побуту Н. Гмисюк у села Бронька, Суха Іршавського району. *А КЗ «ЗМНАП» ЗОР*. Ужгород : ЗМНАП, 1980. 9 с.

417. Звіт про відрядження наук. співробітника Закарпатського музею народної архітектури та побуту Н. Гмисюк у села Ракошино, Копинівці,

Медведівці Мукачівського району. *А КЗ «ЗМНАП» ЗОР*. Ужгород : ЗМНАП, 1980. 3 с.

418. Звіт про відрядження наук. співробітника Закарпатського музею народної архітектури та побуту Г.М. Зав'язун у села Загаття, Чорний Потік, Білки Мукачівського району. *А КЗ «ЗМНАП» ЗОР*. Ужгород : ЗМНАП, 1984. 12 с.

419. Звіт про відрядження стар. наук. співробітника Закарпатського музею народної архітектури та побуту Є.Г. Ласло у с. Вишково Хустського району. *А КЗ «ЗМНАП» ЗОР*. Ужгород : ЗМНАП, 1978. 4 с.

420. Звіт про відрядження наукового співробітника Закарпатського музею народної архітектури та побуту М.М. Чабрун у села Хустського району. *А КЗ «ЗМНАП» ЗОР*. Ужгород : ЗМНАП, 1980. 6 с.

421. Звіт про відрядження наук. співробітників Закарпатського музею народної архітектури та побуту О.І. Годам та О.В. Мегели у села Плоске, Павлово, Родниківка та Родникова Гута Свалявського району. *А КЗ «ЗМНАП» ЗОР*. Ужгород : ЗМНАП, 1988. 11 с.

422. Коцан В.В. Анотація до виставки «Матеріальна культура лемків і бойків Закарпаття: традиції та сучасність». *А КЗ «ЗМНАП» ЗОР*. Ужгород : ЗМНАП, 2013.

423. Коцан В.В. Анотація до виставки «Традиційний народний одяг – один із основних видів матеріальної культури гуцулів Рахівщини». *А КЗ «ЗМНАП» ЗОР*. Ужгород : ЗМНАП, 2012.

424. Коцан В.В. Оглядова екскурсія по експозиції Закарпатського музею народної архітектури та побуту. *А КЗ «ЗМНАП» ЗОР*. Ужгород : ЗМНАП, 2009. 27 с.

425. Коцан В.В. Тематико-експозиційний план виставки «Перечинські візерунки: жіноче народне вбрання». *А КЗ «ЗМНАП» ЗОР*. Ужгород : ЗМНАП, 2009. 5 с.

426. Коцан В.В. Тематико-експозиційний план виставки «Традиційне народне вбрання Закарпаття ХІХ – першої половини ХХ ст.». *А КЗ «ЗМНАП» ЗОР*. Ужгород : ЗМНАП, 2010. 7 с.

427. Коцан В.В. Традиційний народний костюм угорського населення Закарпаття ХІХ – першої половини ХХ ст. : реферат. *А КЗ «ЗМНАП» ЗОР*. Ужгород : ЗМНАП, 2009. 45 с.

428. Парлаг М.І. Давнє народне декоративно-прикладне мистецтво жінок-селянок у верховинському селі Буковець Воловецького району Закарпатської області : рукопис. *А КЗ «ЗМНАП» ЗОР*. 8279/4969. 68 с.

429. Парлаг М.І. Давні народні звичаї та обряди в с. Лохові Мукачівського району, які побутували в ХІХ – першій половині ХХ ст. : рукопис. *А КЗ «ЗМНАП» ЗОР* : 5032. 19 с.

430. Парлаг М.І. Масове вишивання на сорочках закарпатських народних узорів в кінці ХІХ – на початку ХХ ст. : рукопис. *А КЗ «ЗМНАП» ЗОР*. 5029. 72 с.

431. Парлаг М.І. Народження дитини і дитинство у с. Буковець Воловецького району (самодруга жона, злоги, хрестини, догляд за дитиною, різні забобони) : рукопис. *А КЗ «ЗМНАП» ЗОР*. 5028. 28 с.

432. Парлаг М.І. Спогади і відомості з верховинського села Буковець Воловецького району Закарпатської області : рукопис. *А КЗ «ЗМНАП» ЗОР*. 5025. 87 с.

433. Парлаг М.І. Суцільне вишивання візерунків на Закарпатті в кінці ХІХ – на початку ХХ ст. : особливості вишивки та розміщення орнаментики на жіночих сорочках в регіональних осередках : рукопис. *А КЗ «ЗМНАП» ЗОР*. 8279/4969. 70 с.

434. Парлаг М.І. Юнацтво – юношество (знайомство і любов молодих, зведення і розведення молодих чарами і переслесниця) : рукопис. *А КЗ «ЗМНАП» ЗОР* : 5032. 19 с.

435. Полянська О.В. Польові матеріали про народний одяг та його виготовлення : рукопис. *А КЗ «ЗМНАП» ЗОР*. 12454/305. 32 с.

436. Сологуб-Коцан Т.Я. Фольклор гуцулів Рахівщини: методичні матеріали. *А КЗ «ЗМНАП» ЗОР*. Ужгород : ЗМНАП, 2013. 42 с.

437. Чанцева Е.А., Коцан В.В., Лошак К.Й. План-сценарій етнографічного дійства «А льон цвіте синьо-синьо». *А КЗ «ЗМНАП» ЗОР*. Ужгород : ЗМНАП, 2009. 12 с.

Архів Лабораторії етнології, фольклористики та краєзнавства ДВНЗ «Ужгородський національний університет» (далі – АЛЕФК ДВНЗ «УЖНУ»).

438. Біланчук Н.Д. Традиційна культура і побут крайнянських долин (друга половина ХІХ – перша половина ХХ ст.) : дипломна робота. *АЛЕФК ДВНЗ «УЖНУ»*. Ужгород : УЖДУ, 1996. 76 с.

439. Бунтушак І.І. Гуцульське народне ткацтво та вишивка кінця ХІХ – початку ХХ ст. : курсова робота. *АЛЕФК ДВНЗ «УЖНУ»*. Ужгород : УЖДУ, 1976. – 20 с.

440. Гелетей М.І. Матеріальна культура села Лисичево Іршавського району Закарпатської області в зв'язку із соціалістичними перетвореннями на Закарпатті : дипломна робота. *АЛЕФК ДВНЗ «УЖНУ»*. Ужгород : УЖДУ, 1960. 97 с.

441. Гойчук В.І. Традиційна культура бойків Міжгірщини кінця ХІХ – першої половини ХХ ст. (за матеріалами сіл Верхній і Нижній Студений) : дипломна робота. *АЛЕФК ДВНЗ «УЖНУ»*. Ужгород : УЖДУ, 1999. 80 с.

442. Гойчук В.М. Традиційне господарство і матеріальна культура бойків села Лісковець Міжгірського району Закарпатської області (кінець ХІХ – перша половина ХХ ст.) : дипломна робота. *АЛЕФК ДВНЗ «УЖНУ»*. Ужгород : УЖНУ, 2004. 79 с. : іл.

443. Грицак Я.М. Народне весілля долинян села Нанкова Хустського району : курсова робота. *АЛЕФК ДВНЗ «УЖНУ»*. Ужгород : Ужгород : УжНУ, 2004. 37 с.

444. Дивко К. Художнє ткацтво і вишивка с. Велика Уголька Тячівського району : реферат. *АЛЕФК ДВНЗ «УЖНУ»*. Ужгород : Ужгород : УжДУ, 1968. 17 с.

445. Думнич О.Ю. Вишивка Хустського району протягом ХХ ст. : курсова робота. *АЛЕФК ДВНЗ «УЖНУ»*. Ужгород : УжДУ, 1979. 22 с.

446. Ігнатей М. Народний одяг гірських районів Закарпаття (ХІХ – початку ХХ ст.) : дипломна робота. *АЛЕФК ДВНЗ «УЖНУ»*. Ужгород : УжДУ, 1972. 65 с.

447. Конепуд В.М. Традиційна культура та побут бойків Волівеччини другої половини ХІХ – першої половини ХХ ст. : дипломна робота. *АЛЕФК ДВНЗ «УЖНУ»*. Ужгород : УжДУ, 2000. 97 с.

448. Конепуд В.М. Традиційний одяг українців Волівеччини (друга половина ХІХ – початок ХХ ст.) : курсова робота. *АЛЕФК ДВНЗ «УЖНУ»*. Ужгород : УжДУ, 1997. 38 с.

449. Копичко О. Народний одяг в околицях с. Турички Перечинського району : реферат. *АЛЕФК ДВНЗ «УЖНУ»*. Ужгород : УжДУ, 1994. 11 с.

450. Лях П.А. Матеріальна культура села Приборжавське Іршавського району Закарпатської області в зв'язку із соціалістичними перетвореннями на Закарпатті : дипломна робота. *АЛЕФК ДВНЗ «УЖНУ»*. Ужгород : УжДУ, 1961. 88 с.

451. Меркло Б.Б. Традиційна музика Ясінянських гуцулів кінця ХІХ – початку ХХ ст. : дипломна робота. *АЛЕФК ДВНЗ «УЖНУ»*. Ужгород : УжДУ, 1997. 65 с.

452. Мойсюк Н.М. Традиційна культура і побут гуцулів с. Луг Рахівського району (кінець ХІХ – середина ХХ ст.) : дипломна робота. *АЛЕФК ДВНЗ «УЖНУ»*. Ужгород : УжНУ, 2002. 95 с.

453. Олексик О.П. Весільний обряд у с. Доробратово Іршавського району : реферат. *АЛЕФК ДВНЗ «УЖНУ»*. Ужгород : УжДУ, 1967. 28 с.

454. Олексій Я.І. Традиційна матеріальна культура українського села Широкий Луг першої половини ХХ ст. : курсова робота. *АЛЕФК ДВНЗ «УЖНУ»*. Ужгород : УжНУ, 2002. 40 с.

455. Піпаш М.І. Традиційний народний одяг верхньоводянських гуцулів в другій половині ХІХ – на початку ХХ ст. : дипломна робота. *АЛЕФК ДВНЗ «УЖНУ»*. Ужгород : УжДУ, 1999. 79 с.

456. Пластуняк К.І. Традиційний народний одяг селища Великий Бичків та його околиць : курсова робота. *АЛЕФК ДВНЗ «УЖНУ»*. Ужгород : УжДУ, 1978. 25 с.

457. Польові етнографічні матеріали до теми «Демонологія», зібрані в смт Великий Бичків Рахівського району Закарпатської області. *АЛЕФК ДВНЗ «УЖНУ»*. Ф. 9. Оп. 8. О.з.1, арк. 44-60.

458. Польові етнографічні матеріали до теми «Народна демонологія», зібрані в смт Ясіня Рахівського району Закарпатської області. *АЛЕФК ДВНЗ «УЖНУ»*. Ф. 9. Оп. 13. О.з. 7, арк. 1-56.

459. Польові етнографічні матеріали до теми «Народна медицина та демонологія», зібрані в с. Луг Рахівського району Закарпатської області. . *АЛЕФК ДВНЗ «УЖНУ»*. Ф. 9. Оп. 1. О.з.1, арк. 45-67.

460. Польові етнографічні матеріали, зібрані в с. Дубриничі Перечинського району Закарпатської області. *АЛЕФК ДВНЗ «УЖНУ»*. Ф. 8. Оп. 1. О.з. 2. 50 арк.

461. Польові матеріали, зібрані Р.Ю. Тиводар у с. Руське Поле Тячівського району у 1993 – 1994 рр. *АЛЕФК ДВНЗ «УЖНУ»*. Ужгород : УжДУ, 1994. 45 с.

462. Польові матеріали Мойсюк Н.М., зібрані у с. Луг Рахівського району у 2002 році. *АЛЕФК ДВНЗ «УЖНУ»*. Ужгород : УжНУ. 25 с.

463. Попович М.М. Жизнь и быт жителей села Кричево Тячевского района : реферат. *АЛЕФК ДВНЗ «УЖНУ»*. Ужгород : УжДУ, 1981. 17 с., ил.

464. Родович Р. Традиції ткацтва у с. Копинівці Мукачівського району : реферат. *АЛЕФК ДВНЗ «УЖНУ»*. Ужгород : УжДУ, 1997. 8 с.

465. Сабов О. Народная обрядовая одежда Перечинського району : реферат. *АЛЕФК ДВНЗ «УЖНУ»*. Ужгород : УжДУ, 1982. 11 с.

466. Спогад Буркала Миколи Васильовича, 1896 р.н., жителя села Колочава Міжгірського району, Закарпатської області, записаний Шимоня М.М. 26 лютого 1968 р. *АЛЕФК ДВНЗ «УЖНУ»*.

467. Спогад Макар Ганни Олексіївни, 1893 р.н., жительки села Колочава Міжгірського району, Закарпатської області, записаний Шимоня М.М. 20 лютого 1968 р. *АЛЕФК ДВНЗ «УЖНУ»*.

468. Тиводар Р.Ю. Традиційна культура та етносоціальний розвиток українців села Руське Поле Тячівського району, Закарпатської області у ХХ ст. : дипломна робота. *АЛЕФК ДВНЗ «УЖНУ»*. Ужгород : УжДУ, 1997. 89 с.

469. Черевко О.П. Традиційна культура і побут українців с. Калини Тячівського району (кінця ХІХ – першої половини ХХ ст.) : дипломна робота. *АЛЕФК ДВНЗ «УЖНУ»*. Ужгород : УжНУ, 2003. 78 с. : іл.

470. Шимоня М.М. Матеріальна культура трудящих села Колочава Міжгірського району : дипломна робота. *АЛЕФК ДВНЗ «УЖНУ»*. Ужгород: УжДУ, 1968. 98 с.

471. Щоденник польових етнографічних матеріалів, зібраних студентом 1-го курсу історичного факультету Ужгородського національного університету Б. Булиною у селах Мукачівського району. *АЛЕФК ДВНЗ «УжНУ»*.

472. Щоденник етнографічної практики студентки 1-го курсу історичного факультету УжНУ Д.В. Андрійцьо, проведеної у с. Нижнє Селище Хустського району. *АЛЕФК ДВНЗ «УжНУ»*.

473. Щоденник етнографічної практики студента 1-го курсу історичного факультету УжДУ О.І. Мигович, проведеної у сс. Уклин, Солочин, Плоске, Плав'є, Лопушанка, Тибава Свалявського району. *АЛЕФК ДВНЗ «УжНУ»*.

474. Щоденник етнографічної практики студентки 1-го курсу історичного факультету УжНУ Ж.Ю. Навер, проведеної у с. Зарічево Перечинського району. *АЛЕФК ДВНЗ «УжНУ»*.

475. Щоденник етнографічної практики студентки 1-го курсу історичного факультету УжДУ Є.В. Головнич, проведеної у селі Сасівка Свалявського району Свалявського району. *АЛЕФК ДВНЗ «УжНУ»*.

476. Щоденник етнографічної практики студентки 1-го курсу історичного факультету УжДУ О.Д. Непосович, проведеної у селі Неліпино Свалявського району Свалявського району. *АЛЕФК ДВНЗ «УжНУ»*.

477. Щоденник етнографічної практики студентки 1-го курсу історичного факультету УжНУ Сабодош Г.В., проведеної у с. Рекіти Міжгірського району. *АЛЕФК ДВНЗ «УжНУ»*.

478. Щоденник етнографічної практики студентки 1-го курсу історичного факультету УжДУ Л.С. Стефурак, проведеної у селі Дубове Тячівського району. *АЛЕФК ДВНЗ «УжНУ»*.

479. Щоденник етнографічної практики студентки 1-го курсу історичного факультету УжДУ О. Томашук, проведеної у селі Розтоки Рахівського району. *АЛЕФК ДВНЗ «УжНУ»*.

Державний архів Закарпатської області (далі – ДАЗО).

480. Годовой отчет областного отдела культурно-просветительной работы за 1948 год. ДАЗО. Ф. Р-842. Оп. 1. Спр. 28. 135 арк.

481. Німці в Карпатській Україні. ДАЗО. Ф. 4 с./18/. Оп. 4. Спр.43. Арк.16.

482. Оригінал Рішення Виконкому Закарпатської обласної Ради депутатів трудящих, м. Ужгород. (Про впорядкування питання прописки осіб німецької національності). ДАЗО. Ф. р. 195. С. Оп. 13. Спр.45. Арк. 13-14.

483. Підприємство «Художфонд», м. Ужгород. ДАЗО Ф. Р. 1839. Оп. 2.

484. Протоколи совещаний-семинаров, активов сотрудников окружных отделов культурно-просветительной работы (26.02.1948-15.11.1948). ДАЗО. Ф. Р-842. Оп. 1. Спр. 23. 61 арк.

485. Справки, информации, докладные записки о работе культурно-просветительных учреждений области (18.03.1946-21.12.1946). ДАЗО. Ф. Р-842. Оп. 1. Спр. 4. 43 арк.

Львівська наукова бібліотека ім. Стефаника НАН України.

486. Головацький Я.Ф. Етнографічні записки з подорожі по Східній Галичині і Закарпатській Україні. 1838-1839 рр. Львівська наукова бібліотека ім. Стефаника НАН України. Відділ рукописів. Фонд Я. Головацького. Опис 754. Од. зб. 725. 42 с.

487. Головацький Я.Ф. Етнографічні записки. Народні звичаї, обряди в Галичині, Гуцульщині і на Закарпатті та записи пісень зроблені під час подорожі 1839 р. Львівська наукова бібліотека ім. Стефаника НАН України. Відділ рукописів. Фонд Я. Головацького. Опис 754. Од. зб. 726/п.49. 36 с.

488. Головацький Я.Ф. «О костюмах...». Львівська наукова бібліотека ім. Стефаника НАН України. Відділ рукописів. Фонд Я. Головацького. Опис 754. Од. зб. 916. 40 с.

489. Головацький Я.Ф. *Сборник народных песень*. Львівська наукова бібліотека ім. Стефаника НАН України. Відділ рукописів. Фонд Я. Головацького. Опис 754. Од. зб. 52. 132 с.

V. ЗОБРАЖУВАЛЬНІ ДЖЕРЕЛА

Глиняні скульптури

490. Магдалина Пуглик-Белень. Рельєф «Молода». Теракота, розпис. 1998 р.

491. Магдалина Пуглик-Белень. Рельєф «Пісня». Теракота, розпис. 1991 р.

492. Наталія Стегура. «Без назви». Глина, ліплення. 2017 р.

493. Наталія Стегура. «Колискова». Глина, ліплення. 2014 р.

Графічні малюнки

494. Єне Морваї. «Гуцул». 1938.

495. Єне Морваї. «Єврей». 1938.

496. Єне Морваї «Літня жінка в гуні». 1938.

497. Максиміліан Лібенвейн. «Вулична розмова». 1917.

498. Максиміліан Лібенвейн. «Жінка з немовлям». 1917.

499. Максиміліан Лібенвейн. «Жінки з дітьми». 1917.

500. Максиміліан Лібенвейн. «Пастух». 1917.

Дерев'яні скульптури

501. Василь Свида. «Гуцул із сокирою». Дерево (черешня). 1948 р.

502. Василь Свида. Горельєф «До молодого. Весілля». Дерево, кругла скульптура. 1982–1984 рр.

503. Василь Свида. «Доля. З минулого». Дерево. 1981 р.

504. Василь Свида. «Мати годує дитину». Дерево (липа). 1946 р.

Живописні твори закарпатських художників та митців з інших регіонів України

505. Бокшай Йосип. «Дівчина». 1947. Полотно, олія.

506. Бокшай Йосип. «Дівчина». 1946. Полотно, олія.

507. Данилич Тарас. «Коляда». 2008. Полотно, олія.

508. Данилич Тарас. «Молоді». 2009. Полотно, олія.

509. Коцка Андрій. «Гуцулка». 1958. Полотно, олія.

510. Коцка Андрій. «Синевирські дівчата». 1958. Полотно, олія.

511. Микита Володимир. «На порозі вічного». 1995. Полотно, олія.

512. Микита Володимир. «На поточку прали». 2001. Полотно, олія.

Живописні твори зарубіжних митців

513. Джесі Мазерсол. Гуцули з Ясіня, 1926 рік.

514. Людвік Куба. Гуцулка в святковому одязі, 1929 рік.

515. Людвік Куба. Гуцулка з Квасів, 1929 рік.

Кольорові схеми вишивок

516. Колекція Є.Ю. Озимок. Схема вишивки. Ф КЗ «ЗМНАП» ЗОР : 8602/6148.

517. Колекція Є.Ю. Озимок. Схема вишивки. Ф КЗ «ЗМНАП» ЗОР : 8607/6153.

518. Колекція Є.Ю. Озимок. Схема вишивки. Ф КЗ «ЗМНАП» ЗОР : 8619/6165.

519. Колекція О. Гал. Схема вишивки на жіночій сорочці. Архів Олі Гал.

520. Колекція О. Гал. Схема вишивки на спідниці. Архів Олі Гал.

521. Колекція О. Гал. Схема вишивки на чоловічій сумочці («жебаловачці»). Архів Олі Гал.

522. Сологуб-Коцан Т.Я. *Традиційний одяг та вишивка Закарпаття : схеми вишивок. Набір листівок.* Ужгород : Видавництво Олександри Гаркуші, 2015.

Надгробні пам'ятники

523. Надгробок на могилі Демедюк Михайла та Досі, с. Лазещина. 2020 р. Фото з архіву автора.

524. Надгробок на могилі Кузюк Василя, с. Лазещина. 2020 р. Фото з архіву автора.

525. Надгробок на могилі Маскалюк Явдохи, с. Лазещина. 2020 р. Фото з архіву автора.

526. Фрагменти надгробків на «веселому» цвинтарі у с. Сепинца (Румунія). 2019 р. Фото з архіву автора.

VI. СТАТТІ, ПОСІБНИКИ, МОНОГРАФІЇ

527. Агапкина Т.А. Нагота. Славянские древности : Этнолингвистический словарь в 5-ти томах ; [под общей ред. Н. И. Толстого]. Москва : Международные отношения, 2004. Т. 3: К (Круг) – П (Перепелка). С. 354–357.

528. Андрашій Л. Домашное моченя конопли и лену. *Великий сельско-господарский календар Подкарпатского Общества Наук на рокь 1942.* Унгварь : Книгопечатная Подкарпатского Общества Наук, 1942. С. 92-97.

529. Антонів П. Лемки в Карпатській Україні. *Лемківський календар на 2009 рік.* Львів : СПОЛОМ, 2008. С. 57-59.

530. Антонович Є.А. Декоративно-прикладне мистецтво : посібник : [для студ. вищ. навч. закл] / Є.А. Антонович, Р.В. Захарчук-Чугай, М.Є. Станкевич. Львів : Світ, 1992. 272 с.

531. Аржевітін С.М. Релігія. Історія верховинського села Колочава / Передм. М. Болдижара, Ю. Сливки, В. Малети. Київ: «Майстерня книги»; Чернівці: Видавничий дім «Букрек», 2007. Т. 2. 832 с.: іл.

532. Аронець М.М. Видинівські вишивки вчора і сьогодні. *Народна творчість та етнографія* (далі – НТЕ). 1968. № 3. С. 67-71.

533. Аронець М.М. Народна вишивка Прикарпаття кінця ХІХ – початку ХХ ст. *Українське мистецтвознавство.* К., 1974. Вип. 6. С. 97-114.

534. Афанасьев А.Н. Мифы, поверья и суеверия славян. Т. 3. Москва : Эксмо; СПб.: Terra Fantastica, 2002. 768 с.

535. Багринець В.М. Про землю бойків та їх походження. *Українські Карпати.* Ужгород, 1993. С. 20-26.

536. Байрак Я.М., Федака П.М. Закарпатський музей народної архітектури та побуту : путівник. Ужгород : Карпати, 1988. 130 с.

537. Байрак Я.М. Народне мистецтво Закарпаття : проблеми теорії і практики. *Науковий збірник товариства «Просвіта» в Ужгороді.* 1996. Річник. I (XV). С. 176-179.

538. Балушок В.Г. Українська етнічна спільнота : етногенез, історія, етнімія / відп. ред. Г.А. Скрипник ; ІМФЕ ім. М.Т. Рильського НАН України. Біла Церква : Видавець О.В. Пшонківський, 2008. 304 с. : іл.

539. Бандусяк М. Мій славний родовід. *Карпатський край.* 1991. № 21. С. 3-8.

540. Барань Є., Черничко С. Дослідження українсько-угорських міжмовних контактів у Закарпатському угорському інституті імені Ференца Ракоці II. *Acta Veregsasiensis. Науковий збірник Закарпатського угорського інституту ім. Ф. Ракоці II*. 2009. № 1. С. 91-112.

541. Барань Є. Лексичні гунгаризми у творах українських письменників Закарпаття. *Українська мова*. 2009. № 2. С. 56-69.

542. Басанець Т., Січкарьова Н. Художні вироби із кольорових металів. *НТЕ*. 1993. № 5-6. С. 46-50.

543. Бахтин Н.Н. Угорская Русь. Петроград, 1915. 96 с.

544. Бачинський Е.Е. В интересах местных сведений (этнографических и исторических) : программа для составления этнографических и исторических сведений. *Свѣт*. 1867. № 9. С. 1-2.

545. Бачинский Н. Егреш, 27 новембера 1873. *Карпат*. 1873. № 21. С. 5.

546. Бачкур Р. Зменшено-пестливі іменники в гуцульських говірках : словотвірна структура. *Вісник Прикарпатського національного університету. Серія Філологія*. Івано-Франківськ, 2007. Випуск XIX-XX. С. 36-39.

547. Бендас С. Монографія села Вел. Копані. *Літературна неділя*. Унгвар, 1943. Рочник III. С. 12.

548. Бердута М.З., Бережная М.З. Эволюция головных уборов в русских и украинских селах северных районов Слобожанщины в конце XVIII – XX вв. *Краєзнавство*. 2003. № 1-4. С. 111-114.

549. Березинський А. Як удіваються русини в долині Боржави. *Наш родный край*. Рочник IV. Число 6. Тячів, 1926. С. 92-93.

550. Бескид Ю. Матеріальна культура Лемківщини. Торонто (Канада), 1972. 165 с.

551. Битке М. Румунський народний одяг : традиція і сучасність. *НТЕ*. 2011. Спецвипуск 2. Румунська етнологія. С. 52-59.

552. Бігун П. Звичайи нашого народу при погребанію на Верховині. *Наука*. 1899. № 14. С. 6-7; № 15. С. 6-7.
553. Білак М. «Оноче, Оноче, пісня в тобі цоркоче». Народні пісні і балади з Оноку. Ужгород: 2017, 148 с.
554. Білан М.С., Стельмащук Г.Г. Український стрій. Львів : Фенікс, 2000. 325 с. : іл.
555. Білан М.С., Стельмащук Г.Г. Український стрій [видання друге]. Львів : ПП «Видавництво «Апріорі», 2011. 312 с.
556. Білан М.С. «Чом на тобі наймитоньку сорочка не біла?» (символізм українського строю). *Берегиня*. 2001. № 2. С. 9-22.
557. Біланчук І.І. Виноградів – моє місто : Історико-краєзнавчі нариси. Ужгород : ТОВ «РІК-У», 2020. 620 с.: фото.
558. Білетіна К. Беззахисність перед красою. Київ : Родовід, 2016. 88 с.
559. Білецька В. Українські сорочки, їх типи, еволюція і орнаментация. *Матеріали до українсько-руської етнології й антропології*. Львів, 1929. Т. XXI-XXII. С. 43-109.
560. Біцко М. Загаття. *Наш родный край*. 1926. Рочник V. Число 1. С. 16-17.
561. Бобер Л.М. Сорочку мати вишила мені. *Соціал-демократ*. 2000. 4 листопада. С. 15.
562. Богар А. і Д. Бахталє роменца! Ужгород : ТОВ РІК-У, 2019. 96 с. : фото.
563. Богатырев П. Магические действия, обряды и верования Закарпатья. *Богатырев П. Вопросы теории народного искусства*. Москва, 1971. С. 36-52.
564. Богатырев П. Проблемы изучения материальной и духовной культуры населения Карпат. *Советская этнография*. 1964. № 7. С. 12-19.
565. Богуславская И.Я. Русская народная вышивка. М. : Искусство, 1972. 165 с.

566. Богуславская И.Я. Художественные особенности русской народной вышивки с геометрическим орнаментом (XIX – XX вв.). *Советская этнография* (далі – СЭ). 1982. № 1. С. 101-112.

567. Боднар І.Я. Орнаментика карпатських вишивок. *НТЕ*. 1969. № 2. С. 55-58.

568. Боднар І.Я. «Уставки» Космача та Верховини. *Львівський державний інститут прикладного та декоративного мистецтва. VII наукова конференція*. Львів, 1996. С. 14-15.

569. Бойки і Бойківщина. Історико-етнографічні розвідки. Київ: «Наукова думка», 1997. 412 с.

570. Бойківщина. Історико-етнографічне дослідження. Київ: «Наукова думка», 1983. 303 с.

571. Бойчук І. Великий Бичків моїх давніх літ. *Карпатський край*. 1997. № 1-5. С. 36-50.

572. Болтарович З. Традиції сімейного виховання. *НТЕ*. 1993. № 2. С. 16-24.

573. Бонгар М. Родинна обрядовість с. Оноковці Ужгородського району. *Етніка Карпат. Науковий щорічник*. 2016. Вип. 1. Ужгород, С. 76-79.

574. Борисенко В.К. Вірування у повсякденному житті українців на початку ХХІ ст. *Етнічна історія народів Європи*. К., 2003. Вип 15. С. 4-10.

575. Борисенко В.К. Нова весільна обрядовість у сучасному селі. Київ: Наукова думка, 1979. 308 с.

576. Бороні А. Монографія села Заріча. *Наука*. 1913. 15 фебруара, 15 априля. С. 7.

577. Боршош М. Народне будівництво й одяг с. Верхнє Водяне. *Етніка Карпат [Текст] : наук. щорічник : ст. та матеріали етнографічних експедицій / упоряд. : В.В. Коцан, П.Ю. Леньо*. Ужгород : Видавництво Олександри Гаркуші, 2017. Вип. 2. С. 111-116.

578. Боряк О. Україна : етнокультурна мозаїка. Київ: Либідь, 2006. 328 с. : іл.
579. Босий О. Символічно-магічні функції пояса у звичаєво-обрядовій культурі українців. *Народна культура України: традиції і сучасність. Матеріали Міжнародної наукової конференції, присвяченої 40-річчю Національного музею народної архітектури та побуту України*. Київ, 2010. С. 486–487.
580. Брехільчук Л. Косовска Поляна ... *Наш родный край*. Рочник VIII. Число 9. Тячево, 1930. С. 293-294.
581. Бугера І. Весілля на Лемківщині. Івано-Франківськ : Нова зоря, 1997. 61 с.
582. Будзан А. Художні вироби з бісеру. *НТЕ*. 1976. № 1. С. 80-86.
583. Бурачинська Л. Український народний одяг. Торонто–Філадельфія : Світова Федерація Українських Жіночих Організацій, Комісія Народного Мистецтва, 1992. 310 с. : іл.
584. Буфеева И. Логика кроя : взгляд изнутри. *Народное творчество*. 2001. № 1. С. 35-36.
585. Вагилевич І. Бойки, русько-слов'янський рід у Галичині. *Жовтень*. 1978. № 2. С. 113-118.
586. Вархол Н. Народна демонологія українців Словаччини. Свидник, 2017. 448 с.
587. Васіна З.О. Український літопис вбрання. *Дім і сім'я*. 2011. № 5. С. 8-10; № 6. С. 8-10.
588. Васіна З.О. Український літопис вбрання. Т.2 XIII – початок XX ст. : Науково-художні реконструкції. Київ: Мистецтво, 2006. 448 с. : іл.
589. Велецкая М.М. О некоторых ритуальных явлениях языческой погребальной обрядности. *История, культура, фольклор и этнография славянских народов*. Москва: Наука, 1968. С. 231-243.

590. Велецкая М.М. Рудименты язычества в похоронных играх карпатских горцев. *Карпатский сборник : Труды междунар. комиссии по изучению народной культуры Карпат и прилегающих к ним областей*. Москва: Наука, 1976. С. 73-78.

591. Великий сільсько-господарський календар Подкарпатського общества наук на рокь 1942 / Зложив Ивань Гарайда. Унгварь : Книгопечатная Подкарпатського общества наук. С. 230.

592. Весілля в селі Буковець на Воловеччині [Записав М.І. Парлаг. 1930-1933 рр.]. *Весілля. У двох книгах. Книга 2*. К. : Наукова думка, 1970. С. 232-247.

593. Виноградова Л.Н., Толстая С.М. Обувь. Славянские древности : Этнолингвистический словарь в 5-ти томах; [под общей ред. Н. И. Толстого]. Москва: Международные отношения, 2004. Т. 3 : К (Круг) – П (Перепелка). С. 475–479.

594. Висіцька Т.Ф. Велятино : [історико-етнографічний нарис]. Ужгород: Закарпаття, 2000. 436 с.

595. Вірованя и обичаи нашего народа на Святый вечер и Роздво. *Подкарпатска Русь*. 1930. Рочник VII. Число 1-2. С. 12-29.

596. Вовк Федір. Студії з української етнографії та антропології : нова редакція / Федір Вовк ; передм. О.Г. Таран; прим. О.Г. Таран, С.Л. Маховської, Ю.С. Буйських; упорядн. О.О. Савчук. Харків : Видавець Савчук О.О., 2015. 464 с.; 199 іл.

597. Вовк Ф.К. Студії з української етнографії та антропології. Київ: Мистецтво, 1995. 336 с.

598. Вовк Х. Студії з української етнографії та антропології. Прага : Український громадський видавничий фонд, 1928. 354 с.

599. Войтів Г. Назви жіночих шийних прикрас у гуцульському говорі. *Гуцульські говірки. Лінгвістичні та етнолінгвістичні дослідження*. Львів, 2000. С. 149-157.

600. Воістину народний. *Культурологічні джерела*. 2008. № 4. С. 32-33.
601. Волков Ф.К. Этнографические особенности украинского народа. *Українській народ в его прошломъ и настоящемъ*. СПб. : «Жизнь и знание», 1916. Т. 2. С. 455-647.
602. Ворон А. Гуцульські звичаї. *Подкарпатська Русь*. Рочник ІХ. Число 1-3. Ужгород, 1932. С. 27-34.
603. Ворон А. Заняття гуцулів. *Подкарпатська Русь*. Рочник VIII. Число 9-10. Ужгород, 1931. С. 212-218.
604. Ворон А. Підкарпатські гуцули. *Подкарпатська Русь*. Рочник VIII. Число 7. Ужгород, 1931. С. 149-153.
605. Ворон А. Як живуть люде у Волооськом? *Наш родный край*. 1926. Рочник IV. Число 8. С. 123-125.
606. Воропай О. *Звичаї нашого народу. Етнографічний нарис*. К. : «Оберіг», 1993. 590 с.
607. Врабель И. Значення сіяня лену и конопель на Подкарпаттю. *Великий сельско-господарский календар Подкарпатского Общества Наук на рокъ 1942*. Унгварь : Книгопечатная Подкарпатского Общества Наук, 1942. С. 87-91.
608. Врабель І. Курс ручних работ у Бубулищі. *Наша школа*. Ужгород, 1941-1942. Число 9. С. 182-183.
609. Врочинська Г. Прикраси в декоративно-образній структурі народного жіночого вбрання. *Народознавчі зошити*. 2004. № 3-4. С. 378-396.
610. Врочинська Г. Українські народні жіночі прикраси ХІХ – початку ХХ століть. Київ: Родовід, 2007. 232 с. : іл.
611. Всероссийська этнографическая выставка и славянский съезд в мае 1867 г. [авт. тексту]. М., 1867. С. 113-121.
612. В. Як выросла сорочка на полю. *Руська молодежь*. 1943/44. Рочник III. Число 2. С. 14-16.

613. Гаген-Торн Н.И. Болгарская одежда (по коллекциям ленинградских музеев). *Сборник Музея антропологии и этнографии АН СССР*. Л., 1958. Т. XVIII. С. 248-297.
614. Гаген-Торн Н.И. К методике изучения одежды в этнографии. *СЭ*. 1933. № 3-4. С. 78-82.
615. Гайова Є. Безрукавний одяг Закарпаття (кінець XIX – 50-ті рр. XX ст.). *Народне мистецтво*. 2009. № 1-2. С. 80-82.
616. Гайова Є. Дитина в традиційних звичаях і віруваннях українців Закарпаття. *Література. Фольклор. Проблеми поетики. Вип. 34 : присвячено дослідженню спадщини Л.Ф. Дунаєвської*. К. : Київський ун-т, 2010. С. 70-81.
617. Гайова Є. Лемківське весілля. *НТЕ*. 2008. № 1. С. 80-90.
618. Гайова Є. Плахта. Народний одяг Полтавщини. *Народне мистецтво*. 2003. № 3-4. С. 44-46.
619. Гайова Є. Полтавська сорочка. *Народне мистецтво*. 2003. № 1-2. С. 40-43.
620. Гайова Є. Сорочки долинян Закарпаття. *Народне мистецтво*. 2006. № 1-2. С. 58-60.
621. Гайова Є. Сорочки долинян Закарпаття у збірці ДМНАП (м. Київ) і ЗМНАП (м. Ужгород). *Народне мистецтво*. 2005. № 1-2. С. 46-49.
622. Гайова Є. Філософія буття в лемківських зимових обрядах та звичаях (Різдво, Василя, «Бабин Святий Вечур», Івана Хрестителя, Стрітєння Господнє) на експедиційних матеріалах, зібраних у Великоберезнянському районі Закарпатської області. *Календарна обрядовість у життєдіяльності етносу. Матеріали міжнародної наукової конференції «Одеські етнографічні читання»*. Одеса, 2011. С. 65-75.
623. Гал О. Особливості народного вбрання села Хижа Виноградівського району. *Культурологічні джерела*. 2011. № 2. С. 64-67.
624. Галичина, Буковина, Угорська Русь / сост. сотрудниками журнала «Украинская жизнь». М. : Задруга, 1915. 231 с.

625. Гасинець В. Село Руське Поле (Урмезіово). *Наш родный край*. 1930. Рочник VIII. Число 9. С. 283-284.
626. Гасюк О.О., Степан М.С. Художнє вишивання : альбом. Київ: Вища школа, 1981. 240 с.
627. Гераксим Г. Бокораші на Ріці. *Руська молодежь*. 1943/44. Рочник III. Число 1. С. 23-24.
628. Герц Н.Ф. Оксамитовий світ вишивки. Ужгород: Патент, 2004. 152 с.
629. Герчук Ю.Я. Что такое орнамент? Структура и смысл орнаментального образа. Москва: «Галарт», 1989. 327 с.
630. Гинк К., Кишш И-Ш. Краевое искусство Венгрии. Будапешт: Корвина, 1971. 140 с., іл.
631. Гінзбург А.М. Побудова візерунків. К. : Держвидав України, 1929. 82 с. + 45 табл.
632. Главацька Л. Весняні скотарські народні звичаї та обряди бойків (кінця XIX – середини XX ст.). *Календарна обрядовість у життєдіяльності етносу. Матеріали міжнародної наукової конференції «Одеські етнографічні читання»*. Одеса, 2011. С. 81-89.
633. Глушко М.С. Бойки. *Родослав*. 1992. № 7-8. С. 31-36.
634. Глушко М.С. Етнографічне районування України : стан, проблеми, завдання (за матеріалами наукових досліджень другої половини XX – початку XXI ст.). *Вісник Львівського університету. Серія Історія*. 2009. Вип. 44. С. 179-214.
635. Глушко М.С. Методика польового етнографічного дослідження : Навчальний посібник. Львів : Видавничий центр ЛНУ ім. І. Франка, 2008. 288 с. : іл.
636. Гнатюк В. Гуцули. *Подкарпатська Русь*. 1923. Рочник 1. Число 1. С. 19-23.

637. Гнатюк В. Гуцули. *Подкарпатска Русь*. 1924. Рочник I. Число 3. С. 43-50; С. 79-85; Число 4. С. 110-114.
638. Гнатюк В. Похоронні звичаї та обряди. *Етнографічний збірник*. Львів, 1912. Т. 32. С. 303-432.
639. Гоберман Д.Н. Искусство гуцулов. Москва: Советский художник, 1980. 52 с. : ил.
640. Гойда А. Опис села Имстичева. *Наш родный край*. Рочник VIII. Число 8. Тячево, 1930. С. 259-261.
641. Головацький Я.Ф. Мандрівка по Галицькій і Угорській Русі. *Жовтень*. 1976. № 6. С. 49-94.
642. Головацький Я.Ф. О костюмах или народном убранстве русинов или русских в Галичине и Северо-Восточной Венгрии. *Отечественные записки*. 1867. № 1. С. 471-503; № 2. С. 810-844.
643. Головацький Я.Ф. О народной одежде и убранстве русинов или русских в Галичине и Северо-Восточной Венгрии. СПб., 1877. 85 с.
644. Головка Ю. Господарство, культура та побут українців верхів'я р. Ріка (кінець XIX – перша половина XX ст.). Ужгород: ВАТ «Видавництво Закарпаття», 2004. 88 с. : іл.
645. Гонтар Т.О. Художні особливості народного одягу українців західних областей УРСР (кінець XIX – початок XX ст.). *Матеріали з етнографії та мистецтвознавства*. К.: Наукова думка, 1975. С. 66-83.
646. Горбачева Н.П. К вопросу о происхождении одежды. *СЭ*. 1950. № 3. С. 9-27.
647. Горват Л.В. Соціально-економічний, політичний і культурний розвиток українців Мараморощини (Румунія) в 1918-1945 рр. Ужгород : УЖДУ, 1998. 170 с.
648. Гордієнко Г. Село Вишне Студене. Суспільно-господарський та культурно-побутовий образ верховинського села. *Подкарпатска Русь*. Рочник XII-XIII. Число 1. Ужгород, 1936. С. 41-58.

649. Гордійчук М. Традиційний костюм румунів та молдован Буковини першої половини ХХ ст. *На сторожі української народної культури : Матеріали міжнародної наукової конференції*. К., 2008. С. 51-54.
650. Горинь Г.Й. Народні промисли лемків Закарпаття. *НТЕ*. 1986. № 4. С. 46–49.
651. Горинь Г.Й. Шкіряні промисли західних областей України (друга половина ХІХ – початок ХХ ст.). Київ: Наукова думка, 1986. 96 с.
652. Горленко В.Ф. Нариси історії української етнографії. К. : Наукова думка, 1964. 276 с.
653. Гошко Ю.Г. Гуцули. *Наука і суспільство*. 1989. № 4. С. 41-51.
654. Гошко Ю.Г. Народний одяг. *Етнографія України : Навч. посібник [За ред. С.А. Макарчука]*. Львів : Світ, 1994. 227-254.
655. Гошовський В. Українські пісні Закарпаття. Львів : НАН України, Львівська наукова бібліотека ім. В. Стефаника, 2003. 440 с.
656. Грабовецький В.В. Гуцульщина ХІІІ – ХІХ ст. : Історичний нарис. Львів: Вища шк., Вид-во при Львів. ун-ті, 1982. 151 с. : іл.
657. Гранчак І. Звичай нашего русского народа. *Наука*. 1902. № 2. С. 4-5.
658. Грацианская Н.Н. Современные культурно-бытовые процессы у словаков Закарпатья. *Карпатский сборник : Труды междунар. комиссии по изучению народной культуры Карпат и прилегающих к ним областей*. Москва: Наука, 1972. С. 108-115.
659. Грибанич І. «Гей гудзики, ременики ...» (Народний одяг гуцулів). *Зелені Карпати*. 1995. № 1-2. С. 124-133.
660. Грибанич І. Жіноче народне вбрання українців Боржавської долини. *Календар «Просвіти» на 1993 рік*. Ужгород: ВВК «Патент», 1993. С. 137-139.
661. Грибанич І. *Закарпатські німці*. Ужгород: Закарпатське обласне товариство охорони пам'яток історії та культури, Закарпатський краєзнавчий музей, 1998. 50 с.

662. Грибанич І. Народне вбрання бойків Міжгірського району Закарпаття. *Науковий збірник Закарпатського краєзнавчого музею*. Ужгород: Карпати, 1996. Вип. II. С. 159-166.
663. Грибанич І. Народне вбрання українців Воловецької Бойківщини. *Науковий збірник Закарпатського краєзнавчого музею*. Ужгород: Патент, 2005. Вип. VII. С. 146-152.
664. Грибанич І. Народний одяг бойків Воловецького району. *Матеріали міжнародної наукової конференції, присвяченої пам'яті Івана Панькевича (23-24 жовтня 1992 р.)*. Ужгород: Закарпат. крайове т-во «Просвіта», Закарпат. краєзнав. музей, 1992. С. 308-311.
665. Грибанич І. Народний одяг гуцулів Закарпаття другої половини XIX – 50-х рр. XX ст. *Науковий збірник Закарпатського краєзнавчого музею*. Ужгород: Карпати, 1995. Вип. I. С. 101-121.
666. Грибанич І. Народний одяг лемків Турянської та Ужанської долин кінця XIX – 40-х років XX ст. *Науковий збірник Закарпатського краєзнавчого музею*. Ужгород: ІВА, 2010. Вип. IX-X. С. 356-361.
667. Грибанич І. Народний одяг Ріцької долини та прилеглих до неї сіл. *Науковий збірник Закарпатського краєзнавчого музею*. Ужгород: Патент, 2000. – Вип. IV. – С. 132-137.
668. Грибанич І. Народний одяг сіл Великого Бичкова, Луга, Верхнього Водяного, Водиці, Стримби, Ріки. *Науковий збірник Закарпатського краєзнавчого музею*. Ужгород: Патент, 2007. Вип. VIII. С. 241-245.
669. Грибанич І. Народний одяг Тересвянської долини. *Науковий збірник Закарпатського краєзнавчого музею*. Вип. VI. Ужгород: Патент, 2004. С. 145-150.
670. Грибанич І. Народний одяг українців верхів'я Боржавської долини кінця XIX – 50-х років XX ст. *Науковий збірник Закарпатського краєзнавчого музею*. Вип. XI. Ужгород: ІВА, 2011. С. 217-225.
672. Грибанич І. Народний одяг українців верхньої та середньої течії ріки Боржави другої половини XIX – 50-х років XX ст. *Carpatica-Karpatika. Вип. 9. Науково-педагогічна та літературна творчість Федора Потоуляка (до 90-річчя від дня народження)*. Ужгород: УжНУ, НДІ Карпатознавства, 2001. С. 78-84.

673. Грибанич І. Народний одяг українців сіл Хижа, Новоселиця, Черна Виноградівського району. *Календар «Просвіти» на 1995 рік*. Ужгород : МПП «Гражда», 1995. С. 185-186.
674. Грибанич І. «Пані в краснім катрані...» [Народний одяг бойків]. *Зелені Карпати*. 1995. № 3-4. С. 71-76.
675. Гримашевич Г.І. Словник назв одягу та взуття середньополіських і суміжних говірок. Житомир, 2002. 184 с.
676. Гроздова И.Н. Этническая специфика венгров Закарпатья. *Карпатский сборник : Труды междунар. комиссии по изучению народной культуры Карпат и прилегающих к ним областей*. М. : Наука, 1972. С. 95-107.
677. Гроздова И.Н.. Филимонова Т.Д. Венгры и немцы Советского Закарпатья (по материалам полевых исследований 1968-1969 гг.). *СЭ*. 1970. № 1. С. 135-143.
678. Грушевський М. Дитина у звичаях і віруваннях українського народу. Київ: Либідь, 2006. 253 с.
679. Губаш С. Воловеччина моя – духовності скарбниця. Воловець, 2008. 98 с.
680. Гузій Р. Похоронні звичаї та обряди. *Етногенез та етнічна історія населення Українських Карпат : у 4-х томах. Т. II. Етнологія та мистецтвознавство / гол. ред. С.П. Павлюк*. Львів : Афіша, 2006. С. 569-589.
681. Гузій Р. Традиційні способи перепровадження померлого на кладовище в похоронній звичаєвості українців Карпат. *Народознавчі зошити*. Львів, 2001. Ч. 3. С. 524-541.
682. Гургула І. Народне мистецтво західних областей України. К. : Наукова думка, 1966. 78 с.
683. Гурницька Е. Як одягався Ужгород всередині ХХ століття. *УНІКУМ*. 2018. № 15. С. 93-97.
684. Гурошева Н.А. Традиционные девичье и женские головные уборы и их роль в свадебной обрядности (серед. ХІХ – нач. ХХ вв.). *СЭ*. 1990. № 5. С. 114-126.
685. Гуцульщина. Історико-етнографічне дослідження. К. : Наукова думка, 1987. 471 с.
686. Гуцульщина : Лігвістичні етюди. К. : Наукова думка, 1991. 308 с.

687. Гуцульщина. *Наши родный край*. Рочник XIII. Число 2. Тячево, 1934. С. 27-30.
688. Данканич П. Загаття (Hatzeg). *Руська молодежь*. 1943-1944. Рочник III. Число 3. С. 12-15.
689. Данко Д. Наші долиняне. *Наши родный край*. 1925. Рочник III. Число 9. С. 5-8.
690. Декілька образків із Підкарпатського народного мистецтва. *Наша земля*. 1928. 25 травня. Число 5. С. 10-13.
691. Демян И. Крестины на Верховині. *Наука*. 1913. 15 мая. С. 8.
692. Дем'ян Л. Крестины на окресности Верецьких в звичаях и песнях. *Подкарпатска Русь*. Рочник IV. Число 8. Ужгород, 1927. С. 189-191.
693. Дем'ян Л. Похоронні обряды и вірованя. *Подкарпатска Русь*. Рочник III. Число 8. Ужгород, 1926. С. 169-1176.
694. Дем'ян Л. Свадьба (весілля) в околици Вишних Верецьких. *Літературна неділя*. Ужгород, 1942. С. 201-204, 212-216, 224-227, 233-236.
695. Дерке М.Ж. Назви одягу в угорських говорах Закарпаття: автореф. дис. канд. філол. наук: спец. 10.02.09 / М.Ж. Дерке. Ужгород: Ужгород. нац. ун-т, 2002. 20 с.
696. Дзедзелевский И. Запреты в практике карпатских овцеводов. *Славянский и балканский фольклор. Этногенетическая общность и типологические параллели*. М. : Наука, 1984. С. 237-245.
697. Дзедзелівський Й.О. Термінологія, пов'язана з ткацьким станком у говірках Закарпатської області. *Доповіді та повідомлення Ужгородського університету. Серія історико-філологічна*. 1957. № 1. С. 77-80.
698. Динцес Л.А. Историческая общность русского и украинского народного искусства. *Советская этнография*. 1941. № 5. С. 20-34.
699. Дівчата вишивайте. *Наши родный край*. Рочник XV. Число 3. Тячево, 1936. С. 45-46.
700. Добрі традиції закарпатських румун (за матеріалами О. Лугової, К. Югас, В. Йовдія, О. Мілашовського). *Світ Карпат*. 2006. № 7. С. 32.
701. Добрянська І.О., Симоненко І.Ф. Типи та колорит західноукраїнської народної вишивки. *Народна творчість та етнографія*. 1983. № 4. С. 75-83.

702. Домашный промысел и народный одяг. *Наши родный край*. Рочник XIV. Число 6. Тячево, 1936. С. 104-105.
703. Домики или избы угро-русских крестьян. *Листок*. 1889. 15 мая. С. 112-113.
704. Дубенко Л. Зустріч зі Святим Миколаєм. *Вісті Ужгородщини*. 2009. 25 грудня. С. 8.
705. Дуб'єл-Дмитришин С. Етнічно-культурна ідентичність лемків в Україні. *Науковий і мистецький світ Федора Потоуляка : Матеріали міжнародної наукової конференції, присвяченої 100-річчю від дня народження видатного українського письменника і вченого / Упорядник Ігор Ліхтей*. Ужгород : Поліграфцентр «Ліра», 2010. С. 281-287.
706. Дулишкович И. Черты наши. *Свет*. 1868. № 50. С. 2-3; № 51. С. 2-3.
707. Дутка-Жаворонкова В. Художня тканина та одяг Карпат. *Матеріали Міжнародної науково-практичної конференції, присвяченої 60-річчю створення першого художнього навчального закладу на Закарпатті*. Ужгород: «Гражда», 2006. С. 209-215.
708. Дэже Л. К вопросу о венгерских заимствованиях в закарпатских памятниках XVI – XVIII вв. *Studia Slavica*. Budapest, 1961. Т. VII. С. 139-176.
709. Дутчук О.М. Село Луг над Тисою і Кісвою. Мукачево : Видавництво «Карпатська вежа», 2011. 220 с.
710. Еперйешши Е. Традиційна культура національних меншин і глобалізація. *НТЕ*. 2006. № 4. С. 55–59.
711. Энциклопедический словарь. Под ред. И.Е. Андреевского. Издатели Ф.А. Брокгауз, И.А. Ефронь. С.-Петербург, 1890-1907.
712. Ерстенюк Ю. Як одягався гуцул? *Зоря Рахівщини*. 2003. 19 липня. С. 6.
713. Етимологічний словник української мови : В 7 т. / АН УРСР. Ін-т мовознавства ім. О. О. Потебні : [редкол. О. С. Мельничук (головний ред.) та ін. : укл. : Р.В. Болдирев та ін.]. К. : Наук. думка, 1982. Т. 1 : А–Г. 632 с.
714. Етногенез та етнічна історія населення Українських Карпат : у 2 т. Т. 2. : Етнологія та мистецтвознавство / наук. ред. С. Павлюк. Львів : Ін-т народознавства НАНУ, 2006. 812 с.

715. Етнографія України : навчальний посібник / За ред. С.А. Макарчука. Львів : Світ, 1994. 520 с.
716. Жаткович Ю. Етнографическій очерк угро-руських : Комплексне видання / Упоряд. і передм. О.С. Мазурка. Ужгород : Мистецька лінія, 2007. 392 с. : іл.
717. Жаткович Ю. Замітки етнографічні з Угорської Русі. *Етнографічний збірник*. Львів, 1896. Т. 2. С. 32-45.
718. Жолтовський П.М. Орнаментация народних металевих виробів Гуцульщини. *НТЕ*. 1958. № 2. С. 75-92.
719. Зайченко В. Народне вбрання Чернігівщини кінця XVIII – середини XX ст. *НТЕ*. 1993. № 3. С. 18-27.
720. Закарпаття туристичне. Путівник. К. : «Світ Успіху», 2007. 299 с.
721. Закарпаття у творчості В. І. Свиди: Каталог / Відпов. за вип. Братасюк Н. М. Ужгород, 2004. 18 с.
722. Залізник Л.Л. Первісна історія України : Навч. посібник. К., 1999. 263 с.
723. Залозецький В. Задачі консерваторської праці для охорони пам'яток мистецтва на Підкарпатській Русі. *Науковий збірник товариства «Просвіта» в Ужгороді за рік 1922*. Річник I. Ужгород, 1922. С. 112-123.
724. Запаско Я.П. Деякі теорії орнаментального мистецтва. *НТЕ*. 1959. № 2. С. 54-60.
725. Заріча (Карасло). *Наука*. 1912. 15 юлія. С. 7-8.
726. Заставецька О.В., Заставецький Б.І. Географія Закарпатської області. Тернопіль : «Підручники та посібники», 1996. 96 с.
727. Захарчук-Чугай Р.В. Вишивка. *Гуцульщина. Історико-етнографічне дослідження*. К. : Наукова думка, 1987. С. 379-388.
728. Захарчук-Чугай Р.В. Вишивка. *Етногенез та етнічна історія населення Українських Карпат : у 4-х томах. Т. II. Етнологія та мистецтвознавство / гол. ред. С.П. Павлюк*. Львів : НАН України, 2006. С. 649-667.
729. Захарчук-Чугай Р.В. Вишивка. *Лемківщина. Історико-етнографічне дослідження : у 2-х томах. Т. II. Духовна культура / гол. ред. С.П. Павлюк*. Львів : Афіша, 2002. С. 256-278.

730. Захарчук-Чугай Р.В. Ткацтво. *Бойківщина. Історико-етнографічне дослідження*. К. : Наукова думка, 1983. С. 134-141.
731. Захарчук-Чугай Р.В. Українська народна вишивка : західні області УРСР. К. : Наукова думка, 1988. 191 с. : іл.
732. Захарчук-Чугай Р.В. Хрест як символ віри в народних тканинах і вишивках. *Українська хрестологія. Спеціальний випуск народознавчих зошитів Ін-ту народознавства НАН України*. Львів, 1997. С. 87-94.
733. Звичаї, традиції верхньоводянців: сиві і сучасні. Верхнє Водяне: Б-ка села, 2015. 45 с.
734. Зейкан Ю.П. Які вони, орнаменти краю? : [нар. творчість Закарпаття]. *Орбіта*. 1995. 14 вересня. С. 12.
735. Зеленин Д.К. Женские головные уборы восточных (русских) славян. *Slavia*. Прага, 1926. Вип. 3. С. 315-320.
736. Зеленин Д.К. Одежда. Восточнославянская этнография. М. : Наука, 1991. С. 224-273.
737. Зеленин Д.К. Про кийівське походження карпатських українців-гуцулів. *Наукові записки. Т. 4. Українська етнографія*. К. : Вид-во АН УРСР, 1958. С. 6-31.
738. Зеленчук В.С. Костюм румынского населения Закарпатской области. *Карпатский сборник: Труды междунар. комиссии по изучению народной культуры Карпат и прилегающих к ним областей*. М. : Наука, 1976. С. 69-74.
739. Зеленчук В.С. Молдавский национальный костюм. Кишинев : Издательство «Тимпул», 1985. 143 с. : ил.
740. Зеленчук В.С. Народная традиционная одежда румынского населения Закарпатской области. *Культура і побут населення Закарпаття : Матеріали республіканської наукової конференції, присвяченої 50-річчю утворення СРСР. Тези доповідей та повідомлень*. Ужгород, 1972. С. 49-50.
741. Зеленчук В.С., Лившиц М.Я., Хынку И.Г. Народное декоративное искусство Молдавии. Кишинев, 1968. 56 с.

742. З етнографічних спостережень С.М. Коваліва («Гуцули») / підготовка тексту і вступ В.М. Лесина (Чернівці). *НТЕ*. 1959. № 4. С. 118-124.
743. Зінченко І., Хорбут Н. Назви вишивальних орнаментів (на матеріалах діалектних словників). *Науковий вісник Чернівецького національного університету ім. Ю. Федьковича*. Чернівці : Рута, 2008. Вип. 428-429. Слов'янська філологія. С. 58-64.
744. Злоцкій Ф.А. Из суеверий и обычаев, особенно комитата Угочанського. *Свет*. 1870. № 23. С. 195-196; № 25. С. 203-205; № 26. С. 210-211; № 27. С. 219-220.
745. Знаки 155 стародавніх українських вишивок. К. : Бібліотечка журналу «Соняшник», 1992. 71 с.
746. Зубрицький М. Верхня вовняна ноша українсько-руського народу у Галичині. *Матеріали до українсько-руської етнології*. 1908. Т. 10. С. 69-104.
747. Зузяк Т. Особливості народної вишивки подільських сорочок кінця ХІХ – початку ХХ ст. *Збірник наукових праць з мистецтвознавства і культурології*. К., 2009. Вип 6. С. 108-117.
748. Зябловська Д.Є., Шмелькова О.М. Конструкторсько-технологічні прийоми виготовлення народного одягу лемків Великоберезнянщини. *Науковий вісник Мукачівського технологічного інституту. Серія. Легка промисловість*. 2008. № 5. С. 143-149.
749. Изворинь А. Похоронний звичай у подк. Русиновъ. *Зоря-Најнал*. Ужгород, 1942. Рочник III. Число I. С. 130-143.
750. История городов и сел Украинской ССР. Закарпатская область. К. : Ин-т истории Академии наук УССР, 1982. 611 с.
751. История культуры Древней Руси : В двух томах. Т. 2. Домонгольский период. Общественный строй и духовная культура. М.-Л., 1951. 549 с.
752. Ілько В.І. Закарпатське село на початку ХХ ст. (1990 – 1919 рр.). Львів : Видавництво Львівського університету, 1973. 180 с.
753. Іршавщина. Край зачарованої долини. Ужгород : Краєвиди Карпат, 2006. 71 с.
754. Історико-краєзнавчий музей «Сріберна земля» ім. Василя Тегзи. *Подорож музеями Закарпаття*. Ужгород : Видавнича студія «ZORIANA», 2016. С. 56.

755. Історія міст і сіл Української РСР. Закарпатська область. Київ, 1969. 516 с.
756. Как исполняет свої работи угро-руській народ. *Листок*. 1885. 15 апреля. С. 88-89.
757. Калашникова Н.М. Одежда украинцев XVI – XVIII вв. *Древняя одежда народов Восточной Европы. Материалы к историко-этнографическому атласу*. М. : Наука, 1986. С. 112-131.
758. Каменский А.А. Древо традиции. *Декоративное искусство СССР*. 1980. № 2. С. 14-19.
759. Канюк М. Вишивка і писанкарство Великого Бичкова. *Етніка Карпат [Текст] : наук. щорічник : ст. та матеріали етнографічних експедицій / уряд. : В.В. Коцан, П.Ю. Леньо*. Ужгород : Видавництво Олександри Гаркуші, 2017. Вип. 2. С. 107-110.
760. Кара-Васильєва Т.В. Українська вишивка [альбом]. К. : Мистецтво, 1993. 264 с. : іл.
761. Кара-Васильєва Т.В., Чорноморець А.Д. Українська вишивка. К. : Либідь, 2002. 160 с. : іл.
762. Карпинец И.И. Кептари украинского населения Карпат. *Карпатский сборник : Труды междунар. комиссии по изучению народной культуры Карпат и прилегающих к ним областей*. М. : Наука, 1976. С. 75-78.
763. Карпинець І.І. Кептарі Українських Карпат. *Культура та побут населення українських Карпат : матеріали республіканської наукової конференції, присвяч. 50-річчю утворення СРСР : тези доповідей і повідомлень*. Ужгород : Закарпат. обл. друкарня, 1972. С. 52-53.
764. Карпинець І.І. Кептарі Українських Карпат. Львів : Видавничий дім Панорама, 2003. 56. : іл.
765. Карпинець І.І. Художнє оформлення гуцульських кептарів. *НТЕ*. 1965. № 1. С. 60-64.
766. Касарда Й. Короткий опис села Ужка. *Підкарпатська Русь*. 1924. № 4. С. 119-123.
767. Кива Г. Гуцульська художня вишивка. *Жовтень*. 1976. № 3. С. 110.

768. Кирчів Р.Ф. Етнографічне дослідження Бойківщини. К. : Наукова думка, 1978. 111 с.
769. Китова С. Полотняний літопис України : семантика орнаменту українського рушника. 2-ге вид., допов. Черкаси : БРАМА, 2003. 224 с. : іл.
770. Кляпчук В.М. *Гуцульщина та гуцули : економіка і народні промисли (друга половина XIX – перша третина XX ст.)*. Львів-Івано-Франківськ, 2009. 508 с.
771. Клишченко Т. Німецькі поселення в Мукачівському районі : реальність і перспективи. *CARPATICA-KARPATIKA. Вып. 4. Німці на Закарпатті (X-XX ст.)*. Ужгород: Патент, 1995. С. 74-81.
772. Кобальчицька Р. Буковинський костюм кінця XIX – початку XX ст. в колекції Державного музею народної архітектури та побуту НАН України. *На сторожі української народної культури : Матеріали міжнародної наукової конференції*. К., 2008. С. 87-91.
773. Ковач В. Раковець. Село під горою Китиця. Мукачево: Карпатська вежа, 2008. 258 с.
774. Кожолянюк Г. Етнографія Буковини. Чернівці : Золоті литаври, 2001. Т. 2. 412 с.
775. Кожолянюк Я.І. Буковинський традиційний одяг. Чернівці : Саскатун, 1994. 262 с.: іл.
776. Козакевич О. Типологія українських в'язаних виробів кінця XIX – першої половини XX ст. (за матеріалами народного вбрання). *Вісник Львівського університету. Серія мистецтвознавство*. Львів, 2004. Вип. 4. С. 112-121.
777. Кокоріна Г.В. Мода 1940-1990 : український літопис. *Вісник Харківської державної академії дизайну і мистецтв*. 2017. № 5. С. 73-79.
778. Колесса Ф. Старинні мелодії українських обрядових пісень (весільних і колядок) на Закарпатті. *Науковий збірник товариства «Просвіта» за 1933-1934 роки*. Рочник X. Ужгород, 1934. С. 121-156.
779. Коломиец И.Г. Социально-экономическое отношение и общественное движение в Закарпатье во второй половине XIX ст. Томск : Издательство Томского ун-та, 1962. Т. II. 358 с.

780. Ком'яті В. Нарис історії міста Виноградова від найдавніших часів до 1945 року : Науково-популярне видання. Виноградів, 1994. 37 с.
781. Командров О.Ф. Народний костюм Рахівщини. *Народна творчість та етнографія*. 1959. № 3. С. 82-88.
782. Комиссаржевский Ф.Ф. *История костюма*. Минск : Литература, 1998. 496 с.
783. Коновалова О. Особливості регіональної локалізації антропоморфних зображень в українській орнаментіці у ХІХ – першій половині ХХ ст. *Науковий часопис НПУ ім. Драгоманова. Серія 6. Історичні науки*. 2008. Вип. 6. С. 290-298.
784. Копинець Д. Буштино : народні умільці. Ужгород : Карпати, 1999. 315 с.
785. Копинець Д. Народна творчість Буштина. Буштино, 2008. 233 с.
786. Копинець Д. Обрядові дієства і розваги молоді. Буштино, 2004. 112 с.
787. Копинець Д. Селище Буштино – вчора і сьогодні. Історико-етнографічний нарис. Ужгород, 2007. 338 с.
788. Коприва А.Т. Вишивка бунди – верхнього хутряного одягу угорців Закарпаття. *Вісник Львівської національної академії мистецтв*. Ужгород : Гражда, 2006. Спецвипуск ІІ. Ердєлівські читання. С. 183-192.
789. Коприва А.Т. Композиція угорської вишивки Закарпаття. *Вісник Харківської державної академії дизайну і мистецтв*. Харків : ХДАДМ, 2008. № 12. С. 70-75.
790. Коприва А.Т. Сильові особливості угорської вишивки Закарпаття (ХІХ – початок ХХ ст.). *Народознавчі зошити*. 2003. № 5-6. С. 759-765.
791. Коприва А.Т. Техніки угорської вишивки Закарпаття. *Вісник Харківської державної академії дизайну і мистецтв*. Харків : ХДАДМ, 2008. № 13. С. 61-68.
792. Коприва А.Т. *Угорська вишивка Закарпаття ХІХ – першої чверті ХХ ст. (художньо-функціональні та стилістичні особливості)* : дис. ... кандидата мистецтвознавства : спец. 17.00.06 – «Декоративне і прикладне мистецтво» / А.Т. Коприва. Львів : Львівська національна академія мистецтв, 2005. 199 с.
793. Коприва А.Т. Угорська вишивка на території Закарпаття. *НТЕ*. 2003. № 1-2. С. 87-90.

794. Коприва А.Т. Характерні особливості українських та угорських сорочок Закарпаття (XIX – перша половина XX ст.). *Науковий вісник Мукачівського технологічного інституту. Серія. Легка промисловість*. 2008. № 5. С. 71-80.

795. Копчак В.П., Копчак С.И. Население Закарпатья за 100 лет (1870-1970). Львов : Вища школа, 1977. 287 с.

796. Король В. «Вроки» та обряд «гасіння вогню», в народній медицині українців Закарпаття (за польовими матеріалами). *Науковий збірник Закарпатського музею народної архітектури та побуту. Вип. 3*. Ужгород: Видавництво Олександри Гаркуші, 2016. С. 491–498.

797. Король В. Етнографічні замітки із Закарпатської Гуцульщини в записах Г. Стрипського. *Етніка Карпат: науковий щорічник : статті та матеріали етнографічних експедицій / уряд.: В.В. Коцан, П.Ю. Леньо*. Вип. 3. Ужгород : Видавництво Олександри Гаркуші, 2018. С. 182–195.

798. Король В., Коцан В. Народний одяг українців Закарпаття в обрядовій культурі та традиційних віруваннях. *Народознавчі зошити*. 2021. Вип. 3. С. 555-562.

799. Косаківський В. Одяг подолян XIX – XX ст. *Народне мистецтво*. 2002. № 3-4. С. 36-39.

800. Космина О. Этносимволическая знаковость народного костюма украинцев. *Украинцы*. М. : Наука, 2000. С. 238-242.

801. Косміна О. Етнічна знаковість традиційного вбрання українців. *Етнічність в історії та культурі : матеріали дослідження*. Одеса, 1998. С. 87-90.

802. Косміна О. Іноетнічні запозичання та їх впливи на формування народного одягу українських міщан (за матеріалами XIV – XVI ст.). *НТЕ*. 2005. № 5. С. 80-88.

803. Косміна О. Традиційне вбрання. *Українська етнологія : Навч. посіб. [за ред. В. Борисенко]*. К. : Либідь, 2007. С. 169-188.

804. Косміна О. Українське народне вбрання. К. : Балгія-Друк, 2006. 64 с. : іл.

805. Косміна О. Український народний костюм як полісемантична знакова система етносу. *Феноменологія українського народного мистецтва : форма і зміст : Матеріали п'ятих Гончарівських читань*. Київ, 1998. С. 60-71.

806. Костевич М. Весілля та обряди пов'язані із народженням дитини в с. Кам'яниця Ужгородського району. *Етніка Карпат. Науковий щорічник*. 2016. Вип. 1. Ужгород, С. 97-100.
807. Костишина М.В. Український народний костюм Північної Буковини. Чернівці : Рута, 1996. 192 с.
808. Кот М. Українська вишита сорочка. Дрогобич : Коло, 2007. 149 с. : 166 іл.
809. Коцан В. Бісер в оздобленні традиційного народного вбрання Закарпаття (кінець XIX – перша половина XX ст.) *Українці й народи Центрально-Східної Європи: культура та історична спадщина. Збірник наукових праць на пошану професора Михайла Тиводара*. Ужгород : Всеукраїнське державне видавництво «Карпати», 2015. С. 268-291.
810. Коцан В. Вишиванки в ужгородському скансені : від традицій до сучасних форм популяризації. *Культурологічні джерела*. 2020. № 2. С. 41-44.
811. Коцан В. Деякі аспекти традиційного народного весілля сіл долини р. Уж XIX – першої половини XX ст. (за сучасними польовими етнографічними матеріалами). *Народознавчі зошити*. 2018. № 4. С. 854-865.
812. Коцан В. «Ескізи до портрета епохи» – традиційний та сучасний одяг. *Культурологічні джерела*. 2016. № 3. С. 12-15.
813. Коцан В. Жіночі сорочки бойків Воловеччини та Міжгірщини кінця XIX – першої половини XX ст. *Історичні студії : Збірник наукових праць з проблем давньої і середньовічної історії та етнології*. Ужгород : Поліграфцентр «Ліра», 2012. Вип. 4. С. 92-110.
814. Коцан В. Жіночі сорочки тереблеріцьких долинян кінця XIX – першої половини XX ст. *Науковий вісник Ужгородського університету. Серія: Історія*. 2018. Вип. 39. С. 116-127.
815. Коцан В.В. Жіночі сорочки українців верхів'я річки Боржави кінця XIX – першої половини XX ст. *Науковий і мистецький світ Федора Потушняка : Матеріали міжнародної наукової конференції, присвяченої 100-річчю від дня народження видатного українського письменника і вченого / Упорядник Ігор Ліхтей*. Ужгород : Поліграфцентр «Ліра», 2010. С. 244-257.

816. Коцан В.В. Іноетнічні запозичання та їх вплив на формування народного одягу долинян Мараморощини. *Науковий вісник Ужгородського університету. Серія : Історія.* Ужгород : Видавництво УжНУ «Говерла», 2008. Вип. 20. С. 188-198.

817. Коцан В.В. Методики і методи вивчення народного одягу українців Закарпаття. *Дослідження, збереження, відтворення та популяризація культурної спадщини. [Текст] : збірн. наук.ст. / Упоряд. Г.В. Андял, В.В. Коцан.* Ужгород : Видавництво Олександри Гаркуші, 2015. С. 153-167.

818. Коцан В. «Монистята на білиньку шию...». Жіночі прикраси з бісеру на Закарпатті [Образотворчий матеріал]: альбом. Ужгород : Видавництво Олександри Гаркуші, 2020. 116 с., іл. Текст укр. та англ.

819. Коцан В.В. Народне будівництво та побут румун Закарпаття кінця XIX – першої половини XX ст. (на прикладі експозиції Закарпатського музею народної архітектури та побуту). *Міжнародний історичний журнал «Русин».* Кишинів : «Русь», 2009. № 4. С. 57-72.

820. Коцан В.В. Народне взуття Закарпаття XIX – першої половини XX ст. *Народна творчість та етнологія.* 2018. №. 2. С. 24-34.

821. Коцан В.В. Народний костюм румунського населення Закарпаття кінця XIX – початку XX ст. *Науковий вісник Ужгородського університету. Серія : Історія.* Ужгород : Видавництво УжНУ «Говерла», 2008. Вип. 21. С.144-154.

822. Коцан В. Народний одяг Закарпаття у публікаціях кінця XIX – початку XX ст. *The driving force of science and trends in its development: collection of scientific papers «SCIENTIA» with Proceedings of the I International Scientific and Theoretical Conference (Vol. 5), January 29, 2021.* Coventry, United Kingdom: European Scientific Platform. С. 86-90.

823. Коцан В.В. Народний одяг українців пониззя р. Тероблі кінця XIX – першої половини XX ст. *Науковий вісник Ужгородського університету. Серія : Історія.* Ужгород : Видавництво УжНУ «Говерла», 2007. Вип. 19. С. 118-127.

824. Коцан В. Обрядова роль традиційного народного вбрання українців Закарпаття (XIX – перша половина XX ст.). *Збірник наукових праць «Гуманітарний простір науки: досвід та перспективи» : зб. матеріалів Міжнарод. наук. практи. інтернет-конф., 14 квіт. 2016 р.* Переяслав-Хмельницький, 2016. Вип. 2. С. 70–76.

825. Коцан В.В. Особливе та відмінне у розвитку традиційного жіночого вбрання українсько-словацького етнічного та лемківсько-долинянського етнографічного порубіжжя (середина XIX – перша половина XX ст.). *Історичний часопис з богемістики і словакістики. Вип. 3. Словаки і Закарпаття (Матеріали міжнародної наукової конференції «Словаки на Закарпатській Україні: історія, культура, звичаї та традиції»)*. Ужгород : Поліграфцентр «Ліра», 2013. С. 98-122.

826. Коцан В.В. Особливості крою, орнаментальні мотиви вишивки жіночих сорочок українців Турянської долини кінця XIX – першої половини XX ст. *Історичні студії : Збірник наукових праць з проблем давньої і середньовічної історії та етнології*. Ужгород : Поліграфцентр «Ліра», 2010. Вип. 3. С. 100-117.

827. Коцан В. Особливості традиційного народного вбрання лемків Закарпаття (XIX – перша половина XX ст.). *Народна творчість та етнологія*. 2017. №. 5. С. 18-24.

828. Коцан В.В. Польові етнографічні матеріали про традиційний народний одяг, зібрані у селах Закарпатської області. *Етнографічний образ сучасної України. Корпус експедиційних фольклорно-етнографічних матеріалів. Т. 10. Традиційне повсякденне та обрядове вбрання*. К : Видавництво ІМФЕ, 2018. С. 151-157, 162-164, 171-174, 179.

829. Коцан В.В. Похоронні обряди та звичаї на Іршавщині кінця XIX – початку XX ст. (на прикладі сіл Осій, Білки, В. Раковець, М. Раковець, Нижнє Болотнє, Заболотнє). *Історичні студії : Збірник наукових праць з проблем давньої і середньовічної історії та етнології*. Ужгород : Поліграфцентр «Ліра», 2008. Вип. 2. С. 95–113.

830. Коцан В.В. Регіональний музей етнографії сіл пониззя ріки Терєбля. *Подорож музеями Закарпаття*. Ужгород : Видавнича студія «ZORIANa», 2016. С. 68-69.

831. Коцан В.В. Роль Закарпатського музею народної архітектури та побуту у збереженні та популяризації гончарної справи на Закарпатті. *Науковий збірник Закарпатського музею народної архітектури та побуту*. Вип. 6. Ужгород : Видавництво Олександри Гаркуші, 2019. С. 8-22.

832. Коцан В. Сорочка – головна складова чоловічого народного вбрання гуцулів Закарпаття кінця XIX – першої половини XX ст. *Deutsche internationale Zeitschrift für*

zeitgenössische Wissenschaft / German International Journal of Modern Science. 2020. № 3. Vol.1. С. 8-12.

833. Коцан В.В. Традиційне весільне вбрання Закарпаття ХІХ — першої половини ХХ ст. *Народознавчі зошити*. 2015. № 2. С. 402-413.

834. Коцан В. Традиційне жіноче поясне вбрання українців Закарпаття ХІХ – першої половини ХХ ст. *Народознавчі зошити*. 2016 р. Вип. 1. С. 74-91.

835. Коцан В.В. Традиційне та особливе в чоловічому народному одязі бойків і лемків Закарпаття (ХІХ – перша половина ХХ ст.). *Науковий вісник Ужгородського університету. Серія: Історія*. 2014. Вип. 1. С. 119-129.

836. Коцан В.В. Традиційний дитячий одяг Закарпаття у родинній обрядовості (ХІХ – перша половина ХХ ст.). *Наукові записки Ужгородського університету. Серія: Історично-релігійні студії*. Ужгород : Видавництво УжНУ «Говерла», 2014. Вип. 3. С. 89–104.

837. Коцан В.В. Традиційний жіночий безрукавний одяг українців Закарпаття середини ХІХ – першої половини ХХ ст. *Науковий вісник Ужгородського університету. Серія : Історія*. Ужгород : Видавництво УжНУ «Говерла», 2012. Вип. 28. С. 124-135.

838. Коцан В.В. Традиційний жіночий плечовий та верхній одяг долинян Закарпаття ХІХ – першої половини ХХ ст. *Народознавчі зошити*. 2017. № 5. С. 1114-1125.

839. Коцан В. Традиційний народний одяг боржавських долинян Закарпаття ХІХ – першої половини ХХ ст. *Науковий вісник Ужгородського університету. Серія: Історія*. 2019. Вип. 41. – С. 163-177.

840. Коцан В. Традиційний народний одяг великобичківських гуцулів ХІХ – першої половини ХХ ст. *Народознавчі зошити*. 2014. Вип. 2. С. 328-343.

841. Коцан В. Традиційний народний одяг гуцулів Рахівщини (з польових етнографічних матеріалів). *Етніка Карпат [Текст] : наук. щорічник : ст. та матеріали етнографічних експедицій / уряд. : В.В. Коцан, П.Ю. Леньо*. Ужгород : Видавництво Олександри Гаркуші, 2018. Вип. 3. С. 195-215.

842. Коцан В. Традиційний народний одяг гуцулів Рахівщини : ХІХ – перша половина ХХ ст. Ужгород : Видавництво Олександри Гаркуші, 2012. 164 с. : іл.

843. Коцан В. Традиційний народний одяг Закарпаття XIX – початку XXI ст. : етнічна специфіка, обрядова роль. Львів: Інститут народознавства НАН України, 2021. 296 с.: іл.

844. Коцан В. Традиційний народний одяг Закарпаття у календарно-побутовій обрядовості XIX – першої половини XX ст. *Науковий вісник Ужгородського університету. Серія: Історія*. 2016. Вип. 34. С. 107–114.

845. Коцан В. Традиційний народний одяг Закарпаття у фондovій колекції Закарпатського музею народної архітектури та побуту: стан, проблеми та перспективи дослідження. *Музей просто неба в соціокультурному просторі. Матеріали Міжнародної наукової конференції, присвяченої 50-річчю заснування Національного музею народної архітектури та побуту України*. Київ: Видавничий дім журналу «Пам'ятки України», 2019. С. 238–248.

846. Коцан В.В. Традиційний народний одяг королевських долин'ян Закарпаття кінця XIX – першої половини XX ст. (польові етнографічні матеріали). *Етніка Карпат [Текст] : наук. щорічник : ст. та матеріали етнографічних експедицій / уряд. : В.В. Коцан, П.Ю. Леньо*. Ужгород : Видавництво Олександри Гаркуші, 2019. Вип. 4. С. 343–355.

847. Коцан В.В. Традиційний народний одяг лемків Великоберезнянщини кінця XIX – першої половини XX ст. *Науковий вісник Ужгородського університету. Серія : Історія*. Ужгород : Видавництво УжНУ «Говерла», 2011. Вип. 26. С. 220–232.

848. Коцан В. Традиційний народний одяг угорців Закарпаття середини XIX – першої половини XX ст. *Народна творчість та етнологія*. 2020. № 5–6. С. 50–62.

849. Коцан В. Традиційний народний одяг ужанських долин'ян Закарпаття XIX – першої половини XX ст. *Науковий вісник Ужгородського університету. Серія: Історія*. 2020. Вип. 1 (42). С. 349–367.

850. Коцан В. Традиційний народний одяг як джерело вивчення та популяризації культурної спадщини Закарпаття. *Historical and cultural studies. Історико-культурні студії : наук. журн. / Нац. ун-т «Львів. Політехніка»*. Львів: Нац. ун-т «Львів. Політехніка», 2015. № 2. С. 53–60.

851. Коцан В. Традиційний народний одяг як елемент атракцій в Ужгородському скансені. *Науковий збірник Закарпатського музею народної архітектури та побуту*.

Вип. 8 [Текст] / упоряд. : В. В. Коцан, М. І. Мегела. Ужгород : Видавництво Олександри Гаркуші, 2020. С. 190-215.

852. Коцан В.В. Традиційний народний одяг як прояв ідентичності етнографічних груп українців Закарпаття (XIX – першої половини XX ст.). *Народознавчі зошити*. 2014. Вип. 1. С. 80-97.

853. Коцан В.В. Традиційний чоловічий костюм угорського населення Закарпаття кінця XIX – першої половини XX ст. *Міжнародний історичний журнал «Русин»*. Кишинів : «Русь», 2010. № 3. С. 126-134.

854. Коцан В.В. Традиційні головні убори у весільній обрядовості Закарпаття (XIX – перша половина XX ст.). *ТИСЯЧОЛІТТЯ-MILLENNIA. Науковий щорічник*. 2014. Випуск 2. Ужгород : Гражда, 2015. С. 16-28.

855. Коцан В. Традиційні народні сорочки українсько-румунського етнічного порубіжжя XIX – першої половини XX ст. (на прикладі Закарпатської області). *VII Симпозіум «Румунсько-українські відносини: історія і сучасність»*. Сату Марє : Editura Muzeului Satmarean, 2016. С. 324-342.

856. Коцан В. Характерні особливості крою та оздоблення жіночих «волоських» сорочок на Закарпатті (кінець XIX – перша половина XX ст.). *Науковий вісник Ужгородського університету. Серія: Історія*. 2019. Вип. 40. С. 218-234.

857. Коцан В. ЯК ЖИЛО ЗАКАРПАТТЯ СТО РОКІВ ТОМУ. Рецензія на книгу – *Zmizelý svět Podkarpatské Rusi ve fotografiích Rudolfa Hulky (1887-1961) = The lost world of Subcarpathian Rus' in the photographs of Rudolf Hulka (1887-1961)* / Hana Opleštilova, Lukáš Babka. – 1. vyd. – Praha : Národní knihovna České republiky - Slovanská knihovna, 2014. 291 s : il., portréty. *Науковий вісник Ужгородського університету. Серія: Історія*. 2016. Вип. 34. С. 134-138.

858. Коцур Н.М. І на тім рушникові : метод. посіб. Донецьк, 2007. 34 с.

859. Коша Л. Чиї ви сини? Огляд угорської етнографії. Ніредьгаза, 2002. 246 с.

860. Краевое искусство Венгрии. Будапешт : Корвина, 1971. 140 с.

861. Крайняк Н. Люта. *Нам родный край*. 1926. Рочник IV. Число 5. С. 70-72.

862. Кралицкий А. Жизнь на Руси. *Свет*. 1868. № 31. С. 4; № 32. С. 2-3; № 33. С. 2; № 34. С. 2-3; № 39. С. 2-3; № 40. С. 2-4; № 41. С. 2-3.

863. Красовський І. Лемки – етнографічна група українського народу. *НТЕ*. 1969. №4. С. 19-23.

864. Красовський І. Лемки (лемаки) у Закарпатській області. *Лемківський календар на 2009 рік*. Львів : СПОЛОМ, 2008. С. 54-56.

865. Красовський І. Матеріальна культура лемків північних схилів Карпат ХІХ – початку ХХ ст. *Науковий збірник української культури у Свиднику*. Вип. 13. Братіслава, 1988. С. 301-361.

866. Красовський І., Солинко Д. *Хто ми, лемки...* Львів, 1991. 321 с.

867. Кресс М. Угорський народний костюм – накидка «цифрасюр». *Etnographia*. 1949. LX. 1-4 szöm. С. 97-120.

868. Кромпотич М. Традиційні ремесла села Онок. *Етніка Карпат [Текст] : наук. щорічник : ст. та матеріали етнографічних експедицій / уряд. : В.В. Коцан, П.Ю. Леню*. Ужгород : Видавництво Олександри Гаркуші, 2019. Вип. 4. С. 368-376.

869. Крутенко Н. Українські обереги : традиції і сучасність. *Образотворче мистецтво*. 1991. № 3. С. 2-12.

870. Кузьменко Ю.В., Іванова А.С. Мода та дозвілля радянських жінок у 196-1980-ті рр. *Література та культура Полісся. Серія. Історичні науки*. Вип. 92. Серія «Історичні науки». № 10. 2018. С. 291-303.

871. Кул Ю. Тур'я-Ремета. Історико-краєзнавчий нарис. Ужгород : М-Студія, 2001. 150 с.

872. Культура і побут населення України. К. : Либідь, 1993. 288 с.

873. Кульчицька О.Л. Народний одяг Західних областей УРСР : [альбом]. К. : Вид-во Академії наук УРСР 1959. 7 с. : 74 табл.

874. Куля Ф., Чолос І., Головчак Н. Німецько-австрійські поселення на Закарпатті: історія, мова, культура. *CARPATICA-KARPATYKA*. Вип. 7. *Історія та культура Закарпаття ХХ ст. (до 50-річчя возз'єднання Закарпаття з Україною)*. Ужгород: УжДУ, 2000. С. 252-284.

875. Купальська-Кравченко Н.М. Декоративні в'язані вироби. К. : «Техніка», 1985. 136 с.
876. Купар М.В. Немає кращого, як в цьому світі жити. Ужгород : Карпати, 2017. 128 с., іл.
877. Куртяк Ю. Історія села Прислоп. *Наши родный край*. 1925. Рочник III. Число 10. С. 7-8.
878. Куртяк Ю. Опис села Студеного. *Наши родный край*. 1926. Рочник V. Число 4. С. 81-83.
879. Кутельмах К. Календарна обрядовість як етногенетичне джерело. *Етногенез та етнічна історія населення Українських Карпат : у 4-х томах. Т. II. Етнологія та мистецтвознавство / гол. ред. С.П. Павлюк*. Львів : Афіша, 2006. С. 473-557.
880. Кушпан Н. Традиційне народне житло та одяг села Букове. *Етніка Карпат [Текст] : наук. щорічник : ст. та матеріали етнографічних експедицій / упоряд. : В.В. Коцан, П.Ю. Леньо*. Ужгород : Видавництво Олександри Гаркуші, 2019. Вип. 4. С. 356-362.
881. Лаборчан (А. Кралицький). Дело русского мужика зимой. [Этнографический урывок]. *Свѣт*. 1867. № 25. С. 2-3; № 27. С. 1-2.
882. Лавер В.І. Особливості інфінітива в говорах Закарпаття. *Матеріали XXI наукової конференції (УжДУ)*. К., 1967. С. 143-145.
883. Лавер В.І. Фразеологізми в українських говорах Закарпаття, пов'язані з народними обрядами заручин і весілля. *Культура і побут населення Українських Карпат : Матеріали республіканської наукової конференції*. – Ужгород : УжДУ, 1973. С. 248-254.
884. Лагода О.Н. Ансамблевий комплекс українського традиційного вбрання як зразок протодизайну одягу. *Вісник Харківської державної академії дизайну і мистецтва*. Харків, 2006. № 11. С. 57-62.
885. Лагода О.Н. Колір в дизайні одягу : аспекти вивчення та особливості сприйняття. *Вісник Харківської державної академії дизайну і мистецтва*. Харків, 2007. № 5. С. 61-70.
886. Ладканья. *Карпатський край*. 2000. № 1-4. С. 97-102.
887. Лебедева А.А. Коллекции МАЭ по украинцам Закарпатья. *Сборник Музея антропологии и этнографии*. Ленинград : Наука, 1980. Т. XXXV. С. 17-21.

888. Лебедева Н.И., Маслова Г.С. Русская крестьянская одежда XIX – начала XX в. *Русские. Историко-этнографический атлас. Земледелие, крестьянское жилище, крестьянская одежда (середины XIX – начало XX вв.)*. М. : Наука, 1967. С. 193-267.
889. Левкиевская Е.Е. *Мифы русского народа*. М. : Астель; АСТ, 2006. 477 с.
890. Левинсон-Начаева М.Н. Материалы к истории русской народной одежды. *Крестьянская одежда населения Европейской России (XIX – начала XX вв.)*. М. : Советская Россия, 1971. С. 351-360.
891. Лен и его обробленіє. *Господарська читанка для народних господарських школ и для земледельцев*. Мукачево : «Карпатія», 1930. С. 90-91.
892. Ленъ Т. Початковий етап весільної обрядовості бойків Закарпаття (середины XX ст.). *Етнічна історія народів Європи*. 2012. № 38. С. 61-74.
893. Летние работы угро-русов. *Листок*. 1889. 15 мая. С. 112-113.
894. Лизанец П. Венгерские заимствования в украинских говорах Закарпатья. Венгерско-украинские языковые связи. Будапешт, 1976. 683 с.
895. Лизанец П.Н. Венгерско-украинские межъязыковые связи. Венгерские заимствования в украинских говорах Закарпатья. Будапешт, 1976. 683 с.
896. Лизанець П.М. Українсько-угорські культурно-побутові взаємини (на матеріалах назв одягу Закарпаття). *Культура і побут населення Українських Карпат : Матеріали республіканської наукової конференції*. Ужгород : УжДУ, 1973. С. 209-216.
897. Лисько Т. Ткацтво, вишивки і писанкарство в с. Невицьке Ужгородського району, *Етніка Карпат. Науковий щорічник*. 2016. Вип. 1. Ужгород, С. 102-107.
898. Литвинець Е.М. Голки, нитки, намистинки. К. : Веселка, 1989. 75 с.
899. Литвинець Е.М. Українське народне мистецтво вишивання і нанизування. К. : Вища школа, 2004. 335 с.
900. Литвинець Е.М. Чарівні візерунки. К. : Радянська школа, 1985. 48 с.
901. Лифар-Чавченко А.О. Символічний та семантичний зміст кольору у костюмі. *Вісник Харківської державної академії дизайну і мистецтв*. Харків, 2009 № 7. С. 64-68.
902. Ляшецька О. Деяко про бойківські вишивки. *Літопис Бойківщини : Записки, присвячені дослідям історії, культури й побуту бойківського племені [Упоряд., підг. до публ.,*

за заг. ред., вступне слово Р. Данчич; Худож. оформл. І. Пуги]. Львів : Каменяр, 2005. С. 252-259.

903. Магочій П. Євреї на Закарпатті. Короткий історичний нарис. Ужгород, 2005. 25 с.

904. Магочій П. Народ нізвідки : ілюстрована історія карпаторусинів. Ужгород : Вид-во Падяка, 2006. 116 с. : іл.

905. Маєрчик М. Міжареальні паралелі в обрядах родинного циклу. *Етногенез та етнічна історія населення Українських Карпат : у 4-х томах. Т. II. Етнологія та мистецтвознавство / гол. ред. С.П. Павлюк*. Львів : Афіша, 2006. С. 558-568.

906. Маєрчик М. Одяговий метамовний код в обрядах родинного циклу (семіотичний аналіз традиції оголення лімінальних осіб). *Народознавчі зошити*. 2000. № 6. С. 1027-1037.

907. Маєрчик М. Ритуал і тіло. Структурно-семантичний аналіз українських обрядів родинного циклу. К. : Критика, 2011. 325 с.

908. Маєрчик М.С. Українські обряди родинного циклу крізь призму моделі переходу : автореф. дис. на здобуття наук. ступеня канд. іст. наук. Ін-т мистецтвознавства, фольклористики та етнології ім. М.Т. Рильського НАН України / М.С. Маєрчик. К., 2002. 20 с.

909. Мазурок О.С. Юрій Жаткович як історик та етнограф. Ужгород : УжНУ, 2001. 292 с.

910. Мазюта М.А. Побут солотвинських солекопів (кінець XIX – 30-ті рр. XX ст.). *НТЕ*. 1966. № 2. С. 37-48.

911. Макара М., Офіцинський Р. Німці на Закарпатті (X-XX ст.). *CARPATICA–КАРПАТИКА. Вып. 4. Німці на Закарпатті (X-XX ст.)*. Ужгород: Патент, 1995. С. 5-21.

912. Макаренко Г. Бушпинська скарбниця народного мистецтва. *Трибуна*. 2007. 21 липня. С. 13.

913. Маковский С.К. Народное искусство Подкарпатской Руси. Прага : Пламя, 1925. 156 с. : ил.

914. Макогін Г.В. Український традиційний одяг як феномен національної культури (за матеріалами вбрання західних областей України XIX – початку XXI століть) : дис. канд.

мистецтвознавства: 26.00.01 / Макогін Ганна Василівна ; М-во освіти і науки України ; ДВНЗ «Прикарп. нац. ун-т ім. В. Стефаника». Івано-Франківськ, 2014. 196 с.

915. Макогін Г.В. Уявлення українців про естетику вбрання (на матеріалах фольклору). *Вісник Прикарпатського університету. Мистецтвознавство*. Івано-Франківськ, 2011. Вип. 21-22. С. 27-32.

916. Мала енциклопедія українського народознавства / за ред. чл.-кор. НАН України, д-ра іст. наук, проф. С. Павлюка. Львів : Ін-т народознавства НАНУ, 2007. 832 с.

917. Малець О.О. Етнополітичні та етнокультурні процеси на Закарпатті 40-80-ті рр. ХХ ст. Ужгород : ЗПО, 2004. 188 с.

918. Мальованик Н. Характерні особливості народного житла та вбрання села Великі Ком'яти. *Етніка Карпат [Текст] : наук. щорічник : ст. та матеріали етнографічних експедицій / уряд. : В.В. Коцан, П.Ю. Леньо*. Ужгород : Видавництво Олександри Гаркуші, 2019. Вип. 4. С. 363-367.

920. Мамине намисто : [нар. одяг з с. Приборжавське Іршавського р-ну]. *Порадниця*. 2003. 26 червня. С. 4.

921. Манайлов Ф. О виставі народного художества у О.О. Василянъ. *Зоря-Найна*. №1-2. Ужгород, 1942. С. 177-180.

922. Манайлов Ф.Ф. Изобразительное искусство на Подкарпатской Руси. *Подкарпатска Русь*. 1919–1936. Ужгород, 1936. С. 144-151.

923. Мандибура М.Д. Полонинське господарство Гуцульщини другої половини ХІХ–30-х років ХХ ст. К. : Наукова думка, 1978. – 192 с.

924. Мандибура М.Д., Тиводар М.П. Тваринництво. *Гуцульщина : Історико-етнографічне дослідження*. К. : Наукова думка, 1987. С. 100-121.

925. Марина В.В. Румыны Подкарпатской Руси – Закарпатья и их взаимоотношения с языковой родиной (1919-1991 гг.). *Румунсько-українські відносини : історія і сучасність*. Сату-Маре, 1999. С. 437-443.

926. Маркевич П. Українські народні хрестикові вишивки Східної Словаччини. Пряшів, 1964. 198 с.

927. Маркуш О. Наш рідний край. Народознавчі матеріали про Закарпаття. Ужгород : Ужгородський національний університет, Закарпатський інститут післядипломної освіти, 2001. 171 с.

928. Маркуш О. Як удіваються русини в долині Боржави. *Наш рідний край*. Рочник II. Число 2. Тячів, 1926. С. 92.

929. Маслова Г.С. Историко-культурные связи русских и украинцев по данным народной одежды. *СЭ*. 1954. № 2. С. 42-59.

930. Маслова Г.С. Народная одежда в восточнославянских традиционных обычаях и обрядах XIX – начала XX вв. М. : Наука, 1984. 216 с.

931. Маслова Г.С. Народная одежда русских, украинцев и белорусов. *Восточнославянский этнографический сборник*. М. : Изд-во Академии наук СССР, 1956. С. 589-705.

932. Маслова Г.С. Орнамент русской народной вышивки как историко-этнографический источник. М. : Наука, 1978. 207 с.

933. Матейко К.И. Локальные особенности одежды гуцулов конца XIX – начала XX вв. *Карпатский сборник : Труды междунар. комиссии по изучению народной культуры Карпат и прилегающих к ним областей*. Москва : Наука, 1976. С. 57-66.

934. Матейко К.И. Этнографические особенности одежды бойков. *Карпатский сборник : Труды междунар. комиссии по изучению народной культуры Карпат и прилегающих к ним областей*. М. : Наука, 1972. С. 66-74.

935. Матейко К.И. Головні убори українських селян до початку XX ст. *НТЕ*. 1973. № 3. С. 47-58.

936. Матейко К.И. Джерела наукового вивчення народного одягу. *Архіви України*. 1968. № 6. С. 21-29.

937. Матейко К.И., Здоровега Н.И. Краса народного вбрання. *НТЕ*. 1970. № 1. С. 30-39.

938. Матейко К.И. Локальные особенности одежды гуцулов конца XIX – начала XX вв. *Карпатский сборник : Труды междунар. комиссии по изучению народной культуры Карпат и прилегающих к ним областей*. Москва : Наука, 1976. С. 57-66.

939. Матейко К.І. Локальні особливості одягу гуцулів кінця ХІХ – початку ХХ ст. *Культура і побут населення Українських Карпат : Матеріали респ. конф., присвяченої 50-річчю утворення СРСР : тези доповідей та повідомлень*. Ужгород, 1972. С. 45-46.
940. Матейко К.І. Одяг. Бойківщина. Історико-етнографічне дослідження. К. : Наукова думка, 1983. С. 142-149.
941. Матейко К.І. Одяг. Нариси з історії українського декоративно-прикладного мистецтва. Львів : Вид-во Львів. у-ту, 1969. С. 8, 16–20, 51–59.
942. Матейко К.І., Полянська О.В. Одяг. *Гуцульщина. Історико-етнографічне дослідження*. К. : Наукова думка, 1987. С. 189-203.
943. Матейко К.І. Український народний одяг. К. : Наукова думка, 1977. 224 с.
944. Матейко К.І. Український народний одяг. Етнографічний словник. К. : Наукова думка, 1996. 196 с.
945. Мащенко Є. Бушпінська скарбниця народного мистецтва. *Дружба*. 2007. 14 липня. С. 7.
946. Мельничук Ю. Семантика українських вишитих рушників. Семантика чисел. *Народне мистецтво*. 2005. № 1-2. С. 59-65.
947. Миронов В. Етнокультурні зв'язки на Україні (за матеріалами одягу). *Народна творчість та етнографія*. 1969. № 5. С. 46-51.
948. Миронов В. Міський костюм на Україні (кінець ХІХ – початок ХХ ст.). *НТЕ*. 1971. № 5. С. 20-29.
949. Миронов В. Розвиток українського народного костюма за радянського часу. *НТЕ*. 1972. № 2. С. 18-28.
950. Миронов В., Перепелиця А. Український костюм : [компл. откр.]. К. : Мистецтво, 1983. 19 с.
951. Мицок О. Суспільно-господарський побут сс. Тур'я Ремета та Тур'я Поляна. *Подкарпатська Русь*. 1932. Рочник ІХ. Число 7-8. С. 110-120.
952. Міщанин В.В. Радянська Закарпаття 1944-1950 рр: Монографія. Ужгород: РІК У, 2018. 664 с.: фото.
953. Моє рідне село. *Наш родний край*. 1936. Рочник ХV. Число 3. С. 65-69.

954. Мойсеєнко В. Сварга – вкрадений символ. *Дім і сім'я*. 2011. № 5. С. 11-12.
955. Мошкаринець В. Повір'я на поодинокі свята в селі Кальнику. *Подкарпатська Русь*. Ужгород, 1930. Рочник VII. С. 21.
956. Музей вишивки і стародавнього одягу. *Музеї України*. 2007. № 1. С. 27-29.
957. Музей народного мистецтва Гуцульщини. Путівник по музею в м. Коломиї. Ужгород : Карпати, 1970. 87 с.
958. Мушинка М. Голоси предків. Звукові записи фольклору із архіву Івана Панькевича (1929, 1935). Пряшів : Центр антропологічних досліджень, Громадське об'єднання ДІВА, 2002. 251 с.
959. Мушинка М. Одяг. *Лемківщина : земля – люди – історія – культура. Т. 2. Матеріальна культура*. Нью-Йорк; Париж; Сідней; Торонто, 1988. С. 145-161.
960. Мушкетик Л. Українсько-угорське порубіжжя: мова та етнокультура, питання ідентифікації, міжетнічні зв'язки. *НТЕ*. 2010. № 3. С. 21-35.
961. Навроцька Є. Історія та культура ромів. Методичний посібник для вчителів. Ужгород: Видавництво Олександри Гаркуші, 2007. 312 с.: іл.
962. Нариси історії Закарпаття : у 2-х т. Т. I. / відп. ред. І.М. Гранчак. Ужгород, 1993. 436 с.
963. Наулко В.І. Культура і побут населення України. К. : Либідь, 1993. 281 с.
964. Недзельский Е. Похоронный обычай на Подкарпатской Руси. *Ужгородський Народний Голос*. Ужгород, 1933. С. 122-127.
965. Нестеренко П. Українська народна тканина. *Народне мистецтво*. 2001. № 1-2. С. 56-57.
966. Несух П. Свадьбовые обычаи в Теребли (Мараморош). *Наука*. 1899. № 7. С. 5-6; № 10. С. 5-6.
967. Нидерле Л. Быть и культура древних славян. Прага : Пламя, 1924. 285 с.
968. Нидерле Л. Славянские древности. М. : Издательство иностранной литературы, 1956. 453 с.

969. Николаева Т.А. Художественные особенности народной украинской одежды конца XIX – начала XX в. как объект этнографического исследования. *СЭ*. 1988. № 6. С. 105-121.
970. Никорак О.І. Сучасні художні тканини Українських Карпат. Київ : Наукова думка, 1988. 224 с.
971. Никорак О.І. Тканини українців Карпат. *Етногенез та етнічна історія населення Українських Карпат : у 4-х томах. Т. II. Етнологія та мистецтвознавство / гол. ред. С.П. Павлюк*. Львів : Афіша, 2006. С. 668- 693.
972. Нікішенко Ю.І. Костюм, одяг, річ : до традиції застосування понять. *Магістеріум*. 2013. Вип. 52. Культурологія. С. 25-29.
973. Нікішенко Ю.І. Орнаментация тканей як джерело історико-культурних досліджень. *Наукові записки НаУКМА*. 2008. Т. 75: Теорія та історія культури. С. 51-59.
974. Ніколаєва Т.О. Історія українського костюму. К. : Либідь, 1996. 171 с.
975. Ніколаєва Т.О., Кара-Васильєва Т.В. Особливості народного вбрання та вишивки українського населення Прикарпаття. *НТЕ*. 1988. № 3. С. 67-73.
976. Ніколаєва Т.О. Український костюм. Надія на ренесанс. К. : Дніпро, 2005. 320 с.
977. Носа Г.В. Дубове, осяяне світлом минулого : народознавчі студії. Ужгород : Гражда, 2005. 104 с. : іл.
978. Олашин М.В. Деякі питання побуту селян Закарпаття XIX – початку XX століть в етнографічних працях. *Молодь – Україні : Науковий збірник молодих вчених Ужгородського державного університету*. Ужгород : Закарпатський Центр соціальної служби для молоді, 1995. Т. 5-6. С. 6-19.
979. Олексюк Я. Генетичне коріння гуцульського строю : єдність матеріального і духовного. *Вісник Прикарпатського університету. Серія Мистецтвознавство*. Івано-Франківськ, 2009-2010. Вип 17-18. С. 154-159.
980. Орел Л. Традиційний народний одяг українців у дзеркалі народної пісні. *НТЕ*. 1996. № 2-3. С. 64-75.
981. Павленко Г.В. Німці на Закарпатті. Ужгород, 1995. 73 с.

982. Павлюк Д. Забобони у Брустурі. *Наши родный край*. Тячево, 1933. Рочник XI. Число 9-10. С. 248-250.
983. Павлюк С. Енциклопедичний словник понять і термінів з етнології. Львів: 2-ге вид., пререробл. і доп. Інститут народознавства НАНУ, 2020. 448 с.
984. Павлюк С. Словник основних понять і термінів з теорії етнології. Львів : ІН НАНУ, 2008. 256 с.
985. Пайкош О. Мистецтво в Дравцях та околиці. *Наши родный край*. Тячево, 1933. Рочник XI. Число 2. С. 196.
986. Панькевич І. Говір сіл ріки Руської був. Марамороша в Румунії. *Науковий збірник товариства «Просвіта» в Ужгороді*. Річник X. Ужгород, 1934. С. 185-215.
987. Парлаг М.І. Весілля в селі Буковець на Воловеччині. *Весілля : у 2-х книгах. Книга друга*. К. : Наукова думка, 1970. С. 232-247.
988. Парлаг М.І. Народні вишивки 1920-1943 рр. в с. Буковець. Мукачеве, 1968. 38 с.
989. Парлаг М.І. Народні вишивки Закарпаття. *НТЕ*. 1972. № 4. С. 46-49.
990. Пармон Ф. Народная одежда из овчины у славянь. *СЭ*. 1971. № 2. С. 97-108.
991. Пасулька І. Чимь займаються люде в Ясиню и на гуцульської Верховини. *Наши родный край*. 1923. Рочник I. Число 6. С. 4-6.
992. Патрус-Карпатський А.М. Нове у побуті та культурі гірського села. *НТЕ*. 1966. № 2. С. 93-95.
993. Пелипейко І.А. Вивчення Гуцульщини. *Гуцульщина*. Верховина, 1998. С. 23-26.
994. Петрякова М. Етномистецькі особливості чоловічого традиційного вбрання лемків. *Вісник Харківської державної академії дизайну і мистецтв*. 2006. № 9. С. 78-89.
995. Петрякова М. Особливості форм традиційних головних уборів українців Карпатського регіону (лемків, бойків, гуцулів) ХІХ – початку ХХ ст. *Вісник Львівської Національної академії мистецтв. Спецвипуск II. «Ерделівські читання» : Матеріали Міжнародної науково-практичної конференції, присвяченої 60-річчю створення першого художнього навчального закладу на Закарпатті*. Ужгород : Гражда, 2006. С. 217-229.

996. Пилип Р.І. Відображення традиційного народного вбрання у творах Василя Свиди. *Науковий вісник Закарпатського художнього інституту*. 2013. № 4. «Ерделівські читання». С. 286-292.

997. Пилип Р.І. Композиційні принципи побудови орнаменту одягової вишивки гуцулів Закарпаття. *Народознавчі зошити*. 2007. Вип. 3-4. С. 306-310.

998. Пилип Р.І. Композиція традиційної вишивки українців Закарпаття кінця ХІХ – першої половини ХХ ст. *Вісник Львівської національної академії мистецтв*. Львів : ЛНАМ, 2008. Спецвипуск. Другі Ерделівські читання. С. 182-197.

999. Пилип Р.І. Локальні особливості традиційної народної вишивки сорочок українців Закарпаття ХІХ – першої половини ХХ ст. *Науковий і мистецький світ Федора Потушняка : Матеріали міжнародної наукової конференції, присвяченої 100-річчю від дня народження видатного українського письменника і вченого / Упорядник Ігор Ліхтей*. Ужгород : Поліграфцентр «Ліра», 2010. С. 258-273.

1000. Пилип Р.І. Орнаментальні мотиви традиційної народної вишивки українців Закарпаття кінця ХІХ – першої половини ХХ ст. *Науковий вісник Ужгородського університету. Серія : Історія*. Ужгород : Видавництво УжНУ «Говерла», 2008. Вип. 21. С. 154-166.

1001. Пилип Р.І. Стан вивчення української вишивки у Закарпатті. *Мистецтвознавчий автограф*. Львів : ЛНАМ, 2006. Вип. 1. С. 78-89.

1002. Пилип Р.І. Українська вишивка Закарпаття у джерелах кінця ХІХ – першої половини ХХ ст. *Вісник Львівської національної академії мистецтв*. Львів : ЛНАМ, 2006. Вип. 17. С. 256-266.

1003. Пилип Р.І. Художньо-функціональні особливості одягової вишивки марамороських долинян ХІХ – першої половини ХХ ст. *Вісник Харківської державної академії дизайну і мистецтв*. Харків : ХДАДМ, 2008. № 15. С. 94-114.

1004. Пилип Р.І. Художня вишивка українців Закарпаття ХІХ – першої половини ХХ ст. (типологія за призначенням, художніми та локальними особливостями) : авторф. дис. на здобуття наук. ступеня канд. мистецтвознавства : спец. 17.00.06. «Декоративне і прикладне мистецтво» / Р.І. Пилип. Львів, 2011. 16 с.

1005. Пилип Р.І. Художня вишивка українців Закарпаття ХІХ – першої половини ХХ ст. (типологія за призначенням, художніми та локальними особливостями) : дис. ... канд. мистецтвознавства : спец. 17.00.06. «Декоративне і прикладне мистецтво» / Роман Іванович Пилип. Львів, 2009. 269 с. : іл.

1006. Пилип Р.І. Художня вишивка українців Закарпаття ХІХ – першої половини ХХ ст. (типологія за призначенням, художніми та локальними особливостями). Ужгород: ПП Р. Повч, 2012. 468 с.: іл.

1007. Пилип Р.І. Художня система народної одягової вишивки українців Закарпаття. *Вісник Харківської державної академії дизайну і мистецтв*. 2007. № 10. С. 87-98.

1008. Піцура Т. Архаїчні назви взуття в українських карпатських говорах. *Науковий вісник Ужгородського національного університету. Серія Філологія*. Ужгород : Говерла, 2008. Вип. 18. С. 75-80.

1009. Полянская Е.В. Народная одежда гуцулов Раховского района. *Карпатский сборник : Труды междунар. комиссии по изучению народной культуры Карпат и прилегающих к ним областей*. М. : Наука, 1972. С. 57-65.

1010. Полянская Е.В. О сходстве и взаимовлиянии в одежде различных этнических групп Закарпатья. *Карпатский сборник : Труды междунар. комиссии по изучению народной культуры Карпат и прилегающих к ним областей*. М. : Наука, 1976. С. 65-68.

1011. Полянська О.В. Особливості одягу населення Закарпаття. *НТЕ*. 1976. № 3. С. 23-29.

1012. Полянська О.В. Про взаємовплив елементів одягу різних етнічних груп Закарпаття. *Культура і побут населення Українських Карпат : матеріали респ. наук. конф., присвяченої 50-річчю утворення СРСР : тези доп. та повідом.* Ужгород, 1972. С. 46-47.

1013. Пономар Л.Г. Походження назв українського народного одягу на Поліссі. *НТЕ*. 1989. № 5. С. 33-41.

1014. Попович В. «Лісоруб»: витоки і повноводдя. Історико-музикознавче есе. Ужгород: Карпати, 2018. 220 ст., іл.

1015. Попович В. Село Білин. *Наш родний край*. Рочник ХІ. Число 5. Тячево, 1933. С. 130-131.

1016. Попович К. Народна співанка. *Наш родный край*. Рочник VIII. Число 2. Тячево, 1929. С. 51.
1017. Поріцька О. Українська народна демонологія у загальнослов'янському контексті (XIX—поч. XX ст.). К, 2004. 180 с.
1018. Постолаки Е.А. Молдавское народное ткачество (XIX – начало XX в.). Кишинев, 1987. 212 с.
1019. Потушняк Ф. Вовкун. *Літературна неділя*. Ужгород, 1941. Ч. 9. С. 69–71.
1020. Потушняк Ф. Нагота при ворожінню. *Літературна неділя*. Річник II. Ужгород, 1942. С. 113–115.
1021. Потушняк Ф. З історії матеріальної культури на Закарпатті. *Наукові записки Ужгородського університету*. Т. XXIX. Ужгород, 1957. С. 218-225.
1022. Потушняк Ф. Руський народний одяг (переклад з угорської: Хр. Кліса-Гальчак; передмова та примітки: Михайло Тиводар). *Науковий і мистецький світ Федора Потушняка : Матеріали міжнародної наукової конференції, присвяченої 100-річчю від дня народження видатного українського письменника і вченого / Упорядник Ігор Ліхтей*. Ужгород : Поліграфцентр «Ліра», 2010. С. 421–450.
1023. Потушняк Ф. Як народ ділить себе. *Літературна неділя*. Рочник II. Ужгород, 1942. С. 185-189.
1024. Прес-реліз. Результати роботи в рамках міжнародного грантового проекту «Проривна культура – європейські цінності та спільне майбутнє». Інформаційне видання. Ужгород : Видавництво Олександри Гаркуші, 2015.
1025. Прилипка Я.П. До питання про взаємозв'язки одягу болгар з одягом інших слов'янських народів. *НТЄя*. 1963. № 3. С. 57-62.
1026. Прилипка Я.П. Етнокультурні зв'язки болгар і східних слов'ян : (на матеріалі одягу). К. : Наукова думка, 1964. 153 с.
1027. Прилипка Я.П. Класифікація народних головних уборів. *НТЄ*. 1970. № 5. С. 27-37.
1028. Прилипка Я.П. Сравнительно-этнографическое изучение народной одежды населения Карпат и принципы ее классификации. *Культура і побут населення Українських*

Карпат: матеріали республ. наук. конф., присвяченої 50-річчю утворення СРСР : тези доповідей та повідомлень. Ужгород, 1972. С. 58-59.

1029. Прилипко Я.П. Український народний одяг як джерело вивчення етнічної історії. *НТЕ.* 1975. № 5. С.10-19.

1030. Прокопьева Н. Символическое выражение жизненной энергии в традиционной одежде восточных славян. *Етнічна історія народів Європи. Традиційна етнічна культура слов'ян.* К., 1999. С. 111-116.

1031. Работнова И.П. Русская народная одежда. М. : Издательство «Легкая индустрия», 1964. 55 с., ил.

1032. Радянська енциклопедія історії України. К., 1971. Т. 3. 643 с.

1033. Райнфус Р. Матеріали для вивчення матеріальної культури бойків / переклад з польської Наталії Кляшторної. Львів: ТЗОВ «Колір ПРО», 2020. 80 с., іл

1034. Росоха С. Народження и крещення. *Наши родный край.* Рочник VIII. число 6. Тячево, 1930. С. 182-185.

1035. Рубіж Ф.Ф. Великі Лучки : історико-етнографічне дослідження. 2-ге вид., переробл. та допов. Ужгород : Патент, 2007. 506 с.

1036. Румынское народное искусство. Бухарест : Изд-во румынского института культурной связи с границей, 1955. 218 с.

1037. Русиньські співанки з Верьховини и Гуцульщини / упоряд. : М.І. Завадяк, Д.І. Поп. Ужгород : ІВА, 2007. – 400 с.

1038. Рыбаков Б.А. Язычество Древней Руси. Москва : Наука, 1988. 784 с.

11039. Савчук Б. Українська етнологія. Івано-Франківськ : Лілея, 2004. 559 с.

1040. Савчур І. Моє рідне село. *Наши родный край.* 1936. Рочник XV. Число 4. С. 65-69.

1041. Самусь Н.П. Весільний обряд у Хустському районі (на прикладі весілля, записаного в 1966 р. в с. Нижнє Селище). *Закарпатському музею народної архітектури та побуту – 35 років : збірник наукових праць.* Ужгород : Госпрозрахунковий редакційно-видавничий відділ управління у справах преси та інформації, 2005. Вип.1. С. 23-41.

1042. Свадьбовый звычай у нас (Дубове). *Наши родный край.* Тячево, 1925. Рочник III. Число 9. С. 2-4.

1043. Сварник Л. Жіноча сорочка Центрального Полісся (конструктивно-технологічні та звичаєві аспекти). *Наукові записки Музею народної архітектури та побуту у м. Львові*. Львів, 2008. Вип. 2. С. 105-118.

1044. Селівачов М.Р. Домінантні мотиви української народної орнаментики (кінець XIX – XX ст.). *НТЕ*. 1990. № 2. С. 68-76.

1045. Семенова М. Релікти дохристиянських вірувань в українському жіночому народному костюмі. *Берегиня*. 1996. № 3-4. С. 45-48.

1046. Семчук Л. Геометричні форми у вишиванках карпатського регіону. *Народознавчі зошити*. 2002. № 1-2. С. 142-145.

1047. Семчук Л. Розташування вишивок на компонентах одягу етнографічних груп українців Карпатського регіону: порівняльний аспект. *Вісник Прикарпатського університету. Серія Мистецтвознавство*. Івано-Франківськ, 2009-2010. Вип. 17-18. С. 144-154.

1048. Серебрякова О. Мантичні дії з вінками в купальській обрядовості українців. *Календарна обрядовість у життєдіяльності етносу. Матеріали міжнародної наукової конференції «Одеські етнографічні читання»*. Одеса, 2011. С. 287-296.

1049. Симоненко И.Ф. Быт населения Закарпатской области (по материалам экспедиции 1945-1947 гг.). *Советская этнография*. 1948. № 1. С. 63-89.

1050. Симоненко И.Ф. Народна вишивка Закарпаття. *Матеріали з етнографії та художнього промислу*. К, 1957. С. 56-85.

1051. Симоненко И.Ф. Об историко-этнографических районах в Закарпатье. *СЭ*. 1958. № 4. С. 56-68.

1052. Симоненко И.Ф. Свадебные обряды в Закарпатской области. *СЭ*. 1948. № 2. С. 125-141.

1053. Симоненко И.Ф. Соціалістичні перетворення у побуті трудящих села Нересниці Закарпатської області. К. : Видавництво Академії наук УРСР, 1957. 133 с.

1054. Сікора О. Убрання українців Бойківщини. *Бойки : Видання науково-культурологічного товариства «Бойківщина»*. Дрогобич, 1998. С. 166-176.

1055. Скорик М. Про назву «БОЙКИ». *Літопис Бойківщини : записки, присвячені дослідям історії, культури й побуту бойківського племені [упоряд., підг. до публ., за заг. ред., вступне слово Р. Данчич; худож. оформл. І. Пуги]*. Львів : Каменяр, 2005. С. 32-46.
1056. Словник символів культури України. Київ : Міленіум, 2005. 351 с.
1057. Словник українського декоративно-ужиткового мистецтва : у 2-х т. Т.І. Львів : Афіша, 2000. 364 с.; Т.ІІ. Львів : Афіша, 2000. 400 с.
1058. Смердул Й. Похоронний звичай у В. Бичкові. *Наш родний край*. 1927. Рочник V. Число 8. С. 190-191.
1059. Содомора Х. Типологія металевих прикрас та шкіряних доповнень до традиційного чоловічого одягу в Українських Карпатах кінця XIX – початку XX ст. *Вісник Харківської державної академії дизайну і мистецтв*. 2009. № 11. С. 121-133.
1060. Соломченко О.Г. Гуцульські художні вироби із шкіри. *НТЕ*. 1966. № 2. С. 66-70.
1061. Сологуб Т.Я. Орнаментальні мотиви вишивки сорочок українців Білотисянської долини кінця XIX – першої половини XX ст. *Международный исторический журнал «Русин»*. 2009. № 4. С. 73-88.
1062. Сологуб-Коцан Т.Я. Орнаментальні мотиви гуцульської народної вишивки Закарпаття (великобичківський осередок) кінця XIX – першої половини XX ст. *Международный исторический журнал «Русин»*. 2010. № 3. С. 105-125.
1063. Сологуб-Коцан Т.Я. Орнаментальні мотиви гуцульської народної вишивки Закарпаття кінця XIX – першої половини XX ст. *Дім і сім'я*. 2011. № 6. С. 36-39.
1064. Сологуб-Коцан Т.Я. Орнаментальні мотиви гуцульської народної вишивки Закарпаття (ясинянський осередок) кінця XIX – першої половини XX ст. *Международный исторический журнал «Русин»*. 2011. № 3. С. 95-105.
1065. Сополіга М. До питань етнічної ідентифікації та сучасних етнічних процесів українців Пряшівщини. *НТЕ*. 2010. № 3. С. 5-20.
1066. Сополіга М. Українці Словаччини : матеріальні вияви народної культури та мистецтва. К. : Темпора, 2011. 336 с.
1067. Спиванкы, кой вют вінкы из барвінку молодым на вінчання. *Наша земля*. вересень. Число 9. Ужгород, 1928. С. 30-32.

1068. Стамеров К. К. Нариси з історії костюмів [Текст] = Sketches from the history of costumes. К. : Мистецтво, 2007. 432с : іл.

1069. Стельмащук Г.Г. Квітка на капелюсі (Атрибути-символи на обрядових і святкових головних уборах українців). *Берегиня*. 2001. № 1. С. 15-20.

1070. Стельмащук Г.Г. Народне вбрання. *Етногенез та етнічна історія населення Українських Карпат : у 4-х томах. Т. II. Етнологія та мистецтвознавство / [гол. ред. С.П. Павлюк]*. Львів : Афіша, 2006. С. 317-365.

1071. Стельмащук Г.Г. Одежда. *Украинские Карпаты. Культура*. К. : Наукова думка, 1989. С. 94-109.

1072. Стельмащук Г. Г. Традиційні головні убори українців. К. : Наукова думка, 1993. 240 с.

1073. Стельмащук Г. Г. Традиционный костюм гуцулов. *Украинские Карпаты. Культура*. К., 1989. С. 94-102.

1074. Стельмащук Г.Г. Українське народне вбрання. Львів : Априорі, 2013. 256 с., іл.

1075. Стельмащук Г., Худик Г., Дмитриків Д. Одяг. Лемківщина: історико-етнографічне дослідження. У 2-х т. Т. 1. Матеріальна культура. Львів : Інститут народознавства НАН України, 1999. С. 324-346.

1076. Студзинська Р. Народне житло й одяг Великого Бичкова. *Етніка Карпат [Текст] : наук. щорічник : ст. та матеріали етнографічних експедицій / упоряд. : В.В. Коцан, П.Ю. Леньо*. Ужгород : Видавництво Олександри Гаркуші, 2017. Вип. 2. С. 117-121.

1077. Суйоган Д. Українці Мараморощини у міжкультурному діалозі : ідентичність і різноманітність. *Народна творчість та етнологія*. 2011. Спецвипуск 2. Румунська етнологія. С. 59-64.

1078. Тайлор Э. Б. Первобытная культура [1871] / пер. с англ. Коропчевського Д. А. Москва : Политиздат, 1989. 573 с.

1079. Тарнович Ю. Народна ноша. *Матеріальна культура Лемківщини*. Краків : Українське видавництво, 1941. С. 123-143.

1080. Тивадар М. Чорна Тиса. *Наш родный край*. Рочник IV. Число 8. С. 120-123.

1081. Тиводар М.П. Давній одяг карпатських пастухів. *Народний календар на 1991 рік*. Братіслава-Пряшів-Ужгород, 1990. С. 159-160.
1082. Тиводар М. П. Етнографічне районування українців Закарпаття (за матеріалами традиційної культури другої половини XIX – першої половини XX ст.). *Carpatica-Karpatika. Вип. 6. Етнічні та історичні традиції населення Українських Карпат кінця XVIII–XX ст.* Ужгород, 1999. Вип. 6. С. 4-64.
1083. Тиводар М. П. Етнографія Закарпаття : Історико-етнографічний нарис. Ужгород : Гражда, 2011. 416 с. : іл.
1084. Тиводар М.П. Етнологія : навч. Посібник. Ужгород : Гражда, 2010. 504 с. : іл.
1085. Тиводар М.П. Життя і наукові пошуки Федора Потушняка. Ужгород: «Гражда», 2005. 284 с.
1086. Тиводар М.П. Скотарство у Карпатах. *Наш рідний край*. Ужгород, 1998. № 2. С. 35-38.
1087. Тиводар М.П. Традиційне скотарство Українських Карпат другої половини XIX – першої половини XX ст. Історико-етнологічне дослідження. Ужгород : Карпати, 1994. 560 с.
1088. Тихий А. Щось про Салдобош. *Наш родный край*. 1937. Рочник XVI. Число 5. С. 88-90.
1089. Ткач М.І. Гуцульщина – історія та культура. Рахів, 2005. 67 с.
1090. Ткач Х. Весільні обрядові особи та атрибутика у поховальному ритуалі неодружених. *Сіверянський літопис*. 2006. № 4. С. 130-133.
1091. Ткачук А. Рахово. *Наш родный край*. Рочник VIII. Число 1. Тячево, 1929. С. 19-20.
1092. Токарев С.А. Обычаи и обряды, как объект этнографического исследования. *СЭ*. 1980. № 3. С. 43-54.
1093. Токарев С.А. Одежда. Этнография народов СССР. М. : Издательство Московского ун-та, 1958. С. 72-79.

1094. Толстая С.М. Одежда. *Славянские древности : Этнолингвистический словарь в 5-ти томах* ; [под общей ред. Н. И. Толстого]. М. : Международные отношения, 2004. Т. 3 : К (Круг) – П (Перепелка). С. 523–533.
1095. Тумова М. Народная одежда на Подкарпатской Руси. *Подкарпатская Русь*. 1924. Рочник I. Число. 3. С. 72-79.
1096. Тумова М. Народная одежда на Подкарпатской Руси. *Подкарпатская Русь*. 1924. Рочник. I. Число. 4. С. 102-110.
1097. Туряник. Свадьба в долине Тур'ї. *Літературна неділя*. Ужгород, 1942. С. 21-24, 30-32, 37-39.
1098. Ужанинъ И. Село Ворочеве. *Руська молодежь*. 1943/44. Рочник III. Число 8. С. 9-11.
1099. Українська культура в контексті світових глобалізаційних процесів. К., 2005. 360 с.
1100. Українське народознавство. Львів : Видавничий центр «Фенікс», 1994. 607 с.
1101. Український народний одяг. *Ukrainian folk costume*. Торонто-Філадельфія, 1992. 311 с.
1102. Ульяновська С.В. Уявлення про духовну сутність людини в контексті поховальної обрядовості. *НТЕ*. 1989. № 3. С. 45- 56.
1103. Федака П.М. Краса народного вбрання. *Пам'ять рідної землі*. Ужгород : Закарпат краєзнав. музей, Закарпат. крайове т-во «Просвіта», 1996. С. 77-88.
1104. Федина О.Я. Образ «дерева життя» в ансамблі українського народного костюма кінця XIX – початку XX ст. *Науковий вісник національного лісотехнічного університету України*. 2006. Вип. 16. С. 149-153.
1105. Фединишинець М. Горянка в гуні – як цариця гір, окрім того на цій одежині річанки роблять бізнес. *РІО*. 2001. 24 листопада. С. 14.
1106. Федорков А. Дубове. *Наши родный край*. Тячево, 1926. Рочник 6. С. 24.
1107. Федорков А. Як жили перед 60 роками селяни в Калинах. *Наши родный край*. 1923. Рочник I. Число 7. С. 5-6.

1108. Федорчук О.С. Бісер в оздобленні Буковинської народної ноші : типологічні особливості (польові розвідки 2007 – 2008 рр.). *Вісник харківської державної академії дизайну і мистецтв*. 2009. № 8. С. 149-162.

1109. Федорчук О.С. Бісерний декор українського народного одягу : давні та сучасні джерела дослідження. *Українське мистецтвознавство : матеріали, дослідження, рецензії*. К., 2008. Вип. 8. С. 211-216.

1110. Федорчук О.С. Засади художньої виразності в українських традиційних прикрасах з бісеру. *Мистецтвознавство*. Львів : Ін-т народознавства НАН України, 2003. – С. 151-164.

1111. Федорчук О.С. Народні прикраси з бісеру Західної України ХІХ – першої половини ХХ ст. (історія, технологія, типологія, художні особливості) : автореф. дис. на здобуття наук. ступеня канд. мистецтвознавства: спец. 17.00.06 «Декоративне і прикладне мистецтво» / О.С. Федорчук. Львів, 2004. 25 с.

1112. Федорчук О.С. Оберегова магія прикрас із бісеру. *Мистецтвознавство*. Львів : СКІМ, 1999. С. 139-152.

1113. Федорчук О.С. Типологія українських народних прикрас із бісеру. *Народознавчі зошити*. 2003. № 5-6. С. 702-719.

1114. Федорчук О. Традиція бісерного оздоблення народної ноші українців (на матеріалах західних областей України). Львів: Інститут народознавства НАН України, 2021. 320 с., іл.

1115. Федорчук О.С. Українські народні прикраси з бісеру. Львів : Свічадо, 2007. 120 с., іл.

1116. Федьків І.І. У селі Нижні Ворота (про матеріальну культуру і побут). *НТЕ*. 1966. № 5. С. 72-77.

1117. Фекета І. Словаки в Тур'я-Реметах. *Карпатський край*. 1999. № 3. С. 83-94.

1118. Феннич В. Ильница. *Наш родный край*. Рочник VIII. Число 5. Тячево, 1929. С. 141-142.

1119. Филимонова Т. Об этнокультурном развитии немцев СССР. *СЭ*. 1986. № 4. С. 100-111.

1120. Филимонова Т., Шин М. К вопросу об этнокультурном развитии немцем Закарпатья. *Карпатский сборник : Труды Международной комиссии по изучению народной культуры Карпат и прилегающих к ним областей*. Москва: Наука, 1972. С. 116-138.

1121. Філіп Г.Л. Традиційність в орнаменталізації тканин і вишивки угорців Закарпаття (на матеріалах Закарпатського краєзнавчого музею). *Науковий збірник Закарпатського краєзнавчого музею*. Ужгород, 2005. Вип. VII. С. 153-161.

1122. Флоріан Заплетал. Міста і села Закарпаття (фотоальбом) / передм. Миколи Мушинки; упоряд.: Михайло Сирохман. Ужгород : Видавництво Олександри Гаркуші / Praha : nakladatelství «Karpatia», 2016. 176 с.: іл.

1123. Ф.П. Праня платя у долинянь (околиці Блюкь). *Великий сельско-господарский календарь Подкарпатского Общества Наук на рокъ 1943*. Унгарь : Друкарня Подкарпатского Общества Наукъ, 1943. С. 137-138.

11124. Фушич М. Сільце. *Наш родный край*. Тячево, 1927. Рочник V. Число 9. С. 227-229.

1125. Хланта І.В. Пісня над Карпатами. Ужгород: Видавництво «Карпати», 1994. 85 с.

1126. Хоткевич Г. Гуцули і Гуцульщина. Нью-Йорк : «Свобода», 1920. 32 с.

1127. Хофер Т., Фел Е. Народное искусство венгров. Будапешт : Корвина, 1975. 638 с.

1129. Худаш М. До питання про походження назв бойки, гуцули, лемки. *Народознавчі зошити*. 1998. № 3. С. 299-318.

1130. Худик А. Народне вбрання відбиток історії народу. *Народний календар на 1991 рік*. Ужгород: Словацьке педагогічне видавництво, 1990. С. 96-97.

1131. Худик А. Народний одяг українців Східної Словаччини. *Берегиня*. 2004. № 3. С. 71-80.

1132. Ченгері Г. Похорон у Н. Розтоках, округу Веречанського. *Подкарпатска Русь*. 1934. Рочник XI. Число 1-10. С. 62-63.

1133. Черленяк (Керечанин) І.В. Апотропеїчні заходи для живих та магічні дії, пов'язані зі спорядженням мерця. *Науковий збірник Закарпатського музею народної архітектури та побуту*. Вип. 4; [упоряд. : В. В. Коцан, М. І. Мегела]. Ужгород : Видавництво Олександри Гаркуші, 2018. С. 290–302.

1134. Чижмар І, Ганик С. Народні крої Русинів на фотографії. Свідник: Тлачарень свідника с.р.о., 2018. 235 с.
1135. Чіх-Книш Б. Локальні художні особливості гуцульських кептарів. *Вісник Прикарпатського університету. Серія Мистецтвознавство*. Івано-Франківськ : Плай, 2003. Вип. 5. С. 162–169.
1136. Чопик-Микунда І. Історія і культура села Теремля. Мукачево : Карпатська вежа, 2008. 199 с.
1137. Чубинський П. Мудрість віків : українське народознавство у творчій спадщині Павла Чубинського : у 2 кн. / Павло Чубинський ; [упоряд.: С. Горкавий, Ю. Іванченко]. Київ : Мистецтво, 1995. Кн. 2. 1995. 222 с.
1138. Чупек І. «Коли млада чепили...». Народне весілля із с. Владича Стропківського округу. Пряшів, 2018. 75 с.
1139. Шмелева М.Н. Из истории национального костюма украинцев Закарпатской области. *Краткие сообщения Института этнографии им. Н.Н. Миклухо-Маклая АН СССР*. М. : Наука, 1950. Вып. XI. С. 19-30.
1140. Шмелева М.Н. Типы женской народной одежды украинского населения Закарпатской области. *Советская этнография*. 1948. № 2. С. 130-146.
1141. Шостак В.А. Цінності, що виходять за межі часу. Інструментальне музикування на Закарпатті. Ужгород: Карпати, 2014. 162 с., іл.
1142. Штефуровський С. До питання німецької колонізації і німецьких діалектів на Закарпатті у XVIII-XIX ст. *Наукові записки Ужгородського державного університету*. 1957. Т. XXX. С. 203-207.
1143. Шухевич В. Гуцульщина. Верховина : Гуцульщина, 1998. Ч. 3. 233 с.
1144. Шухевич В. / Володимир Шухевич ; передм. А. А. Карпенко ; післям. М. С. Глушко ; упоряд. О. О. Савчук. – (Репринтне видання 1899–1908 рр.). Харків : Видавець Олександр Савчук, 2018. 1218 + [10] с., 294 іл.
1145. Щериля Л. Домотканий пояс буковинців як елемент традиційного народного костюма та обрядовий атрибут. *Питання стародавньої та середньовічної історії, археології й етнології : зб. наук. пр.* Чернівці : Зелена Буковина, 2009. Т. 2 (26). С. 333-341.

1146. Щериля Л. Ткані вироби у сімейній обрядовості населення Буковини (кінець XIX – XX ст.). *Матеріали до української етнології*. К., 2008. Вип. 7 (10). С. 61-67.
1147. Щибря В.В. Народний одяг Середньої Наддніпрянщини кінця XIX – початку XXI ст.: локальні особливості, розвиток : дис. ... канд. Історичних наук : спец. 07.00.05. «Етнологія»/ Володимир Васильович Щибря. Київ, 2017. 189 с.
1148. Щорбан П. Як обробляють вовну і що з неї виробляють? *Наш родний край*. 1926. Рочник V. Число 2. С. 45-46.
1149. Як живуть люде у Н. Бистрому. *Наш родний край*. 1928. Рочник XI. Число 2. С. 301-303.
1150. Яриш О. «Одірвали у попа...» (Особливості оздоблення безрукавного нагрудного вбрання Бойківщини XIX – початку XX ст.). *Берегиня*. 2001. № 1. С. 21-25.
1151. A magyar nyelv történeti-etimológiai szótára / Benkő Lóránd (szerk.). T. 1–4. Budapest, 1967-1984.
1152. A Magyarorszag neprajza. Budapest : Kiralyi Magyar egyetemi nyomda, 1942. 430 s.
1153. Banatenau T. Portul popular din regiunea Maramures. Zonele Oas, Maramures, Lapus. Baia Mare : Sfatul popular al regiunii Maramures, 1965. 168 s.
1154. Beskid K. Narodni kroje v Marmarosi. *Marmaros. 1919 – 1929*. Uzhorod : MCMXXIX, 1930. S. 199-204.
1155. Biedermann H-I. Die ungarischen Ruthenen, ihr Wohngebiet, ihr Erwerb und ihre Geschichte. Innsbruck, 1862. Bd. 1. 140 s.
1156. Calendarul Maramureşului. 2008. № 7-9. 606 p.
1157. Calendarul Maramureşului. 2010. № 10-11. 760 p.
1158. Czajkowski J. Studia nad lemkowskiem. Sanok : Wydawnictwo Muzeum Budownictwo ludowego u Sanoku, 1999. 221 s.
1159. Dobrescu A. From thread to costume. Realities and perspectives of the folk costume in the Romanian-Ukrainian border area / Від нитки до костюма. Реалії та перспективи народного костюму в румунсько-українській прикордонній зоні. Satu Mare, 2015. 197 с.
1160. Dobrescu A. Evoluția costumului de mireasă în Cărmărzana sau De la handmade la made in China. *Samcult*. Satu Mare, 2010. S. 64-69.

1161. Drahný V. Turjanske Remety v Podkarpatské Rusi. *Podkarpatska Rus*. Užhorod, 1921. Číslo 2. S. 12.
1162. Erdodi M. *A felszabadult Erdely*. Budapest: Athenaeum, 1941. 256 s.
1163. Falkowski J. Zachodnie pogranicze Huzulsczyzny: Dolinami Prutu, Bystrycy Nadwórniańskiej, Bystrycy Solotwińskiej i Lomnicy. *Prace etnograficzne*. T. III. Lwów, 1937. – 170 s.
1164. Focşa G. Spectacolul nunţii din Țara Oaşului. Satu Mare: Edinura Muzeului Sătmărean, 1999. 335 s.
1165. Gáborján A. Adatok a szür kialakulásához [Данные к возникновению венгерского крестьянского армяка (szür)]. *Etnographia*. 1970. № 81. S. 467-487.
1166. Gyorffy I. Matyo perviselet [Народный костюм этнографической группы матью]. Budapest, 1956. 231 s.
1167. Napáková M. Slováci v obci Turji Remety. *Zbornik materiálov z odborného seminára «Slováci na Zakarpatskej Ukrajine», konaného v Bratislave 19.12.1997*. Bratislava : DZS, 1998. S. 103-106.
1168. Haraksim L. O minulosti Slovakov na Zakarpatsku. *Zbornik materiálov z odborného seminára «Slováci na Zakarpatskej Ukrajine», konaného v Bratislave 19.12.1997*. Bratislava : DZS, 1998. S. 9-17.
1169. Ignác P. Hrabovčik 1548 – 2018. Pohľad do histore a súčasnosti obce. Hrabovčik, 2018. 168 p.
1170. Iuga D. Maramureş, Tară Veche. Antologie de folclor de pe Cursul Superior al Tisei (1672 - 1908). Baia Mare: Editura CYBELA, 2008. 372 p.
1171. Ionta G. Andron fotografii commentate commented pictures. Satu Mare – Cluj Napoca, 2017. 115 s., il.
1172. Kaigl J. Umění na Podkarpatská Rusi. *Podkarpatská Rus*. Bratislava, 1936. S. 209-214.
1173. Kolberg O. Pokucie. Obraz etnograficzny. T. III. Krakow : Drukarnia Uniwersytetu Jagiellonskiego, 1888. 240 s.
1174. Kožminová A. Podkarpatska Rus. Práce a život lidu. Praha, 1922. 124 s.

1175. Král J. Boržava v Podkarpatské Rusi. Bratislava, 1936. Dil. 3. 65 s.
1176. Král J. Podkarpatská Rus. Praha, 1924. 124 s.
1177. Kresz M. Magyar parasztvizelet 1810–1867. Budapest: Akademia k., 1938. 145 s.
1178. Kubijovyč V. Účasť obyvateľ'ov Spiša v živote pastierskom. *Bratislava*. Bratislava, 1932. Roč. 6. c. 1. S. 257.
1179. Lehoczky T. A munkacsi ciganyok. *Etnographia*. Budapest, 1905. T. XVI. S. 146-151.
1180. Mollay K. Das alte Deutschum Ungarns. 300 Jahre Zusammenleben. Budapest, 1988. S. 25-27.
1181. Morvaj J. «Grafika». Munkács, 1938. 24 old.
1182. Matoušek K. Podkarpatská Rus. Praha, 1924. 210 s.
1183. Opleštilova H., Babka L. Zmizelý svět Podkarpatské Rusi ve fotografiích Rudolfa Hulky (1887-1961) = The lost world of Subcarpathian Rus' in the photographs of Rudolf Hulka (1887-1961). Praha : Národní knihovna České republiky - Slovanská knihovna, 2014. 291 s : il., portréty.
1184. Ordoš J. Etnografický obraz na slovensko-ukrajinskom pomedzi v širšom kontexte. *Zborník materiálov z odborného seminára «Slováci na Zakarpatskej Ukrajině», konaného v Bratislave 19.12.1997*. Bratislava : DZS, 1998. S. 64-71.
1185. Pap-Yanossy M. Volkstracht in Gorgyfalva [Народная одежда в д-е Дердьфалва]. *Etnographia*. 1971. № 82. S. 497-567.
1186. Pinkavová-Makariusová A. Dítě v Podkarpatské Rusi. *Podkarpatská Rus*. Praha : Orbis, 1923. S. 172-175.
1187. Piskorz-Branekova E. *Polskie stroje ludowe*. Warszawa : Sport i Turystyka – MUSA SA, 2007. 234 s.
1188. Podkarpatska Rus. [redigoval J. Smeta]. Praha, 1923. 214 s.
1189. Podolák J. Pastierstvo v oblasti Vysokých Tatier. Bratislava, 1967. 176 s.
1190. Port popular din colecțiile de etnografie ale muzeelor din Suceava, Cernăuți și Bălți = Tradițiine vbrannia z etnografichni koleksii muzeiv Suchavi, Chernivtsiv ta Beltis = Folk costume

from the ethnographic collections of Museums from Suceava, Chernivtsi and Bălți. Suceava : Editura Karl A. Romstorfer, 2014. 71 p.

1191. Poshyvaylo T. Ukrainian wedding. *Welcome to Ukraine*. 2008. № 1. S. 90-95.

1192. Potusnyak Fedor : A ruszin népiselet [Руський народний костюм]. *Зоря – Hajnal*. Ужгород, 1943. Річник III. Ч. 1-4. S. 302-327.

1193. Ratko L. Gyermekviseletek Nyirbatorban a XX. Szazad elso evtizedeiben. *A Nyiregyhazi Josa Andras Muzeum evkonyve. LVIII. Evfolyam*. Nyiregyhaza, 2016. S. 251-278.

1194. Reinfuss R. Lemkowie. *Wierchy*. 1936. № 4. S. 32.

1195. Reinfuss R. Sladami Lemkow. Warszawa : Wyd PTTK «Kraj», 1990. 174 s.

1196. Sahanev V. Národní ornament na Podkarpatské Rusi. *Podkarpatská Rus*. Bratislava, 1936. S. 255-258.

1197. Slava M. Latviesu tautas terpi. Riga, 1966. 390 s.

1198. Sopoliga M. K problematike etnicity zbierkových predmetov a kniznicnych fondov SNM – Muzea ukrajinskej kultury vo Svidniku. *Vedecky zbornik Muzea ukrajinskej kultury vo Svidniku*. 2016. № 28. S. 213-227.

1199. Sopoliga M. Poklady ľudovej kultury (Скарби народної культури). Svidnik, 2012. 152 s.

1200. Sopoliga M. Tradicie hmotnej kultury ukrajincov na Slovensku. Bratislava : VEDA, 2006. 292 s.

1201. Sopoliga M. Ukrajinci na Slovensku: Etnokulturne tradicie z aspektu osidlenia, ľudovej architektury a byvania. Komarno : Dunajska Streda, 2002. 174 s.

1202. Spala F. Domácky prumysl na Podkarpatské Rusi. *Podkarpatská Rus*. Bratislava, 1936. S. 152-158.

1203. Spala F. Podkarpatske vysivky Huzulische Stickereien. Praha, 1924. 11 s.

1204. Sztripsky H., Bilak I. Dolha es videkenek neprajza (Етнографія околиць Довгого). *Neprajzi osztalyanak Ertesitoje. Az «ethnographia» melleklete XVI evflyam*. 1915. Uj : foljam: XL. 1915. S. 135-137.

1205. Vlad M. Hutsul national dress. *Welcome to Ukraine*. 2008. № 1. S. 108-109.

1206. 1Zapomniane obrazy Lemkowszczyzna w fotografiach Jonna Masleya z lat 1923 I 1938. Legnica : Wydawnictwo editor, 2018. 175 p.

1207. Zoltai L. A debreceni viselet a XVI – XVIII sz. [Дебреценский костюм в XVI – XVIII ст.]. *Etnographia*. 1938. № 49. S.75-108, 287-315.

VI. ІНТЕРНЕТ-РЕСУРСИ

1208. Архів : замальовки австрійського художника, зроблені у Рахові 1917 р. URL: http://www.rakhiv.in/NewsOpen/id_news_1049456

1209. Брюхович З. Дружби замість офіціантів, тістечка з грошима і танці з подушками. URL: <https://zaholovok.com.ua/druzhibi-zamist-oficiantiv-tistechka-z-groshima-i-tanci-z-podushkami>

1210. «Веселий цвинтар» у Румунії : привід усміхнутися і задуматися. URL: <https://day.kyiv.ua/uk/blog/suspilstvo/veselyy-cvyntar-u-rumuniyi-pryvid-usmihnutysya-y-zadumatysya-foto>

1211. Виставка «Етнічна палітра Закарпаття в музейних збірках ужгородського скансену». URL: <https://lvivskansen.org/vystavky/etnichna-palitra-zakarpattya-v-muzejnyh-zbirkah-uzhgorodskogo-skansenu/>

1212. Вишиту карту подарували скансену в Ужгороді. URL: <https://zakarpattya.net.ua/News/212999-Vyshytu-kartu-Zakarpattia-podaruvaly-skansenu-v-Uzhhorodi-FOTO>

1213. 1В Ужгороді відкриється виставка робіт художника-модельєра Марії Купарь. URL: <https://zakarpattya.net.ua/News/132495-V-Uzhhorodi-vidkryietsia-vystavka-tvorchykh-robot-khudozhnyka-modeliera-Marii-Kupar>

1214. В Ужгороді відлунав “Веселковий передзвін”. URL: <https://zakfolkcenter.info/news/vuzhgorodi-vidlunav-veselkovyj-peredzvin/2019-05-20-4348>

1215. 1В Ужгороді можна побачити «Філософію орнаменту» від Ольги Гал та Анастасії Мошколи. URL: <https://zakarpattya.net.ua/News/183030-V-Uzhhorodi-mozhna-pobachyty-Filosofiiu-ornamentu-vid-Olhy-Hal-ta-Anastasii-Moshkoly-FOTO>

1216. В Ужгороді презентували красу по-закарпатськи в полотнах одеситки Катерини Білетіної. URL: <https://zakarpatty.net.ua/News/168851-V-Uzhgorodi-prezentuvaly-krasu-po-zakarpatsky-v-polotnakh-odesytky-Kateryny-Biletinoy-FOTO>

1217. В Ужгород привезли виставку плакатів народних костюмів. URL: zaholovok.com.ua/v-uzhgorod-privezli-victavku-plakativ-narodnikh-kostyumiv-foto

1218. Давнє Закарпаття в об'єктивах іноземних фотографів: Берко Палл. URL: <https://uzhgorod.net.ua/news/154931>

1219. Давнє Закарпаття в об'єктивах іноземних фотографів: Вальтер Мебіус. URL: <https://uzhgorod.net.ua/news/155589>

1220. Етнофестиваль «Закарпатська свальба». URL: <https://zakfolkcenter.info/publ/festyvali/etnofestyval-zakarpatska-svalba/2019-01-04-3201>

1221. Євреї Закарпаття на фотографіях Романа Вишняка. URL: http://myshtetl.org/articles/jews_zakarp2.html

1222. Єврейський національний костюм. URL: <http://newsdaily.com.ua/legka-odyag/kostyumi/nacionalni/408-yevrejskij-nacionalnij-kostyum.html>

1223. Життєпис Наталії Герц. URL: <https://zakarp.at/brovidi.art/khudozhnyky/myttsi-zakarpattia/gerc-nataliya#parentHorizontalTab1>

1224. Закарпаття у журналі «Life»: Маргарет Бурк-Вайт та Вільям Вендівер. URL: <https://varosh.com.ua/kultura/zakarpattya-u-zhumali-life-margaret-burkvajt-ta-vilyam-vendiver/>

1225. Кобаль В. Вагомий спадок ювіляра. URL: <https://zakfolkcenter.info/news/vahomyj-spadok-iuviliara/2020-09-10-6800>

1226. «Коріння: історичне вбрання Закарпаття в образах сучасних жінок». URL: <https://varosh.com.ua/projects/korinnya-istorychne-vbrannya-zakarpattya-v-obrazah-suchasnyhzhinok/>

1227. Леньо П. Євреї в системі координат українців Закарпаття міжвоєнного періоду. URL: <https://docplayer.net/132594681-Ievreyi-v-sistemi-koordinat-ukrayinciv-zakarpattya-mizhvoiennoho-periodu.html>

1228. Мадяр-Новак В. Відбудеться ІХ обласний дитячий фольклорний фестиваль «Веселковий передзвін» колективів мистецьких шкіл Закарпаття. URL:

<https://zakfolkcenter.info/news/vidbudetsya-ih-oblasnyj-dytyachyj-folklomyj-festyval-veselkovyj-peredzvinkolektyviv-mystetskyh-shkil-zakarpattya/2019-05-16-4322>

1229. Макара М. Євреї у Карпатах. Незалежний культурологічний часопис «Ї». 2007. Число 48. URL: <http://www.ji.lviv.ua/n48texts/makara.htm>

1230. Маркович М. Підкарпатська Русь або Закарпаття в об'єктиві чеських дослідників: Богуміл Ваврушек. URL: <https://uzhgorod.net.ua/news/151519>

1231. «Марш вишиванок» в Ужгороді зібрав понад 200 людей. URL: <https://zakarpattya.net.ua/Zmi/211994-Marsh-vyshyvanok-v-Uzhhorodi-zibrav-ponad-200-liudei-FOTO-VIDEO>

1232. Медвецька Едіта. URL: <https://zakarpat.brovdi.art/khudozhnyky/myttsi-zakarpattia/edita-medvecka#parentHorizontalTab1>

1233. Мешканці села Німецька Мокра на Тячівщині мають австрійське коріння. URL: <https://pershij.com.ua/meshkantsi-sela-nimetska-mokra-na-tiachivshchyni-maiut-avstriiske-korinnia>

1234. ІМишанич В. Наталія Стегура: «Я щаслива», що можу своїми творами принести людям радість. URL: <https://zakarpattya.net.ua/News/165349-Nataliia-Stehura-IA-shchaslyva-shcho-mozhu-svoimy-tvoramy-prynesty-liudiam-radist>

1235. Молодий у вінку та міст із дахом – якими були карпатські села 100 років тому. URL: https://gazeta.ua/articles/history/_molodij-u-vinku-ta-mist-iz-dahom-yakimi-buli-karpatski-sela-100-rokiv-tomu/1016427

1236. Орел Л. Краса народного вбрання. URL: <https://etnoua.info/novyny/statija-krasa-narodnoho-vbrannja-lidija-orel/>

1237. Приватний музей народного одягу та старожитностей Юрія Саса. URL: <https://www.facebook.com/%D0%9F%D1%80%D0%B8%D0%B2%D0%B0%D1%82%D0%BD%D0%B8%D0%B9-%D0%BC%D1%83%D0%B7%D0%B5%D0%B9-%D0%B3%D1%83%D1%86%D1%83%D0%BB%D1%8C%D1%81%D1%8C%D0%BA%D0%BE%D0%B3%D0%BE-%D0%BE%D0%B4%D1%8F%D0%B3%D1%83-%D1%82%D0%B0-%D1%81%D1%82%D0%B0%D1%80%D0%BE%D0%B6%D0%B8%D1%82%D0%BD%>

D0%BE%D1%81%D1%82%D0%B5%D0%B9-%D0%AE%D1%80%D1%96%D1%8F-%D0%A1%D0%B0%D1%81%D0%B0-110631507163160/

1238. Пуглик-Белень Магдаліна. Художник декоративно-прикладного мистецтва, живописець, графік, педагог, дизайнер. URL: <https://zakarp.at.brovdi.art/khudozhnyky/myttsi-zakarpattia/puglik-belen-magdalina#parentHorizontalTab1>

1239. Результати фотоконкурсу «Своя сорочка ближче до тіла». URL: <https://www.facebook.com/uzhskansen/videos/895158654317332/UzpfSTEwMDAwOTM5OTM5NTk0MTQyY2MTQ4MjAwMzc1MTM0/?id=100009399395941>

1240. Роботи харківської художниці Ірини Калюжної. URL: https://www.facebook.com/hashtag/%D0%BC%D0%B0%D0%BB%D1%8C%D0%BE%D0%B2%D0%B0%D0%BD%D0%B0_%D0%B7%D0%B0%D0%BA%D0%B0%D1%80%D0%BF%D0%B0%D1%82%D1%81%D1%8C%D0%BA%D0%B0_%D1%81%D0%BE%D1%80%D0%BE%D1%87%D0%BA%D0%B0?_gid_=187948454882556

1241. Рубрика про локальну історію моди. URL: <https://www.facebook.com/Unikumzurnal/photos/pcb.1329676980573488/1329665720574614/?type=3&theater>

1242. Сабовчик О. *Євреї Закарпаття*. URL: <https://mediavista.com.ua/archives/2771>

1243. Стегура Наталія. Художник, кераміст. URL: <https://zakarp.at.brovdi.art/khudozhnyky/myttsi-zakarpattia/stegura-nataliya#parentHorizontalTab2>

1244. Сучасна «Підкарпатська Русь» в об'єктиві чеської фотографки Дани Киндрової. URL: <https://www.uzhgorod.net.ua/news/154517>

1245. Трощинська О. «Етнічна палітра Закарпаття». URL: http://chigirinzapovidnyk.org.ua/index.php?option=com_content&view=article&id=575:2021-06-16-08-52-31&catid=35:2012-01-25-20-44-30&Itemid=57

1246. Туристичний маршрут «Єврейська Колочава». URL: <http://kolochava.com/ua/turistichn-marshruti/vrejska-kolochava.html>

1247. Уайт Л. А. Понятие культуры / пер. Е.М. Лазаревой. Антология исследований культуры. 2-е изд. Санкт-Петербург: Изд-во СПбГУ, 2007. Т. 1: Интерпретация культуры. URL: https://lib.uni-dubna.ru/search/files/phil_ant_cult/phil_ant_cult.htm#11

1248. Ужгородський скансен запрошує на «Ніч у музеї». URL: <https://trubyna.org.ua/novyny/uzhgorodskiy-skansen-zaprosuye-na-nich-v-muzeyi/>
1249. Ужгородцям представили сучасні версії народного одягу Закарпаття. URL: pmg.ua/culture/50208-uzhgorodcyam-predstavlyly-suchasni-versii-narodnogo-odyagu-zakarpatsiv
1250. Унікальний фест на Закарпатті став справжньою сенсацією у мережі. URL: <http://chas-z.com.ua/news/84836>
1251. У скансені в Ужгороді відкрилась виставка «Прикраса» з фондів львівського музею ім. Шептицького. URL: <https://zakarpattia.net.ua/News/213236-U-skanseni-v-Uzhhorodi-vidkrylasia-vystavka-Prykrasa-iz-fondiv-lvivskoho-muzeiu-im.-Sheptytskoho-FOTO>
1252. У столиці Закарпаття провели крайовий фолк-фест «Веселковий передзвін». URL: <https://uzhgorod.net.ua/news/125482>
1253. Федорчук Н. Хто тільки не одягається у вишиванки від ужгородського «Folklore». URL: <http://novzak.uz.ua/news/node-468/>
1254. Фестиваль бринзи в Рахові – один із кращих фестивалів на Закарпатті. URL: <https://prokarpaty-tour.info/uk/festyval-brynzy-v-rakhovi/>
1255. Чувалова Терезія. URL: <https://zakarp.at/brovidi.art/khudozhnyky/myttsi-zakarpattia/chuvalova-tereziya#parentHorizontalTab1>
1256. Циганські костюми чоловіків, жінок, дітей – фото. Особливості фасонів і пошиття циганської спідниці. URL: <http://wday.com.ua/tsiganski-kostyumi-cholovikiv-zhinok-ditej-foto-osoblivosti-fasoniv-i-poshittya-tsiganskoyi-spidnitsi/>
1257. Штефаньо О. Закарпаття в ліжниках та гобеленах Терезії Чувалової. URL: <http://novzak.uz.ua/news/zakarpattia-v-lizhnykah-ta-gobelenah-tereziyi-chuvalovoyi/>
1258. Яку вишиту сорочку можна назвати «вишиванкою»? URL: <https://honchar.org.ua/p/yaku-vyshytu-sorochku-mozhna-nazvaty-vyshyvankoyu/>
1259. A'star. Model school. URL: <https://astarmodel.com.ua/>
1260. Ion Botos. URL: <https://www.facebook.com/botosdeapsa>
1261. Mykhailo Markovych. URL: <https://www.facebook.com/tsotsora.mail>

**НАЦІОНАЛЬНА АКАДЕМІЯ НАУК УКРАЇНИ
ІНСТИТУТ УКРАЇНОЗНАВСТВА ІМ. І. КРИП'ЯКЕВИЧА
ІНСТИТУТ НАРОДОЗНАВСТВА**

Кваліфікаційна наукова праця
на правах рукопису

КОЦАН ВАСИЛЬ ВАСИЛЬОВИЧ

УДК 391 (477.87) «18/20» 529 (4 Укр-43ак) – 426

ДОДАТКИ ДО ДИСЕРТАЦІЇ

**ЕТНОКУЛЬТУРНІ МАРКЕРИ В КОНТЕКСТІ ПОГРАНИЧ:
ТРАДИЦІЙНИЙ НАРОДНИЙ ОДЯГ ТА ІДЕНТИЧНІСТЬ
НАСЕЛЕННЯ ЗАКАРПАТТЯ ХІХ – ПОЧАТКУ ХХІ ст.**

Спеціальності 07.00.05 – етнологія

Подається на здобуття наукового ступеня *доктора історичних наук*.

Дисертація містить результати власних досліджень. Використання ідей, результатів і текстів інших авторів мають посилання на відповідне джерело

В. В. Коцан

Науковий консультант:

Павлюк Степан Петрович,

д.і.н., професор, академік НАН України

ДОДАТОК А. ТЕРМІНОЛОГІЧНИЙ СЛОВНИК

Баговки – жмут тютюну, яким оздоблювали капелюхи словаки.

Байбарак – до 30-х рр. ХХ ст. чорна сукняна куртка ясінянських гуцулів.

Баранчики – рядок трикутників з ріжками на гуцульських сукняних куртках.

Бартка – гуцульський топірець.

Бархатки, баршанки – лемківські нашійні прикраси з бісеру.

Баршун – фабрична оксамитова тканина.

Басанунки – широкі шовкові стрічки, які чіпляли до блискучих намистин, які у словачок Ужгородщини.

Батісте – чорна або світла хустка в румунок краю, яку зав'язували на вузол під підборіддям або на потилиці.

Баюр – плетені шнурочки, якими обшивали контури гуцульських запасок.

Беккери, бовтиці – китиці на гуцульських сукняних куртках.

Белич – жіночі куртки з чорного оксамиту («велюру») у королевських долинян.

Бильця – дерев'яні колечка, якими декорували жіночі хутрянні безрукавки у ряді сіл Хустщини.

Біленик, ряшеник – святкова спідниця у бойків, лемків та ряді долинянських сіл Закарпаття.

Білениці, ромованки – жіночі сорочки, в яких передню полу і рукав вишивали білими нитками техніками гладі та вирізування. Такі сорочки поширились у 20-х рр. ХХ ст. у жителів межиріччя Ріки та Терєблї.

Біль, білизна, білька – відбілені конопляні чи лляні нитки, які використовували для ткання одягових тканин.

Блузики – короткі жіночі кофти з фабричної матерії, поширені у великобичківських гуцулів.

Бобрики – дрібні шкіряні гудзики на гуцульських шкіряних поясах.

Бокончі – чоботи або черевики з грубої шкіри у німців краю.

Бокорки – узорчаті шви на рукавах довгих жіночих сорочок долинян межиріччя Терєблї і Рїки.

Боксовані чоботи – хромові чоботи, змащені різними жирами.

Борушненки – святкові шерстяні хустки в богданських гуцулок.

Бочарки - напівквадратики з різноманітними ріжками, загнутими під різними кутами, з вусиками або без них.

Бреченарь – шнурок, яким стягували у поясі полотняні штани румунів Закарпаття.

Брижі – дрібні складки на бойківсько-лемківських жіночих сорочках.

Бруслїк, брусляк – чоловіча безрукавка в словаків Закарпаття.

Брустух – нагрудник у єврейок, який одягався поверх сукні та закладався за спідницю.

Брюшлаки – короткі жіночі безрукавки, пошиті з фабричної атласної квітчастої матерії рожевого або червоного кольору. Поширені в селах поблизу м. Ужгорода.

Бубони – китички на плетених шнурочках, якими зав'язували розріз пазухи жіночих «волоських» сорочок терєсвятських долинян.

Буйтлики – різнокольорові китички на кінцях плетених шнурків, якими зав'язували розріз пазухи чоловічих та жіночих святкових сорочок у селах верхів'я р. Терєсви.

Буклі - гудзики з різнокольорових ниток на лемківських поясах. Могло бути багато дрібних гудзиків чи китиць, або лише 2-3 великі.

Букурїя – вузький шкіряний пояс гуцулів Рахівщини.

Бунда – хутряна безрукавка долинян, оздоблена шкіряними аплікаціями, китицями та поліхромною вишивкою, виконаною технікою гладі.

Бункош (форкош, келев) – очеретяна або звичайна плиця, верхній кінець якої мав форму металевого топїрця або скульптурного зображення змія. Була доповнювальним елементом до народного вбрання угорців краю.

Бурки – жіночі полотняні чоботи у селах долини р. Терєсви.

Буфи – складки на жіночих сорочках угорців Закарпаття.

Варкочі (варкоші) – коси зі вплетеними в них стрічками у словачок краю.

Вармацька баба, валальська баба, сільська баба – баба повитуха в різних районах Закарпаття.

Веретко – дзеркальця на весільних вінках гуцулів Рахівщини.

Верпці – лемківські шкіряні постолі.

Вершок – верхня частина довгої жіночої гуцульської сорочки.

Веста – жіноча безрукавка (від німецького *weste*) з домотканого вибіленого лляного полотна або білої фабричної матерії у бойків Воловеччини.

Віган – спідниця з фабричної матерії.

Віниць пані молодого – вінки, якими декорували капелюхи наречених у гуцулів Рахівщини.

Віно – придане нареченої у гуцулів Рахівщини.

Вісімка – еволюція S-подібних мотивів у солярні, а згодом у квіткові мотиви.

Вічко, очко – один з найменших за розмірами орнаментальних мотивів одягової вишивки.

Волоки – вовняні зав'язки на постолах.

Волосіння – пучок білого кінського волосся на вінках гуцулів Рахівщини.

Волоські сорочки – жіночі сорочки з прямокутним вирізом горловини. Побутували у тересвянських долинян і великобичківських гуцулів.

Волочкані, свити – довгі жіночі сорочки з покупної фабричної матерії («дамаску») з тканим білим орнаментом. Поширені у тереблянських долинян.

Восьмиріг – орнаментальний мотив геометричної одягової вишивки у вигляді квадрата з виступаючими сторонами. Найбільшого поширення набув у гуцулів Рахівщини.

Вуса – орнаментальні мотиви вишивки у вигляді кілець з вусиками на ясінянських кептарях.

Вучки – дрібноузорне збирання на нитку на рукавах жіночих сорочок турянських долинян.

В'язанки – чоловічі гуцульські пояси, в'язані із різнокольорових вовняних ниток.

Гайташики – поперечні складки на сорочках і спідницях українців Закарпаття.

Галір – відкидний комір.

Гараксованки – червоні вязані пояси у словачок Закарпаття.

Гарас, гарус, гараст – куповані тонкі вовняні нитки.

Гарастувки – фабричні хустки лемків Великоберезнянщини.

Гармошки, рямованки – святкові хлопчачі сорочки, передні пілки яких оздоблювали декоративними загинками. Побутували у селах верхів'я р. Боржави.

Гаті – полотняні штани.

Гачок, висячок – видовжена, заокруглена до низу петля із «провдїтого» зеленого ремінця посередині спинки воловецьких хутряних безрукавок.

Гердани – вузькі нашийні прикраси з бісеру в українців Закарпаття.

Гитиці – маленькі китички на кептарях гуцулів Рахівщини.

Гіаю – вовна в угорців Закарпаття.

Глисти – плетені шнурки, викладені у формі спіралі на гуцульських сукняних куртках.

Глот – чорна груба фабрична тканина, яку гуцули Рахівщини використовували для пошиття жіночого поясного вбрання.

Голер, галір – комір-стійка на гуцульських сукняних куртках.

Головки, берегині – мотив стилізованого зображення жінки з піднятими догори руками. Найчастіше зустрічався у гуцульській одяговій вишивці.

Гомби – гудзики.

Горішниці, передниці – вузькі шматки хутра у верхній плечовій частині передніх пілок жіночих хутряних безрукавок боржавських долинян.

Горноглі – спеціальні скоби, якими кріпили коси в зачісці.

Грива – поєднання різнокольорових китиць на гуцульських сукняних куртках.

Груба – вагітна жінка на Мукачівщині.

Губе – сукняна куртка в румунів Закарпаття.

Гузичник – верхня задня частина гуцульських полотняних штанів.

Гумаки, гнотованки – гумові постолои у бойків і лемків Закарпаття.

Гуня, гунча – до кінця XIX – початку XX ст. основний вид верхнього одягу українців Закарпаття. Поширеними були як гладкі гуні, так і гуні з ворсом.

Гусоші – срібні монети на дівочих вінках долинян Закарпаття.

Гутурінки – складова частина дівочих весільних вінки гуцулів Рахівщини.

Дармопаси – різнокольорові китиці на передніх пілках і спинці ясінянських кептарів.

Дерев'яники – дерев'яні постолои.

Дикло – трикутна хустина в циган краю.

Дзьобенка – маленькі святкові сумки гуцулів Рахівщини.

Довганя – жіноча довга додільна сорочка долинян Закарпаття.

Долішниця – прямокутна смужка у нижній частині жіночих безрукавок королевських долинян.

Драбинка – нашійна прикраса з бісеру.

Дратва – просмолені нитки, які використовувались при пошитті шкіряних чобіт.

Дрібниці – дівоча зачіска, при якій коси плелись у 4-10 пасем. Поширена у гуцулів Рахівщини.

Дрібушка – просіяні шкіряні ремінці на гуцульських кептарях.

Дрімниці – дві вузькі лінії вишивки у нижній частині дівочих бойківських спідниць з домотканого полотна.

Дріт, друктянки – тоненькі блискучі металеві нитки, які використовували при тканні гуцульських запасок.

Дротинка – блискуча мішура сріблястого кольору, сухозлоть.

Дряпанки – бордові чи коричневі фабричні хустки, оздоблені по периметру об'ємним рослинним орнаментом, виконаним шовковими нитками технікою двосторонньої гладі. Хустки називали «дряпанками» – «бо узор дряпав лице». Поширеними вони були у селах Чорна Тиса, Ясіня, Лазещина Рахівського району.

Дубове листя – один із орнаментальних мотивів одягової вишивки українців Закарпаття.

Дудики – пришивні, вишиті манжети на гуцульських сорочках.

Дудочки – пучки волосся дикого кабана, якими прикрашали фетрові капелюхи долинян Закарпаття.

Дуплашка – чотирикутний чоловічий зимовий головний убір з овчини, хутром назовні і всередину. Поширений у селах Косівська, Кобилецька Поляна, Росішка Рахівського району.

Дьондьовані пацьорки – намисто у селах верхів'я р. Боржави.

Жапки, жижки, жибє – квіткові композиції у нижній частині передніх пілок ясінянських кептарів. Виконувались аплікацією та вишивкою.

Жебаловка, жиболовка – носовий платок.

Жилет – чоловіча безрукавка з фабричних тканин у селах поблизу м. Ужгорода.

Жінор – вишиті стрічки у нижній частині спідниць королевських долинян.

Жуки – орнаментальні мотиви гуцульської одягової вишивки у вигляді квадрата з виступаючими кутами.

Завертки – клапани трикутної форми у нижньому краї вирізу горловини жіночих безрукавок королевських долинян. Вони імітували відкидний («закочений») комір.

Завитки – один із орнаментальних мотивів одягової вишивки українців Закарпаття.

Завсідна сорочка – бойківська повсякденна жіноча сорочка.

Завушниці – золоті підвіски у гуцулок Рахівщини.

Задьє – вид жіночого незшитого поясного вбрання румунів Закарпаття. Румунські двоплатові пілки ткали у контрастні широкі однотонні (червоно-чорні, жовто-чорні, синьо-червоні) смуги. На відміну від гуцульських запасок, «здесь» не обшивали плетеними шнурками («баюрами»).

Закройниця, подольниця – широка смуга з напівкіл («кольцят») у нижній частині жіночих полотняних безрукавок воловецьких бойків.

Закрутки – зубчасті орнаментальні смуги на гуцульських кептарях.

Занизування – різновид кольорової лічильної гладі.

Запаски – двоплатові пілки, вид жіночого незшитого поясного одягу гуцулів Рахівщини.

Заплатки – шматки полотна, якими підшивали плечову частину жіночих «волоських» сорочок тересвянських долинян.

Заплітки, волічки – стрічки з вовняних ниток бордового, червоного та зеленого кольорів, які вплітали у коси разом з волоссям. Побутували у лемків Великоберезнянщини.

Заполоч – кольорові бавовняні нитки промислового виробництва.

Зарукавники, зап'ястники – манжети.

Заспульниця – орнаментальна композиція вишивки у вигляді великого прямокутника на жіночих сорочках тереблеріцьких долинян. Заспульниці займали три четверті рукава жіночої сорочки.

Зашморгування – морщення гуцульських постолів шкіряними ремінцями.

Збираня, морщенки – морщення на жіночих «волоських» сорочках тересвянських долинян.

Звуй, пук – сувій домотканого полотна.

Зірниці – орнаментальні мотиви вишивки у вигляді багатокутних зірок на ясінянських кептарях.

Інг – сорочка в угорців Закарпаття.

Кабат – спідниця турянських і ужанських долинян.

Кабацайка – повсякденна чоловіча полотняна куртка у бойків Воловеччини.

Каботул – полотняна безрукавка румунів Рахівщини.

Кальсони – спідні гуцульські штани з білої фабричної матерії завдовжки 95-120 см.

Камізелька, камазоля – плечовий безрукавний одяг українців Закарпаття з домотканого полотна, фабричних тканих, домотканого сукна, вовняних ниток.

Канцоли – важкі гумові чоботи лісороубів у селах верхів'я р. Боржави.

Капота – довгий плащ з капюшоном у євреїв.

Капслі – металеві бляшки на гуцульських кептарях.

Капчурі – в'язані з вовняних ниток шкарпетки у гуцулів Рахівщини.

Капцуни – сукняні капці у словаків краю.

Карики – в'язані кільця та поздовжні смуги у верхній частині гуцульських шкарпеток.

Карічки – вишивка білими нитками у вигляді напівколючок на жіночих «волоських» сорочках тересвянських долинян.

Катран – спідниця з фабричної матерії.

Кафтан – полотняна безрукавка румунів Тячівщини.

Качечки – орнітоморфні (пташині) мотиви у гуцульській уставковій вишивці.

Квіткований кожух – жіночий хутрянний кожух з довгими рукавами у бойків Закарпаття.

Кендер – коноплі в угорців Закарпаття.

Кептар – хутряна безрукавка гуцулів Рахівщини.

Кестеман – хустка.

Китиць, котиць – фартух угорців Закарпаття.

Кіпа – маленька кругла (в'язана або зшита з тканини) шапочка у євреїв, що прикриває маківку.

Кіски – різнокольорові шнурівки на гуцульських сукняних куртках; довгі стряпки на боржавських жіночих поясах.

Клапани, листівки – вузькі шматки сукна, пришиті до передніх пілок гуцульських сукняних курток.

Клапті, платки – трикутні чи напівкруглі шматки матерії, які пришивали до нижньої частини жіночих безрукавок з фабричних матерій у боржавських долинян.

Кльоцки – металеві застібки на полотняних штанах лемків Великоберезнянщини.

Клювак – весільний топірець ясінянських гуцулів, декорований кільцями, на кожне з яких прив'язувалася кольорова стрічка («лента»). Ще однією обв'язували цілий «клювак». Із таким топірцем «пані молодий» з «пані молодою» йшли запрошувати на весілля.

Ключки, крученики – машинні шви у вигляді петель навколо вирізу горловини, по контурах передніх піл, спинки та кишень сукняних курток («сіраків») лемків Великоберезнянщини.

Кнегинькові ромбики – орнаментальні мотиви вишивки у вигляді ромбів з прямими виступаючими кутами. Поширені у вишивці жіночих сорочок королевських долинян.

Кобат, кабат – жіночі сукняні куртки великобичківських гуцулів.

Ковтки – сережки у гуцулів Рахівщини.

Когутки – завушниці великобичківських гуцулок.

Кожанки – декоративна силянка зі шкіряних ремінців на передніх пілках бойківських хутряних безрукавок; шкіряні гудзики на бойківських хутряних безрукавках.

Кожок – хутряна безрукавка, оздоблена вишивкою та шкіряною аплікацією, у румунів Закарпаття.

Кожушок – хутряна безрукавка великобичківських гуцулів.

Колечка, коники – різнокольорова гачкована мережка або обмітувальні шви у вигляді напівкіл, якими оздоблювали контури ошийників святкових жіночих «волоських» сорочок тересвянських долинян.

Колісцята – фактурні колечка, якими завершувалися вузькі гачковані мережки на рукавах святкових бойківських жіночих сорочках.

Колопельки – чотири конопляні шнурочки, якими зав'язували розріз пазухи повсякденної короткої жіночої сорочки («опліччя») бойків Воловеччини.

Кольцішор – волани на жіночих сорочках румунів Закарпаття.

Коралі – монисто з великих круглих скляних намистин.

Корони – весільні вінки гуцулок Рахівщини.

Косиці, ружі – рослинні мотиви одягової вишивки.

Косичка-серце – стилізований вінкоподібний рослинний орнамент, замкнутий у коло, яким декорували нагрудну частину жіночих сорочок у тереблеріцьких і тересвянських долинян.

Коци, коцмоли, коструби – ворс на гунях.

Коцики – ручнопрядені вовняні та конопляні нитки у королевських долинян.

Коцки – різнокольорові прямокутні чи квадратні шматків матерії на декоративних стрічках тереблеріцьких фартухів.

Крайки – машинні шви на фартуках лемків Перечинщини.

Крайчики – перехрещені кінці плетених шнурків у нижній частині рукавів гуцульських сукняних курток.

Крапчинки – поперечні орнаментальні смуги на запасках рахівських гуцулок.

Краска – витканий червоними нитками шматок полотна, яким оздоблювали верхню частину передньої пілки жіночої сорочки боржавських долинян.

Крашаниці – червоні сукняні штани в ясінянських гуцулів.

Кривуля, кривулька – один із найпоширеніших орнаментальних мотивів одягової вишивки українців Закарпаття. Найчастіше такий мотив складала зигзаги, зубці, ламані й криві лінії.

Кривульчастий ланцок, кривульчаста рітелка – декоративні шви у нижній частині полотняних штанів («гатеї», «нагавиць») боржавських долинян.

Крижми – дитячі (дівочі та хлопчачі) сорочки з сіл верхів'я р. Боржави.

Криза – нагрудна прикраса з бісеру у лемків Великоберезнянщини.

Крисані, клибані – чоловічі фетрові капелюхи.

Кришиньик – червона сукняна куртка ясінянських гуцулів.

Крішпанки – шматки тканини на великобичківських дівочих вінках.

Круг, коло – вид орнаментальних мотивів одягової вишивки українців Закарпаття.

Кружильця – стеклярус, який влітали у вінки на Рахівщині.

Кужу – білі хутрянні кожухи в угорок Берегівщини

Кукуріги – обмітувані дірочки на чоловічих сорочках великобичківських гуцулів.

Кутасики – петельки, якими завершувались селянки (нашийні прикраси з бісеру) гуцулок Рахівщини.

Кутики – кінці бойківських хусток («молодиць»), оздоблені вишивкою та різнокольоровими китицями.

Кучері – шматками червоної оксамитової матерії, якими обшивали контури горловили гунь лемків Перечинщини. Кінці шматків матерії не зшивали, а зав'язували у бант.

Кучерявий стіб – техніка вишивки на жіночих сорочках долинян Закарпаття. Техніка є близькою до низини («низі») і виділяється тим, що на лицевій стороні, де утворюється рисунок орнаменту, не затягують нитки. Це надає вишивці рельєфності, робить орнамент кучерявим.

Кучма, ковпак – чоловічі зимові головні убори з вичиненої шкіри чорного або білого ягняти, вівці чи сірого зайця хутром назовні. Поширені у долинян, бойків і лемків.

Кушак – чоловічий вовняний пояс гуцулів Рахівщини.

Лайбик – коротка безрукавка.

Лайбі – чоловічі короткі безрукавки з чорного ситцю або шовку в угорців краю.

Лайблик – коротка безрукавка у тересвянських долинян і великобичківських гуцулів.

Лайдані – короткі чоловічі сорочки з довгими широкими рукавами без манжет у долинян Закарпаття.

Лампаси – голубі фабричні стрічки, якими декорували бічні шви на лемківських сукняних штанах («холошнях»).

Ланчки, червачки – прикраса з бісеру у вигляді об'ємної плетінки у тересвянських долинянок.

Латиця, ластовиця, клин, парги – клиновидна вставка під рукавами жіночих і чоловічих сорочок.

Лекрик – сукняна куртка тересвянських долинян.

Лийбан – сукняна куртка великобичківських гуцулів.

Лиська, лиси – вузька смужка лисячого хутра на ясінянських кептарях.

Личаки – постолі, виготовлені із lika липи або берези.

Літники – широкі сукняні спідниці вагою 7-8 кг у гуцулок Рахівщини.

Лобогош інг – чоловіча сорочка з широкими рукавами без манжет в угорців краю.

Луби – халяви шкіряних чобіт.

Лустер – святкова спідниця з червоної фабричної матерії у ряді сіл Свалявського району.

Метрівки – фабричні шовкові хустки у гуцулок Рахівщини.

Мицьки – пучки різнокольорових ниток на дівочих весільних вінках гуцулів Рахівщини.

Мінта – спеціальна дерев'яна або картонна заготовка для вирізування зубчастих орнаментальних смуг на гуцульських кептарях; друковані взірці вишивки 20-40-х рр. ХХ ст.

Модьор руго – комплект святкового дівочого плаття угорців Закарпаття.

Молодиця – спідні хустки бойків Закарпаття. У молодих жінок Воловеччини спідня («мала») хустка («молодиця») була червоною, у старших – чорною. На Міжгірщині спідні хустки («молодиці», «платини», «зав'язуванки») у молодих жінок були чорними, а верхні – кольоровими. Жінки старшого віку та бабусі одягали дві чорні хустки.

Монисто – нагрудна прикраса.

Мороки – орнаментальний мотив вишивки у вигляді складної квіткової композиції. Найчастіше зустрічався у гуцульській і бойківській одяговій вишивці.

Морщильник – майстер з пошиття постолів.

Мотано – народна назва техніки вишивання гладдю у лемків Закарпаття.

Мотилі – дрібні вишиті трикутники, якими обрамляли контури ясіняських кептарів.

Мотузки – шнурочки, за допомогою яких лемківські «гаті» прив'язували до ноги, коли взували постоли або чоботи.

На вісім листків – орнаментальний мотив у вигляді восьмипелюсткової квітки у бойків Закарпаття.

Нагавиці – полотняні штани у ряді долинянських сіл.

Нагрудник – поздовжні орнаментальні смуги вишивки обабіч розрізу пазухи чоловічих сорочок українців Закарпаття.

Надраги, пачмаги – спідні полотняні штани лемків Великоберезнянщини.

Надшувка – підшивка на жіночих сорочках лемків Великоберезнянщини.

На жабки – вертикальна поздовжня смуга, вишита вздовж зовнішнього шва рукава на жіночих сорочках сіл верхів'я р. Боржави. Вона складалась з укладених в ряд ромбів різної величини.

На зирнята – техніка вишивання хрестиком у бойків Закарпаття.

На коцку, пуслик, пруслик – прямокутний виріз горловини на жіночих «волоських» сорочках.

Намотування – обмітувальний шов на бойківських жіночих сорочках.

Наплечник – поперечна орнаментальна смуга у верхній плечовій частині рукавів бойківських, боржавських жіночих сорочок.

Нараквиці – нарукавники, плетені або ткані з білої чи фарбованої овечої вовни, а з 20-х рр. ХХ ст. – з гарасових ниток жовтого, зеленого, рожевого, темно-червоного кольорів. Найбільшого поширення набули в гуцулів Рахівщини.

На снованя, на вбиваня – техніка вишивання гладдю у бойків Закарпаття.

Недражь – сукняні штани румунів Рахівщини.

Низина, низь – вид техніки вишивання. Вишивка виконується з виворітного боку полотна. Використовується для геометричного орнаменту. Різновидом «низинки» на Рахівщині була техніка «звиворіткове» («сотано»).

Нумери», «глисти – S-подібні орнаменти, давні меандрові мотиви, поширені по всій Україні. На Закарпатті часто зустрічались у вишивці на чоловічих і жіночих сорочках.

Обмітування, обмітка – техніка вишивання, при якій краї тканини обшивають різнокольоровими нитками.

Обтинання, обрубуння – обряд першої стрижки дитини.

Обуванці – довгі шкіряні ремінці, якими шнурували лемківські постолі і обмотували ногу.

Обшивка, ошийок – вузький комір на жіночих і чоловічих сорочках.

Огальон – широка вишита стрічка на чорних сукняних спідницях ясінянських гуцулок.

Окрайка – плетений вовняний пояс.

Онучі – шматки домотканого полотна, якими обмотували ноги перед взуттям постолів чи чобіт.

Опінч – постоли румунів Закарпаття.

Опліччя – коротка жіноча сорочка, поширена у бойків, лемків і перечинсько-березнянсько-свалявських долинян.

Очі петека – декоративні гудзики із вовняних ниток на гуцульських сукняних куртках.

Очкати капчурі – плетені вовняні шкарпетки з візерунками у гуцулів Рахівщини.

Очкур – шнурок, яким стягували полотняні штани у поясі.

Ощінки, фрумбії – плетені шнурки з китицями на кінцях.

Пава – фарбована різнокольорова трава, якою оздоблювали фетрові капелюхи долинян Закарпаття.

Паволочки – полотняні сумки, у яких носили святити паску. Побутували у 20-х рр. ХХ ст. у селах Худльово, Пацканьово, Кібляри, Ярок Ужгородського району.

Памйитка – пучок волосся з першої стрижки дитини, який зберігали до повноліття. Обряд першої стрижки дитини побутував у селах Нанково, Нижнє Селище, Копашнево Хустського району.

Памут – фабрична бавовняна тканина чи нитки.

Пані молода – наречена у гуцулів Рахівщини.

Пані молодий – наречений у гуцулів Рахівщини.

Пантлики, пандлики – фабричні стрічки, якими декорували окремі елементи вбрання українців Закарпаття.

Папучі – жіноче взуття з чорного домотканого сукна у селах пониззя р. Терєблі

Парадьожки – орнаментальні смуги з бісеру, дзеркалець, золотистих дротиків, дрібних паєток, гудзиків на лемківських чепцях.

Парте – шматок домотканого полотна, яким підшивали верхню частину румунських полотняних штанів.

Партиці – поперечні орнаментальні смуги, якими декорували верхній і нижній краї гуцульських запасок; фабричні стрічки, які пришивали до задньої морщеної частини лемківських чепців.

Партички – вузькі однорядні чи трирядні смуги, якими декорували відстань від ошийника до центральної орнаментальної композиції на рукаві («наплечника») боржавських жіночих сорочок.

Пасини, силянки – довгі ткані чи в'язані пояси у долинянок.

Пацьорки – бісер.

Пекурівки – орнаментальні мотиви вишивки у вигляді ромбів з виступаючими назовні сторонами, ромбів із загнутими під прямим кутом ріжками. Поширені у вишивці жіночих сорочок королевських долинян.

Пенделей – спідниця в угорців Закарпаття.

Пензатуре – спідниця в румунок Закарпаття.

Перебираня – вишивка по морщеному полотні.

Перебори – орнаментальні смуги у верхній частині полотняних сумок у ряді сіл Ужгородського і Мукачівського районів.

Перемички – дірочки у гуцульських постолах, у які просовували волоки.

Перемітки, платини – білі, рідше чорні та жовті вишиті хустки бойків, лемків, перечинсько-березнянсько-свалявських долинян.

Перки – один із найпоширеніших орнаментальних мотивів вишивки на жіночих сорочках турянських долинян.

Перстеники – дерев'яні перстні гуцулок Рахівщині, інкрустовані намистом або кольоровою пастою.

Петек – коричнева сукняна куртка ясінянських гуцулів.

Пилки – зубчасті смужки з чорного фабричного сукна, якими оздоблювали святкові бойківські сукняні куртки.

Пирogi – дівоча зачіска у 4-10 кіс у гуцулок Рахівщини.

Писати – оздоблення гуцульських постолів шилом та гострильником.

Підпліччя – вузькі шматки полотна, вшиті у верхню частину спинки чоловічих сорочок гуцулів Рахівщини.

Підрублениця – смуга матерії пришита до нижньої частини стану жіночих блуз («візиток», «лепетянок») ужгородських долинян.

Підшитка, підшивка, пінділь – нижня частина довгої жіночої гуцульської сорочки.

Пілка, півка – бойківський фартух.

Пінделеу, пінделіву – нижня частина румунських жіночих сорочок.

Пір'ячко – вузька смужечка домотканого полотна або фабричної матерії, пришита до верхньої частини рукавів жіночих сорочок з сіл Завийка, Тітківці, Присліп, Торунь Міжгірського району.

Пістони – мідні або срібні бляшки на гуцульських кептарях.

Піхлерки – гуцульські фетрові капелюхи.

Піхтаринки – малооздоблені хутрянні безрукавки гуцулів Рахівщини.

Планочка – вузький шматок полотна, яким скріплювали поздовжні загинки на передній пілці чоловічих сорочок долинян Закарпаття.

Плат – фартух.

Плати на рокоти – спідниці, зібрані у поздовжні складки у тересвянських долинян і великобичківських гуцулів.

Платки – шматки чорної матерії, якими обшивали комір та низ рукавів бойківських сукняних курток.

Плаття – спідні жіночі сорочки ужанських долинян.

Плетениці – узорчаті шви на рукавах довгих жіночих сорочок долинян межиріччя Терєблі і Ріки.

Плетінка – жіночий пояс; нагрудна прикраса з бісеру у бойків Міжгірщини.

Плетіньи – спеціальний дівочий головний убір у гуцулів Рахівщині.

Плетянки – різнокольорові китиці у зачісці нареченої в терєблеріцьких долинян.

Плічки – поперечні орнаментальні смуги у верхній плечовій частині рукавів лемківських сорочок.

Поверхниці – бічні орнаментальні смуги на гуцульських уставках.

Подолок – широка спідниця з домотканого лляного полотна у гуцулок Рахівщини; нижня спідниця з домотканого полотна, у поясі призбирана і прошита нитками у лемків Перечинщини.

Позлітки – сріблясті нитки, якими декорували всю площину великобичківських хусток.

Позліток – вишивка на лемківських чепцях, виконана позолоченими нитками.

Покмата – збирання полотна на нитку на жіночих сорочках румунок краю.

Полотняник, полотнянка – чоловіча полотняна куртка бойків Закарпаття.

Польки – чорні вишивані жіночі безрукавки у с. Лісковець Міжгірського району. Місцевими жителями були завезені із Прикарпаття.

По-молодицьки – спосіб пов'язування хустки, коли їх кінчики зав'язувались ззаду.

Портиси, віночки – вишивка, викладена у дві орнаментальні смуги, у нижній частині полотняних штанів королевських долинян.

Портки, портяниці – гуцульські штани з лляного домотканого полотна.

Посередник, піднасилуваник – прямокутний шматок шкіри чи сукна під настилуванням передніх пілок гуцульських кептарів. Їх декорували вишивкою геометричних мотивів.

Посомань – чорні фабричні шнурки, викладені у вигляді петель на чоловічих безрукавках угорців Закарпаття.

Постоли – один із найпоширеніших видів незшитого взуття українців Закарпаття.

Поясник – плетений шнурок, яким зав'язували бойківські спідниці.

Препиначка, запиначка – лемківський фартух.

Примітка – шматок полотна, який складали трикутником і пов'язували на голові кінцями ззаду. Примітки одягали гуцулки з позашлюбною дитиною.

Приплати – фартухи великобичківських гуцулів і тересвянських долинян.

Прицканий друт – золотисті дротки на лемківських чепцях.

Прічі – штани-галіфе в гуцулів Рахівщини.

Протігано – техніка вишивання низиною у бойків Закарпаття.

Прошви, провдіті шви – прошивні декоративні шви на бойківських сорочках.

Прутик – вузенька смуга вишивки, якою маскували з'єднувальний шов на бойківських фартухах.

Прядивка – повсякденна коротка жіноча сорочка («опліччя») бойків Воловеччини.

Псики – хлястики на лемківських штанах. У них просовували ремені.

Рама – основа бойківських чепців з картону або кори липи, на яку натягували біле мереживо («сітку»).

Ранци – вертикальні загинки на передніх пілках чоловічих сорочок терблеріцьких долинян.

Ребра – дрібні складки у верхній частині бойківських спідниць.

Реклик, рехлик – жіноча хутряна безрукавка боржавських долинян.

Репеха – жіноча повсякденна сорочка великобичківських гуцулок.

Ретязі – шкіряні ремінці на гуцульських шкіряних поясах.

Рійтованки – боржавські хустки червоного, білого, чорного кольорів.

Розвертанка – чоловіча сорочка з глибоким розрізом пазухи, що розстібувався у бік. Найбільшого поширення набула у бойків і лемків

Розкоси – вид орнаментальних мотивів у гуцульській уставковій вишивці.

Розпірка – поздовжній розріз пазухи чоловічих та жіночих сорочок.

Розшивки – узорчаті шви на рукавах довгих жіночих сорочок долинян межиріччя Терєблі і Ріки.

Розщєбанки – однотонні запаски без декоративного оздоблення у рахівських гуцулок.

Римінь – шкіряний пояс гуцулів Рахівщини.

Ройти – торочки у нижній частині чоловічих полотняних штанів.

Рокоти – широкі сладки на спідницях тересвянських долинян та великобичківських гуцулок.

Ружа – квітковий мотив в одяговій вишивці українців Закарпаття.

Рукави – довгі жіночі сорочки терблеріцьких долинян, на рукавах яких вишивали дві поперечні смуги. Інколи до них додавали ще одну вертикальну.

Рукавниця, плечовиця – верхня частина гунь, яка кроїлась разом з рукавами.

Ряски, фряски – блискучі поперечні смужки з атласної матерії на фартухах, пошитих з чорної ситцевої матерії. Такі фартухи були поширені у жінок старшого віку у селах Липецька Поляна, Липовець, Кривий, Липча, Березово, Нижнє Селище Хустського району.

Ряшеник – святкова рамлена спідниця лемків і турянських долинян.

Сакви («бесаги») – подвійні мішки, які гуцули перекидали через плече. Виготовляли їх із довгого полотнища, обидва кінці якого загинались досередини, зшивались і таким чином утворювали дві сумки.

Самодруга жона – вагітна жінка на Воловеччині.

Сап'ян, сафіян – шкіра для оздоблення гуцульських хутряних безрукавок.

Сари – халяви шкіряних чобіт.

Свастика, сварга – вид художнього хреста. Мотив свастики часто зустрічався у вишивці гуцулів Рахівщини.

Сведер, світер – жіноча в'язана безрукавка тересвянських долинян.

Сердак – сукняна куртка гуцулів Рахівщини.

Силянка – нашійна прикраса з бісеру.

Сирцята (сердечка) – орнаментальні мотиви вишивки на дівочих і хлопчачих сорочках.

Ситник – потайна кишеня у задній частині дівочого вінка у селах Турянської долини.

Сідалиці – шкіряні вставки та наколінники, які пришивались з метою довшого збереження штанів в бідних селян.

Сірак – сукняна куртка лемків Великоберезнянщини.

Сітка – біле мереживо на бойківських обрядових чепцях.

Скоси – розрізані по діагоналі шматки полотнища, вшиті по боках жіночих довгих додільних сорочок долинян Закарпаття.

Скумпія – фабричні барвники, якими фарбили нитки для вишивки.

Смерічки – скісні орнаментальні рядки, поширені в одяговій вишивці і ткацтві українців Закарпаття.

Снурки – масивні шви з різнокольорових вовняних ниток на гуцульських кептарях.

Соломнянка – чоловічий солом'яний капелюх.

Сорочки «косиці» – жіночі сорочки тереблеріцьких долинян, на рукавах яких вишивали ромби.

Станча – довгі жіночі сорочки у словачок Закарпаття.

Стара кошуля – чоловіча сорочка гуцулів Рахівщини кінця XVIII – першої половини XIX ст.

Стикилиш – біла ажурна мережка у нижній частині спідниць королевських долинян.

Струпаве вишивання – різновид вишивальної техніки гладі, яким вишивали рослинні чи стилізовано рослинні мотиви.

Сугне, сумне – спідниці з фабричних матерій у румунок Закарпаття.

Суканки – плетені шнурки на повсякденних сорочках королевських долинян.

Сукман – спідниця у ряді сіл Свалявського та Іршавського районів.

Сукня – спідниця з фабричної матерії.

Сукняник – одна із назв сукняної куртки у ряді бойківських сіл.

Сукнянки – вовняні мішки у словаків, які натягали взимку поверх постолів, щоб не ковзатись.

Суман – короткі суконні свити в румунок Закарпаття.

Сюр – сукняна накидка з довгими рукавами в угорців Закарпаття.

Тайстра – сумка.

Талес (талліт) – молитовне квадратне покривало в євреїв.

Тернувча (шафолка) – велика вовняна хустка у словачок краю, що накидувалась на плечі.

Терпигуски – квіткові композиції на дівочих спідницях великобичківських гуцулок.

Тешка (кешка) – вагітна жінка Рахівщині.

Титяниці, пулки – бічні пілки-вставки на хлопчачих сорочках тересвянських долинян.

Тісеу – широкий шкіряний пояс румунів Закарпаття. Аналог українського череса.

Тканиця – широка тканина поперечна смуга у нижній частині святкових запасок дівчат та молодих жінок у селах Росішка, Косівська Поляна Рахівського району.

Тканка – нанизана з бісеру смужка завширшки 1-1,5 см, що зав'язувалась чи застібувалась на гудзик навколо шиї. Поширена у великобичківських гуцулок.

Тобівка – гуцульська чоловіча плоска шкіряна сумка на довгому ремені.

Торова, торовка – святкова спідниця великобичківських гуцулок.

Топала – торочки в нижній частині полотняних штанів угорців Закарпаття.

Топанки – шкіряні черевики.

Торба – шкіряна сумка пастухів на Ужгородщині.

Трайстра – полотняна сумка румунів Закарпаття.

Третільниці – трикутні вставки у нижній частині жіночої гуцульської сорочки, оздоблені швом («ціркою», «циркою») зеленого, синього, бордового кольорів.

Трондоли – одинарні або подвійні галузки різнокольорових квіток, якими декорували передні пілки та спинку жіночих безрукавок королевських долинян.

Трясине полотно – полотно, при тканні якого комбінували конопляні й бавовняні нитки.

Угольник – спеціальне долотце, яке використовували при виготовленні окремих деталей для оздоблення гуцульських кептарів.

Уйош, вуйош – сукняна куртка долинян, бойків, румунів Закарпаття.

Уставка – орнаментальна композиція вишивки, виконана на окремому шматку полотна й пришита до верхньої частини рукава гуцульської сорочки.

Утерка – зварена із кукурудзяної муки рідка маса, якою змащували конопляну пряжу при тканні полотна.

Ушанка – чоловіча зимова хутряна шапка у долинян Закарпаття.

Ушиванка – довга жіноча сорочка з домотканого конопляного полотна. У ХІХ ст. побутувала у Великий Бичків, Луг, Верхнє Водяне, Стримба, Водиця, Кобилецька Поляна Рахівського району.

Фавди, фалди – широкі зустрічні складки на окремих складових традиційного народного вбрання українців Закарпаття.

Фалтен – зібраний у складки фартух в німців Закарпаття.

Фараметлики – поздовжні орнаментальні смуги обабіч розрізу пазухи жіночих сорочок турянських долинян.

Фарбітки – фабричні стрічки на фартухах лемків і словаків Перечинщини.

Фарбованки – шматки фабричного сукна жовтого і фіолетового кольорів, які пришивали до низу сукняних штанів богданських гуцулів.

Фаргов – прикраси із пір'я і квітів на бойківських фетрових капелюхах.

Фарговки – шматки золотистої фольги на чорних сукняних спідницях ясінянських гуцулок.

Фештуваловані нитки – фарбовані вовняні нитки червоного, зеленого чи коричневого кольорів, з яких ткали жіночі пояси королевських долинян.

Фидри, фодри, фидриші – волани, якими завершувались рукави жіночих сорочок.

Фодрованець – спідня сукня з білої фабричної матерії у селах поблизу м. Ужгорода.

Фрумбії – шнурки, якими зав'язували бойківські спідниці з фабричних матерій.

Фурга – віночки, якими декорували чоловічі капелюхи у ряді сіл Свалявського району.

Фусиклі – в'язані лемківські шкарпетки.

Фустка – фабрична хустка у гуцулів Рахівщини.

Хвостик – орнаментальний мотив вишивки у вигляді ромба на рукавах жіночих сорочок боржавських долинянок.

Ходаки – бойківські постолі.

Холошні – сукняні штани.

Хлястики – полотняні чи сукняні петлі пришиті до верхньої частини штанів.

Хрестик – вид техніки вишивання, поширений по всій території Закарпаття.

Цайга – чорне фабричне сукно, з якого шили чоловічі куртки («рехлики») у ряді сіл Перечинського і Свалявського районів.

Цирка, щірка – різновид мережки.

Цвіколь – клин під рукавами гуцульських сорочок.

Цібаниння – різнокольорові кривулі, обрамлені рядками прямих ліній, на жіночих сорочках турянських долинян.

Чаплови – плетені шнурки із різнокольоровими китичками на кінцях, якими зав'язували розріз пазухи чоловічих святкових сорочок у селах верхів'я р. Тересви.

Челлениця – червона атласна стрічка, якою декорували відкидний комір довгих дівочих сорочок («світ») королевських долинян.

Чепець, чепак – жіночий головний убір у вигляді шапочки.

Черес – чоловічий шкіряний пояс.

Червачки – вузькі обрамляючі смуги на гуцульських уставках; вовняна шнурівка на гуцульських капелюхах.

Чижми – шкіряні чоботи.

Чимбарики – вузькі нашійні прикраси з бісеру у гуцулок Рахівщини.

Чинувате полотно – полотно ткане у дрібні орнаментальні смуги у вигляді скісних зигзагоподібних ліній, ромбиків тощо.

Чіпка – фабрична чи ручна мережка.

Чоаречь – шкіряні штани румунів Тячівщини.

Чоботарь – майстер з пошиву шкіряних чобіт.

Чіблянки – смужки вимоченого лика для пошиття постолів («личчаків»).

Чіпка – гачкована мережка.

Чіпки з бибамі, горгольовані чіпки – біле гачковане мереживо на спідницях королевських долинян.

Чічка – кругла фабрична мережка, внутрішню площину якої заповнювали квіткою («косицею») із чотирьох сірих бісерінок («пацьорок»). Чічками оздоблювали поздовжні краї декоративних стрічок на святкових терблеріцьких фартуках.

Чічкані – хустки з оранжевої шовкової матерії, оздоблені дрібними квітками. Поширені в ясінянських гуцулів.

Чоаречь – шкіряні постолі в румунів (вівчарів) Закарпаття.

Чолинець – передня частина гуцульської зимової шапки («шлика»).

Чопковані кривульки – вишиті оранжевими або жовтими нитками вузькі кривулі чи стилізовано-рослинні галузки, якими обрамляли різнокольорові мережані шви на жіночих сорочках у ряді сіл пониззя р. Тересви.

Шарики – шнурки («китиці») із шістнадцятьма різнокольоровими вовняними кульками, які впліткали у коси дівчата у селах верхів'я р. Боржави.

Шаркантьови – шпори, брязкальця, які кріпились до парубочих чобіт у низинних районах Закарпаття.

Шафлик – шматок білого полотна на дівочих сукняних куртках («сіраках») лемків Великоберезнянщини.

Шварка – частина упліток гуцулок Рахівщини, оздоблена декоративними гудзиками.

Шеревари – штани з домотканого клочаного полотна, які чоловіки одягали у холодний період літа чи весни. Побутували у ряді сіл межиріччя Ріки і Теремлі.

Шеринка – хустка у ряді долинянських сіл.

Шипка – чоловічий зимовий головний убір з овчини, хутром назовні. Поширений у селах Косівська, Кобилецька Поляна, Росішка Рахівського району.

Ширинки – хустки.

Шлик – гуцульська зимова шапка, виготовлена з овчини чорного, сірого або білого кольорів.

Шпориць – фартух у словачок Закарпаття.

Шпульки – декоративні плетені шнурочки на жіночих «волоських» сорочках тересвянських долинян.

Штепка, штипка – простий трирядковий шов на гуцульських сукняних куртках; машинні шви у вигляді прямих та хвилястих ліній на долинянських фартухах.

Штраймл – сукняна шапка у євреїв.

Штриглі – дерев'яні гудзики на чоловічих сукняних куртках у селах долини р. Теремлі.

Штримфлі – в'язані шкарпетки.

Штрікані партиці – лінійні машинні шви на святкових теремлеріцьких фартухах.

Штріковані чіпки – мережки ручної роботи на жіночих сорочках лемків і словаків Великоберезнянщини.

Шурц – фартух у турянських долинянок.

Юхта – спеціально оброблена шкіра великої рогатої худоби та овець, яку гуцули Рахівщини використовували для пошиття чобіт.

Язанчик – оздоблення зовнішнього шва рукава жіночої боржавської сорочки різнокольоровими нитками.

A guba szeme – декоративні гудзики на гуні, т.звані очі гуні. Угорці Закарпаття.

Pricses nadrag – штани-бриджі заможних угорців, що оздоблювались шнурівкою.

ДОДАТОК Б. ФОТО, КАРТИ, РИСУНКИ КРОЮ
РОЗДІЛ 1. Історіографія проблеми, характеристика джерел та
методології дослідження



1.1.

Рис. 1.1. Учасники експедиції 2015 р. з інформатором у с. Оноківці Ужгородського району.



1.2.

Рис. 1.2. Студентка Тетяна Лисько в народному жіночому вбранні Ужанської долини.



1.3.

Рис. 1.3. Учасники експедиції 2016 р. з інформаторкою Параскою Баюрою з с. Костилівка Рахівського району.



1.4.

Рис. 1.4. Романюк Іван Васильович – фотограф з с. Костилівка Рахівського району, колекціонер старих світлин.



1.5.

Рис. 1.5. У гостях в родини Андрія та Ганни Климпутюків, смт Ясіня Рахівського району. Експедиція 2017 р.

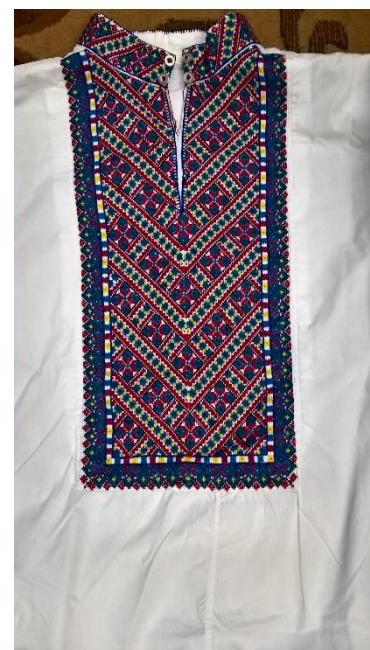

1.6.

Рис. 1.6. Вишита чоловіча сорочка. Автор – Ганна Климпутюк.



1.7.

Рис. 1.7. Жителька села Широке Виноградівського району демонструє власноруч вишиті вироби. 2018 рік.



1.8.

Рис. 1.8. Дитяча безрукавка («лайбик»), подарована жителькою села Онок Виноградівського району Данко Марією Ігнатівною.

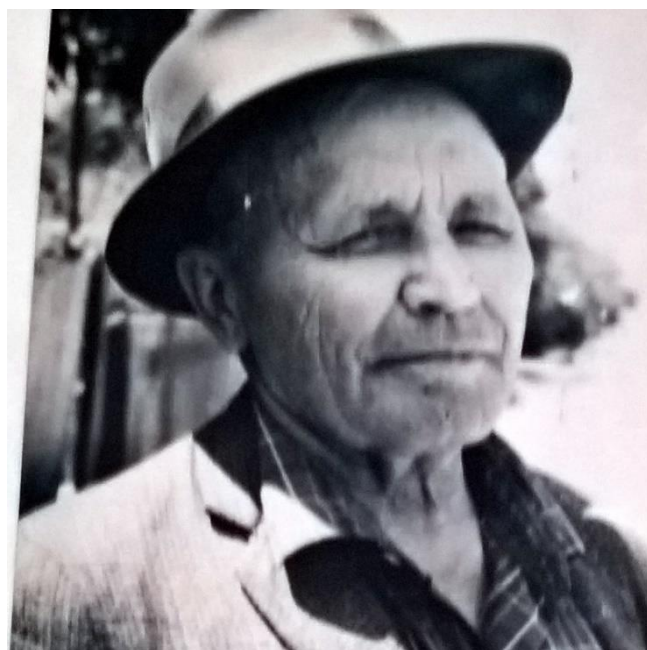
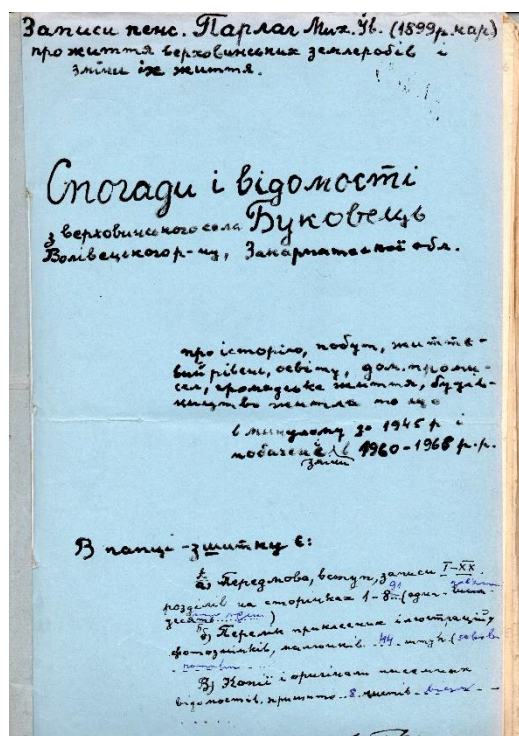

1.9.

1.10.

Рис. 1.9.-1.10. Михайло Парлаг та титульна сторінка одного із його рукописів, що зберігаються в ужгородському скансені.



1.11.



1.12.

Рис. 1.11. Чоловічий румунський одяг, фрагмент його оздоблення. Рисунок О. Полянської.

Рис. 1.12. Одяг угорки, село Косонь Берегівського району. Рисунок О. Полянської.



Рис. 1.13. Гуцули. Малюнок Джессі Мазерсол. 1926 рік.



1.14.

Рис. 1.14. Гуцулка з Квасів. Малюнок Людвіка Куба. 1929 рік.



1.15.

Рис. 1.15. Гуцулка у святковому вбранні. Малюнок Людвіка Куба. 1929 рік.



1.16

Рис. 1.16. Бокшай Йосип. «Дівчина». 1947. Полотно, олія.

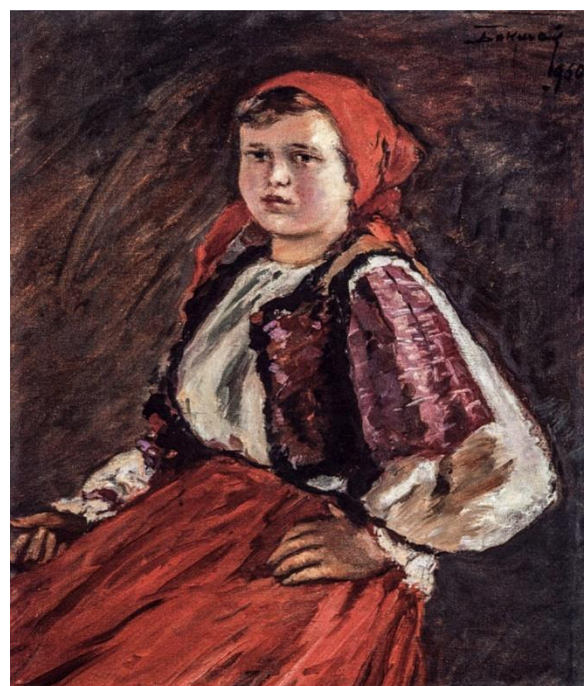

1.17.

Рис. 1.17. Бокшай Йосип. «Дівчина». 1946. Полотно, олія.



1.18.

Рис. 1.18. Коцка Андрій. «Синевирські дівчата». 1958. Полотно, олія.



1.19.

Рис. 1.19. Коцка Андрій. «Гуцулка». 1958. Полотно, олія.



1.20.

Рис. 1.20. Микита Володимир. «На порозі вічного». 1995. Полотно, олія.

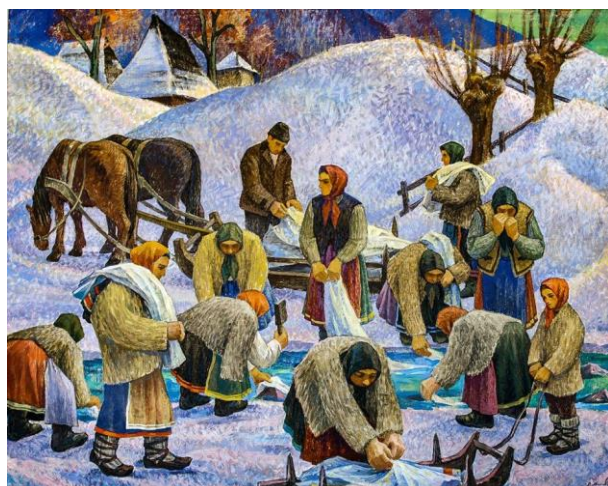

1.21.

Рис. 1.21. Микита Володимир. «На поточку прали». 2001. Полотно, олія.

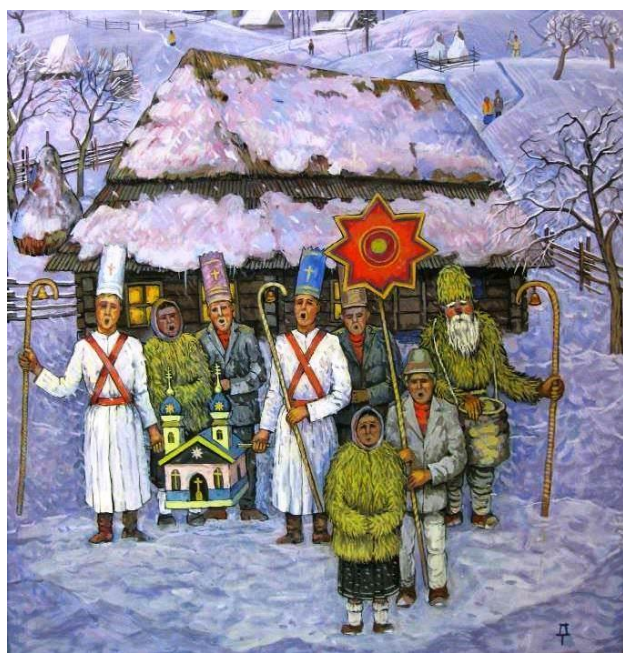

1.22.

Рис. 1.22. Данилич Тарас. «Коляда». 2008. Полотно, олія.



1.23.

Рис. 1.23. Данилич Тарас. «Молоді». 2009. Полотно, олія.

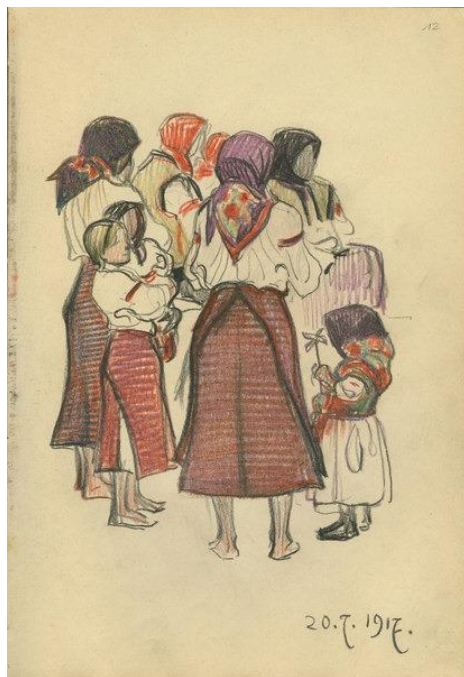

1.24.

Рис. 1.24. Максиміліан Лібенвейн. «Жінки з дітьми». 1917.

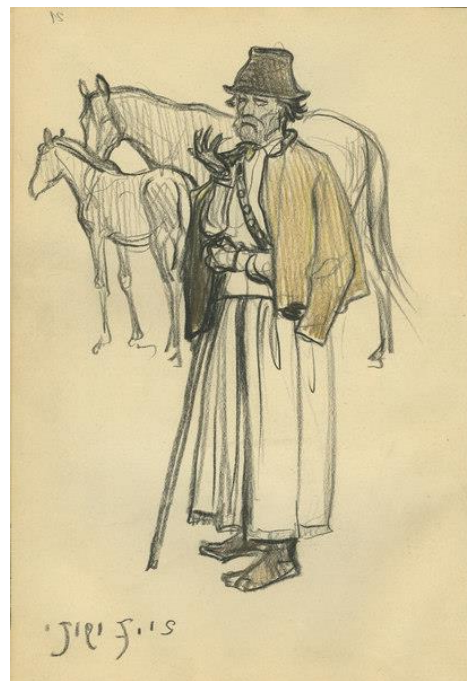

1.25

Рис. 1.25. Максиміліан Лібенвейн. «Пастух». 1917.



1.26

Рис. 1.26. Єне Морваї. «Гуцул». 1938.



1.27

Рис. 1.27. Єне Морваї. «Літня жінка в гуні». 1938.

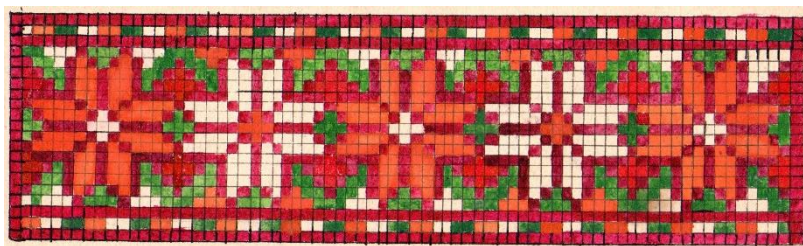

1.28.



1.29.

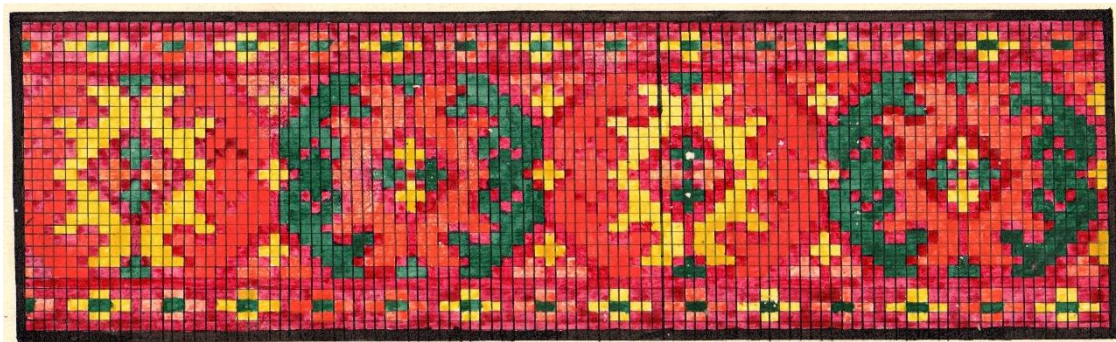

1.30.

Рис. 1.28.-130. Колекція Є.Ю. Озимок. Схема вишивки. Ф КЗ «ЗМНАП» ЗОР : 8607/6153; Ф КЗ «ЗМНАП» ЗОР : 8619/6165; Ф КЗ «ЗМНАП» ЗОР : 8602/6148.

Своя сорочка ближча до тіла

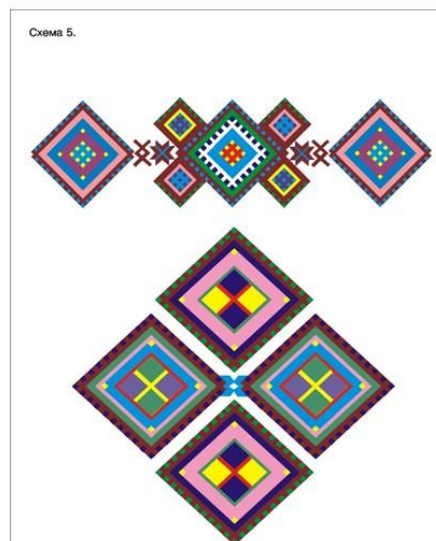

Своя сорочка ближча до тіла



1.31.

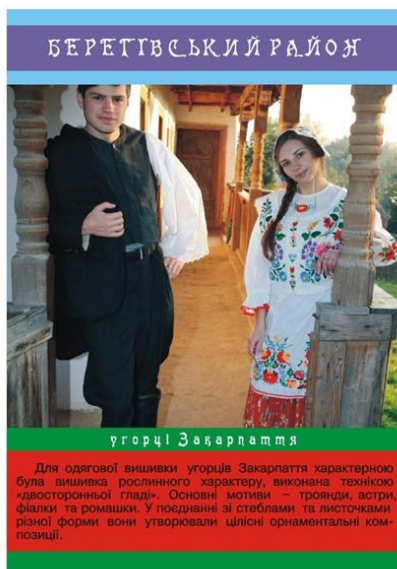

1.32.

Рис. 1.31. Пара в народному вбранні та схема одягової вишивки боржавських долинян. З набору листівок Т. Сологуб-Коцан.

Рис. 1.32. Пара в народному вбранні та схема одягової вишивки угорців Закарпаття. З набору листівок Т. Сологуб-Коцан.



Рис. 1.33. Колекція О. Гал. Схема вишивки на чоловічій сумочці («жебаловачці»).
Архів Олі Гал.

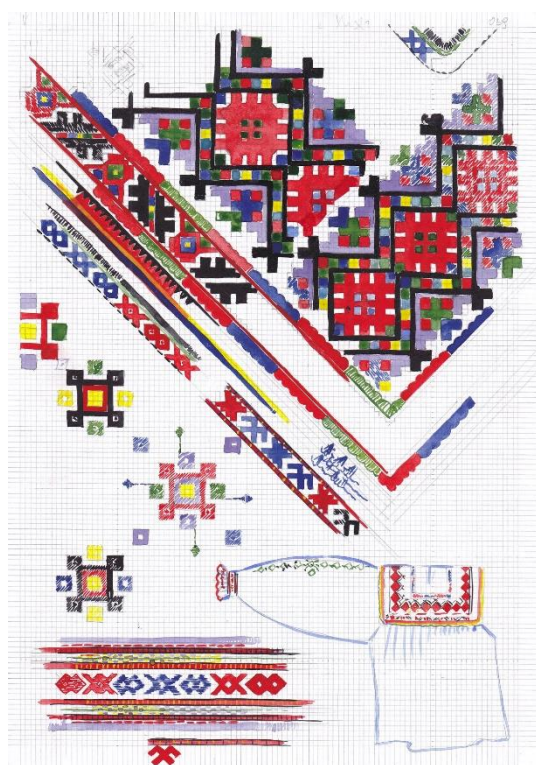

1.34.

Рис. 1.34. Колекція О. Гал. Схема вишивки на жіночій сорочці. Архів Олі Гал.

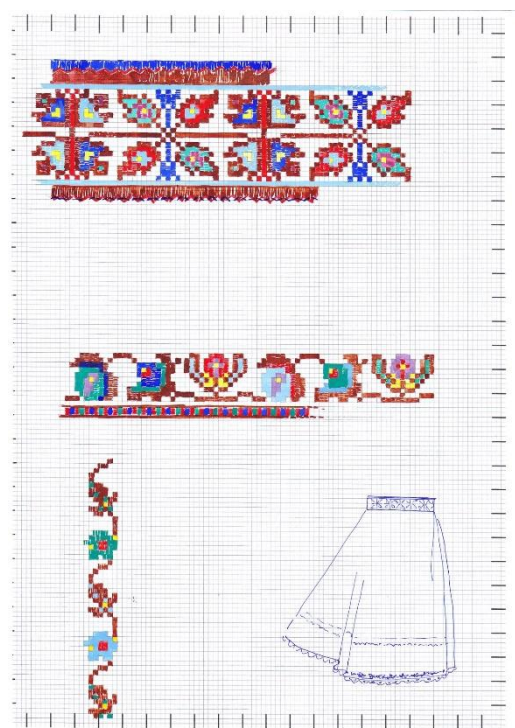

1.35.

Рис. 1.35. Колекція О. Гал. Схема вишивки на спідниці. Архів Олі Гал.



1.36.

Рис. 1.36. Жінки у с. Салдобош (Стеблівка) Хустського району. 1921-1922 роки.
Фото А. Кожмінової.



1.37.

Рис. 1.37. Жіночий народний крій. 1921-1922 роки. Фото А. Кожмінової.



1.38.

Рис. 1.38. Народний стрій у долині Тур'ї. 1921-1922 роки. Фото А. Кожмінової.



1.39.

Рис. 1.39. Прядіння ниток. Ужок. 1921-1922 роки. Фото А. Кожмінової.

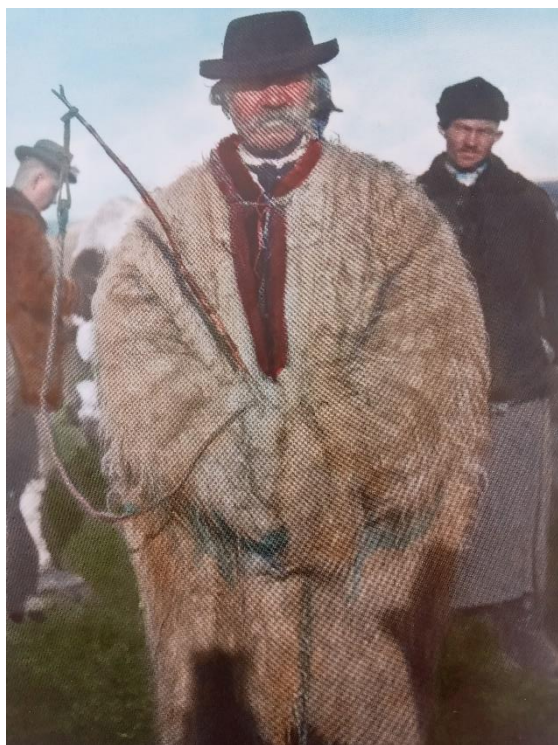

1.40.

Рис. 1.40. Словак з околиць Ужгорода. 1921 рік. Фото Р. Гулки.



1.41.

Рис. 1.41. Гуцулка з дочкою на руді, с. Ясіня Рахівського району. 1921 рік. Фото Р. Гулки.



1.42.



1.43.

Рис. 1.42. Гуцулки. 1920 рік. Фото Ф. Заплетала.

Рис. 1.43. Міжгір'я. Три покоління. 1920 рік. Фото Ф. Заплетала.



Рис. 1.44. Ринок з худобою, Великий Бичків. 1920-ті роки. Фото Б. Ваврушка.



Рис. 1.45. Родина гуцулів перед будинком. 1934 рік. Фото В. Мебіуса.



Рис. 1.46. Сім'я, с. Ужок Великоберезнянського району. 1939 рік. Фото М. Бурк-Вайт.



Рис. 1.47. Вигляд сільських дітей, які позують для фотографії. 1938 рік.
Фото В. Вендівера.



1.48.

Рис. 1.48. Жінки в народному вбранні, с. Нижня Апша Тячівського району. 1940-ві роки.
Фото з архіву І. Ботоша.



1.49.

Рис. 1.49. Чоловік в народному вбранні, с. Нижня Апша Тячівського району. 1940-ві роки.
Фото з архіву І. Ботоша.



1.50.

Рис. 1.50. Єврей. Торговець овочами за своїм прилавком. Фото Р. Вишняка.



1.51.

Рис. 1.51. Єврей. Торговець худобою на ринку в Хусті. Фото Р. Вишняка.



1.52.



1.53.

Рис. 1.52. Чоловік в народному вбранні. 1939 рік. Фото Б. Пала.

Рис. 1.53. Жінка в народному вбранні. 1939 рік. Фото Б. Пала.



Рис. 1.54. Закарпаття. 1991 рік. Фото Д. Киндрової.



1.55.

Рис. 1.55. Надгробок на могилі Кузюка Василя, с. Лазещина. 2020 р.
Фото з архіву автора.



1.56.

Рис. 1.56. Надгробок на могилі Маскалюк Явдохи, с. Лазещина. 2020 р.
Фото з архіву автора.



Рис. 1.57. Надгробок на могилі Демедюк Михайла та Досі, с. Лазещина. 2020 рік.
Фото з архіву автора.



1.58.



1.59.

Рис. 1.58-1.59. Фрагменти надгробків на «веселому» цвинтарі у с. Сепинца (Румунія). 2019 рік. Фото з архіву автора.



Рис. 1.60.



Рис. 1.61.

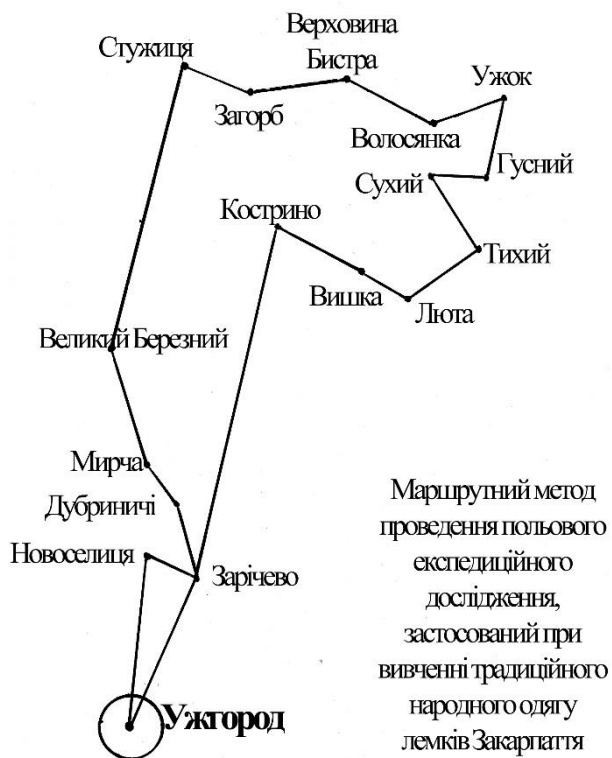

Рис. 1.62.



Рис. 1.63.



Рис. 1.64.

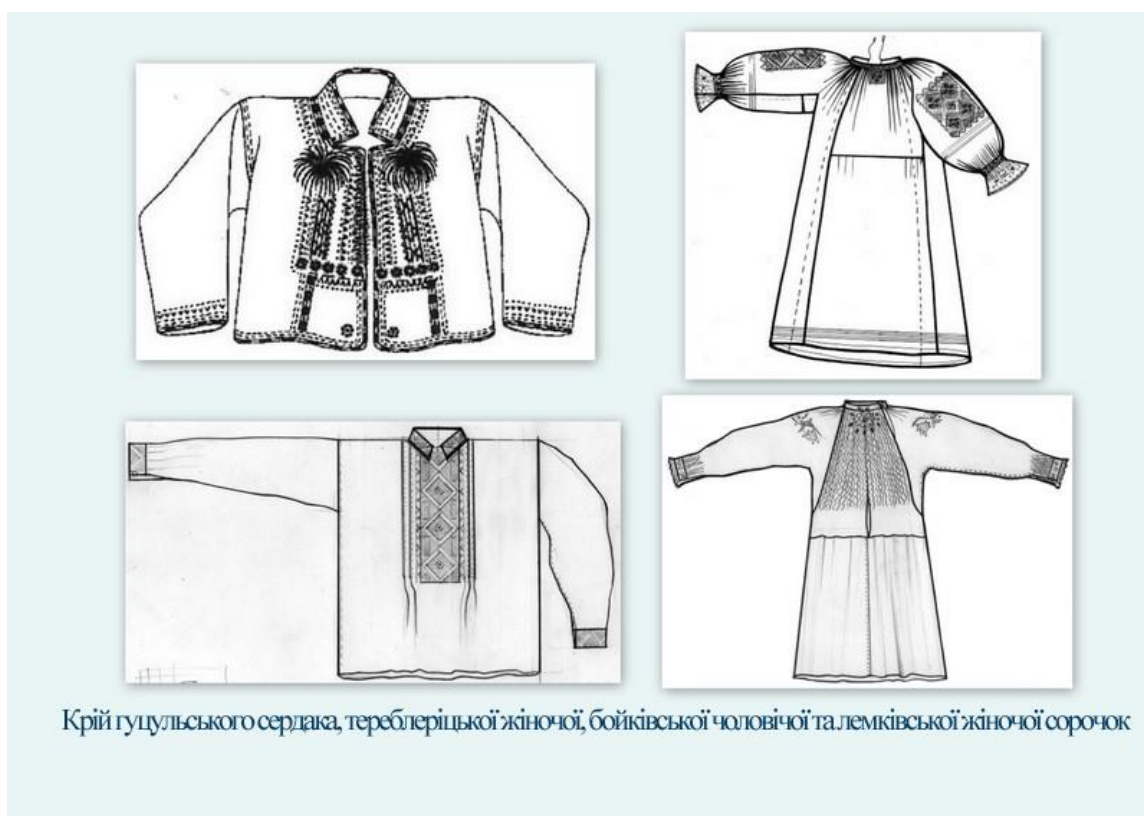

Рис. 1.65.

Етнографічна карта Закарпаття

- I. Гуцули
- II. Бойки
- III. Лемки
- IV. Долиняни
 - IV.1. Марамороські долиняни
 - IV.2. Боржавські долиняни
 - IV.3. Ужанські долиняни
 - IV.4. Перечинсько-Березнянські долиняни
- V. Румуни
- VI. Угорці

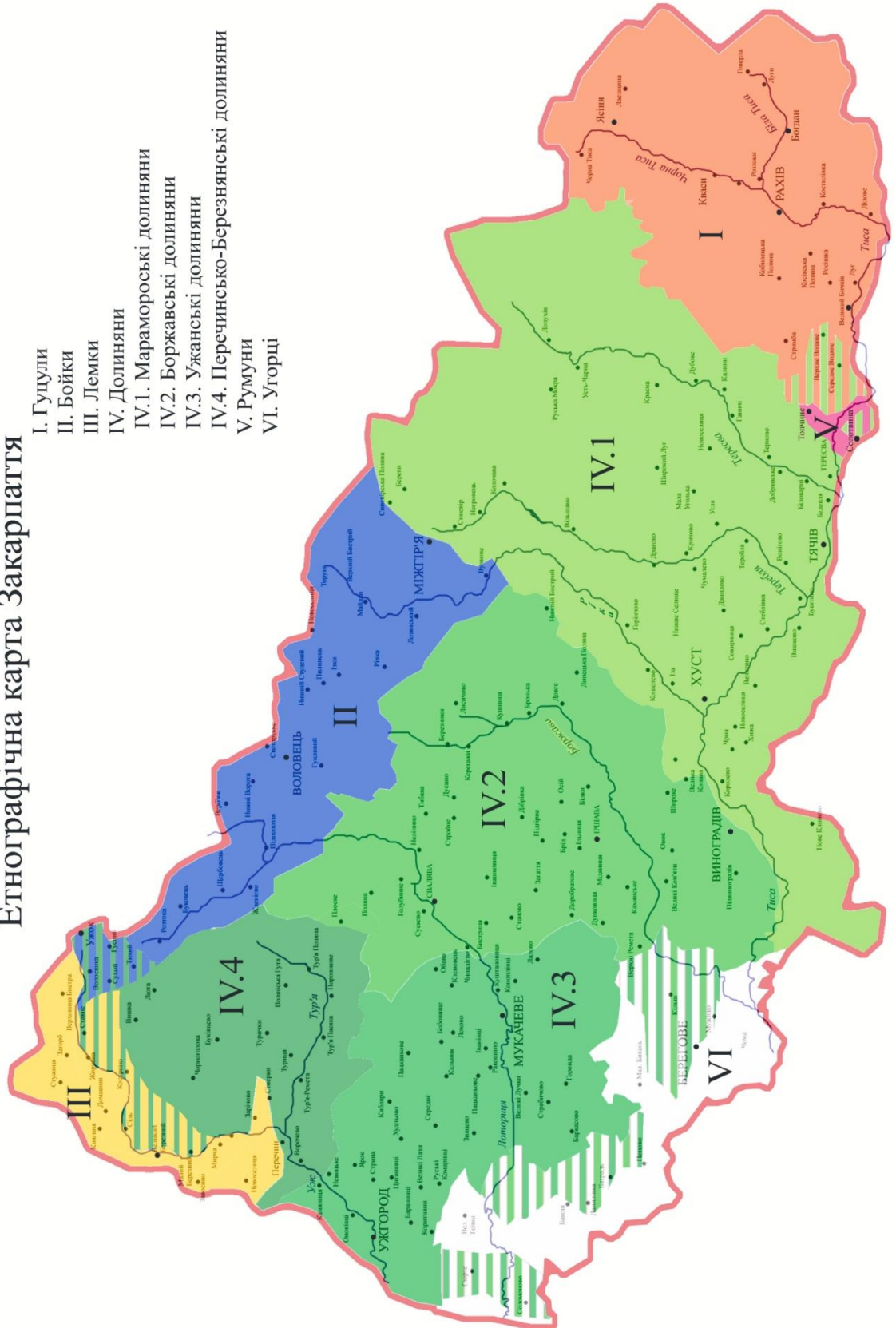

КАРТА ЛОКАЛЬНИХ КОМПЛЕКСІВ ТРАДИЦІЙНОГО НАРОДНОГО ВБРАННЯ ЗАКАРПАТТЯ

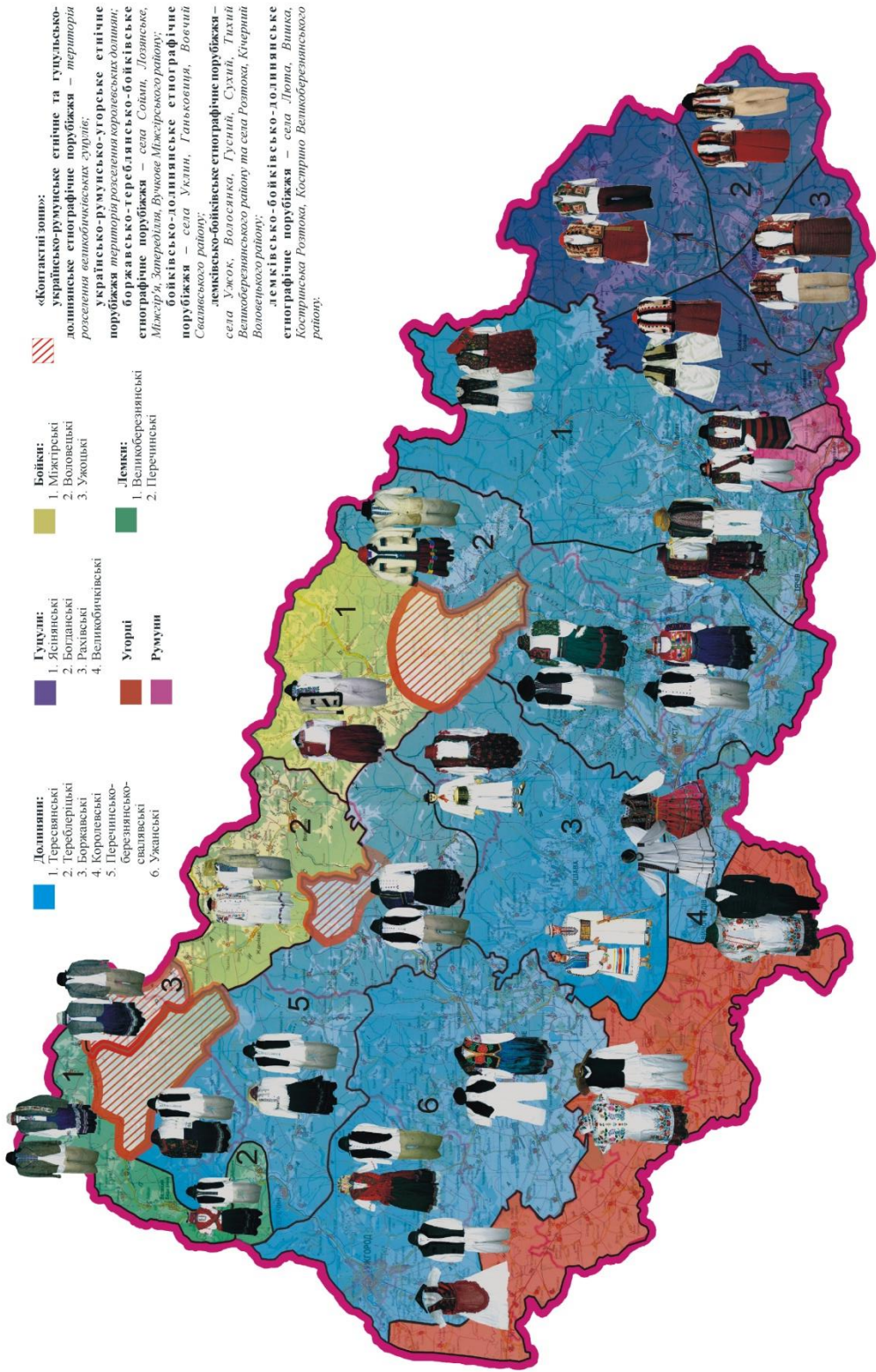

РОЗДІЛ 2. Народний одяг як прояв етнічної ідентичності етнографічних груп українців Закарпаття

КАРТА ЛОКАЛЬНИХ КОМПЛЕКСІВ ТРАДИЦІЙНОГО НАРОДНОГО ВБРАННЯ ДОЛІНЬ ЗАКАРПАТТЯ

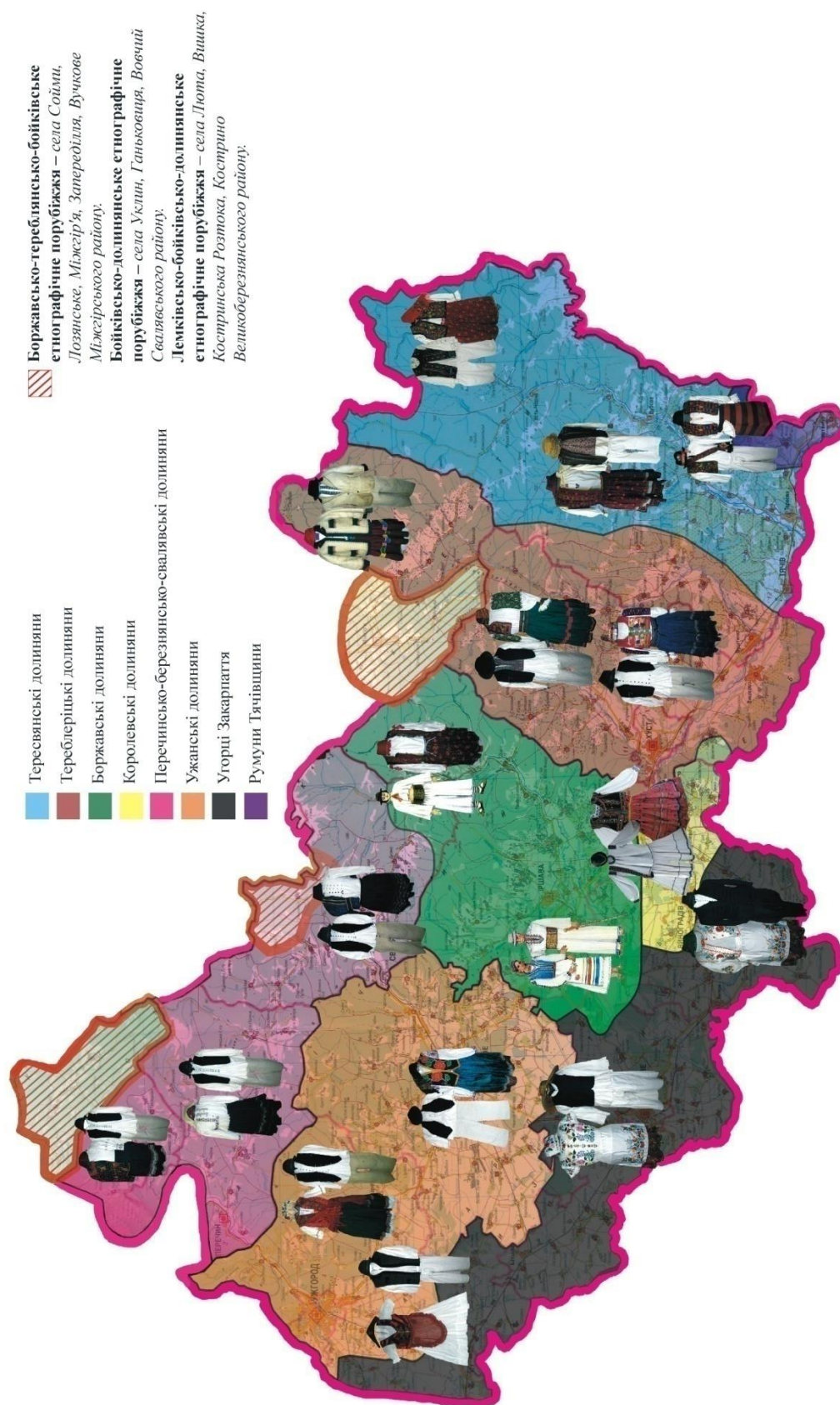

ТЕРЕБЛЕРЦЬКІ ДОЛИНЯНИ





Рис. 2.1, 2.2. Жіночі сорочки, с. Синевир, Міжгірський р-н. Домоткане полотно, вишивка, низина. 20-ті рр. XX ст. (Фото з архіву автора, ФЗКМ Е: 3255/24230).



Рис. 2.3, 2.4. Крій жіночої сорочки, с. Колочава, Міжгірський р-н. Домоткане полотно, вишивка, низина. 20-ті рр. XX ст. (Рисунок Р.І. Пилипа).



Рис. 2.5. Дівчина в народному вбранні, с. Буштино Тячівського району. 40-ві рр. XX ст.

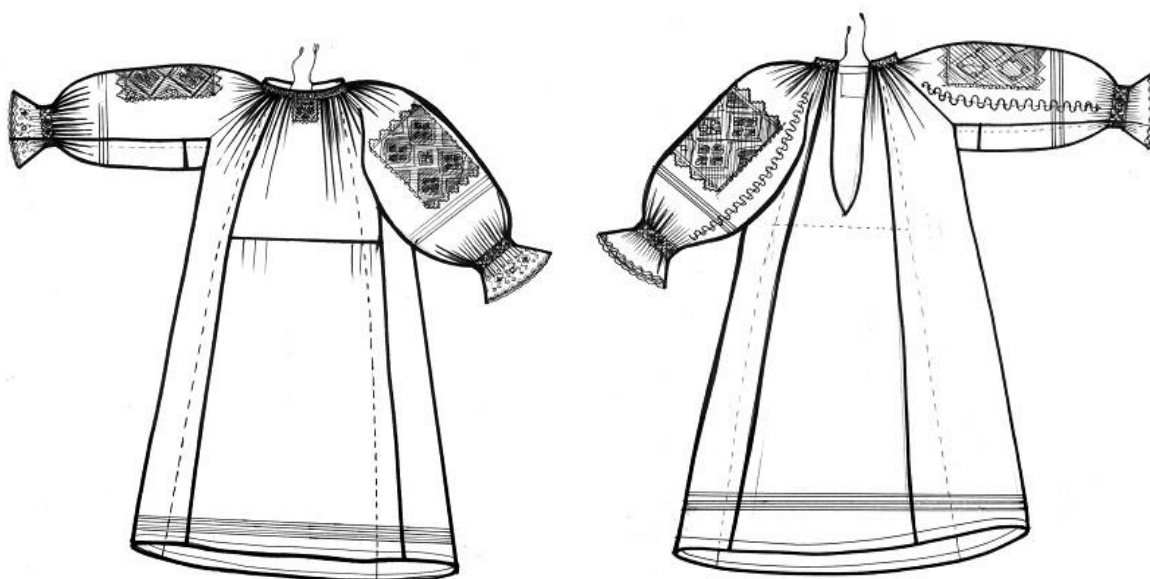

2.6, 2.7, 2.8



2.9, 2.10, 2.11

Рис. 2.6-2.8 З'єднувальні шви на жіночих сорочках, села Кошельово, Стеблівка, Хустський р-н, Буштино, Тячівський р-н. Домоткане полотно, вишивка, низина, кучерявий стіб. 20-30-ті рр. XX ст. (ФЗКМ Е: 4286/30223; ФМЕХП Е: 69650/4354; ФРМЕПТ: 7).

Рис. 2.9 «Розпурка» на рукаві жіночої сорочки, с. Синевир, Міжгірський р-н. Початок XX ст. (ФЗКМ Е: 3256/24231).

Рис. 2.10, 2.11 Орнаментальна смуга уздовж з'єднувального шва на рукавах жіночих сорочок, села Вонігово, Тячівський р-н, Данилово, Хустський р-н. Домоткане полотно, вишивка, низина, кучерявий стіб. 20-40-ві рр. XX ст. (ФЗМНАП О: 12395/259; ФЗМНАП О: 12396/260).



2.12, 2.13

Рис. 2.12, 2.13 Жіночі сорочки, с. Буштино, Вонігово, Тячівський р-н. Домоткане полотно, вишивка, кучерявий стіб, вирізування, обмітування, декоративні загинки («гайташики»). 20-40-ві рр. ХХ ст. (ФРМЕПТ: 3; ФРМЕПТ: 27).



2.14, 2.15

Рис. 2.14 Жінка вишиває заспудьницю, с. Синевир, Міжгірський р-н. 30-ті рр. ХХ ст. Фото з архіву автора.

Рис. 2.15. Дівчата, с. Колочава, Міжгірський р-н. 20-ті рр. ХХ ст. (С.К. Маковський «Народное искусство Подкарпатской Руси». Ужгород : Пламя, 1925. С. 110).



Рис. 2.16 Дівчата з Міжгірщини. 20-ті рр. XX ст.



Рис. 2.17 Заміжні жінки, с. Колочава, Міжгірський р-н. 20-ті рр. XX ст. (С.К. Маковський «Народное искусство Подкарпатской Руси». Ужгород: Пламя, 1925. С. 110).



Рис. 2.18 Жіноча сорочка («рукави»), села Синевир, Міжгірський р-н, Теребля, Тячівський р-н. Домоткане полотно, вишивка, кучерявий стіб. 20-ті рр. XX ст. (ФМЕХП Е: 77531/6532).



Рис. 2.19, 2.20. Жіночі сорочки («косиці»), села Буштино, Теремля, Тячівський р-н. Домоткане полотно, вишивка, кучерявий стіб. 20-40-ві рр. ХХ ст. (ФРМЕПТ: 17; ФРМЕПТ: 22).

Рис. 2.21, 2.22. Жіночі сорочки («косиці»), с. Міжгір'я, Міжгірський р-н. Домоткане полотно, вишивка, низина. 20-40-ві рр. ХХ ст. (ФМЕХП Е: 77477/6478; ФМЕХП Е: 77488/6489).



Рис. 2.23-2.25. Жіноча сорочка («ромованка»), с. Угтя, Тячівський р-н. Домоткане полотно, вишивка, низина, вирізування, обмітування. 20-30-ті рр. ХХ ст. (ФЗМНАП О: 12397/261).



2.26, 2.27, 2.28



2.29, 2.30, 2.31

Рис. 2.26-2.31. Кольорова гама вишивки жіночих сорочок тереблеріцьких долин'ян. Домоткане полотно, вишивка, кучерявий стіб, низина. Кінець XIX – 20-ті рр. XX ст. (Фото з архіву автора).



2.32, 2.33, 2.34



2.35, 2.36, 2.37



2.38, 2.39

Рис. 2.32-2.39. Кольорова гама вишивки жіночих сорочок тереблеріцьких долинян. Домоткане полотно, вишивка, кучерявий стіб, низина, хрестик. 20-40-ві рр. ХХ ст. (Фото з архіву автора).



Рис. 2.40, 2.41. Жіноча сорочка («свита»), с. Буштино, Тячівський р-н. Фабрична матерія («дамаск»), фабричні стічки, мережки. 30-40-ві рр. ХХ ст. (ФРМЕПТ: 19).

ТЕРЕСВЯНСЬКІ ДОЛИНЯНИ





Рис. 2.42. Крій жіночої сорочки «руського» крою, с. Нересниця, Тячівський р-н. Кінець XIX ст. (Рисунок І.Ф. Симоненко). (Симоненко І.Ф. Соціалістичні перетворення у побуті трудящих села Нересниці Закарпатської області. К. : Видавництво Академії наук УРСР, 1957. С. 90).



Рис. 2.43. Крій жіночої сорочки «руського» крою, с. Нересниця, Тячівський р-н. Початок XX ст. (Рисунок І.Ф. Симоненко). (Симоненко І.Ф. Соціалістичні перетворення у побуті трудящих села Нересниці Закарпатської області. К. : Видавництво Академії наук УРСР, 1957. С. 92).

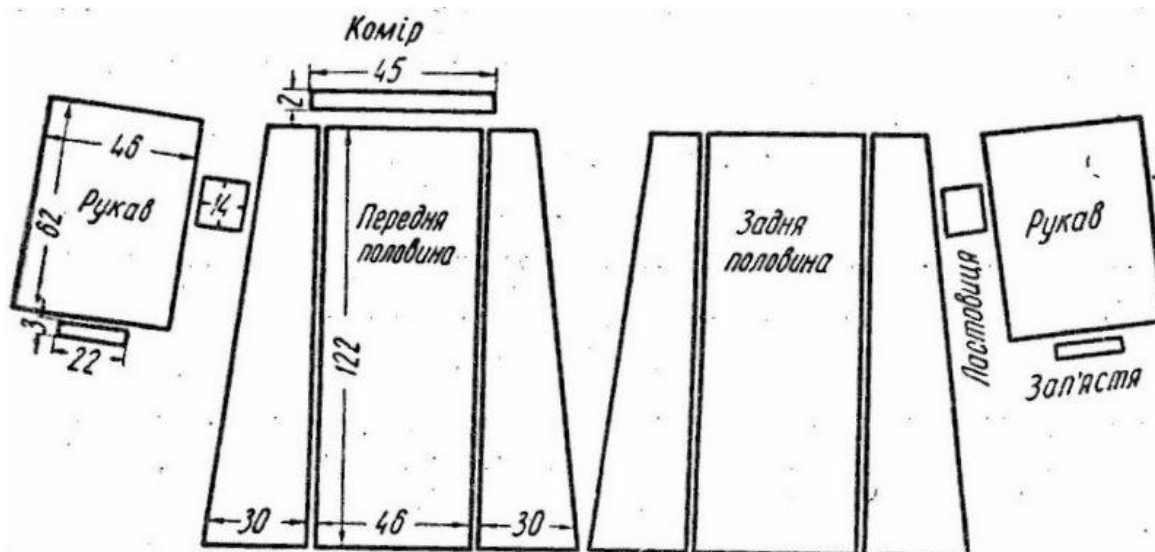

Рис. 2.44. Крій жіночої «волоської» сорочки, с. Біловарці, Тячівський р-н. Початок 20-х рр. XX ст. (Рисунок Р.І. Пилипа).

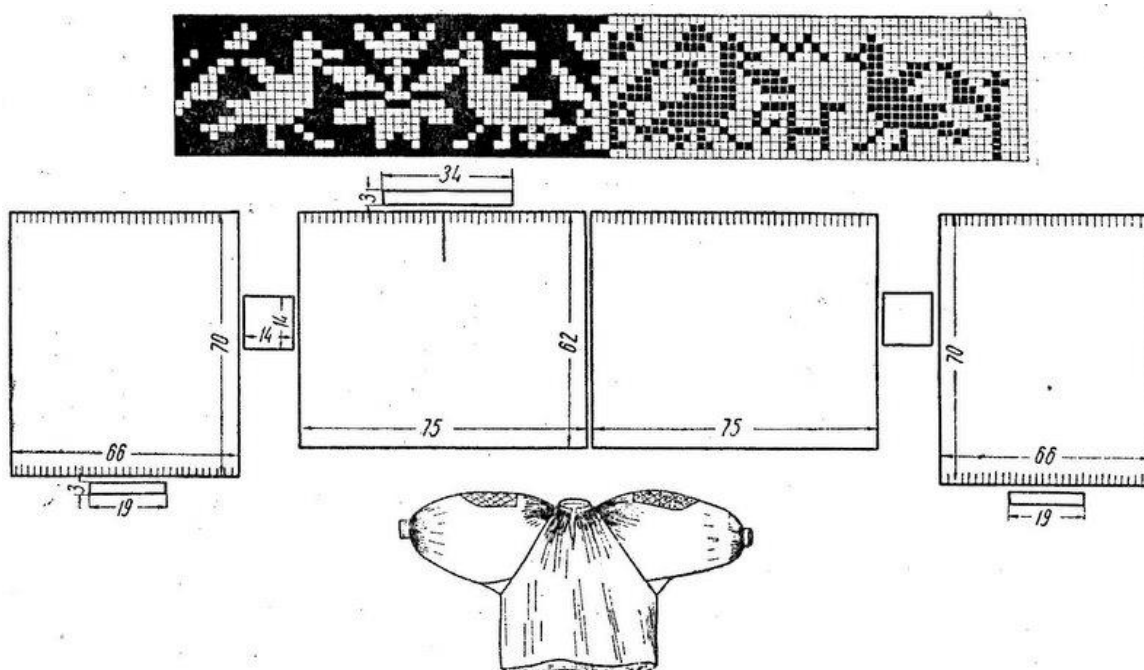

Рис. 2.45, 2.46. Жіночі «волоські» сорочки, села Підпleshа, Терново, Тячівський р-н. Домоткане полотно, вишивка, низина, хрестик. 20-40-ві рр. XX ст. (ФЗМНАПО: 14394/406; ЕКМТ: інв. № не присвоєно).

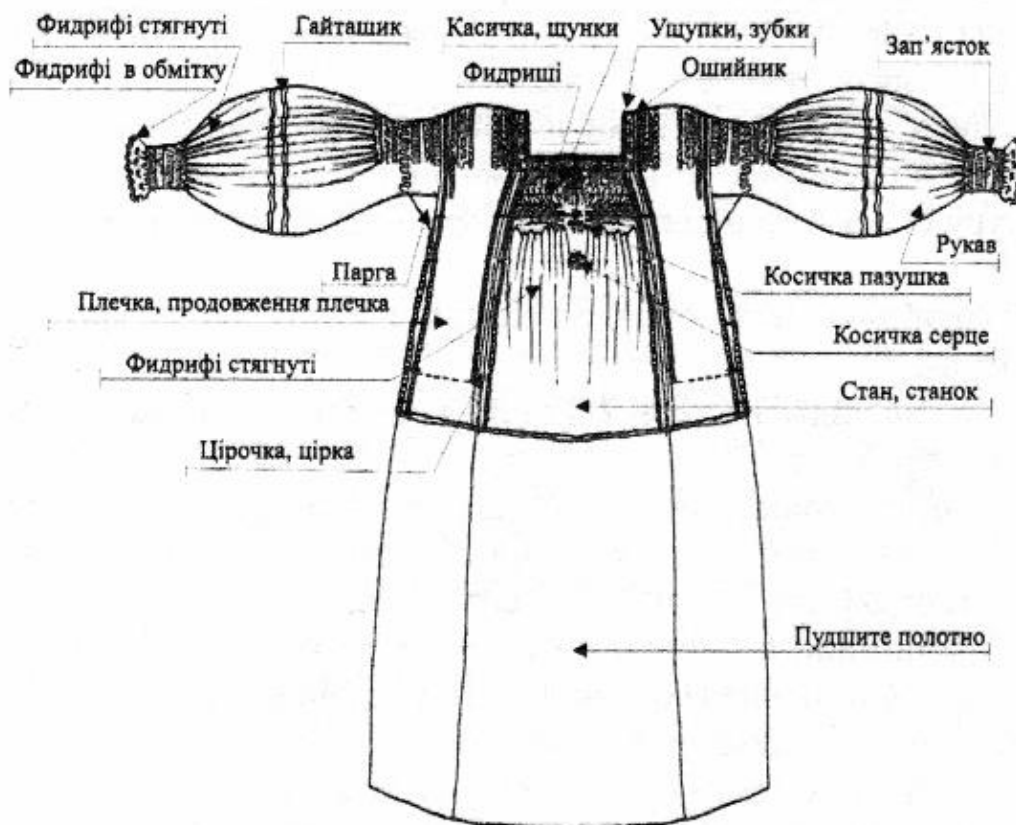

Рис. 2.47, 2.48 Оздоблення з'єднувальних швів жіночих «волоських» сорочок, села Добрянське, Підплеша, Тячівський р-н. 20-30-ті рр. ХХ ст. (ФЗКМ Е: 2404/18337; ФЗМНАП О: 14394/406).



Рис. 2.49, 2.50. Морщення («збирання») верхньої частини пілок та верхньої плечової частини рукавів жіночих «волоських» сорочок, села Добрянське, Бедевля, Тячівський р-н. 20-30-ті рр. ХХ ст. (ФЗКМ Е: 2952/22748; ФЗМНАП О: 9975/3823).

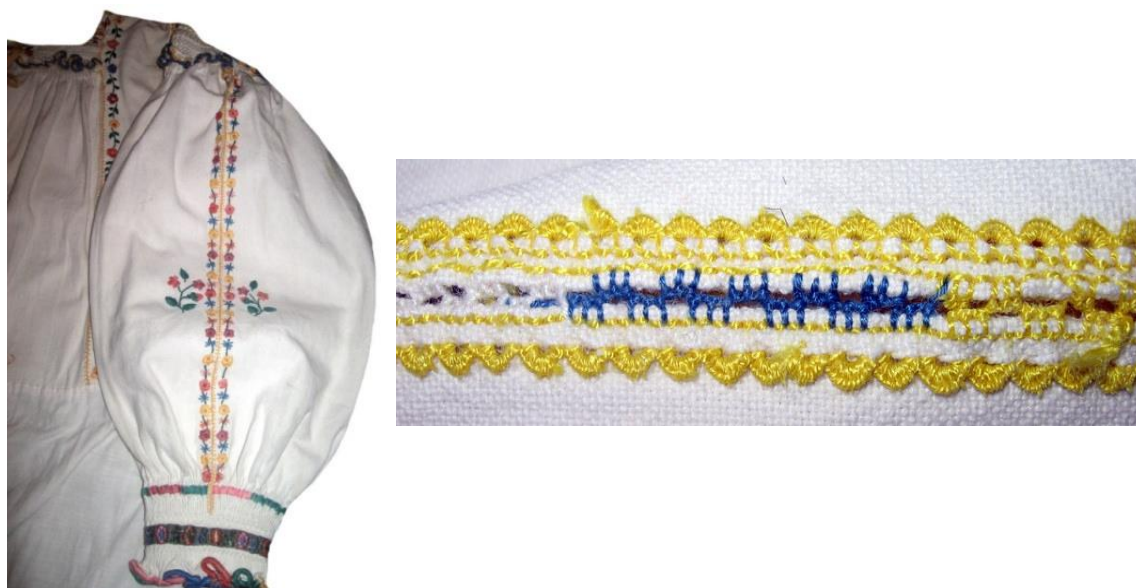

Рис. 2.51, 2.52. Орнаментальні смуги вишивки під «ошийником» жіночих «волоських» сорочок, села Тересва, Бедевля, Тячівський р-н. Домоткане полотно, вишивка, хрестик, низина. 20-ті рр. ХХ ст. (ФЗМНАП ЛМ: 12318/197; ФЗМНАП ЛМ: 12481/330).



Рис. 2.53, 2.54. Плетені шnurки на жіночих «волоських» сорочках, села Бедевля, Тячівський р-н. 20-ті рр. ХХ ст. (Фото з архіву автора).



Рис 2.55, 2.56. Стилiзовані квітки та хрести на нагрудній частині «волоських» жіночих сорочок. Домоткане полотно, вишивка, хрестик, двостороння гладь. 20-40-ві рр. ХХ ст. (Фото з архіву автора).



Рис. 2.57, 2.58. Морщені манжети та волани («фодри») на рукавах жіночих «волоських» сорочок. Домоткане полотно, вишивка, низина, гладь. 20-40-ві рр. ХХ ст. (Фото з архіву автора).



Рис. 2.59. Поєднання морщення, мережок, вирізування, виколювання, обмітування та вишивки при оздобленні верхньої частини рукавів («плічок») жіночих «волоських» сорочок. 20-40-ві рр. XX ст. (Фото з архіву автора).



2.60



2.61



2.62, 2.63

Рис. 2.60. Орнаментальні композиції вишивки верхньої плечової частини рукавів «волоських» сорочок старших жінок, села Красна, Усть-Чорна, Руська Мокра, Тячівський р-н. Домоткане полотно, вишивка, хрестик. 20-ті рр. ХХ ст. (ФЗМНАП ЛМ: 12317/196).

Рис. 2.61. Орнаментальні композиції вишивки верхньої плечової частини рукавів «волоських» сорочок дівчат та молодих жінок, села Красна, Усть-Чорна, Руська Мокра, Тячівський р-н. Домоткане полотно, вишивка, хрестик. 20-ті рр. ХХ ст. (ФЗМНАП ЛМ: 12318/197).

Рис. 2.62, 2.63. Орнаментальні композиції вишивки верхньої плечової частини рукавів жіночих «волоських» сорочок, с. Руська Мокра, Комсомольськ, Тячівський р-н. Домоткане полотно, вишивка, хрестик. 20-ті рр. ХХ ст. (ФЗМНАП ЛМ: 12392/256).



2.64, 2.65



2.66., 267



2.68

Рис. 2.64-2.68. Варіанти кольорової гама вишивки жіночих «волоських» сорочок, села долини р. Тересви, Тячівський р-н. Домоткане полотно, вишивка, низина, гладь. 20-40-ві рр. XX ст. (Фото з архіву автора).



Рис. 2.69-2.71 Жіноча весільна сорочка, с. Нересниця, Тячівський р-н. Домоткане полотно, вишивка, низина, мережки. Початок XX ст. (ФЗМНАП О: 10398/4084).



2.72



2.73

Рис. 2.72, 2.73 Коротка жіноча сорочка («полотнянка», «блузка»), с. Руська Мокра, Тячівський р-н. Домоткане полотно, вишивка, хрестик. 40-ві рр. ХХ ст. (ФЗМНАП О: 14510/417).



2.74, 2.75



2.76, 2.77



2.78

Рис. 2.74-2.78 Варіанти кольорової гами вишивки жіночих «волоських» сорочок, села долини р. Тересви, Тячівський р-н. Домоткане полотно, вишивка, низина, гладь. 20-40-вірр. XX ст. (Фото з архіву автора).



2.79



2.80

Рис. 2.79-2.80. Жінки у традиційних «волоських сорочках», с. Нижня Апша Тячівського району. 30-ті рр. XX ст. Фото з приватної колекції Івана Ботоша.

КОРОЛЕВСЬКІ ДОЛІНЯНИ



2.81, 2.82



2.89, 2.90, 2.91, 2.92

Рис. 2.81-2.92. Жіночі сорочки («свити»), села Хижа, Новоселиця, Виноградівський р-н. Домоткане полотно, вишивка, хрестик, фабричні стрічки. Кінець XIX ст. (ФЗКМ Е: 1306/1/8367; ФЗКМ Е: 4603/35787).

Вишивкою оздоблювали контури коміра, «пуслика», пояс, нижню частину подолка та манжети. Орнаментальна композиція мала вигляд вузьких (2-5 см) смуг геометризovanого чи квітково-рослинного орнаменту, обрамлених дрібними геометричними фігурами. Контури орнаментальних композицій декорували рубцюванням та різноманітними обмітувальними швами. Основними мотивами виступали квітки, трикутники, ромбики, квадратики, ламані лінії («кривулі»), «вазони»..



2.93, 2.94

Рис. 2.93. Коротка жіноча сорочка, с. Хижа, Виноградівський р-н. Домоткане полотно, вишивка, низина. 20-ті рр. XX ст. (ФЗМНАП О: 5626/2562).

Рис. 2.94. Жінки у народному вбранні, с. Хижа, Виноградівський р-н. 30-ті рр. XX ст. (Фото з архіву автора).



2.95, 2.96

Рис. 2.95, 2.96. Орнаментальна композиція вишивки на прямокутній вставці («пуслику») жіночої сорочки, с. Хижа, Виноградівський р-н. Домоткане полотно, вишивка, низина. 30-ті рр. ХХ ст. (ФЗКМ Е: 3059/23245).



2.97, 2.98, 2.99

Рис. 2.97-2.99. Орнаментальна композиція вишивки на рукавах жіночої сорочки, с. Хижа, Виноградівський р-н. Домоткане полотно, вишивка, низина. 30-ті рр. ХХ ст. (ФЗКМ Е: 3059/23245).



2.100, 2.101, 2.102



2.103, 2.104

Рис. 2.100. Домінування чорних барв з вкрапленнями жовтих, білих, синіх і рожевих у вишивці жіночих сорочок, с. Чорнотисово, Виноградівський р-н. Домоткане полотно, вишивка, низина. Початок XX ст. (ФЗМНАП ЛМ: 12564/413).

Рис. 2.101. Домінування червоно-чорних барв з вкрапленнями жовтих, синіх і зелених у вишивці жіночих сорочок, села Хижа, Чорнотисово, Виноградівський р-н. Домоткане полотно, вишивка, низина. Початок 20-х рр. XX ст. (ФЗМНАП ЛМ: 12475/324).

Рис. 2.102. Поєднання синьо-коричнево-зелених кольорів при відсутності чорного у вишивці жіночих сорочок, с. Хижа, Виноградівський р-н. Домоткане полотно, вишивка, низина. 20-ті рр. XX ст. (ФЗМНАП ЛМ: 12585/434).

Рис. 2.103. Домінування коричневих барв з вкрапленнями синіх, зелених, червоних і жовтих у вишивці жіночих сорочок, с. Хижа, Виноградівський р-н. Домоткане полотно, вишивка, низина. 20-ті рр. XX ст. (ФЗМНАП ЛМ: 12474/323).

Рис. 2.104. Домінування жовто-синьо-фіолетових барв з вкрапленнями голубих і червоних у вишивці жіночої сорочки, с. Чорнотисово, Виноградівський р-н. Домоткане полотно, вишивка, низина. 20-40-ві рр. XX ст. (ФЗМНАП ЛМ: 12474/323).



2.105, 2.106, 2.107

Рис. 2.105-2.107. Жіноча блузка («свита»), с. Хижа, Виноградівський р-н. Фабрична матерія, фабричні стрічки та мережки. 30-40-ві рр. ХХ ст. (ФЗМНАП О: 4858/2297).

БОРЖАВСЬКІ ДОЛІНЯНИ





2.108, 2.109

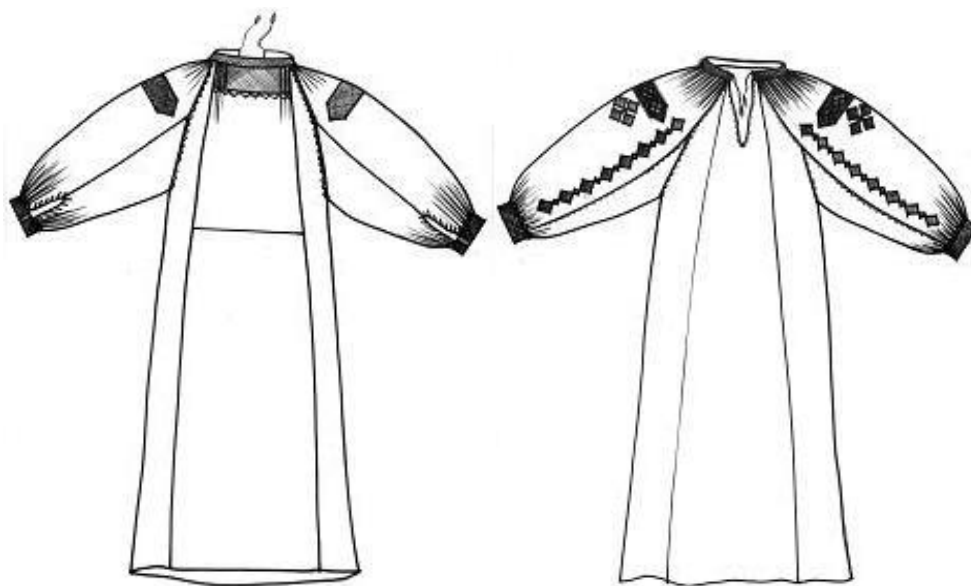

2.110, 2.111

Рис. 2.108. Дівчина у народному вбранні, с. Довге, Іршавський р-н. 20-ті рр. ХХ ст. (Фото з архіву автора).

Рис. 2.109. Жіноча сорочка («довганя»), с. Кушниця, Іршавський р-н. Домоткане полотно, вишивка, кучерявий стіб. Початок ХХ ст. (ФЗКМ Е: 4201/29334).

Рис. 2.110, 2.111. Крій жіночої сорочки («довгані»), с. Кушниця, Іршавський р-н. Домоткане полотно, вишивка, кучерявий стіб. Початок ХХ ст. (ФЗКМ Е: 4201/29334). (Рисунок Р.І. Пилипа).



2.112, 2.113

Рис. 2.112. «Пазуха» – верхня частина передньої пілки жіночої сорочки («довгані»), с. Керецьки, Свалявський р-н. Домоткане полотно, чинувате тканиня, вишивка, хрестик. 20-ті рр. XX ст. (ФЗМНАП О: 3823/1603).

Рис. 2.113 «Краска» – верхня частина «пазухи» жіночої сорочки («довгані»), с. Керецьки, Свалявський р-н. Домоткане полотно, чинувате тканиня, вишивка, хрестик. 20-ті рр. XX ст. (ФЗКМ Е: 4201/29334).

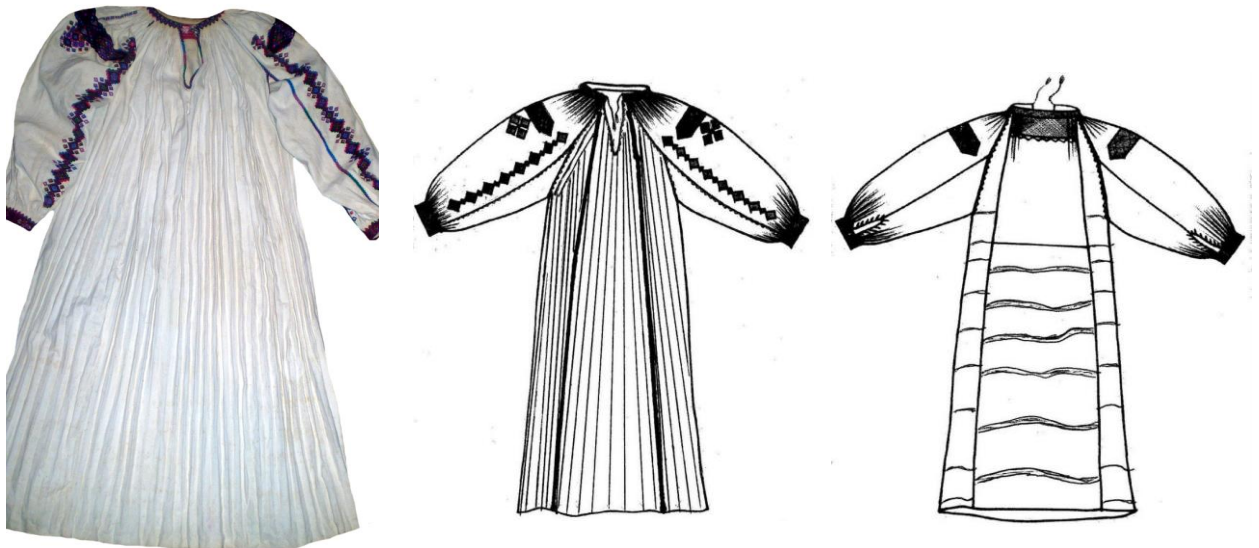

2.114, 2.115, 2.116

Рис. 2.114. Жіноча сорочка («довганя»), с. Керецьки, Свалявський р-н. Домоткане полотно, вишивка, низина, хрестик. 20-40-ві рр. XX ст. (ФЗМНАП О: 3591/1508).

Рис. 2.115. Крій жіночої сорочки («довгані»), с. Довге, Іршавський р-н. Домоткане полотно, вишивка, низина, хрестик. 20-40-ві рр. XX ст. (ФЗМНАП О: 11502/14). (Рисунок Р.І. Пилипа, В.В. Коцана).

Рис. 2.116. Сорочка («збиранка») жінки старшого віку, с. Довге, Іршавський р-н. 20-ті рр. XX ст. (ФЗМНАП О: 6182/2845). (Рисунок Р.І. Пилипа, В.В. Коцана).

Найпишніше оздоблювались рукави жіночих боржавських сорочок. Від розміщення на них орнаменту, кольорової гами вишивки, способів розміщення складових орнаменту можна було визначити ареал поширення сорочки. У верхній, плечовій частині рукава технікою «кучерявий стег» вишивали поперечну смугу («наплечник») (30-40×3-6 см).



2.117, 2.118, 2.119

Рис. 2.117-2.119. Орнаментальна композиція «наплечників» на жіночих сорочках, села Керецьки, Свалявський р-н, Довге, Іршавський р-н. Домоткане полотно. вишивка, кучерявий стіб. 20-ті рр. ХХ ст. (ФЗМНАП О: 11509/21; ФЗМНАП О: 11510/22; ФЗМНАП О: 11511/23).

Різноманітністю форми вирізнявся ромб («хвостик»), вишитий під «наплечником».



Рис. 2.120. Ромб («хвостик») на рукаві жіночої сорочки, с. Керецьки, Свалявський р-н. Домоткане полотно, вишивка, кучерявий стіб, низина. 20-ті рр. ХХ ст. (ФЗМНАП О: 11492/4).

Рис. 2.121-2.125. Варіанти «хвостика» на жіночих сорочках, с. Керецьки, Свалявський р-н. Домоткане полотно, вишивка, кучерявий стіб, хрестик. 20-40-ві рр. ХХ ст. (ФЗМНАП О: 3591/1508; Експозиція Свалявського краєзнавчого районного музею (м. Свалява) (далі – ЕСКРМ:); ФЗМНАП О: 11508/20; ФЗМНАП О: 3581/1498; ФЗМНАП О: 3596/15).



2.126, 2.127

Рис. 2.126. Вертикальна поздовжня смуга, вишита вздовж зовнішнього шва рукавів жіночих сорочок, села Керецьки, Березники, Свалявський р-н. Домоткане полотно, вишивка, кучерявий стіб, хрестик. 20-40-ві рр. ХХ ст. (Фото з архіву автора).

Рис. 2.127. Смуги («партички») у верхній частині рукавів жіночих сорочок, с. Керецьки, Свалявський р-н. Домоткане полотно, вишивка, низина. 20-40-ві рр. ХХ ст. (Фото з архіву автора).



2.128, 2.129



2.130, 2.131, 2.132, 2.133

Рис. 2.128-2.129. Орнаментальна композиція «наплечників» на жіночих сорочках, с. Довге, Іршавський р-н. Домоткане полотно, вишивка, кучерявий стіб. 20-ті рр. ХХ ст. (ФЗМНАП О: 6614/ 2962; ФЗМНАП О: 6644/2982; ФЗМНАП О: 6703/3039).

Рис. 2.130. Ромб («хвостик») на рукавах жіночих сорочок, с. Довге, Іршавський р-н. Домоткане полотно, вишивка, кучерявий стіб. 20-ті рр. ХХ ст. (Фото з архіву автора).

Рис. 2.131-2.133. Вертикальна поздовжня смуга, вишита вздовж зовнішнього шва рукавів жіночих сорочок, с. Довге, Іршавський р-н. Домоткане полотно, вишивка, кучерявий стіб, хрестик. 20-40-ві рр. ХХ ст. (Фото з архіву автора).



2.134, 2.135



2.136, 2.137, 2.138



2.139, 2.140

Рис. 2.134-2.140. Жіночі сорочки («довгані») та варіанти їх оздоблення, с. Лозянське, Міжгірський р-н. Домоткане полотно, вишивка, кучерявий стіб, хрестик. 20-40-ві рр. ХХ ст. (ФЗМНАП О: 3949/1674; ФЗМНАП О: 3950/1675).



Рис. 2.141. Жінка у традиційному народному вбранні боржавських долиннян.
Фото з архіву автора.

ТУРЯНСЬКІ ДОЛИНЯНИ



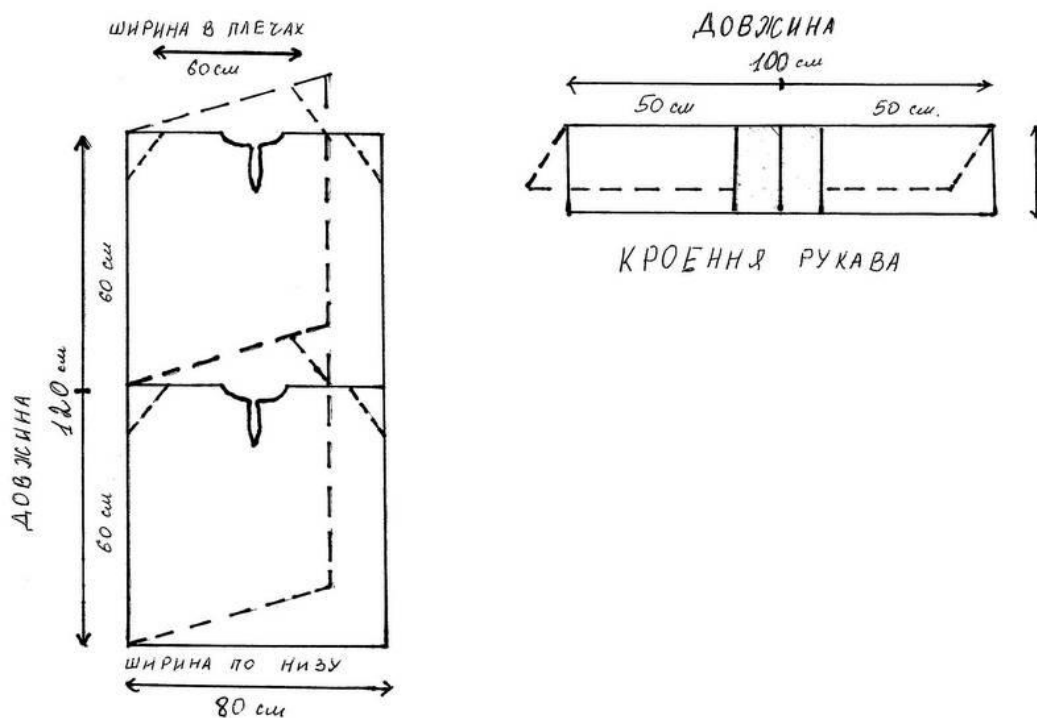

2.142

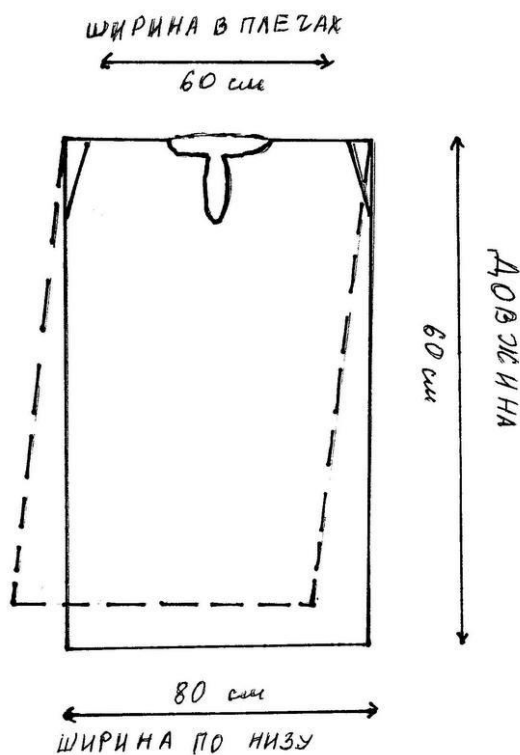

2.143

Рис. 2.142. Крій жіночої сорочки («опліччя») з одним бічним швом, села Турянської долини. Початок ХХ ст. (Рисунок автора).

Рис. 2.143. Крій жіночої сорочки («опліччя») з двома бічними швами, села Турянської долини. Початок 20-х рр. ХХ ст. (Рисунок автора).



2.144, 2.145 2.146

Рис. 2.144-2.146. Жіноча сорочка («опліччя»), с. Тур'я-Бистра, Перечинський р-н. Домоткане полотно, вишивка, хрестик. 20-ті рр. ХХ ст. (ФЗМНАП О: 10829/4202).



Рис. 2.147. Жіноча сорочка («опліччя»), с. Ликіцари, Перечинський р-н. Домоткане полотно, вишивка, хрестик. 20-ті рр. ХХ ст. (ФЗМНАП О: 10827/4201).

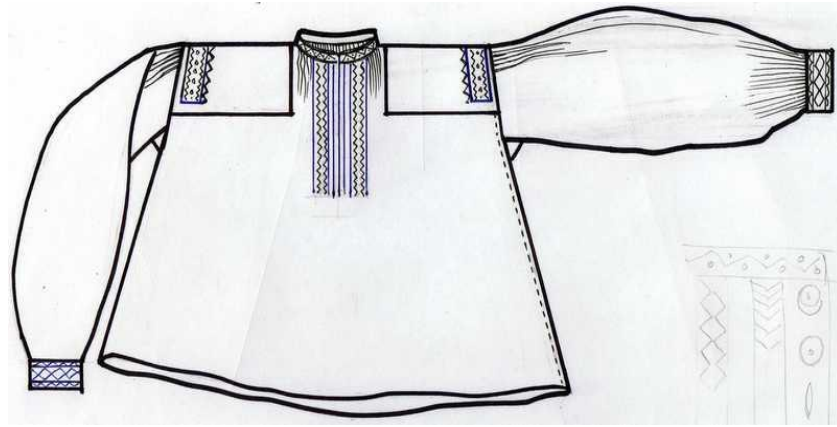

2.148

Рис. 2.130. Крій жіночої сорочки («опліччя»), с. Тур'я-Поляна, Перечинський р-н. Домоткане полотно, вишивка, хрестик. 20-40-ві рр. ХХ ст. (ФЗМНАП О: 5164/2441). (Рисунок Р.І. Пилипа).



Рис. 2.149-2.151. Поздовжні смуги вишивки («фараметлики») обабіч розрізу пазухи жіночих сорочок, села Тур'я-Поляна, Туриця, Перечинський р-н. (ЕМТ-ПЗОШ: інв. № не присвоєно; ЕМТ-ПЗОШ: інв. № не присвоєно; ЕМТ-ПЗОШ: інв. № не присвоєно).



2.152-2.154

Рис. 2.152, 2.153. Поперечна смуга вишивки на плечовій частині жіночих сорочок, села Турянської долини, Перечинський р-н. Домоткане полотно, вишивка, хрестик, низина. 20-40-ві рр. ХХ ст. (Фото з архіву автора).

Рис. 2.154. Орнаментальні композиції вишивки на манжетах жіночих сорочок, села Турянської долини, Перечинський р-н. Домоткане полотно, вишивка, хрестик, низина. 20-40-ві рр. ХХ ст. (Фото з архіву автора).



Рис. 2.155, 2.156. Жіноча сорочка («опліччя»), с. Порошково, Перечинський р-н. Домоткане полотно, вишивка, хрестик. Початок ХХ ст. (ФЗКМ Е: 357).

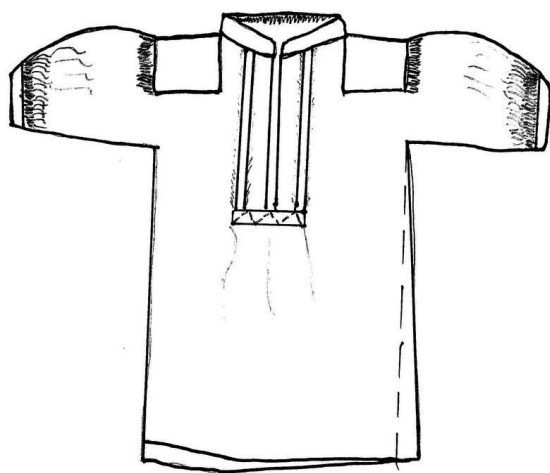

2.157, 2.158

Рис. 2.157. Крій жіночої сорочки («опліччя»), с. Сімерки, Перечинський р-н. Домоткане полотно. 20-ті рр. ХХ ст. (ФЗМНАП О: 10333/4012). (Рисунок автора).

Рис. 2.158. Жіноча сорочка («опліччя»), с. Сімерки, Перечинський р-н. Домоткане полотно. 20-ті рр. ХХ ст. (ФЗМНАП О: 10333/4012).

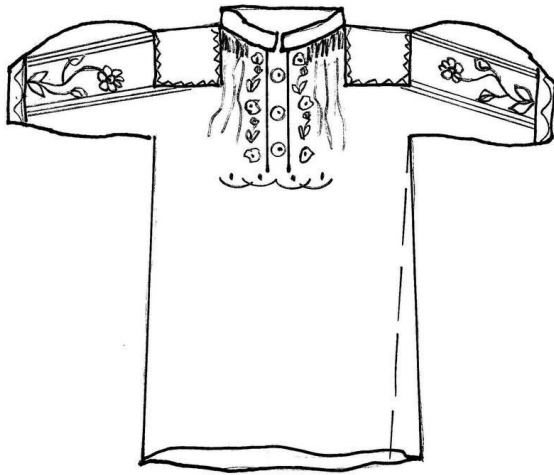

2.159, 2.160

Рис. 2.159. Крій жіночої сорочки («опліччя»), с. Туриця, Перечинський р-н. Домоткане полотно, вишивка, гладь. 20-40-ві рр. ХХ ст. (ФЗМНАП О: 10179/3946). (Рисунок автора).

Рис. 2.160. Жіноча сорочка («опліччя»), с. Туриця, Перечинський р-н. Домоткане полотно, вишивка, гладь. 20-40-ві рр. ХХ ст. (ФЗМНАП О: 10179/3946).



Рис. 2.161, 2.162. Орнаментальні композиції вишивки обабіч розрізу пазухи та на рукавах жіночих сорочок («опліч»), с. Туриця, Перечинський р-н. Домоткане полотно, вишивка, гладь, хрестик. 20-40-ві рр. ХХ ст. (ФЗМНАП О: 10179/3946; ФЗМНАП О: 3164/1293; ФЗМНАП О: 13976/373; ФЗМНАП О: 13977/374).



Рис. 2.163, 2.164. Крій жіночої блузи («візитки»), с. Ликіцари Перечинського р-ну. Фабрична матерія, вишивка, гладь, декоративні загинки, мереживо. 30-40-ві рр. ХХ ст. (ФЗМНАП О: 5777/2639). (Рисунок Р.І. Пилипа).



Рис. 2.165. Жіноча блуза («візитка»), с. Ликіцари Перечинського р-ну. Фабрична матерія, вишивка, гладь, декоративні загинки, мереживо. 30-40-ві рр. ХХ ст. (ФЗМНАП О: 5777/2639).

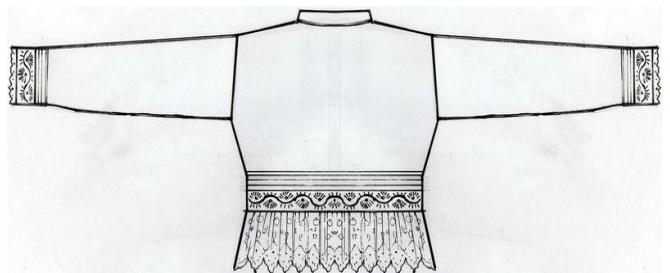
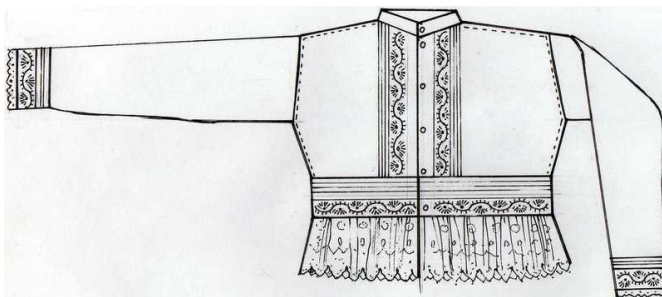

Рис. 2.166. Турянські строї. 1920-ті рр. Фото Амалії Кожмінової

УЖАНСЬКІ ДОЛІНЯНИ



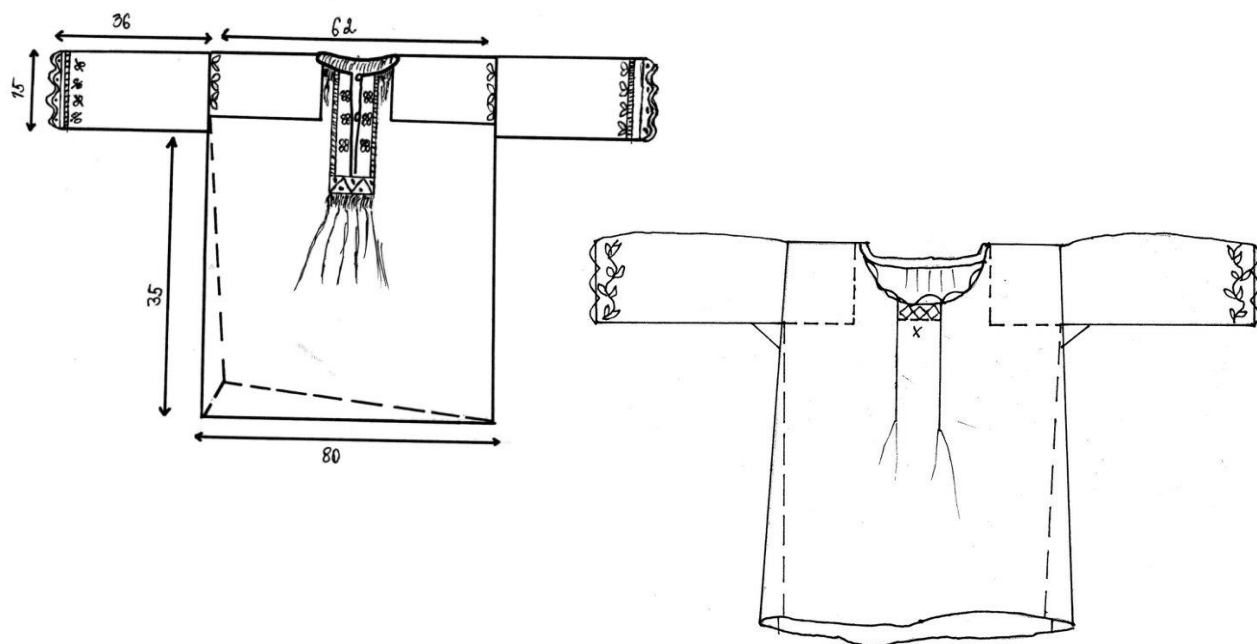

2.167, 2.168

Рис. 2.167. Крій жіночої сорочки, с. Макарово, Мукачівський р-н. Домоткане полотно, вишивка, хрестик, мережка. 20-ті рр. XX ст. (ФЗМНАП О: 11941/84). (Рисунок автора).

Рис. 2.168. Крій жіночої сорочки, с. Жуково, Мукачівський р-н. Домоткане полотно, вишивка, хрестик, мережка. Початок XX ст. (ФЗМНАП О: 2279/58). (Рисунок автора).



Рис. 2.169. Крій жіночої сорочки, с. Крите, Мукачівський р-н. Домоткане полотно, вишивка, низина. 30-40-ві рр. XX ст. (ФЗМНАП О: 1518/448). (Рисунок автора).



2.170, 2.171

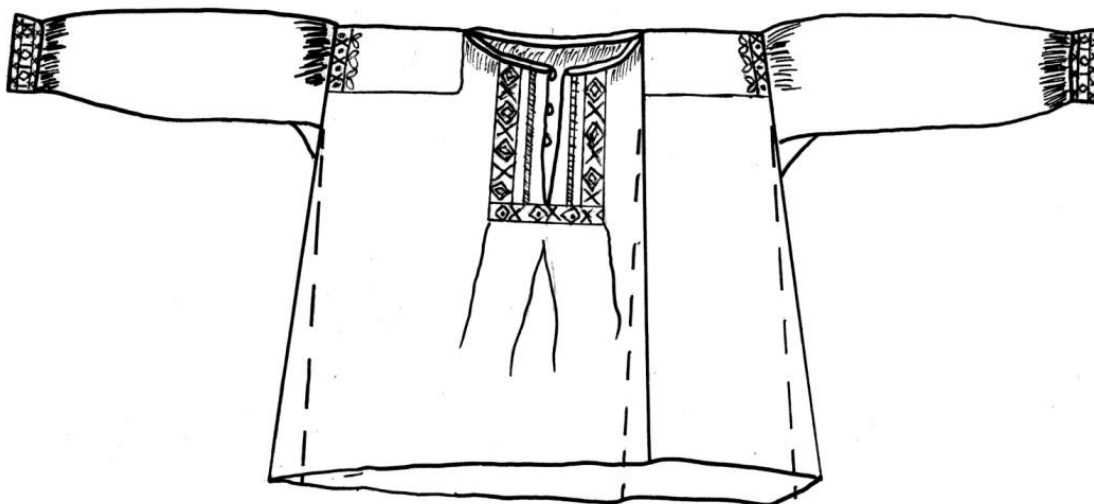

2.172, 2.173



2.174, 2.175, 2.176, 2.177

Рис. 2.170-2.177. Орнаментальні композиції вишивки жіночих сорочок, села Ракошино, Крите, Мукачівський р-н. Домоткане полотно, вишивка, низина, хрестик, мережка. Перша половина XX ст. (Фото з архіву автора).

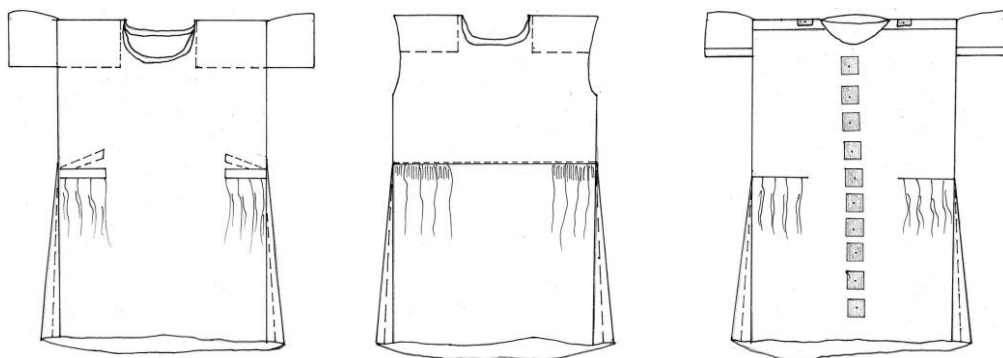

2.178, 2.179, 2.180

Рис. 2.178. Крій спідньої жіночої сорочки («плаття»), с. Ракошино, Мукачівський р-н. Домоткане полотно. 20-40-ві рр. ХХ ст. (ФЗМНАП О: 1406/414). (Рисунок автора).

Рис. 2.179. Крій спідньої жіночої сорочки («плаття»), с. Ракошино, Мукачівський р-н. Домоткане полотно. 20-40-ві рр. ХХ ст. (ФЗМНАП О: 1413/421). (Рисунок автора).

Рис. 2.180. Крій дівочої спідньої сорочки («плаття»), с. Ракошино, Мукачівський р-н. Домоткане полотно. 20-40-ві рр. ХХ ст. (ФЗМНАП О: 10645/4168). (Рисунок автора).



Рис. 2.181. Крій святкової спідньої жіночої сорочки («плаття»), с. Ракошино, Мукачівський р-н. Домоткане полотно. 20-40-ві рр. ХХ ст. (ФЗМНАП О: 10644/4167). (Рисунок автора).



2.182, 2.183

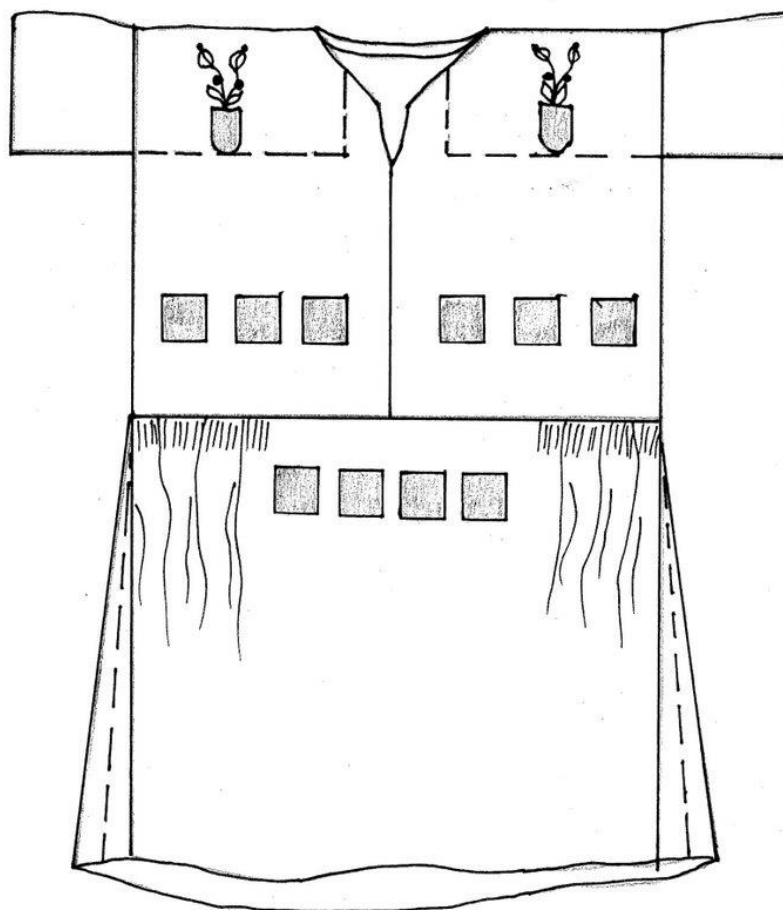

2.184, 2.185



2.186, 2.187

Рис. 2.182-2.187 Святкві спідні жіночі сорочки («плаття»), с. Ракошино, Мукачівський р-н. Домоткане полотно. 20-40-ві рр. ХХ ст. (ФЗМНАП О: 10644/4167; ФЗМНАП О: 10647/4170).



Рис. 2.188. Крій дівочої спідньої сорочки («плаття»), с. Ракошино, Мукачівський р-н. Домоткане полотно. 20-40-ві рр. XX ст. (ФЗМНАП О: 10645/4168). (Рисунок автора).



Рис. 1.189, 2.190. Дівоча спідня сорочка («плаття»), с. Ракошино, Мукачівський р-н. Домоткане полотно. 20-40-ві рр. XX ст. (ФЗМНАП О: 10645/4168).

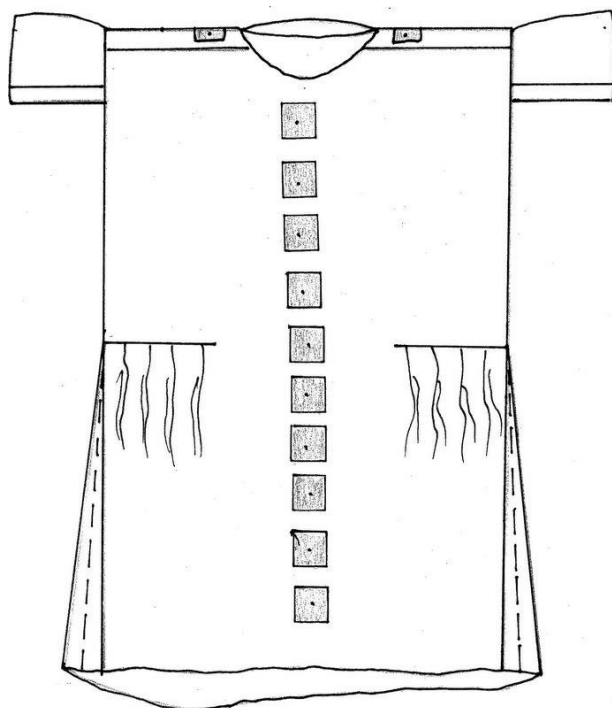

2.191, 2.192

Рис. 2.191. Святкова жіноча сорочка, с. Невицьке, Ужгородський р-н. Домоткане полотно, вишивка, низина. 20-ті рр. ХХ ст. (ФЗМНАП О: 6357/2890).

Рис. 2.192. Жіноча сорочка, с. Дравці, Ужгородський р-н. Домоткане полотно, вишивка, «хрестик». 20-40-ві рр. ХХ ст. (ФЗМНАП О: 12437/179).



Рис. 2.193, 2.194. Жіночі блузи («візитки», «лепетянки»), села Оріховиця, Кибляри, Ужгородський р-н. Атласна, шовкова матерія. 40-ві рр. ХХ ст. (ФЗМНАП О: 2603/977; ФЗМНАП О: 2604/978).



Рис. 2.195, 2.196. Спідниці, села Колочава, Міжгірський р-н, Буштино, Тячівський р-н. Фабрична матерія, стрічки. Початок ХХ ст. (ФЗМНАП О: 193/130; ФЗМНАП О: 647/266).



Рис. 2.197. Повсякденний фартух, с. Сокирниця, Хустський р-н. Домоткане полотно. 20-ті рр. XX ст. (ФЗМНАП О: 8564/3494).



Рис. 4.198, 4.199. Фартухи («плати»), села Новобарово, Буштино, Тячівський р-н. Фабрична матерія, стрічки, машинні шви. 20-40-ві рр. XX ст. (ФРМЕПТ: 32; ФРМЕПТ: 34).



2.200, 2.201

Рис. 2.200. Жінка у народному вбранні, с. Приборжавське, Іршавський р-н. 30-40-ві рр. XX ст. (Фото з архіву автора).

Рис. 2.201. Фартух («плат»), с. Керецьки, Свалявський р-н. Фабрична матерія. 20-40-ві рр. XX ст. (ФМЕХП Е: 64847).



2.202, 2.203, 2.204

Рис. 2.202. Літня жінка, с. Лисичево, Іршавський р-н. Початок 30-х рр. ХХ ст. (Фото з архіву автора).

Рис. 2.203, 2.204. Фартух («плат»), с. Кушниця, Іршавський р-н. Фабрична матерія, машинні шви. 40-ві рр. ХХ ст. (ФЗКМ Е: 4248/29501).



Рис. 2.205-2.208. Фартух («плат»), с. Довге, Іршавський р-н. Фабрична матерія, вишивка, низина. 40-ві рр. ХХ ст. (ФЗМНАП О: 3870/1624; ФЗМНАП О: 3871/1625).



Рис. 2.209-2.214. Пояси («пасини»), с. Довге, Іршавський р-н. Різнокольорові вовняні нитки, ткания. 20-ті рр. ХХ ст. (ФЗМНАП О: 3604/1514; ФЗМНАП О: 3836/1616; ФЗМНАП О: 6183/2846; ФЗМНАП О: 11516/28; ФЗМНАП О: 139; ФЗМНАП О: 3606/1516).



2.215, 2.216

Рис. 2.215. Спідниця («сукня»), с. Криве, Тячівський р-н. Фабрична матерія, стрічки. Початок ХХ ст. (ФЗМНАП О: 9857/3780).

Рис. 2.216. Спідниця «на рокоти», с. Терново, Тячівський р-н. Фабрична матерія, машинні шви. 20-ті рр. ХХ ст. (ЕКМТ: інв. № не присвоєно).



2.217, 2.218

Рис. 2.217. Дівчина у народному вбранні, с. Криве, Тячівський р-н. Реконструкція, 2012 р. (Фото з архіву автора).

Рис. 2.218. Весільний фартух, с. Бедевля, Тячівський р-н. Фабрична матерія, фабрична мережка, машинні шви. 20-ті рр. ХХ ст. (ФЗМНАП О: 5928/2703).



2.219, 2.220, 2.221



2.222, 2.223, 2.224

Рис. 2.219. Дівчина у народному вбранні, с. Хижа, Виноградівський р-н. Реконструкція, 2012 р. (Фото з архіву автора).

Рис. 2.220-2.224. Спідниця («подолок»), с. Хижа, Виноградівський р-н. Домоткане полотно, вишивка, низина, мережка. 20-ті рр. XX ст. (ФЗКМ Е: 2482/19272).



2.225, 2.226

Рис. 2.225, 2.226. Фартухи («плати»), с. Хижа, Виноградівський р-н. Фабрична матерія, стрічки, мережка, машинні шви. 20-40-ві рр. ХХ ст. (ФЗМНАП О: 3772/1552; ФЗМНАП О: 3773/1553).



2.227, 2.228

Рис. 2.227, 2.228. Спідниці («кабати»), села Туриця, Тур'я-Поляна, Перечинський р-н. Фабрична матерія. 30-40-ві рр. ХХ ст. (ФЗМНАП О: 10184/3951; ФЗМНАП О: 3164/1292).



2.229, 2.230

Рис. 2.229. Спідниця («сукня»), с. Кибляри, Ужгородський р-н. Домоткане полотно, вишивка, хрестик. Початок ХХ ст. (ФЗМНАП О: 6015/2815).

Рис. 2.230. Спідня сукня («фодрованець»), с. Оріховиця, Ужгородський р-н. Фабрина матерія, фабрична мережка («чіпка»). 20-40-ві рр. ХХ ст. (ФЗМНАП О: 2599/971).



2.231, 2.232

Рис. 2.231, 2.232. Жіноча сукняна безрукавка («лайблик», «лекрик»), с. Криве, Тячівський р-н. Сіре домоткане сукно, чорне фабричне полотно. Початок ХХ ст. (ФЗМНАП О: 12946/240).



2.233, 2.234, 2.235, 2.236

Рис. 2.233, 2.34. Комплекти традиційного жіночого народного вбрання, села Велятино, Хустський р-н, Буштино, Тячівський р-н. 20-ті рр. ХХ ст. (Експозиція МПМЗ МДУ; Експозиція РМЕПТ). (Фото з архіву автора).

Рис. 2.235, 2.236. Жіночі хутряні безрукавки («бунди»), села Сокирниця, Хустський р-н, Буштино, Тячівський р-н. Овече хутро, шкіра, китиці, аплікації, вишивка, гладь. 20-ті рр. ХХ ст. (ФЗМНАП О: 5069/2406; ФРМЕПТ: 36).



2.237, 2.238

Рис. 2.237, 2.238. Орнаментальні композиції вишивки спинок жіночих хутряних безрукавок («бунд»), села Бедевля, Діброва, Тячівський р-н. Овече хутро, червоне фабричне сукно, шкіра, китиці, аплікації, вишивка, гладь. 20-ті рр. XX ст. (ФЗМНАП О: 1639/872; ФЗМНАП О: 12947/241).



2.239, 2.240

Рис. 2.239, 2.240. Жіноча хутряна безрукавка («реклик», «рехлик»), с. Керецьки, Свалявський р-н. Овече хутро, шкіра, вишивка, гладь. 20-ті рр. XX ст. (ФЗМНАП О: 3705/1543).



2.241, 2.242

Рис. 2.241, 2.242. Жіноча безрукавка («лайбик»), с. Буштино, Тячівський р-н. Фабрична матерія, стрічки, машинні шви. 30-40-ві рр. XX ст. (ФРМЕПТ: 37).



2.243, 3.244

Рис. 2.243, 2.244. Жіноча безрукавка («плічки», «лайбик»), с. Кушниця, Іршавський р-н. Фабрична матерія, стрічки. 20-ті рр. ХХ ст. (ФЗКМ Е: 4208/29341).



2.245, 2.246, 2.247

Рис. 2.245. Жіноча в'язана безрукавка («камізелка»), с. Данилово, Хустський р-н. Різнокольорові вовняні нитки, в'язання. 30-40-ві рр. ХХ ст. (ФЗМНАП О: 4449/1962).

Рис. 2.246, 2.247. Жіночі безрукавки («камізелки»), с. Сокирниця, Хустський р-н. Різнокольорові вовняні нитки, в'язання. 30-40-ві рр. ХХ ст. (Фото з архіву автора).



2.248, 2.249

Рис. 2.248, 2.249. Жіноча безрукавка («лайбик», «камізелка»), с. Хижа, Виноградівський р-н. Чорна оксамитова матерія, фабричні стрічки, бісер, гудзики. 30-40-ві рр. ХХ ст. (ФЗМНАП О: 3803/1583).



2.250, 2.251

Рис. 2.250, 2.251. Жіноча безрукавка («лайбик», «камізелька»), м. Ужгород. Чорна оксамитова матерія, фабричні стрічки, бісер, гудзики. 30-40-ві рр. ХХ ст. (ФЗМНАП О: 9422/3657).



2.252, 2.253

Рис. 2.252 Жіноча блуза («візитка»), с. Тур'я-Пасіка, Перечинський р-н. Оксамитова матерія, фабричні стрічки. 20-ті рр. ХХ ст. (ФЗМНАП О: 3173/1302).

Рис. 2.253. Жіноча блуза («візитка»), с. Вільшанки, Перечинський р-н. Оксамитова матерія, фабричні стрічки, машинні шви. 20-ті рр. ХХ ст. (ФЗМНАП О: 7559/3303).



Рис. 2.254. Діти у народному вбранні, с. Синевир, Міжгірський р-н. 1925 р. (Фото з архіву автора).

Для виготовлення чорної гуні боржавські долиняни білу вовну фарбували у відварі кори чорної вільхи, добавляючи мідного купоросу. Після проварювання вовну сушили, чесали на щіті, пряли. Для основи пряли тонкі, а для перетикання – товсті нитки («вірьовки»), з яких ткали полотно. Кілька зшитих піл вибивали у валилі. Потім приступали до пошиття гунь. Поширеними були гуні, верхня пілка яких кроїлась разом з довгими рукавами. Довжина рукавів (70-75 см) перевищувала довжину самих гунь (60-65 см). Контури горловини та піл обшивали чорною вовняною ниткою. У селах Приборжавське, Довге, Суха, Бронька, Кушниця, Лисичево Іршавського району побутували чорні, а у селах Керецьки, Березники – сірі з коричнюватим відтінком. Через носіння чорної гуні жителів сіл верхів'я р. Боржави часто називали «черняками». У селах середньої та нижньої течії річки Боржави (Імстичево, Великий Раковець, Малий Раковець, Білки, Осій, Ільниця, Розтока, Дубрівка, Сільце) шили довгі білі гуні («петики») із ворсом («кострубами»). Гуні мали невеликий (10 см) круглий виріз горловини. Різниця у розмірах жіночих і чоловічих білих «петиків» не було. Жіночі могли бути довші за чоловічі і навпаки. Зустрічались як ворсовані, так і гладкі гуні. Носили їх наопашки.



2.255, 2.256

Рис. 2.255. Гуня жіноча («петик»), с. Довге, Іршавський р-н. Вовняні нитки, тканиня. 20-ті рр. ХХ ст. (ФЗМНАП О: 244/154).

Рис. 2.256. Гуня жіноча («петик»), с. Кушниця, Іршавський р-н. Вовняні нитки, тканиня. 20-ті рр. ХХ ст. (ФЗМНАП О: 244/154).



2.257, 2.258

Рис. 2.257. Гуня, с. Керецьки, Свалявський р-н. Вовняні нитки, тканиня. 20-ті рр. ХХ ст. (ФЗМНАП О: 937/281).

Рис. 2.258. Гуня чоловіча, с. Бедевля, Тячівський р-н. Вовняні нитки, тканиня. Початок 20-х рр. ХХ ст. (ФЗМНАП О: 810/278).



2.259, 2.260

Рис. 2.259. Жіноча сукняна куртка («уйош»), с. Стеблівка, Хустський р-н. Домоткане сукно, фабрична матерія, машинні шви. Початок ХХ ст. (ФМЕХП Е: 73680/2586).

Рис. 2.260 Жіноча сукняна куртка («уйош»), с. Данилово, Хустський р-н. Домоткане сукно, фабрична матерія, машинні шви. 20-ті рр. ХХ ст. (ФЗМНАП О: 4801/2245).



Рис. 2.261. Жіноча сукняна куртка («уйош»), с. Колочава, Міжгірський р-н. Домоткане сукно, фабрична матерія, машинні шви. 20-ті рр. ХХ ст. (ФЗМНАП О: 191/128).



2.262, 2.263

Рис. 2.262. Жіноча сукняна куртка («уйош»), с. Тарасівка, Тячівський р-н. Домоткане сукно, фабрична матерія, машинні шви. 20-ті рр. ХХ ст. (ФЗМНАП О: 9333/3629).

Рис. 4.263. Жіноча сукняна куртка («уйош»), с. Керецьки, Свалявський р-н. Домоткане сукно, фабрична матерія, машинні шви. 20-ті рр. ХХ ст. (ФЗМНАП О: 432/203).



Рис. 2.264. Коротка жіноча куртка («кожух»), с. Красна, Тячівський р-н. Домоткане сукно, фабрична матерія. 20-40-ві рр. ХХ ст. (ФЗКМ Е: 2942/22733).

На початку 20-х рр. ХХ ст. у королівських долинян поширились куртки («уйоші», «беличі») з чорного оксамиту («велюру»), які уже наприкінці 20-х – на початку 30-х рр. повністю витіснили сукняні куртки. Крій «беличів» складався із шести піл: двох передніх та чотирьох задніх. Куртка мала відкидний («закочуваний») комір, довгі цільнокроєні рукави. На передніх пілках робили дві прорізнi кишені («жеби»). У нижній частині спинки та на стику двох середніх пілок робили дві зустрічні складки («фавди», «фавдовий зашип»). Відкидний комір, передні пілки, низ рукавів, подол піджака, контури кишень та «фавдового зашипу» оздоблювали широкими (4-6 см) смужками чорного ягнячого хутра, обабіч якого нашивали різнокольорові декоративні гудзики («гомби»). Такі куртки побутували й у сусідніх румунських повітах Сату Марє, Баю Марє та їх околицях. Румунські куртки виготовляли з чорного оксамиту, передні пілки та спинку оздоблювали різнокольоровими плетеними шнурочками («шнурівками»), вишивкою та різноманітними мережками.



Рис. 4.265, 4.266. Жіноча куртка («белич»), с. Хижа, Виноградівський р-н. Чорна оксамитова матерія, чорне ягняче хутро, декоративні гудзики, бісер. 20-40-ві рр. ХХ ст. (ФЗМНАП О: 4721/2179).



2.267, 2.268

Рис. 2.267, 2.268. Весільні дівочі вінки («парти»), села Данилово, Сокирниця, Хустський р-н. Фабрична матерія, картон, стрічки, вовняні нитки, бісер, стеклярус, штучні квіти, монети. 20-40-ві рр. XX ст. (ФЗМНАП О: 4546/2048; ФЗМНАП О: 6438/2912).



2.269, 2.270

Рис. 2.269. Хустка («ширінка»), с. Данилово, Хустський р-н. Фабрична матерія. 20-40-ві рр. XX ст. (ФЗМНАП О: 3228/1356).

Рис. 2.270. Весільна хустка, с. Сокирниця, Хустський р-н. Домоткане лляне полотно, фабричні стрічки, бісеринки. 20-40-ві рр. XX ст. (ФЗМНАП О: 1921/691).



2.271, 2.272

Рис. 2.271, 2.272. Чепці («чепаци»), села Довге, Білки, Іршавський р-н. Фабрична матерія, атласні стрічки. 20-ті рр. XX ст. (ФЗМНАП О: 233/141; ФЗМНАП О: 1164/378).



2.273, 2.274

Рис. 2.273. Хустка («ширінка», «рйтованка»), с. Кушниця, Іршавський р-н. Фабрична матерія. 20-40-ві рр. ХХ ст. (ФЗМНАП О: 13735/340).

Рис. 2.274. Хустка («ширінка»), с. Довге, Іршавський р-н. Фабрична матерія, вовняні нитки, китички. 40-ві рр. ХХ ст. (ФЗМНАП О: 1177/389).



2.275, 2.276, 2.277

Рис. 2.275. Велика хустка («ширінка кундирява»), с. Невицьке, Ужгородський р-н. Чорні вовняні нитки, ткання. 20-40-ві рр. ХХ ст. (ФЗМНАП О: 5853/2674).

Рис. 2.276. Велика хустка («ширінка кундирява»), с. Туриця, Перечинський р-н. Білі вовняні нитки, в'язання. 20-40-ві рр. ХХ ст. (ФЗМНАП О: 3175/1304).

Рис. 2.277. Велика хустка («ширінка»), с. Великий Раковець, Іршавський р-н. Фабричне виробництво. 20-40-ві рр. ХХ ст. (Фото з архіву автора).



2.278, 2.279

Рис. 2.278, 2.279. Жіночі прикраси з бісеру («силянки», «сплітанки»), села Сокирниця, Стеблівка, Хустський р-н. Вовняні нитки, бісер, плетіння. 20-ті рр. XX ст. (ФЗМНАП О: 2192/4278; ФЗМНАП О: 5217/2481).



2.280, 2.281

Рис. 2.280. Дводільна силянка, с. Сокирниця, Хустський р-н. Вовняні нитки, бісер, нанизування. 20-ті рр. XX ст. (ФЗМНАП О: 2196/4282).

Рис. 2.281. Намисто («пацьорки»), с. Буштино, Тячівський р-н. Нитки, бісер, нанизування. 20-40-ві рр. XX ст. (ФРМЕПТ: 70).



2.282, 2.283

Рис. 2.282. Дводільна «силянка», с. Керецьки, Свалявський р-н. Нитки, бісер, нанизування. 20-40-ві рр. XX ст. (ФЗМНАП О: 3602/348/1).

Рис. 2.283. Скляне намисто («дьондьовані пацьорки»), с. Керецьки, Свалявський р-н. Нитки, скляні намистинки, нанизування. 20-40-ві рр. XX ст. (ФЗМНАП О: 8260/3433).



Рис. 2.284. Жіночі постели, с. Керецьки, Свалявський р-н. Шкіра, стягування. 20-ті рр. XX ст. (ЕСКРМ: інв. № не присвоєно; ЕСКРМ: інв. № не присвоєно).

У XIX ст. у селах межиріччя Терєблї і Рїки були поширеними короткі (40-45 см) чоловічі сорочки з домотканого полотна. Кроїлась вона з одного, складеного вдвоє по пітканню, шматка полотна. Поли зшивали, залишаючи при цьому прорізи для рукавів. Виріз горловини переходив у неглибокий розріз пазухи, що зав'язувався на шнурок («зав'язку») з китицями на кінцях. У таких сорочок комір був відсутнім. Цільнокроєні, широкі рукави завершувались вільно. Сорочка була суцільною без поперечного шва та вставок («клинів»), збиралась у дрібні складки («фалди») навколо вирізу горловини та у місці з'єднання рукавів зі станом сорочки. Сорочка не оздоблювалась вишивкою, не заправлялась у штани, а одягалась вільною, на випуск.



2.285, 2.286

Рис. 2.285. Чоловіча сорочка, с. Буштино, Тячівський р-н. Домоткане полотно, складки («фалди»). Друга половина XIX ст. (ФРМЕПТ: 40).

Рис. 2.286. Чоловіча сорочка («лайданя»), с. Підплєша, Тячівський р-н. Домоткане полотно, мережки, вишивка, гладь, хрестик. Друга половина XIX ст. (ФЗМНАП О: 9331/3697).

Пишністю виділялись святкові та весільні чоловічі сорочки («лайдані») терєсвятських долиннян. Шили їх з довгого (120-130 см) шматка домотканого полотна, зігнутого навпіл по

ширині. У верхній частині, посередині зігнутого полотнища, робили круглий виріз горловини, який переходив у поздовжній розріз пазухи, що застібувався на гудзики і зав'язувався на шнурочки. Із виворітного боку сорочку підшивали грубішим домотканим полотном до рівня грудей. Рукави прямі, широкі, зшиті із двох піл, з'єднаних між собою мережаним швом («ціркою»). Навколо мережки робили декоративне збирання на нитку у вигляді «зубчиків». Плечова частина рукавів збиралася у декоративні складки. До стану по боках, під рукавами, пришивали вузькі пілки-вставки («полики»). У другій половині XIX ст. сорочки оздоблювали мережкою, вирізуванням, декоративними обмітувальними швами та вишивкою гладдю («струпавим вишиванням»). При цьому «лайдані» оздоблювали тільки геометричним орнаментом, виконаними конопляними білими та лляними блідо-жовтими нитками. З перших десятиріч XX ст. святкові «лайдані» вишивали білими фабричними, часто шовковими нитками. У рельєфну вишивку гладдю («струпаве вишивання») почали додавати червоні, сині, жовті барви. Пазуху зав'язували («защункували») плетеними шнурками («чапловами») із різнокольоровими китичками («буйтликами») на кінцях.



2.287

Рис. 2.287. Коротка чоловіча сорочка, с. Довге, Іршавський р-н. Домоткане полотно, вишивка, низина. Кінець XIX ст. (ФЗМНАП О: 7008/3207).



2.288, 2.289

Рис. 2.288. Чоловіча сорочка, с. Буштино, Тячівський р-н. Домоткане полотно, декоративні загинки. Початок XX ст. (ФРМЕПТ: 43).

Рис. 4.289. Чоловіча сорочка, с. Руська Мокра, Тячівський р-н. Домоткане полотно, декоративні загинки. Початок XX ст. (Фото з архіву автора).

Наприкінці XIX – на початку XX ст. у боржавських долинян побутували чоловічі сорочки з домотканого полотна. Буденні сорочки кроїли з одного шматка полотна (160×50

см), зігнутого навпіл по ширині. На початку 20-х рр. ХХ ст. буденні сорочки стали кроїти з бічною вузькою пілкою, у плечах вшивали вузькі (4 см) «плечики», з'являється відкидний комір, розріз застібували на п'ять гудзиків. Обабіч розрізу робили по вісім «прутиків» («рям»). Святкові сорочки кроїли з чотирьох піл, з коміром-стійкою або відкидним коміром, неглибоким розрізом пазухи, довгими рукавами без манжет, оздоблювали вишивкою білими нитками.

На початку ХХ ст. у селах верхів'я р. Боржави хлопці та молоді чоловіки на свята одягали збирані у складки сорочки («рямованки»). Полотно вздовж розрізу пазухи сорочок збирали у складочки й прошивали машинним швом. Поверх утворених таким чином складок («рям») пришивали три вузькі полотняні смужки («партиці»). Обрамленням «рям» служили декоративні зубчики.



2.290, 2.291



2.292

Рис. 2.290-292. Чоловічі сорочки, села Довге, Кушниця, Іршавський р-н. Домоткане полотно, декоративні загинки, вишивка. Початок ХХ ст. (ФЗМНАП О: 1167/380; ФЗМНАП О: 6729/3065; ФЗКМ Е: 4213/29396).



2.293, 2.294

Рис. 2.293. Комплект чоловічого народного вбрання, с. Стеблівка, Хустський р-н. Реконструкція, 2012 рік. (Фото з архіву автора).

Рис. 2.294. Чоловіча весільна сорочка, с. Стеблівка, Хустський р-н. Домоткане полотно, декоративні загинки. 30-40-ві рр. XX ст. (ФЗМНАП: 11227/4349).



2.295, 2.296, 2.297

Рис. 2.295. Чоловіча сорочка, с. Буштино, Тячівський р-н. Фабрична матерія, вишивка, хрестик. 30-40-ві рр. XX ст. (ФРМЕПТ: 46).

Рис. 2.296. Чоловіча сорочка, с. Криве, Тячівський р-н. Фабрична матерія, вишивка, хрестик. 30-40-ві рр. XX ст. (ФЗМНАП О: 12880/231).

Рис. 2.297. Чоловіча сорочка, с. Довге, Іршавський р-н. Домоткане полотно, вишивка, хрестик. 30-40-ві рр. XX ст. (ФЗКМ Е: 2859/12372).

У другій половині XIX – першій половині XX ст. у турянських долинян побутували короткі (60-70 см) чоловічі сорочки. Кроїли їх з двох, рідше з трьох-чотирьох піл, з вузьким коміром («обшивкою»), довгими рукавами, що завершувались манжетами. Полотно під коміром, у верхній плечовій частині рукавів та навколо манжет збирали у дрібні складки («рями»). Ззовні чоловічі сорочки турянських долинян схожі до жіночих. Характерною ознакою чоловічих сорочок був глибокий розріз пазухи, що застібувався на 9-10 гудзиків. Обабіч розрізу пазухи вишивали дві або чотири поздовжні орнаментальні смуги («фараметлики»), які вдало гармоніювали із декоративними загинками, зубчиками, мережками («цірками»). Орнаментальна композиція «фараметликів» складалась з дрібних геометричних мотивів. Оригінальністю виділялись сорочки, основні мотиви «фараметликів» яких вишивали білими нитками технікою гладь («струпаве вишивання»), а їх внутрішню площину заповнювали різнокольоровою вишивкою у вигляді восьмикутних

зірок та стилізованих квіток [646]. Орнаментальна композиція широких пришивних манжет складалась з широкої та двох вузьких обрамляючих смуг. Основними мотивами виступали ромби, трикутники, скісні хрести, стилізовані квіти.



2.298, 2.299, 2.300

Рис. 2.298-2.230. Чоловічі сорочки, с. Порошково, Перечинський р-н. Домоткане полотно, вишивка, хрестик, низина. 20-рр. XX ст. (ФЗМНАП О: 942/286; ФЗМНАП О: 12433/175/1; ФЗМНАП О: 12433/175/2).



2.231, 2.232

Рис. 2.231. Чоловіча сорочка, с. Макарово, Мукачівський р-н. Домоткане полотно, вишивка, «струпаве вишивання», хрестик. Початок 20-х рр. XX ст. (ФЗМНАП О: 11944/87).

Рис. 2.232. Весільна чоловіча сорочка, с. Кибляри, Ужгородський р-н. Домоткане полотно, декоративні загинки, вишивка, «струпаве вишивання». Початок 20-х рр. XX ст. (ФЗМНАП О: 12434/176).



2.233, 2.234

Рис. 2.233. Парубок у народному вбранні, с. Стеблівка, Хустський р-н. Реконструкція, 2012 р. (Фото з архіву автора).

Рис. 2.234. Оздоблення чоловічих штанів («гатей»), с. Копашнево, Хустський р-н. Домоткане полотно, вишивка, вирізування, загинки, стряпки. 20-40-ві рр. ХХ ст. (ФЗКМ Е: 1921/14267).



2.235, 2.236, 2.237

Рис. 2.235. Парубок у народному вбранні, с. Криве, Тячівський р-н. Реконструкція, 2012 р. (Фото з архіву автора).

Рис. 2.236. Парубок у народному вбранні, с. Довге, Іршавський р-н. Реконструкція, 2012 р. (Фото з архіву автора).

Рис. 2.237. Чоловічі штани («гаті»), с. Хижа, Виноградівський р-н. Домоткане полотно, вишивка, низина, загинки. 20-40-ві рр. ХХ ст. (ФЗМНАП О: 10903/4216).



2.238, 2.239

Рис. 2.238, 2.239. Зимові штани («холошні»), с. Буштино, Тячівський р-н. Домоткане сукно, фабрична матерія. 20-ті рр. XX ст. (ФРМЕПТ: 57).



2.240, 2.241

Рис. 2.240, 2.241. Шкіряні пояси («череси»), села Криве, Тячівський р-н, Довге Іршавський р-н. Шкіра, метал. 20-30-ті рр. XX ст. (ФЗМНАП О: 1730/2; ФЗМНАП О: 6730/2433).



2.242, 2.243

Рис. 2.242, 2.243. Чоловіча безрукавка («лайбик»), с. Гудя, Виноградівський р-н. Домоткане полотно, фабрична матерія, вишивка, низина, вирізування, обмітування. Початок XX ст. (ФЗМНАП О: 11173/4325).

На відміну від жіночих «бунд», майже всю зовнішню площину чоловічих хутряних «лайбиків» тересвянських долинян оздоблювали шкіряними аплікаціями рослинних мотивів. По контуру «лайбики» обшивали вузькою шкіряною смужкою. Далі пришивали широкі смуги («партиці»), декоровані зубцями. На «патрицях» та на пришивних кишенях робили три ряди надрізів («острок»), у які просилювали («протігували») два вузькі (0,5 см) коричневі та один білий широкий (1-2 см) ремінці («снурки», «римінчата»). Над кишенями нашивали аплікації у вигляді різних квіток. У верхній частині така орнаментальна композиція переходила у стилізовану гілку («стовпик») із листочків та дрібних квіток. Нижню частину «стовпиків» робили із шкіри, а верхню вишивали різнокольоровими шовковими нитками. Орнаментальна композиція спинки складалась із стилізованого «дерева життя» та двох вертикальних і одного горизонтального «стовпчиків». На святкових безрукавках «партиці» декорували вишивкою у вигляді квіток («руж»).



2.244, 2.245, 2.246

Рис. 2.244, 2.245. Чоловіча хутряна безрукавка («лайбик»), с. Бедевля, Тячівський р-н. Овече хутро, шкіра, вишивка, аплікації. 20-ті рр. XX ст. (ФЗМНАП О: 619/194).

Рис. 2.246. Чоловіча безрукавка («бундочка»), с. Буштино, Тячівський р-н. Домоткане сукно, фабрична матерія, машинні шви. Початок 20-х рр. XX ст. (ФРМЕПТ: 66).



Рис. 2.247. Чоловіки у народному вбранні, с. Довге, Іршавський р-н. Початок XX ст. (Sztipsky H. Dolha es videkenek neprajza (Етнографія околиць Довгого) / H. Sztipsky, I. Bilak // Neprajzi osztalyanak Ertesitoje. Az «etnographia» melleklete XVI evflyam. – 1915. – Uj: foljam: XL. – 1915. – S. 135-137).



2.248, 2.249

Рис. 2.248. Чоловіча сукняна куртка, с. Буштино, Тячівський р-н. Домоткане сукно, фабрична матерія, машинні шви. Початок ХХ ст. (ФРМЕПТ: 59).

Рис. 2.249. Чоловіча сукняна куртка («уйош»), с. Буштино Тячівський р-н. Домоткане сукно, фабрична матерія. 20-40-ві рр. ХХ ст. (ФРМЕПТ: 59).



2.250, 2.251

Рис. 2.250. Чоловіча шапка («крисаня»), с. Руська Мокра, Тячівський р-н. Фетр, фабрична стрічка, пір'я, штучні квіти. 30-40-ві рр. ХХ ст. (ФЗКМ Е: 2313/18138).

Рис. 2.251. Чоловіча зимова шапка («кучма», «ковпак»), с. Родникова Гута, Свалявський р-н. Овече хутро, сукно. Початок ХХ ст. (ФЗМНАП О: 3309/1394).

Для виготовлення чобіт знімали з ноги мірки, за якими робили колодку. Найкращою сировиною для виготовлення чобіт вважалась кінська шкіра, найгіршою – свиняча, бо вона пропускала воду і швидко розмокала, взимку мерзли ноги. У сс. Бронька, Суха Іршавського району про «свинячі чоботи» казали: «Не дай Боже з Івана пана, з кози кожуха, а із свині чобіт». Гострим ножем викроювали зі шкіри верхню частину чобіт, розмочували її у воді і прибивали до колодки. Коли шкіра висихала, її знімали з колодки й пришивали до неї підошву. Для пошиття чоботар використовував велику голку («шило»), якою проколював дірочки. При зшиванні деталей чобіт використовувались міцні просмолені нитки («дратва»). Коли підошва вже пришита, приступали до формування задньої частини («п'яти», «шарок») та каблука. Халяви з внутрішнього боку підшивались домотканим полотном. Зверху чоботи оздоблювали сплетеними у «косичку» ремінцями, закрученими по спіралі. До чобіт більш горді легіні прикріплювали шпори («шаркантьови»), щоб за ними дзвеніло. До верхньої частини халяв пришивали шкіряну петлю («вушко»), за допомогою

якої чоботи вішали на жердку. У 30-х рр. ХХ ст. у селах Бронька, Суха Іршавського району лісоруби одягали великі, важкі гумові чоботи («канцоли»). Характерною їх особливістю була товста (4-5 см) підошва («талпа») та високий (5 см) каблук. Подібні чоботи зустрічались на Поліссі та Полтавщині.

У селах Хустського, Іршавського, Виноградівського, Мукачівського районів чоботи були обов'язковим елементом весільних обрядів. Так, у селах Великий Раковець, Малий Раковець, Білки, Осій, Імстичово при викупі молодої свашки та кухарки просили у молодого гроші на чоботи. А у селах Доробратово, Негрово, Арданово, Дунковиця, Залужжя, Зубівка, Пістрялово обов'язковим подарунком молодого матері молодій були шкіряні чоботи («бокоччі», «бокоччі») або черевики («топанки»), які ніс у вишиваній торбині («тайстрині») староста. У цих чоботах теща потім танцювала на весіллі. У гуцулів Закарпаття побутувала приказка: «І гайналі у високих кованих боканчах натирали в танці мозолі».



Рис. 2.252. Чоловік у народному вбранні, с. Буштино, Тячівський р-н. 1939 р. (Фото з архіву автора).



2.253, 2.254

Рис. 2.253, 2.254. Молоді пари у народному вбранні, села Криве, Тячівський р-н; Хижа, Виноградівський р-н. Реконструкція, 2012 р. (Фото з архіву автора).

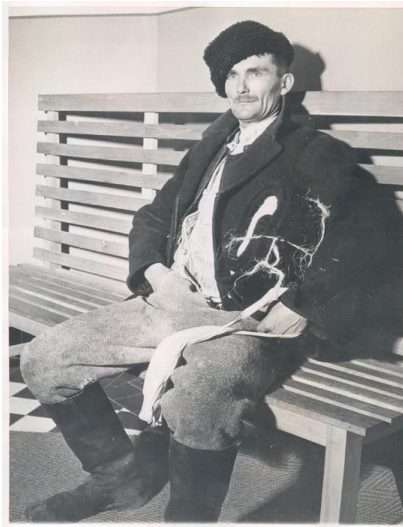
КАРТА ЛОКАЛЬНИХ КОМПЛЕКСІВ ТРАДИЦІЙНОГО НАРОДНОГО ВБРАННЯ ГУЦУЛІВ РАХІВЩИНИ

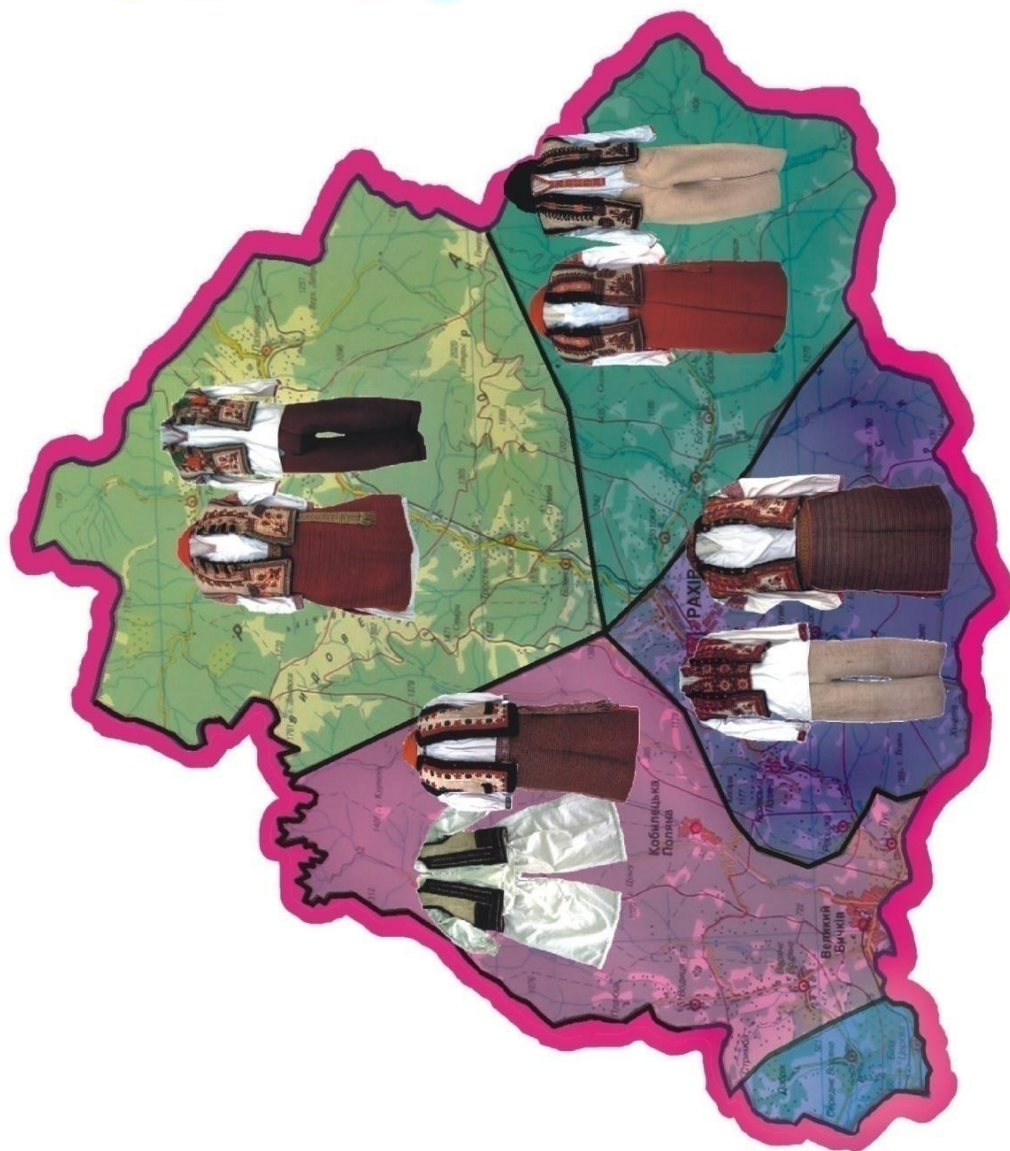

ясінянські гуцули (села Чорна Тиса, Ясіня, Стебний, Лазешина, Кевелів, Тростянець, Кваси, Сітний, Білін)



богданські гуцули (села Розгоки, Видричка, Богдан, Бребоя, Луги, Говерла)



рахівські гуцули (м. Рахів, села Вільховатий, Костилівка, Круглий, Ділове, Хмелів, Косівська Поляна, Росішка)



великобичківські гуцули (села Луг, Великий Бичків, Верхнє Водяне, Стримба, Водича, Кобилецька Поляна)



румунів Рахівщини (села Біла Церква, Середнє Водяне, Добрік, Пляоц)



2.255, 2.256, 2.257

Рис. 2.255. Дівчинка-гуцулка, с. Чорна Тиса, Рахівський р-н. 20-30-ті рр. ХХ ст. (Фото з архіву автора); **2.256** Дівчинка-гуцулка, с. Розтоки, Рахівський р-н. 2009 рік. (Фото з архіву автора); **2.257** Дівоча сорочка, с. Ясіня, Рахівський р-н. 20-ті рр. ХХ ст. Фабрична матерія домоткане полотно, вишивка, хрестик. Фонди Закарпатського краєзнавчого музею (далі ФЗКМ) – Е: 527/2373).

Коли дівчинка була ще маленькою («мала кілька зубиків»), то бабка або прабабка шила їй із своєї старої підшивки сорочечку, бо домоткане полотно після багаторазового прання ставало м'яким, ніжним та білим. При цьому вона не забувала оздобити вишивкою комірець («обшивку»), верхню плечову частину рукавів («уставки»), кінці рукавів («дуди»), щоб кожному було зрозуміло, що перед ним дівчинка, а не хлопчик. Досить часто «уставки» на дівочі сорочки перешивали із сорочок дорослих. Розріз на передній полі застібували на білі гудзики, декоровані бісером. У хлопчиків на рукавах устави не вишивали. У такій сорочечці дівчинка ходила до 6-8-річного віку. У селах долини р. Білої Тиси першу сорочку дитині шили із пеленок, якими повивали дитину після родів. Їх, зазвичай, приносили хресні батьки. Подібний обряд побутував і на Поліссі. Тут пеленки приносила баба-повитуха.



2.258, 2.259, 2.260

Рис. 2.258 Жіноча сорочка, с. Лазещина, Рахівський р-н. Домоткане полотно, вишивка, хрестик. Початок ХХ ст. (ФЗКМ Е: 3558/26082); **2.259, 2.260.** «Третільниця» – традиційний елемент крою гуцульської жіночої сорочки, с. Ясіня, Рахівський р-н. Домоткане полотно, нитки, обмітувальний шов. Початок ХХ ст. (Фото з архіву автора).

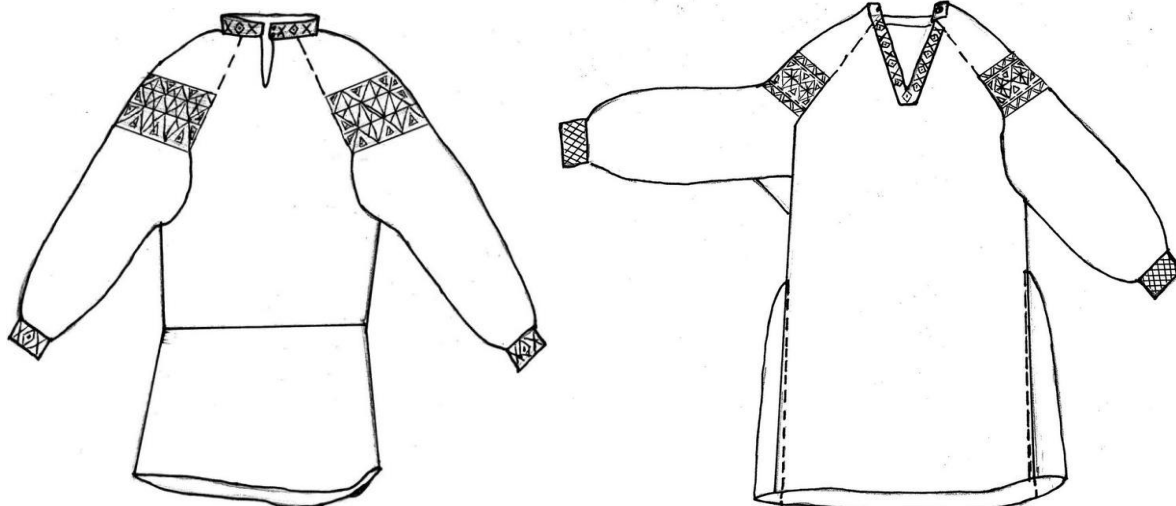

2.261, 2.262

Рис. 2.261. Крій дівочої сорочки, с. Ясіня, Рахівський р-н. Фабрична матерія домоткане полотно, вишивка, хрестик. 20-ті рр. XX ст. (ФЗКМ Е: 527/2373). (Рисунок автора).

Рис. 2.262. Крій жіночої сорочки, с. Лазещина, Рахівський р-н. Домоткане полотно, вишивка, хрестик. Початок XX ст. (ФЗКМ Е: 3558/26082).



2.263, 2.264, 2.265

Рис. 2.263 Коротка жіноча сорочка, с. Чорна Тиса, Рахівський р-н. Кінець 30-х – початок 40-х рр. XX ст. Шовкова матерія, вишивка, низина. (Фото з архіву автора); **2.264, 2.265.** Декоративні мережки та морщення на буденних гуцульських сорочках. (Фото з архіву автора).



Рис. 2.266. Крій короткої жіночої сорочки, с. Чорна Тиса, Рахівський р-н. Шовкова матерія, вишивка, низина. Кінець 30-х – початок 40-х рр. ХХ ст. (Рисунок автора).

Гуцули свято шанували місцеві звичаї, з роду в рід передавали повір'я про сорочку, яка, крім усього іншого, виконувала ще й функцію оберегу, захисника здоров'я, вірили що вона віщує кращу долю. Вишивка на сорочках відігравала не тільки декоративну та естетичну роль. Ще сто років тому досліджуючи вишивку, В. Стасов відзначав: «У народів древнього світу орнамент ніколи не містив у собі жодної зайвої лінії, кожна рисочка мала тут своє певне значення. Це складна мова, послідовна мелодія, що має свою основну причину і призначена не лише для очей, а й для розуму і почуттів»



2.267, 2.268, 2.269

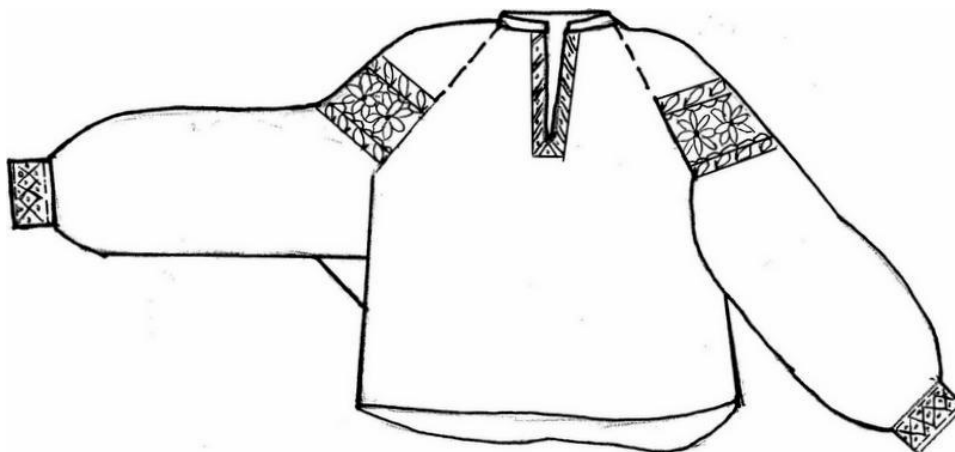

2.270, 2.271



2.272, 2.273

Рис. 2.267, 2.269 Оздоблення розрізу пазухи жіночих сорочок ясінянських гуцулок різноманітними обмітувальними швами. Кінець XIX – початок XX ст. (Фото з архіву автора); **2.270, 2.271** Оздоблення розрізу пазухи жіночих сорочок ясінянських гуцулок вузькими орнаментальними смугами. 20-40-ві рр. XX ст. (Фото з архіву автора); **2.272** Гуцулки у народному вбранні, с. Чорна Тиса, Рахівський р-н. Початок 40-х рр. XX ст. (Фото з архіву автора); **2.273** Коротка жіноча сорочка з розрізом пазухи ззаду, с. Ясіня, Рахівський р-н. Домоткане полотно, вишивка, низина. Початок 40-х рр. XX ст. (Експозиція Ясінянського краєзнавчого музею (далі – ЕЯКМ: інвентарний № не присвоєно)).



Рис. 2.274, 2.275. Уставки жіночих сорочок, с. Богдан, Рахівський р-н. Домінуючий мотив – ромб, поділений на чотири або тринадцять частин. Початок XX ст. (ФЗМНАП ЛМ: 12489/338, ФЗМНАП ЛМ: 12627/476).



Рис. 2.276, 2.277. Уставки жіночих сорочок. Домоткане полотно, вишивка, низина, хрестик: **2.276.** Село Косівська Поляна, Рахівський р-н. Домінуючий мотив – восьмипелюсткова розета. Початок XX ст. (ФЗМНАП О: 12378/242). **2.277.** Село Косівська Поляна, Рахівський р-н. Домінуючий мотив – «свастика» («сварга»). Початок XX ст. (ФЗМНАП О: 12375/239).



Рис. 2.278, 2.279. Уставки жіночих сорочок. Домоткане полотно, вишивка, низина, хрестик: **2.278.** Село Богдан, Рахівський р-н. Домінуючий мотив – берегині («головки»). Початок ХХ ст. (ФЗМНАП О: 12628/477). **2.279.** Село Росішка, Рахівський р-н. Домінуючий мотив – S-подібні мотиви. Початок 20-х рр. ХХ ст. (ФЗМНАП О: 12380/244).



Рис. 2.280, 2.281. Уставки жіночих сорочок. Домоткане полотно, вишивка, низина, хрестик: **2.280.** Село Кваси, Рахівський р-н. Домінуючий мотив – стилізовані квітки («ружі»). 20-ті рр. ХХ ст. (ФЗМНАП О: 12393/257). **2.281.** Село Кваси, Рахівський р-н. Домінуючий мотив – «дубове листя». 20-ті рр. ХХ ст. (ФЗМНАП О: 12491/340).



Рис. 2.282, 2.283. Розріз («дударичи», «дударички») на манжетах жіночих сорочок ясінянських гуцулок. Домоткане полотно, вишивка, низина, хрестик. Кінець ХІХ – перша половина ХХ ст. (ФЗМНАП О: 147/110; ФЗМНАП О: 2698/1041).



Рис. 2.284. Коротка жіноча сорочка із суцільним заповненням вишивкою рукавів, с. Косівська Поляна, Рахівський р-н. Домоткане полотно, вишивка, хрестик. Початок ХХ ст. (С.К. Маковський «Народное искусство Подкарпатской Руси». – Прага: Пламя, 1925. – С. 103).

Рис. 2.285. Коротка жіноча сорочка, с. Розтоки, Рахівський р-н. Фабрична шовкова матерія, вишивка, різнокольоровий бісер. Кінець 20-х – початок 30-х рр. ХХ ст.



2.286, 2.287

Рис. 2.286. Гуцулка з околиць Богдана. 30-ті рр. ХХ ст. Фото Вальтера Мебіуса.

Рис. 2.287. Гуцулки з Ясіня. 20-ті ррр. ХХ ст. Фото Флоріана Заплетала.



2.288, 2.289, 2.90

Рис. 2.288. Двоплатові пілки («запаски») ясінянських гуцулок, Рахівський район. Вовняні нитки, ткання, жовто-бордово-червона кольорова гама. 20-30-ті рр. ХХ ст. (ФЗМНАП О: 4255/1870).

Рис. 2.289. Двоплатові пілки («запаски») ясінянських гуцулок, Рахівський район. Вовняні нитки, ткання, сіро-коричнево-біла кольорова гама. 20-30-ті рр. ХХ ст. (ФЗМНАП О: 6120/2820).

Рис. 2.290. Двоплатові пілки («запаски»), с. Богдан, Рахівський р-н. Вовняні нитки, ткання. 20-30-ті рр. ХХ ст. (Фото з архіву автора).



Рис. 2.291. Гуцулки, одягнені лише у задні запаски і фартушок, с. Лазещина, Рахівський р-н. Початок ХХ ст. (Фото з архіву автора).



2.292, 2.293

Рис. 2.292. Широка спідниця («подолок»), с. Богдан, Рахівський р-н. Домоткане полотно. 20-30-ті рр. ХХ ст. (ФЗМНАП О: 14536/419).

Рис. 2.293. Сукня з «огальоном», с. Розтоки, Рахівський район. Чорне домоткане сукно, фабричні стрічки, штучні квіти. 20-40-ві рр. ХХ ст. (ФЗМНАП О: 4532/2036).



2.294, 2.295, 2.296, 2.297, 2.298

Рис. 2.294, 2.295. Ткані пояси («окрайки»), с. Богдан, Рахівський р-н. Вовняні нитки, ткания. 20-ті рр. ХХ ст. (ФЗМНАП О: 2635/991, ФЗМНАП О: 14543/426).

Рис. 2.296. Тканий пояс («окрайка»), с. Лазещина, Рахівський р-н. Вовняні нитки, ткания. 20-40-ві рр. ХХ ст. (ФЗМНАП О: 1603/238).

Рис. 2.297. Тканий пояс («окрайка»), м. Рахів, Рахівський р-н. Вовняні нитки, ткания. Кінець ХІХ – початок ХХ ст. (ФЗМНАП О: 2645/1001).

Рис. 2.298. Вишиваний пояс, с. Вільховатий, Рахівський р-н. Домоткане полотно, вишивка, низина. 20-30-ті рр. ХХ ст. (ФЗМНАП О: 3409/1443).



Рис. 2.299. Гуцулки з Ясіня. 1930-ті рр. Фото з архіву автора.



Рис. 2.300, 2.301. Чоловіча хутряна безрукавка («кептар»), с. Лазещина, Рахівський р-н. Овече та лисяче хутро, шкіра, вовняні нитки, мідні бляшки, китиці, аплікації, вишивка. Початок ХХ ст. (ФЗМНАП О: 110/97).



Рис. 2.302, 2.303. Кептар чоловічий, с. Чорна Тиса, Рахівський р-н. Овече та заяче хутро, шкіра, вовняні нитки, мідні бляшки, китиці, аплікації, вишивка. Початок ХХ ст. (ФЗМНАП О: 5959/2726).



Рис. 2.304. Гудули з с. Богдан. 1930-ті рр. Фото Вальтера Мебіуса.



2.305, 2.306

Рис. 2.305, 2.306. Кептар жіночий, с. Богдан, Рахівський р-н. Овече та заяче хутро, бордове сукно, вовняні нитки, аплікації, вишивка. Початок 20-х рр. XX ст. (ФЗМНАП О: 2667/1018).



2.307, 2.308, 2.309

Рис. 2.307. Кептар жіночий, с. Косівська Поляна, Рахівський р-н. Овече та заяче хутро, шкіра, вовняні нитки, аплікації, вишивка. Початок 30-х рр. XX ст. (ФЗМНАП О: 11521/31).

Рис. 2.308. Кептар жіночий, с. Косівська Поляна, Рахівський р-н. Овече та заяче хутро, шкіра, вовняні нитки, аплікації, вишивка. Початок 20-х рр. XX ст. (Фонди Музею прикладного мистецтва Закарпаття при Мукачівському державному університеті (далі – ФМПМЗ МДУ:) ФМПМЗ МДУ: 40).

Рис. 2.309. Чоловічий кептар («піхтаринка»), с. Ясіня, Рахівський р-н. Овече хутро, чорний ягнячий смушок, вовняні нитки, китиці. Кінець XIX – початок XX ст. (ФЗМНАП О: 2954/1163).



2.310, 2.311

Рис. 2.310. Кожух з рукавами, с. Лазещина, Рахівський р-н. Овече хутро, заячий смушок, вовняні нитки, китиці. 20-ті рр. XX ст. (ФЗМНАП О: 2664/1015).

Рис. 2.311. Кожух з рукавами, с. Говерла, Рахівський р-н. Овече хутро, заячий смушок. 20-30-ті рр. XX ст. (Фото з архіву автора).



2.312, 2.313

Рис. 2.312. Жіноча сукняна куртка («кришиньик»), с. Лазещина, Рахівський р-н. Червоне сукно, різнокольорові вовняні нитки, вишивка. 20-ті рр. XX ст. (ФЗМНАП О: 4238/1853).

Рис. 2.313. Жіноча сукняна куртка («петек»), с. Лазещина, Рахівський район. Коричневе сукно, різнокольорові вовняні нитки, вишивка. 20-30-ті рр. XX ст. (ФЗМНАП О: 4233/1848).



Рис. 2.314, 2.315. Весільна зачіска («плетінь»), с. Ясіня, Рахівський р-н. 20-40-ві рр. XX ст. (Фото з архіву автора).

Для виготовлення «плетінь» брали два мітки фарбованих у червоний колір ниток із вовни молодих овець, з яких робили три уплітки. Дві з них заплітали у коси, які обвивали навколо голови таким чином, щоб їх кінці («рожки») були посередині голови. «Рожки» туго обмотували різнокольоровими нитками, залишаючи трохи червоних ниток («гривок»).



2.316, 2.317



Рис. 2.316. Гуцульське весілля, с. Ясіня, Рахівський р-н. 20-ті рр. XX ст. (Фото з архіву автора).

Рис. 2.317. Весільний барвінковий вінок, с. Ясіня, Рахівський р-н. Барвінок, дріт, штучні квіти. Початок 20-х рр. XX ст. (ФЗМНАП О: 8409/5086).



2.318, 2.319

Рис. 2.318. Весільний вінок («корона»), с. Лазещина, Рахівський р-н. Барвінок, вовняні нитки, дріт, паперові та воскові квіти, дзеркальце («веретко»), бісер, стеклярус. 20-ті рр. XX ст. (ФЗМНАП О: 6263/2162).

Рис. 2.319. Весільний вінок («корона») з круглими «гутурінками», с. Лазещина, Рахівський р-н. Барвінок, вовняні нитки, дріт, паперові та воскові квіти, дзеркальце («веретко»), монети («дукати»). Початок XX ст. (ФЗМНАП О: 6262/2161).

Всю площину ясінянських весільних вінків («коронок») обшивали червоними, синіми, жовтими, білими паперовими та восковими квітами. Посередині вінка пришивали квадратне дзеркальце, обрамлене «пацьорками» із сріблястого дутого скла та видовженого стеклярусу. Великий круглий вінок чіплявся над чолом, а над вухами кріпили дві менші прикраси («гутурінки») діаметром 5 см. Круглу барвінкову основу «гутурінок» оздоблювали різнокольоровим бісером («пацьорками») та пучками різнокольорових ниток («мицьок»).



2.320, 2.321, 2.322

Рис. 2.320-2.322. Гуцульські хустки: **2.320.** – «дряпанка», с. Чорна Тиса, Рахівський р-н. Фабрична матерія, вишивка, двостороння гладь, стряпки. 20-ті рр. ХХ ст. (ФЗМНАП О: 2701/1021); **2.321.** – «чічканя», с. Чорна Тиса, Рахівський р-н. Фабрична матерія, вишивка, двостороння гладь, стряпки. 20-ті рр. ХХ ст. (ФЗМНАП О: 2697/1040); **2.322.** – «борушненка», с. Богдан, Рахівський р-н. Фабрична матерія, рослинний орнамент. 20-40-ві рр. ХХ ст. (ФЗМНАП О: 14546/429).



Рис. 2.323, 2.324. Гуцульські постоли. Шкіра, стягування. 20-40-ві рр. ХХ ст. : **3.52.** – повсякденні постоли, села Ясіня, Луги, Рахівський р-н. (Фото з архіву автора); **3.53.** – святкові постоли, с. Кевелів, Рахівський р-н. (ФЗМНАП О: 2418).



2.325, 2.326



Рис. 2.325. Гуцули, с. Ясіня, Рахівський р-н. 20-ті рр. ХХ ст. («Подкарпатська Русь : фотоальбом»).

Рис. 2.326. Гуцулка в'яже капучурі, с. Богдан Рахівського району. 1930-ті рр. Фото Вальтера Мебіуса.



2.327, 2.328, 2.329

Рис. 2.327. Білі капчурі оздоблені вишивкою, с. Кевелів, Рахівський р-н. Вовняні нитки, в'язання, вишивка, хрестик. (ФЗМНАП О: 2950/1159).

Рис. 2.328. В'язані шкарпетки («капчурі»), оздоблені бісером, с. Костилівка, Рахівський р-н. Вовняні нитки, бісер, в'язання, вишивка, хрестик. 20-40-ві рр. XX ст. (ФЗМНАП О: 278/2);

Рис. 2.329. «Капчурі» («обманки»), с. Ясіня, Рахівський р-н. (Експозиція ЯКМ).



Рис. 2.340. Чоловіча сорочка «нова кошуля», с. Лазещина, Рахівський р-н. Домоткане полотно, вишивка, хрестик. Початок 20-х рр. XX ст. (Експозиція ЯКМ).

Рис. 2.341. Крій чоловічої сорочки («нової кошулі»), с. Лазещина, Рахівський р-н. Домоткане полотно, вишивка, хрестик. Початок 20-х рр. XX ст. (Рисунок автора).

У ясінянських гуцулів «нові кошулі» кроїли з одного довгого (140-146 см) шматка домотканого полотна, зігнутого навпіл по ширині. Довжина сорочок сягала 70-73 см. На передній частині зігнутого полотнища робили виріз для горловини, який переходив у глибокий (15-18 см) розріз («розпірку»). До стану сорочки пришивали комір-стійку. По боках до стану сорочки, до місця вставлення рукавів, пришивали вузькі (10-12 см) пілки-вставки. Рукави нових кошуль довгі (50-55 см) і широкі. З'єднувальні шви на рукавах сорочок кінця XIX – початку XX ст. декорували прошивними швами, а з 20-х рр. XX ст.

Характерною особливістю крою довгих (75-80 см) «нових кошуль» з сіл долини р. Білої Тиси була ромбоподібна вставка («пудшитка»), якою підшивали верхню частину передньої та задньої пілок. «Пудшитка» мала запобігати натиранню тіла вишивкою. На відміну від ясінянських, богданські сорочки кроїли з двох пілок, лише зрідка вшивали вузькі бічні пілки. Круглий виріз горловини переходив у глибокий (38-45 см) розріз пазухи, що застібувався на металеві кнопки («патенти»). Більшість богданських нових кошуль шили з довгими (45-50 см), широкими, цільнокроєними рукавами, які біля манжет збирали на дві нитки. Манжети застібували на гудзики і зав'язували на плетені шнурочки з китицями на кінцях. Під рукавами пришивали невеликі прямокутні вставки («латиці»).

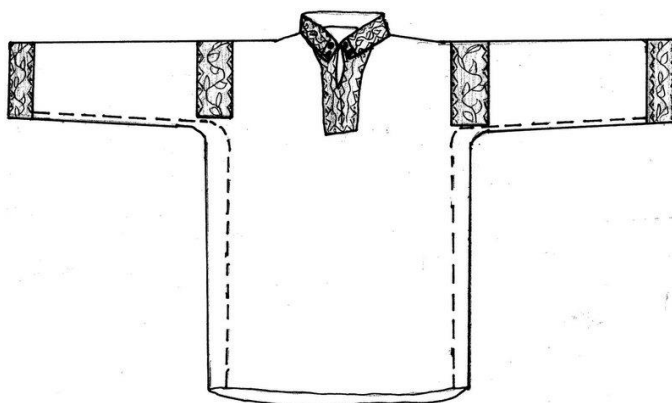
«Нові кошулі» рахівських гуцулів за кроєм подібні до богданських. Їх особливості проявились в оздобленні вишивкою. У порівнянні з ясінянськими та богданськими, комір, нагрудна частина вздовж розрізу пазухи та манжети рахівських нових кошуль були найширшими. Характерною особливістю манжет рахівських кошуль було те, що їх краї зрізались у формі трикутників і застібувались на металеві застібки («капчі»).



Рис. 2.342. Чоловіча сорочка («нова кошуля»), с. Богдан, Рахівський р-н. Домоткане полотно, вишивка, хрестик. 20-ті рр. XX ст. (Фото з архіву автора).

Рис. 2.343. Крій чоловічої сорочки («нової кошулі»), с. Богдан, Рахівський р-н. Домоткане полотно, вишивка, хрестик. 20-ті рр. XX ст. (Рисунок автора).

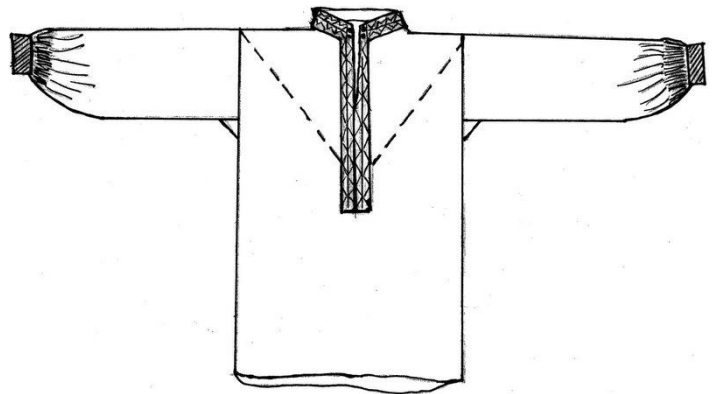

Рис. 2.344. Чоловіча сорочка («нова кошуля»), с. Косівська Поляна, Рахівський р-н. Домоткане полотно, вишивка, хрестик. 30-ті рр. ХХ ст. (ФЗМНАП О: 9135/3583).

Рис. 2.345. Крій «нової кошулі», с. Косівська Поляна, Рахівський р-н. Домоткане полотно, вишивка, хрестик. 30-ті рр. ХХ ст. (ФЗМНАП О: 9135/3583). (Рисунок автора).

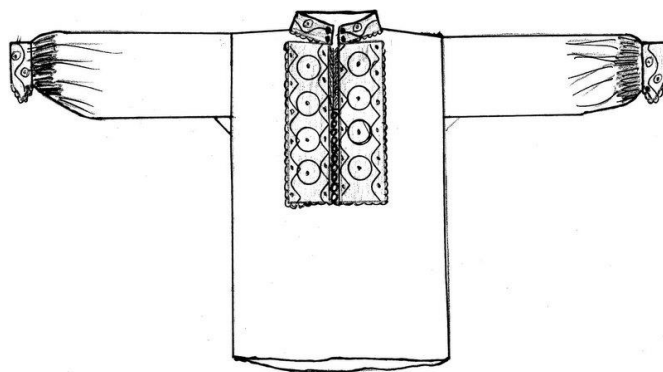

2.346, 2.347, 2.348

Рис. 2.346. Нагрудник чоловічої сорочки, Росішка, Рахівський р-н. Домоткане полотно, вишивка, низина. Домінуючий мотив – головчастий взор («берегині»). 20-ті рр. ХХ ст. (ФЗМНАП ЛМ: 12527/376).

Рис. 2.347, 2.348. Нагрудники чоловічої сорочки, с. Косівська Поляна, Рахівський р-н. Домоткане полотно, вишивка, хрестик. Домінуючі мотиви – поєднання стилізованих рослинних мотивів з геометричними та «сирцята». 20-ті рр. ХХ ст. (ФЗМНАП ЛМ: 12371/235, ФЗМНАП ЛМ: 12389/253).



Рис. 2.349. Сукняні штани («холошні», «крашаниці»), с. Чорна Тиса, Рахівський р-н. Червоне домоткане сукно. 20-ті рр. XX ст. (Експозиція Історико-краєзнавчого музею при Чорнотисянській ЗОШ I-III ступенів (далі – ЕІ-КМЧ ЗОШ: інв. № не присвоєно)).

Рис. 2.350. Сукняні штани («гачі»), с. Богдан, Рахівський р-н. Чорне домоткане сукно. Початок XX ст. (ФЗМНАП О: 282/163).



Рис. 2.351. Шкіряний пояс («римінь»), с. Ясіня, Рахівський р-н. 20-ті рр. XX ст. (Фото з архіву автора).

Рис. 2.352. Шкіряний пояс («римінь») на три пряжки, с. Кевелів, Рахівський р-н. Початок XX ст. (ФЗМНАП О: 4335/1519).



2.353, 2.354, 2.355

Рис. 2.353. Гуцул, оперезаний вузьким шкіряним поясом («букурією»), с. Стебний, Рахівський р-н. Кінець XIX ст. (Фото з архіву ЯКМ).

Рис. 2.354. Тканий чоловічий пояс («кушак»), с. Лазещина, Рахівський р-н. Вовняні нитки, тканиня. 20-40-ві рр. XX ст. (ФЗМНАП О: 2634/990).

Рис. 2.355. В'язаний чоловічий пояс («в'язанка»), с. Лазещина, Рахівський р-н. Вовняні нитки, в'язання. 20-40-ві рр. XX ст. (ФЗМНАП О: б/н).



2.356, 2.357, 2.358

Рис. 2.356. Чоловічий капелюх («крисаня», «піхлерка»), с. Ясіня, Рахівський р-н. Сірий фетр, фабрична стрічка. 20-40-ві рр. XX ст. (Фото з архіву автора).

Рис. 2.357. Гуцул у капелюсі («крисані»), с. Богдан, Рахівський р-н. Фетр, фабрична стрічка, пір'я. Кінець XIX – початок XX ст. (Експозиція Музею екології гір та історії природокористування в Українських Карпатах (м. Рахів).

Рис. 2.358. Чоловічий капелюх («крисаня»), с. Лазещина, Рахівський р-н. Чорний фетр, зелена фабрична стрічка, паперові квіти, бісер, дзеркальце. 20-40-ві рр. XX ст. (ФМПМЗ МДУ: 153).



2.359, 2.360, 2.361

Рис. 2.359. Чоловіча зимова шапка («шлик»), с. Ясіня, Рахівський р-н. Овече хутро, вовняні нитки. 20-ті рр. ХХ ст. (ФЗМНАП О: 2955/1164).

Рис. 2.360. Чоловічий зимовий головний убір («шипка»), с. Росішка, Рахівський р-н. Хутро, вовняні нитки, китички. Початок 30-х рр. ХХ ст. (ЕІ-КМЧ ЗОШ: інв. № не присвоєно).

Рис. 2.361. Чоловічий зимовий головний убір («дуплашка»), с. Лазещина, Рахівський р-н. Хутро, Фабрична тканина. Початок 30-х рр. ХХ ст. (ФЗМНАП О: 2636/992).



Рис. 2.362. Гуцульська родина, с. Великий Бичків. 20-ті рр. ХХ ст. (Фото з архіву автора).

Рис. 2.363. Коротка жіноча сорочка, с. Кобилецька Поляна, Рахівський р-н. Домоткане полотно, вишивка, хрестик. Кінець ХІХ ст. (С.К. Маковський Народное искусство Подкарпатской Руси. –Прага : Пламя, 1925. – 160 с.).



Рис. 2.364. Довга жіноча «волоська» сорочка, с. Великий Бичків, Рахівський р-н. Домоткане полотно, вишивка, низина, мережки, морщення. 30-ті рр. XX ст. (ФЗМНАП О: 12364/170).

Рис. 2.365. Крій довгої жіночої «волоської» сорочки, с. Великий Бичків, Рахівський р-н. Домоткане полотно, вишивка, низина, мережки, морщення. 30-ті рр. XX ст. (ФЗМНАП О: 12364/170). (Рисунок автора).

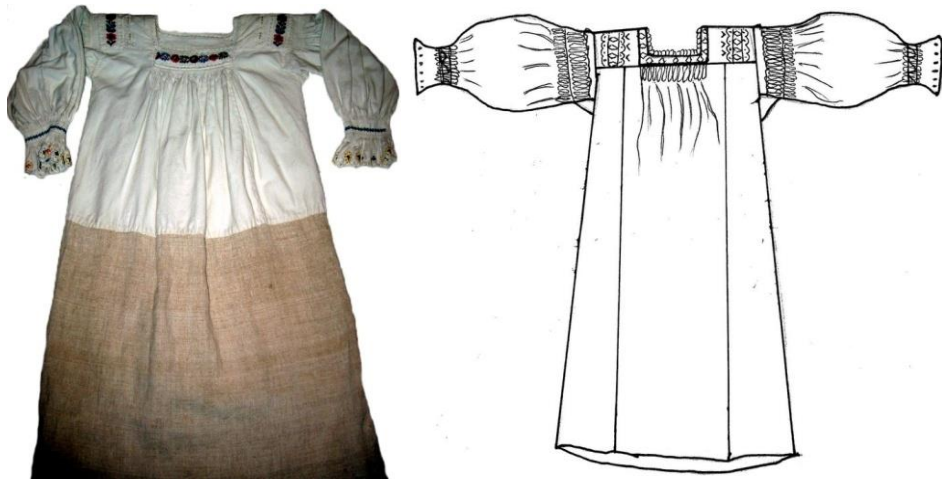

Рис. 2.366. Комірць жіночої «волоської» сорочки, оздоблений напівкільцями з дірочками посередині, с. Луг, Рахівський р-н. Домоткане полотно, вишивка, низина, мережки, морщення. 30-ті рр. XX ст. (ФЗМНАП О: 8196/3419).

Рис. 2.367. Оздоблення вишивкою та морщенням верхньої плечової частини рукавів жіночих «волоських» сорочок, с. Луг, Рахівський р-н. 30-ті рр. XX ст. (Фото з архіву автора).



Рис. 2.368. Збрана спідниця («плата на рокоти»), с. Луг, Рахівський р-н. Фабрична матерія. Кінець XIX – початок XX ст. (ФЗКМ Е: 2959/22755).

Рис. 2.369. Крій спідниці («плата на рокоти»), с. Луг, Рахівський р-н. Фабрична матерія. Кінець XIX – початок XX ст. (ФЗКМ Е: 2959/22755). (Рисунок автора).



Рис. 2.370. Двоплатові пілки («запаски»), с. Луг, Рахівський р-н. Вовняні нитки, тканиня. 20-40-ві рр. ХХ ст. (ФЗМНАП О: 12193/113).

Рис. 2.371. Жіночий пояс («окрайка»), с. Стримба, Рахівський р-н. Вовняні нитки, тканиня. 20-30-ті рр. ХХ ст. (Фото з архіву автора).



Рис. 2.372, 2.373. Жіноча хутряна безрукавка («кожушок»), с. Луг, Рахівський р-н. Овече хутро, заячий смушок, фабричне сукно, аплікація, вишивка. 20-ті рр. ХХ ст. (ФЗМНАП О: 12194/114).



Рис. 2.374, 2.375. Жіноча сукняна куртка («лийбан»), с. Кобилецька Поляна, Рахівський р-н. Чорне домоткане сукно, вовняні нитки, шнурівки, вишивка. 20-ті рр. ХХ ст. (ФЗМНАП О: 13037/245).

Великобичківські сердаки шили з двох передніх пілок та суцільної спинки. До передніх пілок пришивали вузькі шматки сукна («клапани»). Сердак мав вузький (3-4 см) комір-стійку, довгі цільнокроєні рукави. Контури всіх деталей обшивали чорним шнурочком («косичкою»). Зрідка зустрічались червоні «косички». За шнурочком вишивали бордовий стебелевий шов, «кривулю» та різнокольорові трикутники («мотилі», «рачки»). Місце з'єднання передніх пілок з «клапанами» оздоблювали повздовжніми орнаментальними смугами («партицями»). Вони складались з бордового шнурочка («силянки», «плетінки»), складеного у формі спіралі й прошитого трьома рядками з різнокольорових ниток. Далі пришивали два чорні шнурки («косиці»), а між ними – один бордовий чи червоний шнурок («краску»). «Краску» обшивали різнокольоровими скісними хрестами та прямими лініями. Іноді на «косиці» та «краску» пришивали маленькі китиці («гитиці») із різнокольорових вовняних ниток. Завершенням орнаментальної композиції «партиць» виступали дрібні колечка («очка», «очиці») та «мотилі». «Клапани» на рівні «партиць» декорували смугою із різнокольорових «гитиць» («гривою»). До верхньої частини «клапанів» пришивали три-чотири бордові шнурочки з різнокольоровими китицями на кінцях. Верхню частину рукавів, як і на рахівських сердаках, оздоблювали кільцями («очками», «сонечками»). Могли вишивати одне «очко» або п'ять, розміщених у формі прямого хреста. «Очка» вишивали також й на спині під коміром, у нижній частині рукавів та на подолі сердаків. За кроєм та оздобленням великобичківські сердаки подібні до рахівських.



Рис. 2.376. Весільний дівочий вінок, с. Верхне Водяне, Рахівський р-н. Картон, фабрична матерія, різноманітні прикраси. 30-ті рр. XX ст. (Фото з архіву автора).

Рис. 2.377. Хустка («метрівка»), с. Луг Рахівський р-н. Фабрична матерія. 20-40-ві рр. XX ст. (Фото з архіву автора).



Рис. 2.378. Чоловіча сорочка, с. Луг, Рахівський р-н. Домоткане полотно, вишивка, гладь, «струпаве вишивання», морщення. Початок XX ст. (ФЗМНАП О: 12200/120).

Рис. 2.379. Чоловіча сорочка, с. Луг, Рахівський р-н. Домоткане полотно, вишивка, гладь, «струпаве вишивання», морщення. Початок 20-х рр. XX ст. (ФЗМНАП О: 14173/388).



Рис. 2.380-2.382. Літні штани («гаті»), с. Луг, Рахівський р-н. Домоткане полотно, вишивка, гладь, вирізування, мережки, стряпки. 20-ті рр. XX ст. (ФЗМНАП О: 12197/117).



Рис. 2.383, 2.384. Чоловіча хутряна безрукавка («кожушок»), с. Луг, Рахівський р-н. Овече хутро, шкіра, вовняні нитки, аплікація, вишивка, гладь. 20-ті рр. XX ст. (ФЗМНАП О: 12195/115).



Рис. 2.385, 2.386. Чоловіча сукняна куртка («лийбан»), с. Кобилецька Поляна, Рахівський р-н. Чорне домоткане сукно, вовняні нитки, шну́ривки, вишивка. 20-ті рр. XX ст. (Фото з архіву автора).



2.387, 2.388, 2.389



2.390, 2.391

Рис. 2.387-2.389. Сумки («тайстри»). Вовняні нитки, ткания. 30-40-ві рр. ХХ ст.: **2.387.** – с. Великий Бичків, Рахівський р-н. (Фото з архіву автора); **2.388, 2.389.** – с. Водиця, Рахівський р-н. (Приватна колекція вишивки та народного одягу Мигович Анни Олександрівни, майстра декоративно-прикладного мистецтва (м. Ужгород)).

Рис. 2.390, 2.391. Комплекти традиційного народного жіночого та чоловічого вбрання, с. Луг, Рахівський р-н. 20-40-ві рр. ХХ ст. (Фото з архіву автора).

КАРТА ЛОКАЛЬНИХ КОМПЛЕКСІВ ТРАДИЦІЙНОГО НАРОДНОГО ВБРАННЯ БОЙКІВ І ЛЕМКІВ ЗАКАРПАТТЯ





Рис. 2.392. Жителі села Буковець Воловецького р-ну. 20-30-ті рр. ХХ ст. (Фото з архіву автора).

Щоб викроїти рукав бойківської жіночої сорочки брали шматок домотканого полотна, згинали навпіл по довжині, один кінець прикладали до шиї, а інший до зап'ястя. Так вимірювали довжину рукава. Вимірявши, пілку зшивали. Так само кроївся й другий рукав. Потім кроїли манжети («зарукавники»), які разом з рукавами оздоблювали вишивкою. Лише після вишивки рукавів та манжет починали кроїти стан сорочки.

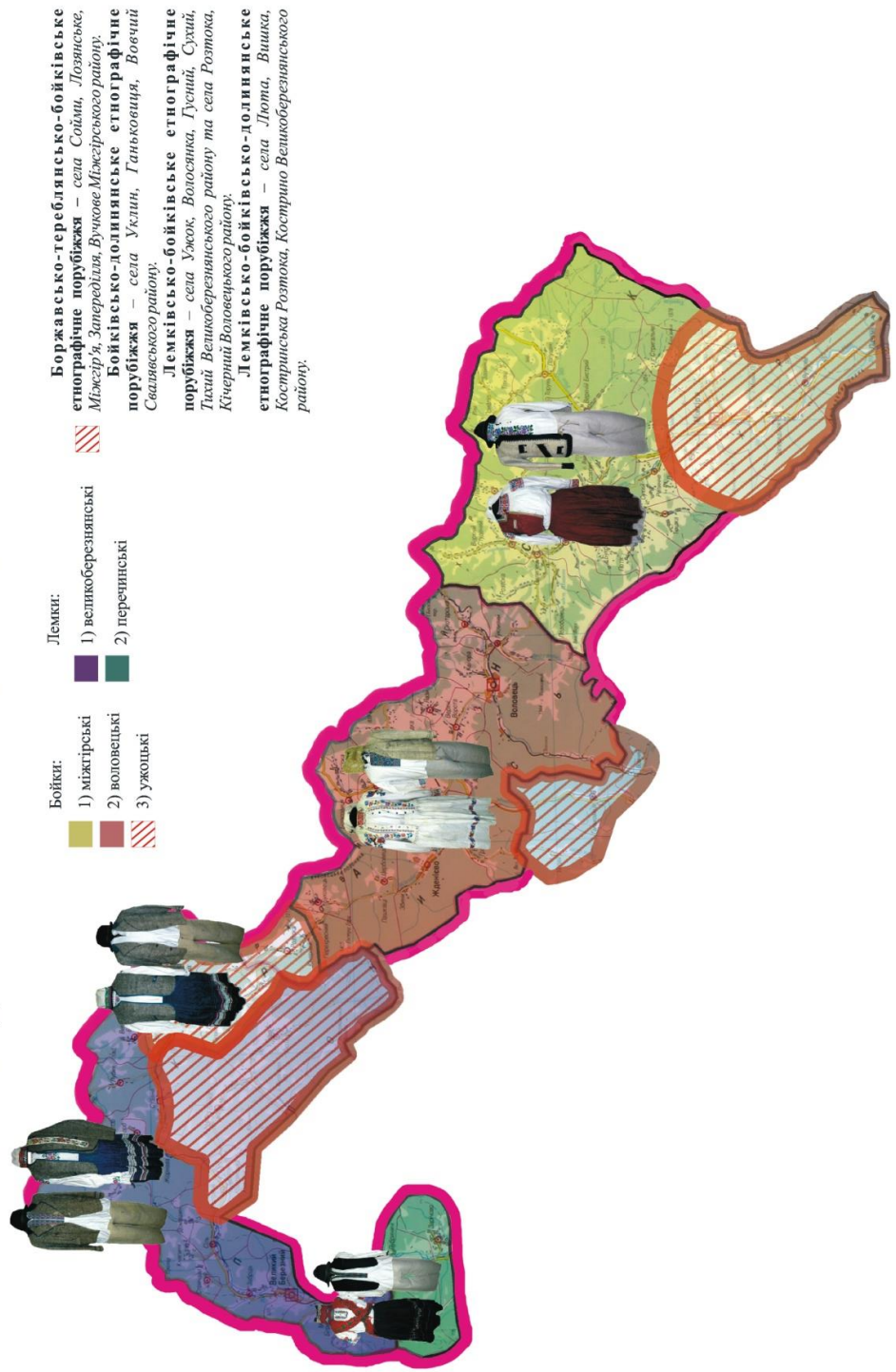

Рис. 2.393. Крій жіночої буденної сорочки, с. Підполоззя, Воловецький р-н. Початок ХХ ст. ФЗМНАП О: 9860/3783. (Рисунок автора).



Рис. 2.394. Крій жіночої буденної сорочки, с. Скотарське, Воловецький р-н. Початок 20-х рр. ХХ ст. ФЗМНАП О: 2271/32. (Рисунок автора).

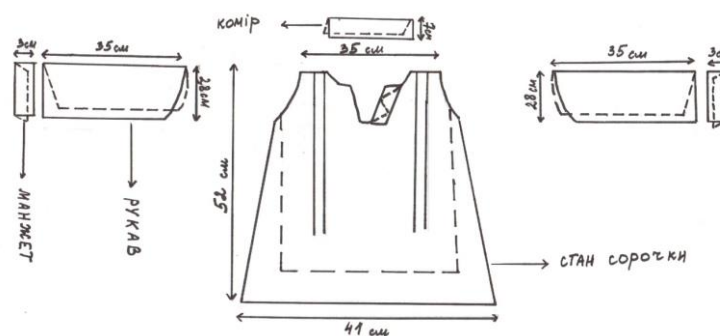

Рис. 2.395, 2.396. Коротка жіноча сорочка, с. Присліп, Міжгірський р-н. Домоткане полотно, вишивка, низина. 20-30-ті рр. ХХ ст. (ФМЕХП Е: 77482/6481).

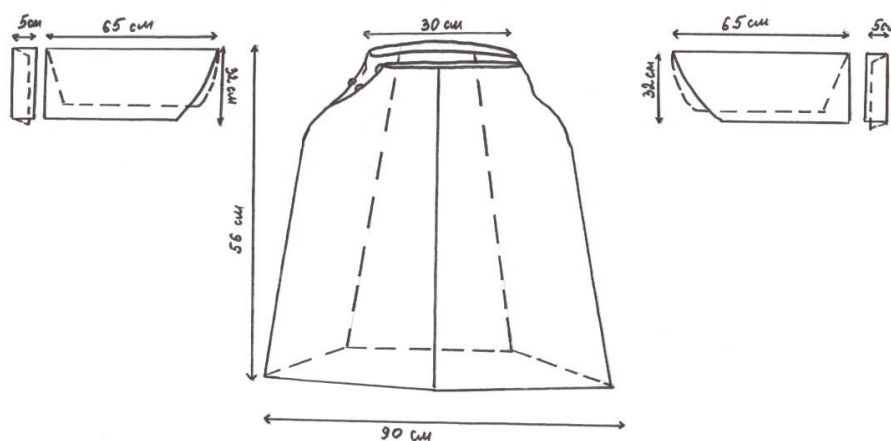

Рис. 2.397. Оздоблення вишивкою плечової частини рукавів дівочої, сорочки, с. Келечин, Міжгірський р-н. Домоткане полотно, вишивка, хрестик. 20-40-ві рр. ХХ ст. (ФЗКМ Е: 1149/8275).

Рис. 2.398. Жіноча сорочка, с. Гукливий, Воловецький р-н. Домоткане полотно, вишивка, низина. 20-40-ві рр. ХХ ст. (ФЗМНАП О: 2271/34).

Яскравими орнаментальними композиціями рослинних мотивів відзначались вишивки на рукавах святкових сорочок дівчат та молодих жінок 20-40-х рр. ХХ ст. На них вишивали поперечну смугу, що складалась із стилізованих квітів («руж»), стебел, листочків, бутонів із трьох квітів, розміщених у формі трикутника. Два-три бутони формували орнаментальну смугу. Іноді доповненням до неї могли бути дрібніші мотиви стилізовано-рослинного чи геометризovanого рослинного орнаменту. Мотив ружі вважається не дуже давнім. Окремі дослідники твердять, що зображення цієї квітки було запозичене, або навіть перенесено з фабричних зразків. З цим важко погодитись, бо ружа – улюблена квітка українців, її дбайливо плекали під вікнами хати як символ сонця.

Сорочки бойкинь середнього та старшого віку декорували вишивкою геометричних мотивів, виконаних технікою «низина» чорними, коричневими, червоними, синіми нитками. Орнаментальні смуги вишивались прямо по полотну. Внутрішню площину центральних широких смуг заповнювали ромбами різної форми, хрестиками, трикутниками. Часто у ромби вписували стилізовані квітки. Обабіч них вишивали вузькі різнокольорові смужечки («снурки», «полоси»). Завершенням орнаментальної композиції виступали мотиви «баранячих ріжок», трикутників.



Рис. 2.399. Буденна жіноча сорочка («прядивка»), с. Підполоззя, Воловецький р-н. Домоткане полотно, вишивка, хрестик. Початок ХХ ст. (ФЗМНАП О: 9860/3783).

Рис. 2.400. Манжети буденної дівочої сорочки, с. Буковець, Воловецький р-н. Домоткане полотно, вишивка, хрестик, низина. 20-ті рр. ХХ ст. (ФЗМНАП О: 4989/2376).



Рис. 2.401, 2.402. Жіноча сорочка, с. Тишів, Воловецький р-н. Домоткане полотно, вишивка, низина. 20-ті рр. ХХ ст. (ФЗМНАП О: 3468/1471).



Рис. 2.403. Орнаментальна композиція вишивки на рукаві жіночої сорочки, с. Нижні Ворота, Воловецький р-н. Домоткане полотно, вишивка, низина, хрестик. 20-30-ті рр. ХХ ст. (ФМЕХП Е: 64863).

Рис. 2.404. Жіноча сорочка, с. Скотарське, Воловецький р-н. Домоткане полотно, вишивка, хрестик. Початок ХХ ст. (ФЗМНАП О: 2271/32).

Своєрідною як кольоровому вирішенні, так і у побудові орнаментальної композиції була вишивка на святкових жіночих сорочках початку ХХ ст. з с. Скотарського Воловецького району. Плечову частину жіночих сорочок оздоблювали поперечною орнаментальною смугою («наплечником»). В її основі лежав широкий рядок з квіток, який обрамляли вузенькі смужечки («заснурки») та смуги з «перок». Основними орнаментальними мотивами виступали восьмипелюсткові квітки («на вісім листків»). Листки розміщували під прямим

кутом, внаслідок чого утворювалася форма скісного хреста. Серцевиною квітки були квадрати із вписаними в них скісними хрестами. Восьмипелюсткові квітки домінували й у орнаментальних композиціях вишивки манжет. Всі орнаментальні мотиви вишивались червоними та синіми нитками.



Рис. 2.405, 2.406. Фрагменти вишивки на рукавах жіночих сорочок, села Розтока, Лази, Воловецький р-н. Домоткане полотно, вишивка, двостороння гладь («на снованя»). 30-40-ві рр. XX ст. (ФМЕХП Е: 76552/5453; ФЗМНАП О: 10287/3997).



Рис. 2.407. Пташині мотиви у вишивці жіночих сорочок, с. Котельниця, Воловецький р-н. Домоткане полотно, вишивка, хрестик. 20-40-ві рр. XX ст. (ФЗМНАП О: 3475/1477).

Рис. 2.408. Орнаментальна композиція вишивки на рукавах вінчальної сорочки, с. Задільське, Воловецький р-н. Домоткане полотно, вишивка, хрестик. 30-40-ві рр. XX ст. (ФЗМНАП О: 12246/145).

Рис. 2.409, 2.410. Орнаментальна композиція вишивки манжет весільної сорочки, с. Нижні Ворота, Воловецький р-н. Домоткане полотно, вишивка, хрестик. Домінуючий мотив – «сердечка», «берегині». 30-40-ві рр. XX ст. (ФЗМНАП О: 12512/361; ФЗМНАП О: 12508/ 357).



Рис. 2.411. Буденна жіноча сорочка, с. Майдан, Міжгірський р-н. Домоткане полотно. Початок ХХ ст. (ФЗМНАП О: 4350/1924).

Дівочі буденні сорочки 20-х рр. ХХ ст. бойків Міжгірщини оздоблювали вишивкою, виконаною «хрестиком» у вигляді вузьких (2-3 см) поперечних орнаментальних смуг поверх морщення передньої пілки, на плечовій частині рукавів та пришивних манжетах. Посередині морщеної передньої пілки за допомогою різнокольорових ниток прошивали збірки («рями»), збираючи їх попарно. Завдяки такому прийому утворювався геометричний орнамент у вигляді кривульок. Вишивка плечової частини рукавів дівочих сорочок, зазвичай, мала вигляд окремих квіток чи стилізованої галузки, що складалась із гілки у вигляді ламаної лінії, на заломках якої вишивали дрібні різнокольорові квітки та листочки.



2.412, 2.413



2.414, 2.415

Рис. 2.412-2.415. Оздоблення вишивкою морщеної нагрудної частини жіночих сорочок, села Буковець, Торунь, Верхній Бистрий, Репинне, Міжгірський р-н. Домоткане полотно, вишивка, низина. Перша половина ХХ ст. (ФЗМНАП О: 4995/2382; ФЗМНАП О: 9633/3716; ФЗМНАП О: 958/301; ФЗМНАП О: 3418/1483).



Рис. 2.416. Орнаментальна композиція вишивки на рукаві жіночої сорочки, с. Репинне, Міжгірський р-н. Домоткане полотно, вишивка, низина. 20-40-ві рр. ХХ ст. (ФЗМНАП О: 3447/1479).

Рис. 2.417. Орнаментальна композиція вишивки на рукаві жіночої сорочки, с. Репинне, Міжгірський р-н. Домоткане полотно, вишивка, низина. 20-40-ві рр. ХХ ст. (ФЗМНАП О: 963/305).

Рис. 2.418. Орнаментальна композиція вишивки на рукаві вінчальної сорочки, с. Майдан, Міжгірський р-н. Домоткане полотно, вишивка, гладь. 20-40-ві рр. ХХ ст. (ФЗМНАП О: 4339/1913).

У міжгірських бойків верхній та нижній краї «заспульниць» завершувались трикутними зубчиками, поміж якими вишивали дрібні восьмипелюсткові розети. Основним орнаментальним мотивом внутрішньої площини «заспульниці» виступав ромб. Найчастіше п'ять ромбів розміщували у формі скісного хреста. Обрамленням ромбів могли бути меандрові лінії або чотири трикутники, які завершували кути ромбів. Внутрішню площину ромбів заповнювали восьмипелюстковими розетами, утвореними за допомогою перетинання прямого та скісного хрестів.



Рис. 2.419. Крій спідниці («фартуха», «біленика»), с. Верхній Бистрий, Міжгірський р-н. Домоткане полотно, вишивка, хрестик. 20-ті рр. ХХ ст. (ФЗМНАП О: 957/300). (Рисунок автора).

Рис. 2.420, 2.421. Оздоблення нижньої частини спідниць, села Верхній Бистрий, Рекіти, Міжгірський р-н. Домоткане полотно, вишивка, низина, хрестик, мережка. 20-ті рр. ХХ ст. (ФЗМНАП О: 957/300; ФЗМНАП О: 985/328).

Протягом 20-40-х рр. ХХ ст. у бойків Закарпаття загального поширення набули спідниці («сукні», «вігани», «катрани», «свити»). У молодих жінок вони були рожевого, червоного, зеленого, блакитного кольорів, у старших жінок та бабусь – чорного кольору. Спідниці («сукні») воловецьких бойків плісировали («рясили»). У верхній частині, поверх «рям» вишивали поперечну орнаментальну смугу з ромбів та скісних хрестів. Обрамленням виступали ламані лінії («кривулі»). Нижню частину спідниць оздоблювали кольоровою каймою («снурками», «чіпками») та шовковими різнокольоровими стрічками у три ряди: нижній – синя, другий – жовта, третій – біла стрічка. Як правило, перший і другий ряд щільно прилягали один до одного, між другим і третім був певний проміжок. На передню полу вшивали прямокутний шматок домотканого конопляного або клоччяного полотна, який прикривали фартухом. Зав'язувались сукні шнурками («фрумбіями»). На Міжгірщині найчастіше зустрічались спідниці пошиті з однотонної чорної, чорної у горошок, червоної квітчастої або червоної чи бордової на білі смуги тканини. На відміну від воловецьких спідниць, міжгірські декорували лише різнокольоровими фабричними стрічками («пантликками»).



Рис. 2.422. Спідниця («сукня»), с. Нижні Ворота, Воловецький р-н. Фабрична матерія, вишивка, низина, фабричні стрічки. (ФМЕХП Е: 64869/2032).

Рис. 2.423. Спідниця («сукня»), с. Репинне, Міжгірський р-н. Фабрична матерія, фабричні стрічки. 20-40-ві рр. ХХ ст. (ФЗМНАП О: 8965/3544).



Рис. 2.424. Буденний фартух, с. Пилипець, Міжгірський р-н. Домоткане конопляне полотно. Кінець ХІХ – початок ХХ ст. (ФЗМНАП О: 2741/1068).

Рис. 2.425. Фартух («пілка»), с. Репинне, Міжгірський р-н. Фабрична матерія, фабричні стрічки. 30-ті рр. ХХ ст. (ФЗМНАП О: 8843/3522).



Рис. 2.426, 2.427. Бойкиня у традиційному весільному вбранні. Реконструкція 2012 р. (Фото з архіву автора).

Рис. 2.428, 2.429. Весільний фартух, смт. Воловець, Воловецький р-н. Фабрична матерія, вишивка, гладь, фабрична мережка. 30-40-ві рр. ХХ ст. (ФМЕХП Е: 76538/5439).



Рис. 2.430. Жіноча хутряна безрукавка («камазоля»), с. Торунь, Міжгірський р-н. Овече хутро, шкіра, лляні нитки. Початок ХХ ст. (ФЗМНАП О: 1015/3389).

Рис. 2.431. Жіноча хутряна безрукавка («кожушок»), с. Верхній Бистрий, Міжгірський р-н. Овече та лисяче хутро, ягнячий смушок, шкіра, аплікації. 20-ті рр. ХХ ст. (ФЗМНАП О: 978/320).

Рис. 2.432. Жіноча безрукавка («веста»), с. Абранка, Воловецький р-н. Домоткане полотно, вишивка, хрестик, низина. 30-40-ві рр. ХХ ст. (ФЗМНАП О: 12244/128).



Рис. 2.433. Жіноча «коцовата» гуня, с. Торунь, Міжгірський р-н. Вовняні нитки, тканиня. Початок ХХ ст. (ФЗМНАП О: 980/322).

Рис. 2.434. Жіноча гуня, с. Рудовець-Майдан, Міжгірський р-н. Вовняні нитки, тканиня. Початок ХХ ст. (ФЗМНАП О: 4381/1925).



Рис. 2.435. Жіночий хутрянний кожух, с. Верхній Бистрий, Міжгірський р-н. Овече хутро, шкіра, аплікації, нитки, вишивка. Кінець ХІХ – початок ХХ ст. (ФЗМНАП О: 988/330).

Рис. 2.436. Жіночий кожух, с. Верхній Бистрий, Міжгірський р-н. Овече хутро, шкіра, аплікації. 20-ті рр. ХХ ст. (ФЗМНАП О: 1014/353).



Рис. 2.437. Жіноча сукняна куртка («уйош»), с. Річка, Міжгірський р-н. Домоткане біле сукно, чорне фабричне сукно, машинні шви. Початок ХХ ст. (ФЗМНАП О: 9027/3558).

Рис. 2.438. Жіноча сукняна куртка («уйош»), с. Верхній Бистрий, Міжгірський р-н. Домоткане біле сукно, чорне фабричне сукно, машинні шви. 20-ті рр. ХХ ст. (ФЗМНАП О: 979/321).

Рис. 2.439. Жіноча сукняна куртка («уйош»), с. Пилипець, Міжгірський р-н. Домоткане біле сукно, чорне фабричне сукно, машинні шви. 20-ті рр. ХХ ст. (ФЗМНАП О: 3377/2/2757).



Рис. 2.440. Чепець, с. Рудовець-Майдан, Міжгірський р-н. Картон, мереживо («сітка»), фабричні стрічки, вовняні нитки. Початок 20-х рр. XX ст. (ФЗМНАП О: 4598/2097).

Рис. 2.441, 2.442. Бойкиня у традиційному весільному вбранні. Реконструкція, 2012 р. (Фото з архіву автора).



Рис. 2.443. Нашийна прикраса («драбинка», «силянка»), с. Абранка, Воловецький р-н. Нитки, різнокольоровий бісер, плетіння, нанизування. 20-40-ві рр. XX ст. (ФЗМНАП О: 2766/4588).

Рис. 2.444. Дводільна силянка, с. Верхній Бистрий, Міжгірський р-н. Нитки, різнокольоровий бісер, плетіння, нанизування. 20-40-ві рр. XX ст. (ФЗМНАП О: 1044/3926).

Рис. 2.445. «Плетінка» з хрестом, с. Тюшка, Міжгірський р-н. Нитки, різнокольоровий бісер, хрестик, нанизування. 20-40-ві рр. XX ст. (ФНМНАПУ НД: 19773).



Рис. 2.446. Лемкині у народному вбранні, с. Зарічево, Перечинський р-н. (Байрак Я.М. Закарпатський музей народної архітектури та побуту : путівник / Я.М. Байрак, П.М. Федака. – Ужгород : Карпати, 1988. – С. 84-85).

Рис. 2.447. Коротка жіноча сорочка («опліччя») з короткими рукавами, с. Зарічево, Перечинський р-н. Домоткане полотно, вишивка, хрестик, мережка. 40-ві рр. ХХ ст. (Фото з архіву автора).



Рис. 2.448. Розгортка крою жіночої сорочки, с. Ужок, Великоберезнянський р-н. Домоткане лляне полотно, вишивка, хрестик. 30-ті роки ХХ ст. (ФЗМНАП О: 6924/3195). (Малюнок Р.І. Пилипа).



Рис. 2.449, 2.450 Жіночі сорочки («опліччя»), с. Стужиця, Великоберезнянський р-н. Домоткане полотно, вишивка, двостороння гладь, хрестик, мережка. 20-40-ві рр. ХХ ст. (ФЗМНАП О: 5702/2587; ФЗМНАП О: 5704/2589).

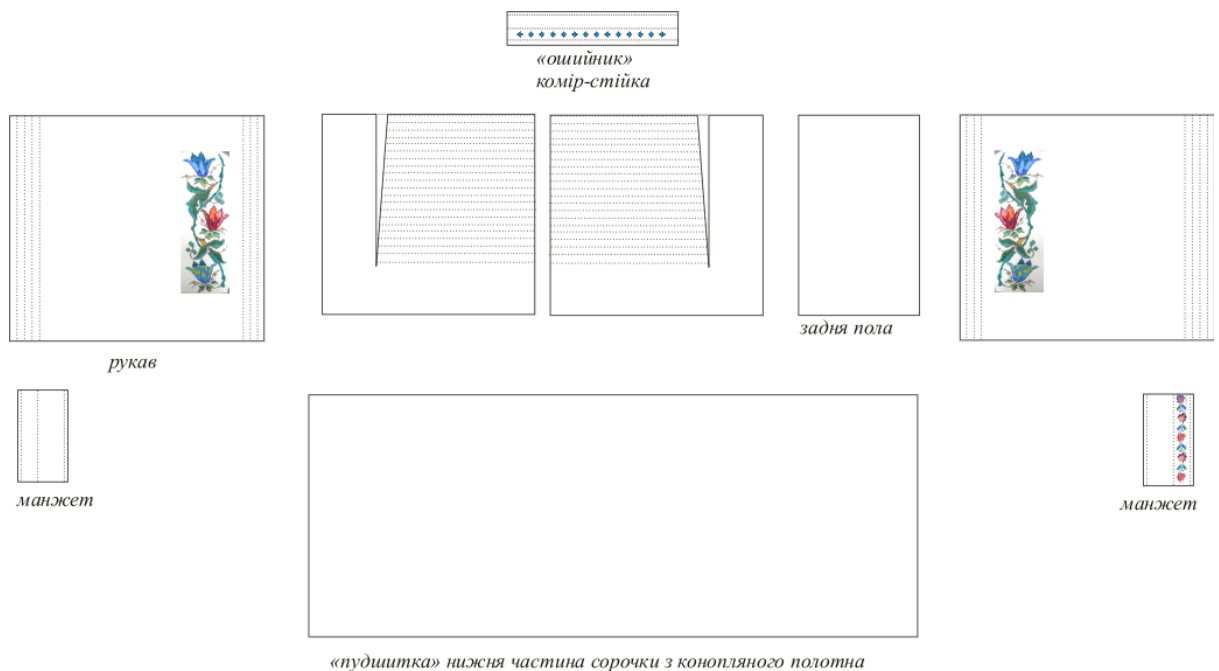

Рис. 2.451. Жіночі сорочки, с. Верховина Бистра, Великоберезнянський р-н. Домоткане полотно, вишивка, хрестик. Початок ХХ ст. (Фото з архіву автора).

Рис. 2.452. Орнаментальна композиція вишивки на жіночих сорочках, с. Стужиця, Великоберезнянський р-н. Домоткане полотно, вишивка, низина. Початок ХХ ст. (ФЗМНАП ЛМ: 12620/469).



Рис. 2.453-2.455. Орнаментальні композиції вишивки морщеної нагрудної та плечової частини рукавів жіночих сорочок, села Стужиця, Загорб, Великоберезнянський р-н. Домоткане полотно, вишивка, двостороння гладь, хрестик. 20-40-ві рр. ХХ ст. (ФЗМНАП О: 5138/2422; ФЗМНАП О: 5336/2500; ФЗМНАП О: 389/180).



Рис. 2.456, 2.457. Спідниця («кабат»), с. Дубриничі, Перечинський р-н. Домоткане полотно, фабрична матерія, вишивка, гладь. 20-ті рр. XX ст. (ФЗМНАП О: 9560/3676).



Рис. 2.458, 2.459. Спідниця, с. Ставне, Великоберезнянський р-н. Домоткане полотно, вишивка, хрестик, гакована мережка. Початок XX ст. (ФЗМНАП О: 6228/2869).



Рис. 2.460. Повсякденний фартух («запиначка»), с. Вишка, Великоберезнянський р-н. Домоткане полотно. Початок XX ст. (ФЗМНАП О: 4479/2232).

Рис. 2.461. Фартух («запиначка»), с. Стужиця, Великоберезнянський р-н. Фабрична матерія, стрічки, мережка, вишивка, паєтки. 30-40-ві рр. XX ст. (ФЗКМ Е: 1919/14265).



Рис. 2.462, 2.463. Жіночий пояс, с. Стужиця, Великоберезнянський р-н. Вовняні нитки, в'язання. 20-ті рр. ХХ ст. (ФЗМНАП О: 5712/2597).

Рис. 2.464. Короткий дівочий пояс, с. Лубня, Великоберезнянський р-н. Вовнянні нитки, в'язання, шість декоративних гудзиків. 20-ті рр. ХХ ст. (ФЗМНАП О: 3238/1366).

Рис. 2.465. Жіночий короткий вишиваний пояс, с. Лубня, Великоберезнянський р-н. Домоткане полотно, вишивка, хрестик. 20-40-ві рр. ХХ ст. (ЕЕМЛ: інв. № не присвоєно)



Рис. 2.466. Жіноча безрукавка («камізелька»), с. Люта, Великоберезнянський р-н. Домоткане сукно, синє фабричне сукно, машинні шви. 20-ті рр. ХХ ст. (ФЗМНАП О: 14865/481).

Рис. 2.467. Жіноча безрукавка («лайбик»), с. Зарічево, Перечинський р-н. Домоткане полотно, вишивка, низина. 20-30-ті рр. ХХ ст. (Експозиція Регіонального музею «Лемківська садиба» (с. Зарічево Перечинського району) (далі – ЕРМ «ЛС»: інв. № не присвоєно)).

Рис. 2.468. Жіноча безрукавка («лайбик»), с. Лубня, Великоберезнянський р-н. Оксамитова матерія, вишивка, двостороння гладь. 20-ті рр. ХХ ст. (ФМЕХП Е: 64834).



Рис. 2.469. Гуня («гунча»), с. Зарічево, Перечинський р-н. Вовняні нитки, ткания, оксамитова матерія. Початок ХХ ст. (ФЗМНАП О: 10487/4128).

Рис. 2.470. Гуня, с. Люта, Великоберезнянський р-н. Вовняні нитки, ткания. 20-ті рр. ХХ ст. (ФЗМНАП О: 14861/477).



Рис. 2.471. Жіночий костюм (сорочка, спідниця, фартух, пояс, сукняна безрукавка («камізелька»)), с. Стужиця, Великоберезнянський р-н. 20-40-ві рр. ХХ ст. (ЕЗКМ).

Рис. 2.472. Жіноча куртка («сірак»), с. Люта, Великоберезнянський р-н. Домоткане сукно, фабрична матерія, машинні шви. 20-40-ві рр. ХХ ст. (ФЗМНАП О: 14863/479).



Рис. 2.473-2.476. Стрічки («заплітки», «волічки»), Ужок, Великоберезнянський р-н. Вовняні нитки, плетіння. 20-ті рр. ХХ ст. (ФЗМНАП О: 6908/3179; ФЗМНАП О: 6098/2807).



Рис. 2.477, 2.478. Чепець («чепак»), с. Зарічево, Перечинський р-н. Домоткане полотно, фабрична матерія, стрічки, вишивка, хрестик. 20-ті рр. ХХ ст. (ФЗМНАП О: 3181/1310).

Рис. 2.479. Чепець, с. Ужок, Великоберезнянський р-н. Фабрична матерія, домоткане полотно, мереживо, стрічки, бісер, пастки. 20-30-ті рр. ХХ ст. (ФЗМНАП О: 3216/1344).



Рис. 2.480. Хустка («кестеманча»), с. Загорб, Великоберезнянський р-н. Фабрична матерія, вишивка, гладь, малюнок. 20-30-ті рр. ХХ ст. (ФЗМНАП О: 9637/3720).

Рис. 2.481. Хустка («кестеманча»), с. Ставне, Великоберезнянський р-н. Фабрична матерія, малюнок. 20-30-ті рр. ХХ ст. (ФЗМНАП О: 9639/3722).



Рис. 2.482. Намисто («монистято», «баршанк»), с. Верховина Бистра, Люта, Великоберезнянський р-н. Конопляні нитки, різнокольоровий бісер, плетіння. 20-40-ві рр. ХХ ст. (ФЗМНАП О: 1027/3923).

Рис. 2.483. «Драбинка», с. Стужиця, Великоберезнянський р-н. Конопляні нитки, різнокольоровий бісер, плетіння. 20-40-ві рр. ХХ ст. (ФЗМНАП О: 5338/2502).

Рис. 2.484. «Криза», с. Верховина Бистра, Великоберезнянський р-н. Конопляні нитки, різнокольоровий бісер, нанизування. 20-40-ві рр. ХХ ст. (ФЗМНАП О: 10817/7568).



Рис. 2.485. Жіночі постолы, с. Великий Березний, Великоберезнянський р-н. Шкіра, стягування. 30-ті рр. ХХ ст. (ФЗМНАП О: 4586/2746).

Рис. 2.486. Чоботи («чизми»), с. Верховина Бистра, Великоберезнянський р-н. Шкіра, стягування. 30-ті рр. ХХ ст. (ЕМН «Б» В-БЗОШ: 105).

Рис. 2.487. Жіночі черевики («топанки»), с. Верховина Бистра, Великоберезнянський р-н. Шкіра, шиття. 30-ті рр. ХХ ст. (ЕМН «Б» В-БЗОШ: 106).



Рис. 2.488. Чоловіча сорочка, с. Верхній Бистрий, Міжгірський р-н. Домоткане полотно, вишивка, низина. Початок ХХ ст. (ФЗМНАП О: 953/296).

Рис. 2.489. Чоловіча сорочка, с. Пилипець, Міжгірський р-н. Домоткане полотно, вишивка, хрестик. 20-ті рр. ХХ ст. (ФЗМНАП О: 14412/410).



Рис. 2.490, 2.491. Сорочки «розвертанки» молодих хлопців, с. Рудовець-Майдан, Міжгірський р-н. Домоткане полотно, вишивка, гладь, хрестик. 30-40-ві рр. ХХ ст. (ФЗМНАП О: 3957/1682; ФЗМНАП О: 3958/1683).



Рис. 2.492. Чоловіча сорочка, с. Ужок, Великоберезнянський р-н. Домоткане полотно, декоративні загинки. Кінець ХІХ ст. (ФЗМНАП О:3221/1349).

Рис. 2.493, 2.494. Чоловічі сорочки, с. Розтока, Воловецький р-н. Домоткане полотно, вишивка, хрестик, низина. 20-ті рр. ХХ ст. (ФМЕХП Е: 76551/5452; ФМЕХП Е: 76553/5454).

Рис. 2.495. Чоловіча сорочка «розвертанка», с. Ужок, Великоберезнянський р-н. Фабрична матерія, вишивка, хрестик. 30-40-ві рр. ХХ ст. (ФЗМНАП О: 5715/2600).



Рис. 2.496. Чоловічі штани («гаті»), с. Вишка, Великоберезнянський р-н. Домоткане полотно. 20-ті рр. ХХ ст. (ФЗКМ Е: 3399/25216).

Рис. 2.497. Чоловічі штани («гаті»), с. Розтока, Воловецький р-н. Домоткане полотно. 20-40-ві рр. ХХ ст. (ФМЕХП Е: 76548/5449).

Рис. 2.498. Зимові штани («холошні»), с. Люта, Великоберезнянський р-н. Домоткане сукно, фабрична матерія. 20-ті рр. ХХ ст. (ФЗМНАП О: 14864/480).



Рис. 2.499, 2.500. Чоловіча безрукавка («лайбик»), с. Абранка, Воловецький р-н. Домоткане полотно, вишивка, двостороння гладь. Початок ХХ ст. (ФЗМНАП О: 9829/3744).

Рис. 2.501, 2.502. Чоловіча безрукавка («камазоля»), с. Гукливе, Воловецький р-н. Овече хутро, шкіра. Початок ХХ ст. (ФЗМНАП О: 1016/354).



Рис. 2.503. Чоловіча безрукавка («камізьлька»), с. Лубня, Великоберезнянський р-н. Домоткане сукно, фабрична матерія. 20-30-ті рр. ХХ ст. (ФЗМНАП О: 6071/2780).

Рис. 2.504. Чоловіча куртка («полотнянка»), с. Гукливе, Воловецький р-н. Домоткане полотно. Початок ХХ ст. (ЕІ-КМВРБ: інв. № не присвоєно).

Рис. 2.505. Чоловіча куртка («сірак»), с. Лубня, Великоберезнянський р-н. Домоткане сукно, фабрична матерія, машинні шви. 30-ті рр. ХХ ст. (ФЗМНАП О: 5710/2595).



Рис. 2.506. Бойки, с. Скотарське, Воловецький р-н. Початок 20-х рр. ХХ ст. (Фото з архіву автора).

Рис. 2.507. Бойко, с. Річка, Міжгірський р-н. 40-ві рр. ХХ ст. (Фото з архіву автора).



Рис. 2.508, 2.509. Бойківська пара, Воловецький р-н. Реконструкція 2012 р. (Фото з архіву автора).

Розділі 3 «Еволюція народного одягу національних меншин Закарпаття в умовах етнічного та етнографічного порубіжжя»

УГОРЦІ





Рис. 3.1. Угорська сім'я, с. Велика Добронь Ужгородського району. Початок XX ст. (Фото А. Коприви).



Рис. 3.2. Угорці у народному вбранні. 20-30-ті рр. XX ст. Фото з архіву автора.



Рис. 3.3. Угорки у народному вбранні. 20-30-ті рр. ХХ ст. Фото з архіву автора.



Рис. 3.4. Дівчата в традиційному угорському вбранні. 2016 р. Фото з архіву автора.



Рис. 3.5. Жіноча блуза («візитка»), с. Вишково, Хустський район. Фабрична матерія, вишивка, гладь. 30-40-ві рр. ХХ ст. Фото з архіву автора.



Рис. 3.6. Жіноча безрукавка, с. Вишково, Хустський район. Фабрична матерія, вишивка, гладь. 30-40-ві рр. ХХ ст. Фото з архіву автора.



Рис. 3.7. Спідниця, с. Вишково, Хустський район. Фабрична матерія, стрічки. 20-40-ві рр. ХХ ст. Фото з архіву автора.



Рис. 3.8. Дівчата в народному вбранні. Реконструкція 2016 р. Фото з архіву автора.

Рис. 3.9. Дівчина в народному вбранні села Мала Добронь Ужгородського району. Реконструкція 2014 р. Фото з архіву автора.



Рис. 3.10. Прасування одягу на річці, Берегівський район. 40-ві рр. XX ст. (Фото з архіву автора).



Рис. 3.11. Фартух жіночий. Колекція Іштвана Дьорфі. Фонди етнографічного музею в Будапешті. ФЕМБ: 88825.

Рис. 3.12. Фрагмент вишивки на жіночому фартуху, с. Вишково, Хустський район. Фабрична матерія, вишивка, двостороння гладь. 20-40-ві рр. ХХ ст. Фото з архіву автора.



Рис. 3.13. Дівчата в святковому платті («мадяр руго»). 2005 р. Фото з архіву автора.



Рис. 3.14., 3.15. Гуня, с. Вишково, Хустський район. Чорні вовняні нитки, ткания. 20-ті рр. XX ст. Фото з архіву автора.



Рис. 3.16. Жінки в гунях. Міщкольц (Угорщина). 1922 р. Репродукція з книги Borsod-Abauj-Zemplen megye népművészete. Miskolc, 1997. P. 434.



Рис. 3.17. Угорки у білих кожухах. 1939 р. Репродукція з книги Borsod-Abaúj-Zemplén megye népművészete. Miskolc, 1997. P. 433.



Рис. 3.18. Угорки у червоних кожухах. 1930-ті рр. Репродукція з книги Borsod-Abaúj-Zemplén megye népművészete. Miskolc, 1997. P. 433.



Рис. 3.19. Дівчина у вінку («парті»). 1920-ті рр. Фото з – Erdodi M. A felszabadult Erdely. Budapest: Athenaeum, 1941. P. 85.



Рис. 3.20. Дівчина в угорському народному вбранні. Реконструкція, 2017 р. Фото Я. Макара.

Рис. 3.21. Чепець, с. Вишково Хустського району. 1940-ві рр. Фото з архіву автора.

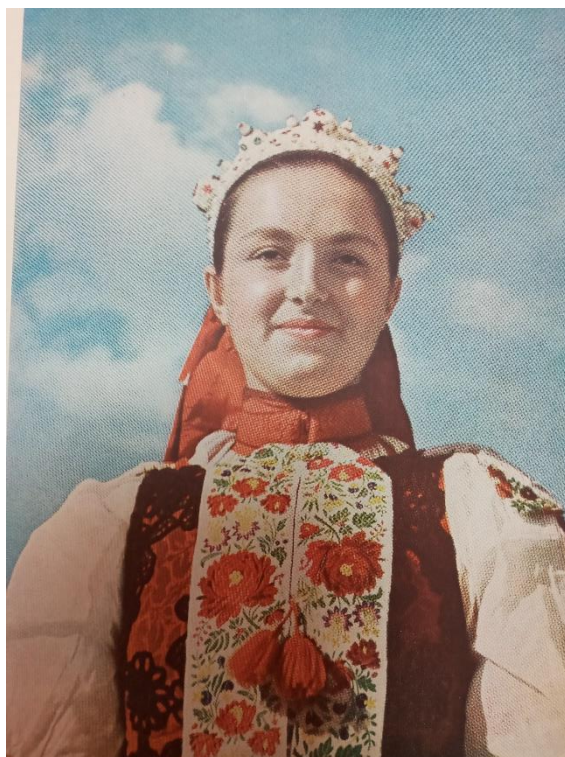

Рис. 3.22. Жінки з дітьми. 1920-ті рр. Фото з – Erdodi M. *A felszabadult Erdely.* Budapest: Athenaeum, 1941. P. 137.



Рис. 3.23. Угорці в народному вбранні. 1930-ті рр. Фото з – Erdodi M. *A felszabadult Erdely.* Budapest: Athenaeum, 1941. P. 141.



Рис. 3.24. Сорочка чоловіча. Колекція Іштвана Дьорфі. 1911 р. ФЕМБ: 89937.



Рис. 3.25. Чоловіча сорочка, с. Вишково Хустського району. 1920-ті рр. Фото з архіву автора.



Рис. 3.26. Чоловічі штани («гаті»). Колекція Іштвана Дьорфі. 1911 р. ФЕМБ: 89938.

Рис. 3.27. Чоловік у широких гатях, Берегово. 1930-ті рр. Фото з архіву автора.



Рис. 3.28., 3.29. Угорці у святковому народному вбранні. 30-ті рр. ХХ ст. Фото з архіву автора.

**Рис.
3.30**
Чоловік в
безрукавці



3

дерев'яними гудзиками. 1930-ті рр. Фото з архіву автора.

Рис. 3.31. Безрукавка чоловіча, с. Теково Виноградівського району. Середина ХХ ст. Фото з архіву автора.



Рис. 3.32. Чоловіки в ціфрасюрах, Тард (Східна Угорщина). 1933 р. Репродукція з книги Borsod-Abauj-Zemlen megye permuveszete. Miskolc, 1997. P. 437.



Рис. 3.33. Чоловіча накидка («ціфрасюр»). Сукно, вишивка, гладь. Початок ХХ ст. Репродукція з книги – «Хофер Т., Фел Е. Народное искусство венгров. Будапешт: Корвина, 1975.



Рис. 3.34-3.36. комплект святкового чоловічого вбрання з чорної фабричної матерії, с. Вишково Хустського району. Фото з архіву автора.



Рис. 3.37. Чоловік у фетровому капелюсі. 1920-ті рр. Фото з архіву автора.

Рис. 3.38. Солом'яний капелюх з експозиції угорської хати в ужгородському скансені. Фото з архіву атвора.

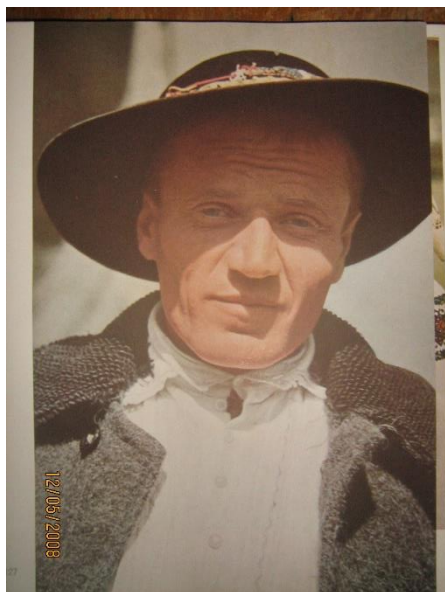

Рис. 3.39. Чоботи («чізми») чоловічі в експозиції угорської хати в ужгородському скансені. Фото з архіву автора.

РУМУНИ





Рис. 3.40. Румунський народний костюм. Мараморощина. Околиці Сигету.

Рис. 3.41. Румунське жіноче народне вбрання з с. Середнє Водяне Рахівського району.



Рис. 342. Жіноча «волоська» сорочка, с. Терново, Тячівський р-н. Домоткане полотно, вишивка, низина, хрестик. 20-40-ві рр. ХХ ст. (Фото з архіву автора).



Рис. 3.43. Поєднання морщення, мережок, вирізування, виколювання, обмітування та вишивки при оздобленні верхньої частини рукавів («плічок») жіночих «волоських» сорочок. 20-40-ві рр. XX ст. (Фото з архіву автора).



Рис. 3.44. Оздоблення вишивкою, декоративним морщенням та плетеними шнурочками з китицями жіночих румунських сорочок Закарпаття.



Рис. 3.45, 3.46. Вишивка на наплічній частині жіночих сорочок.



Рис. 3.47, 3.48. Манжети жіночих сорочок.



Рис. 3.49. Дівчата в народному вбранні, с. Нижня Апша Тячівського району. 1940-ві рр. Фото з архіву Івана Ботоша.



Рис. 3.50. Манжети з фодрами на рукавах жіночої «волоської» сорочки, с. Великий Бичків, Рахівський р-н. 30-ті рр. XX ст.



Рис. 3.51. Оздоблення жіночої сорочки з с. Солотвино Тячівського району. 1940-ві рр.
Фото з архіву автора.



Рис. 3.52. Оздоблення жіночої сорочки з с. Біловарці Тячівського району. 1940-ві рр.
Фото з архіву автора.



Рис. 3.53. Орнаментальна композиція вишивки на «ошийнику» жіночої «волоської» сорочки, с. Тарасівка, Тячівський р-н. Домоткане полотно, вишивка, низина. 20-ті рр. XX ст. (ФЗМНАП О: 9974/3822).

Рис. 3.54. Вишитий нагрудний хрестик.



Рис. 3.54. Коротка жіноча сорочка, с. Хижа, Виноградівський р-н. Домоткане полотно, вишивка, низина. 20-ті рр. ХХ ст. (ФЗМНАП О: 5626/2562).



Рис. 3.55-3.57 Орнаментальна композиція вишивки на рукавах жіночої сорочки, с. Хижа, Виноградівський р-н. Домоткане полотно, вишивка, низина. 30-ті рр. ХХ ст. (ФЗКМ Е: 3059/23245).



Рис. 3.58-3.59. Спідниця («подолок»), с. Хижа, Виноградівський р-н. Домоткане полотно, вишивка, низина, мережка. 20-ті рр. ХХ ст. (ФЗМНАП О: 5765/2626).



Рис. 3.60. Жінки у народному вбранні, с. Хижа, Виноградівський р-н. 40-ві рр. ХХ ст. (Фото з архіву автора).



Рис. 3.61. Фартух («плат»), с. Хижа, Виноградівський р-н. Фабрична матерія, стрічки, мережка, машинні шви. 20-40-ві рр. ХХ ст. (ФЗМНАП О: 3772/1552).



Рис. 3.62. Запаски («задье») з експозиції румунської хати ужгородського скасену. Фото з архіву автора.



Рис. 3.63. Пара в народному вбранні, с. Нижня Апша Тячівського раойну. Фото з архіву Івана Ботоша.



Рис. 3.64, 3.67 Жіночі сукняні куртки («уйоші»), с. Тарасівка, Тячівський р-н. Домоткане сукно, фабрична матерія, машинні шви. 20-ті рр. XX ст. (ФЗМНАП О: 9333/3629; ФЗМНАП О: 10001/ 3844).



Рис. 3.68. Хутряна безрукавка («кожок»).



Рис. 3.69. Моїш Антонія Грігоре посла в Парламенті Карпатської України Моїша Грігоре. 1944 р.

Рис. 3.70. Жінка в «кожку», с. Нижня Апша Тячівського району. 1930-ті рр. Фото з архіву Івана Ботоша.



Рис. 3.71-3.74 Хустки («ширинки», «англійки»), с. Хижа, Виноградівський р-н. Фабрична матерія. 20-40-ві рр. ХХ ст. (Фото з архіву автора).



Рис. 3.75. Жінка, с. Водиця Рахівського району. 1930-ті рр. Фото Берко Пала.



Рис. 3.76. Чоловіча сорочка із широкими рукавами з с. Середнє Водяне Рахівського району. Фото з архіву автора.



Рис. 3.77. Чоловіча сорочка з с. Хижа Виноградівського району. Фото з архіву автора.



Рис. 3.78, 3.79 Чоловічі штани («гаті»).



Рис. 3.80. Родина з с. Руська Поляна, повіт Марамуреш (Румунія). 1920-ті рр. Фото з сайту – «Historia. Nica So».

Рис. 3.81. Хлопці («легіні»), Тячівщина. 1920-ті рр. Фото з архіву автора.

СЛОВАКИ



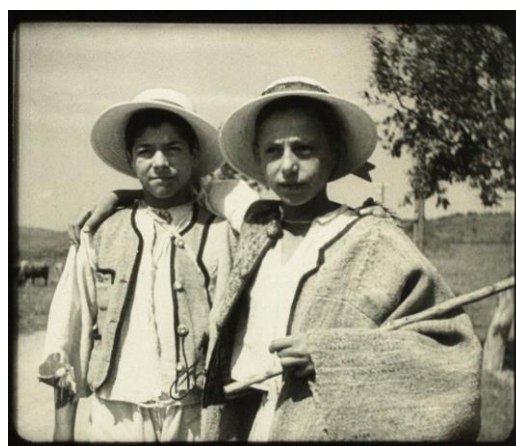

Рис. 3.82. Жіноча сорочка («опліччя»), с. Стужиця, Великоберезнянський р-н. Домоткане полотно, вишивка, двостороння гладь, хрестик, мережка. 20-40-ві рр. ХХ ст. (ФЗМНАП О: 5702/2587).

Рис. 3.83. Жіноча сорочка («опліччя»), Свидник (Словаччина). 1930-ті рр. Фото М. Сополіги.



Рис. 3.84. Нагрудна частина жіночої сорочки, с. Загорб, Великоберезнянський р-н. Домоткане полотно, вишивка, двостороння гладь, хрестик, мережка. 20-40-ві рр. ХХ ст. (Фото з архіву автора).



Рис. 3.85. Жіночі сорочки, с. Верховина Бистра, Великоберезнянський р-н. Домоткане полотно, вишивка, хрестик. Початок ХХ ст. (Фото з архіву автора).



3.86, 3.87, 3.89



3.90, 3.91



3.92, 3.93.

Рис. 3.86-3.93. Орнаментальні композиції вишивки морщеної нагрудної та плечової частини рукавів жіночих сорочок, села Стужиця, Верховина Бистра, Загорб, Великоберезнянський р-н. Домоткане полотно, вишивка, двостороння гладь, хрестик. 20-40-ві рр. XX ст. Фото з архіву автора.



Рис. 3.94. Дівчина, Кобильники (Словаччина) 1948 р. Фото Н. Вархол

Рис. 3.95. Лемкині у народному вбранні, с. Зарічево, Перечинський р-н. (Байрак Я.М. Закарпатський музей народної архітектури та побуту : путівник / Я.М. Байрак, П.М. Федака. – Ужгород: Карпати, 1988. – С. 84-85).



Рис. 3.96. Дівчата з Кам'яниці, ужгородський район. 1921 р. Фото Р. Гулки.



Рис. 3.97. Спідниця («кабат», «ряшеник»), с. Дубриничі, Перечинський р-н. Домоткане полотно, фабрична матерія, вишивка, гладь. 20-ті рр. XX ст. (ФЗМНАП О: 9560/3676).



Рис. 3.98. Жіночий фартух («шурц»), с. Середнє, Ужгородський район. 1940-ві рр. Фото з архіву автора.

Рис. 3.99. Жіночий фартух («шурц»), Кечківці (Словаччина), 1940-ві рр. Фото М. Сополіги.



Рис. 3.100, 3.101. Фартухи («запиначки»), лемківські села Великоберезнянщини. Фабрична матерія, стрічки, мережка, вишивка. 30-40-ві рр. ХХ ст. Фото з архіву автора.



Рис. 3.102. Безрукавка («камізелька») з експозиції етнографічного музею села Лубня Великоберезнянського району. Фото з архіву автора.

Рис. 3.103. Безрукавка («лайбик»), », с. Середнє, Ужгородський район. 1940-ві рр. Фото з архіву автора.



Рис. 3.104, 3.105. Жіноча безрукавка («камізелка»), с. Люта, Великоберезнянський р-н. Домоткане сукно, синє фабричне сукно, машинні шви. 20-ті рр. XX ст. (ФЗМНАП О: 14865/481). (Рисунок автора).



Рис. 3.106, 3.107. Гуні («гунчата»), с. Зарічево, Перечинський р-н. Вовняні нитки, тканиня, оксамитова матерія. Початок XX ст. (ФЗМНАП О: 10182/3949; ФЗМНАП О: 10487/4128).



Рис. 3.108-3.111. Чепці («чупці»), села Порошково, Тур'я Поляна, Перечинський р-н. Фабрична матерія, домоткане полотно, атласні стрічки, вишивка, хрестик. 20-ті рр. XX ст. (ФЗМНАП О: 3852/1622; ФЗМНАП О: 5054/2391).



Рис. 3.112. Комплект традиційного жіночого народного вбрання, с. Минай, Ужгородський р-н. Реконструкція, 2012 рік. (Фото з архіву автора).

Рис. 3.113. Жінки у народному вбранні, с. Стара Любовня, Східна Словаччина. (Саполига М. Українці Словаччини : матеріальні вияви народної культури та мистецтва. К. : Темпора, 2011. С. 212-213).



Рис. 3.114. Дівчата з околиць Ужгорода. 1921 р. Фото Ф. Заплетала.

Рис. 3.115. Літня жінка в хустці. Східна Польща. Фото Д. Масля.



Рис. 3.116. «Драбинка», с. Стужиця, Великоберезнянський р-н. Конопляні нитки, різнокольоровий бісер, плетіння. 20-40-ві рр. ХХ ст. (ФЗМНАП О: 5338/2502).

Рис. 3.117. «Криза», с. Верховина Бистра, Великоберезнянський р-н. Конопляні нитки, різнокольоровий бісер, нанизання. 20-40-ві рр. ХХ ст. (ФЗМНАП О: 10817/7568).

Рис. 3.118. «Криза», с. Команча, Сяноцький повіт, Польща. Нитки, різнокольоровий бісер, нанизання. 20-40-ві рр. ХХ ст. (ФЛМНАП О: 12764).



Рис. 3.119-3.121. Оздоблення нагрудної частини чоловічих сорочок, села Загорб, Сухий, Лубня, Великоберезнянський р-н. Домоткане полотно, вишивка, низина, гладь. Початок ХХ ст. (ФЗМНАП О: 6889/3108; ФЗМНАП О: 10425/4096; ФЗМНАП О: 10426/4097).



Рис. 3.122. Хлопець в народному вбранні. Реконструкція, 2015 р. Фото з архіву автора.



Рис. 3.123. Словак з околиць Ужгорода. 1921 р. Фото Р. Гулки.

Рис. 3.124. Чоловік в гуні, с. Лінці Ужгородського району. 1921 р. Фото Р. Гулки.

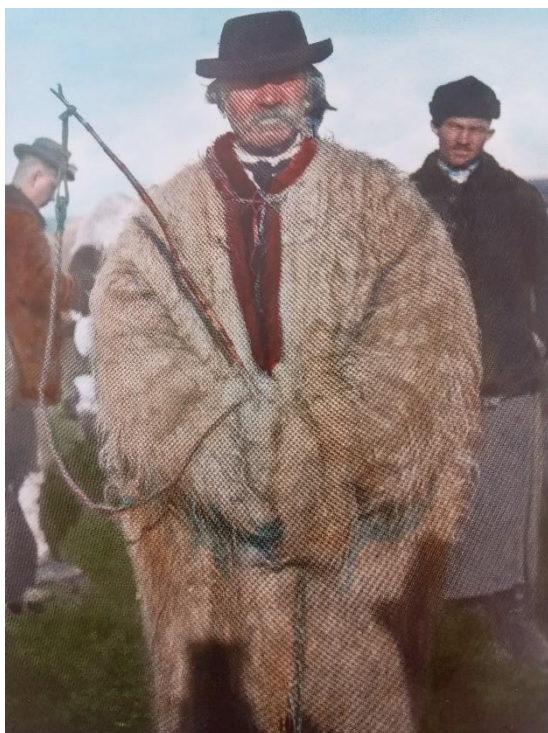

Рис. 3.123. Чоловік у хутрянному кошуку («брюшлячку»). Ждяр, Словаччина. Фото В. Видри.

НІМЦІ



Рис. 3.124. Німці Тячівщини. Середина ХХ ст. Фото з архіву автора.



Рис. 3.125. Школа в селі Руська Мокра Тячівського району. 1934-1935 рр. Фото з архіву автора.



Рис. 3.126. Діти в народних німецьких костюмах, Свалява. Фото з архіву автора.



Рис. 3.127. Брустури (Лопухів), 1934 р. Фото Ф. Мюллера.

Рис. 3.128. Жінки в с. Німецька Мокра Тячівського району. 1940-ві рр.
Фото з архіву автора.



Рис. 3.129. Родина з с. Усть-Чорна Тячівського району. 1940-ві рр.
Фото з архіву автора.



Рис. 3.130. Легіні, с. Брустури (Лопухів). 1932 р. Фото з журналу «Domov a svet».

Рис. 3.131. Село Брустури (Лопухів). 1932 р. Фото з журналу «Letem sveemt».



Рис. 3.132. Чоловік у гуні, с. Німецька Мокра. 1930-ті рр. Фото з архіву автора.

Рис. 3.133. Родина Іштвана Каслера. Ужгород, 1940-ві рр.



Рис. 3.134. Весілля в селі Усть-Чорна. Середина ХХ ст.

Рис. 3.135. Дружба з кураговою, с. Німецька Мокра. Середина ХХ ст.



Рис. 3.136. Сучасне німецьке весілля. Село Дерцен.

ЄВРЕЇ



Рис. 3.137. Хаїм Симха Мехловиц, фермер і шкіряник. 1930-ті рр. Фото Р. Вишняка.

Рис. 3.138. Старий на вулиці, Мукачево. Фото Р. Вишняка.



Рис. 3.139. Єврейський швець і точильщик ножів, с. Ясіня. 1939 р.
Фото Ч. Якубовського.



Рис. 3.140. Ремісник в розпал робочого дня. Фото Р. Вишняка.

Рис. 3.141. Господар готелю. Фото Р. Вишняка.



Рис. 3.142. На ранкову молитву. Фото Р. Вишняка.

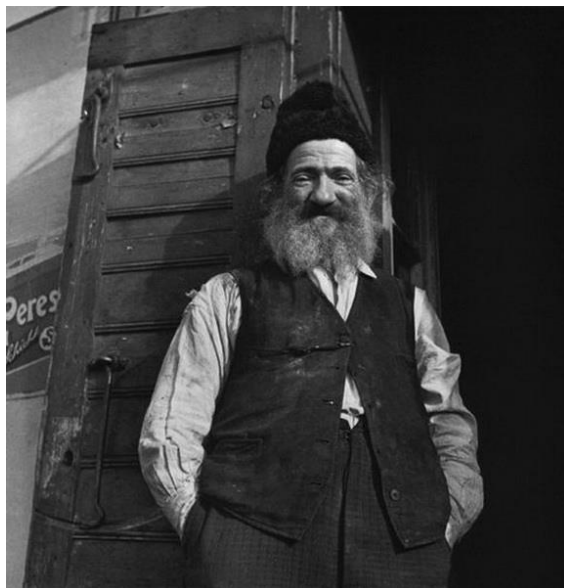

Рис. 3.143. Фермер Хаїм Симха Мехловиц. Фото Р. Вишняка.



Рис. 3.144. Торговець худобою на ринку в Хусті. Фото Р. Вишняка.



Рис. 3.145. Торговець овочами за своїм прилавком. Фото Р. Вишняка.

ЦИГАНИ



Рис. 3.146-3.149. Перша циганська школа в Ужгороді, відкрита 1937 року.



Рис. №.150. Хата циганки Барбари Букон і немовля (2 тижні). 1939 р. Фото М. Бурк-Вайт.

Рис. 3.151. Циган з дітьми. 1939 р. Фото М. Бурк-Вайт.



Рис. 3.152. Циганська школа в Ужгороді. 1937 р. Фото з архіву автора.



Рис. 3.153. Цигани в Іршаві. 1921 р. Фото Р. Гулки.



Рис. 3.154. Циганка Марія Бадзова. 1939 р. Фото М. Бурк-Вайт.



Рис. 3.155. Циганський квартет. Мукачево, 1937 р. Фото з архіву автора.



Рис. 3.156. Циганська сім'я, с. Середнє Ужгородського району. 1922 р.
Фото Р. Гулки.

Рис. 3.157. Цигани-ковалі. 1921 р. Фото Р. Гулки.



Рис. 3.158. Циганська родина з Ужгорода. Перша половина ХХ ст.

Рис. 3.159. Циганська родина. 1940 р., село Чинадієво Мукачівського району.



Рис. 3.160, 3.161. Цигани Закарпаття. 1922 р. Фото з архіву автора.



Рис. 3.162. Цигани Закарпаття. 1925 р. Фото з архіву автора.
Рис. 3.163. Циганський табір у Ясіня. 1930 р. Фото з архіву автора.



Рис. 3.164. Циганські хати. 1930-ті рр. Фото з архіву автора.

Розділі 4 «Сакральна роль традиційного одягу»



Рис. 4.1. Інтер'єр хати з Мукачівщини. Експозиція Національного музею народної архітектури та побуту України.



Рис. 4.2. Інтер'єр хати. Експозиція музею-скансену у Старій Любовні (Словаччина).



Рис. 4.3. Діти, с. Ясіня Рахівського району. 1939 р. Фото з Magyar Film Iroda, пергајz.hu.

Рис. 4.4. Мама з дитиною, Рахів. 1930-ті рр. Фото з архіву автора.

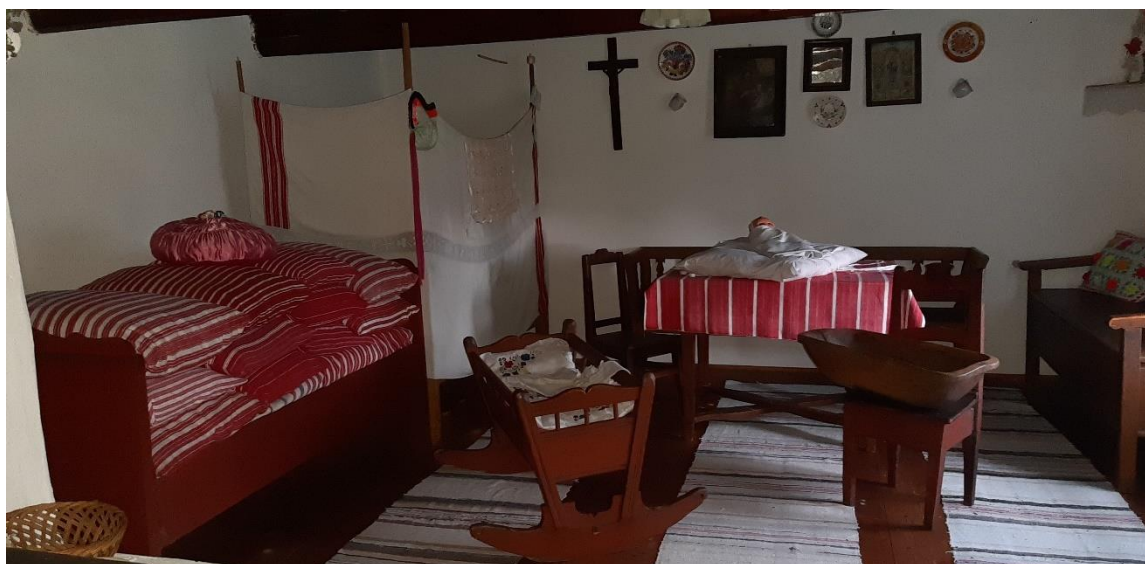

Рис. 4.5. Дівчинка, Рахів 1941. Фото з архіву автора.



Рис. 4.6. Дитяча сорочка («крижма»), с. Керецьки, Свалявський р-н. Домоткане полотно, вишивка, кучерявий стіб. 20-ті рр. XX ст. (ФЗКМ Е: 863/8133).



Рис. 4.7. Дівчата, с. Синевир. 1921 р. Фото Ф. Заплетала.



Рис. 4.8. Дівчатка, с. Салдобош (Стеблівка) Хустського району. 1936 р. Фото Ф. Бучини.



Рис. 4.9. Дівчинка, с. Брустури (Лопухів) Тячівського району. 1938 р. Фото з журналу «Svetozor».



Рис. 4.10. Гуцулочка. 1939 р. Фото Ф. Мезея.



Рис. 4.11. Мама з дочкою, с. Кушниця Іршавського району. 1939 р. Фото з архіву автора.



Рис. 4.12. Діти у недільному вбранні біля церкви після недільної Служби Божої, с. Бедевля Тячівського району. 20-ті рр. XX ст. Фото з архіву автора.



Рис. 4.13. Жінка з дитиною, с. Верхній студений Міжгірського району. 1930 р. Фото В. Сука.



Рис. 4.14. «Дитяча музика» – тренування юних скрипалів, с. Велика Добронь Ужгородського району. 1939. Фото з архіву автора.



Рис. 4.15. Діти, с. Синевир Міжгірського району. 1925 р. Фото з архіву КЗ «Закарпатський обласний краєзнавчий музей ім. Т. Легоцького» ЗОР).



Рис. 4.16. На уроці в школі, с. Богдан Рахівського району. 1939 р. Фото М. Бурк-Вайт.
Рис. 4.17. Буштинські школярі. 1932 р. Фото з архіву автора.



Рис. 4.18. Школярі, с. Майдан Міжгірського району. 20-ті рр. XX ст. Фото з архіву автора.



Рис. 4.19. Урок ручної праці у народній школі, організацією «Червоний хрест». 1924 р. Фото з архіву КЗ «Закарпатський обласний краєзнавчий музей ім. Т. Легоцького» ЗОР.



Рис. 4.20. Вишивка гуцульських «установок». Ясіня. 1930-ті рр. Фото з архіву автора.

Рис. 4.21. Гуцульська сім'я, с. Богдан Рахівського району. 1930-ті рр. Фото Р. Еріка.



Рис. 4.22. Діти в с. Люта Великоберезнянського району. 1937 р. Фото Я. Немца.



Рис. 4.23. Зустріч молодих парубків і дівчат, с. Богдан Рахівського району. 1930-ті рр. Фото Р. Еріка.



Рис. 4.24. Жіноча сорочка («ромованка»), с. Угля, Тячівський р-н. Домоткане полотно, вишивка, низина, вирізування, обмітування. 20-30-ті рр. ХХ ст. (ФЗМНАП О: 12397/261).

Рис. 4.25. Молода пара, с. Буштино Тячівського району. 1940-ві рр. Фото з архіву автора.



Рис. 4.26. Жіноча весільна сорочка, с. Нересниця, Тячівський р-н. Домоткане полотно, вишивка, низина, мережки. Початок ХХ ст. (ФЗМНАП О: 10398/4084).

Рис. 4.27. Весільна пара. Тячівщина. 1940-ві рр. Фото з архіву автора.



Рис. 4.28. Весільна блуза («візитка»), с. Тур'я-Пасіка, Перечинський р-н. Шовкова матерія, фабричні стрічки. 40-ві рр. ХХ ст. (ФЗМНАП О: 3174/1303).



Рис. 4.29. Весільний пояс («ремін») молодої, с. Нересниця, Тячівський р-н. Різнокольорові шовкові нитки, тканиня, шкіра. 30-40-ві рр. XX ст. (ФЗМНАП О: 13038/246).



Рис. 4.30, 4.31. Весільні фартухи, с. Котельниця, Воловецький р-н. Біла фабрична матерія, вишивка, гладь («на снованя»), різнокольоровий обмітувальний шов. 30-40-ві рр. XX ст. (ФЗМНАП О: 3464/1467; ФЗМНАП О: 4978/2365).



Рис. 4.32. Весільна пара. 40-ві рр. ХХ ст., с. Чорна Тиса Рахівського району. Фото з архіву Приватного музею «Скіфське полювання» у смт Ясіня.



Рис. 4.33. Весілля у с. Довге Іршавського району. 1930-ті рр. Фото з архіву автора.

Рис. 4.34. Комплект святкового (весільного) жіночого вбрання, с. Довге, Іршавський р-н. 30-ті рр. ХХ ст. Експозиція КЗ «Закарпатський обласний краєзнавчий музей ім. Т. Легоцького» ЗОР.



Рис. 4.35. Весілля в Закарпатті, 1931 рік. Автор невідомий. Národní archiv.



Рис. 4.36. Весілля у с. Верхній Бистрий Міжгірського району. 1919 р. Фото А. Кожмінової.

Рис. 4.37. Весілля у с. Синевир Міжгірського району. 1920 р. Фото А. Кожмінової.



Рис. 4.38. Заплітання весільної зачіски («плетіння»), с. Ясіня, Рахівський р-н. 40-ві рр. XX ст. Фото з архіву Ясінянського краєзнавчого музею.



Рис. 4.39. Сумка («тайстра») з барвінком для весільних вінків, с. Нанково, Хустський р-н. фабрична матерія, вишивка, гладь. 40-ві рр. XX ст. (Фото з архіву автора).



Рис. 4.40. Весілля, с. Ужок Великоберезнянсько району. 30-ті рр. ХХ ст. Фото з архіву автора.

Рис. 4.41. Весілля, с. Лубня Великоберезнянсько району. 30-ті рр. ХХ ст. Фото з архіву автора.

Рис. 4.42. Весілля, с. Лубня Великоберезнянсько району. 30-ті рр. ХХ ст. Фото з архіву автора.

Рис. 4.43. Молоде подружжя Кофіль, с. Лубня Великоберезнянсько району. 50-ті рр. ХХ ст. Фото з архіву автора.



Рис. 4.44. Весілля у с. Довге Іршавського району. 1930-ті рр. Фото з архіву автора.

Рис. 4.45. Дівочий весільний вінок, с. Керецьки, Свалявський р-н. Барвінок, вовняні нитки, фабричні стрічки, квіти. 20-40-ві рр. XX ст. Фото з архіву автора.



Рис. 4.46. Дівоча весільна прикраса («гутурінка»), с. Лазещина, Рахівський р-н. Барвінок, вовняні нитки, дрiт, паперові та воскові квіти, дзеркальце («веретко»), бісер, стеклярус, кінський волос. 20-ті рр. XX ст. (ФЗМНАП О: 6263/2162).

Рис. 4.47. Весільний вінок («корона») з круглими «гутурінками», с. Лазещина, Рахівський р-н. Барвінок, вовняні нитки, дрiт, паперові та воскові квіти, дзеркальце («веретко»), монети («дукати»). Початок XX ст. (ФЗМНАП О: 6262/2161).



4.48, 4.49



4.50, 4.51, 4.52



4.53, 4.54, 4.55

Рис. 4.48. Весільний вінок («корона»), м. Рахів, Рахівський р-н. Барвінок, вовняні нитки, дріт, дзеркальце («веретко»), бісер, стеклярус. 20-ті рр. ХХ ст. (ФЗМНАП О: 4295/1910).

Рис. 4.49 Весільний вінок («корона»), с. Лазещина, Рахівський р-н. Барвінок, вовняні нитки, дріт, дзеркальце («веретко»), бісер, стеклярус. 20-ті рр. ХХ ст. (ФЗМНАП О: 4294/1909).

Рис. 4.50-4.53 Весільні вінки («корони»), м. Рахів, села Костилівка, Косівська Поляна, Рахівський р-н. Картон, фольга, вовняні нитки, бісер стеклярус. 20-ті рр. ХХ ст. (ФЗМНАП О: 1635/4073, ФЗМНАП О: 2962/4699/1, ФЗМНАП О: 4291/1906, ФЗМНАП О: 4292/1907).

Рис. 4.54. Картонні «гутурінки», с. Лазещина, Рахівський р-н. Картон, дріт, вовняні нитки, бісер, стеклярус, воскові та паперові квіти. 20-ті рр. ХХ ст. (ФЗМНАП О: 4293/1908).

Рис. 4.55. Весільний вінок, с. Богдан, Рахівський р-н. Картон, фабрична матерія, вовняні нитки, дуге скло. Початок ХХ ст. (ФЗМНАП О: 2865/1028).



Рис. 4.56, 4.57. Комплекти традиційного весільного вбрання воловецьких бойків. Експозиція історико-краєзнавчого музею при вВоловецькій районній бібліотеці для дорослих.



Рис. 4.58, 4.59. Дівочі весільні вінки («косиці», «вінці»), с. Буштино, Тячівський р-н. Кора липи, фабрична матерія, скляні бісеринки. 20-ті рр. XX ст. (ФЗМНАП О: 639/214; ФРМЕПТ : 91).



Рис. 4.60 Дівочий вінок, с. Буштино, Тячівський р-н. Кора липи, фабрична матерія, паперові квіти, бісер. 30-40-ві рр. XX ст. (ФРМЕПТ: 96).



Рис. 4.61. Знімання весільного вінка та покривання голови нареченої хусткою. Терблеріцька долина. 1930-ті рр. Фото з архіву автора.

Рис. 4.62. Наречена («молодиця»), с. Буштино Тячівського району. 40-ві рр. XX ст. Фото з архіву автора.



Рис. 4.63. Весілля, с. Калини Тячівського району. 40-ві рр. XX ст. Фото з архіву автора.



Рис. 4.64, 4.65. Весілля у с. Буштино Тячівського району. 1940-ві рр. Фото з архіву автора.



4.66, 4.67, 4.68, 4.69



4.70, 4.71

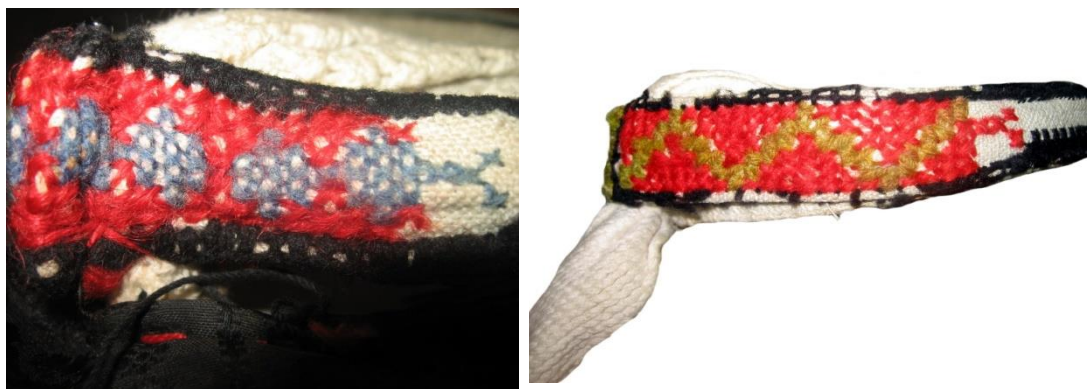

4.72, 4.73

Рис. 4.66-4.73 Чепці, с. Тихий, Великоберезнянський р-н. Картон, мереживо («сітка»), фабричні стрічки, вовняні нитки, вишивка, хрестик. 20-40-ві рр. XX ст. (ФЗМНАП О: 1382/403; ФЗМНАП О: 2297/81; ФЗМНАП О: 2298/88).



Рис. 4.74. Весільна прикраса («гусоші»), с. Хижа, Виноградівський р-н. Чорна фабрична матерія, монети. Кінець XIX –початок XX ст. (ФЗМНАП О: 8190/3413).



Рис. 4.75. Гуцулка вишиває сорочку нареченому, с. Ясіня. Рахівський р-н. 20-ті рр. XX ст. (Ф КЗ «ЗОКМ»ЗОР Е: 1242).



Рис. 4.76. Весілля, Тересвянська родина. 1930-ті рр. Фото з архіву автора.



Рис. 4.77. Весілля у с. Богдан Рахівського району. 1927 р. Фото Я. Палки.



Рис. 4.78. Весілля Василя Мателешко та Марії Савулишиної. Рахів, 1938 р. Фото з архіву автора.



Рис. 4.79-4.82. Вінки («вінці пані молодого»), с. Лазещина, Рахівський р-н. Картон, фабрична матерія, фольга, дзеркальця, дріт, бісер, стеклярус, вовскові та паперові квіти, кінський волос. 20-ті рр. XX ст. (ФЗМНАП О: 21/18, ФЗМНАП О: 1636/4074, ФЗМНАП О: 1637/4075, ФЗМНАП О: 1638/2/4076/2).



4.83, 4.84



4.85, 4.86

Рис. 4.83, 4.84. Виготовлення топірців («келефів», «барток») Михайлом Шмадюком, с. Лазещина, Рахівський р-н. Фото з архіву автора.

Рис. 4.85, 4.85. Топірці («келефи», «бартки»), с. Лазещина, Рахівський р-н. Фото з архіву автора.



Рис. 4.86. Похорон молодої дівчини. 1920 р. Фото Ф. Заплетала.



Рис. 4.87. Похорон Марічки Кочержук, с. Ясіня рахівського району. 1929 р. Фото з архіву Е. Зелінського.



Рис. 4.88. Гуцули виносять з хати труну на дерев'яних ношах («марах»). 23-30-ті рр. ХХ ст. Фото з архіву автора.



Рис. 4.89. Похорон у Ясіня. Панахиду очолює пр. Олексій (Каблюк) Карпаторуський.



Рис. 4.90. Перевезення на снях. Село Бедевля Тячівського району. 1932 р. Фото Б. Ваврушка.

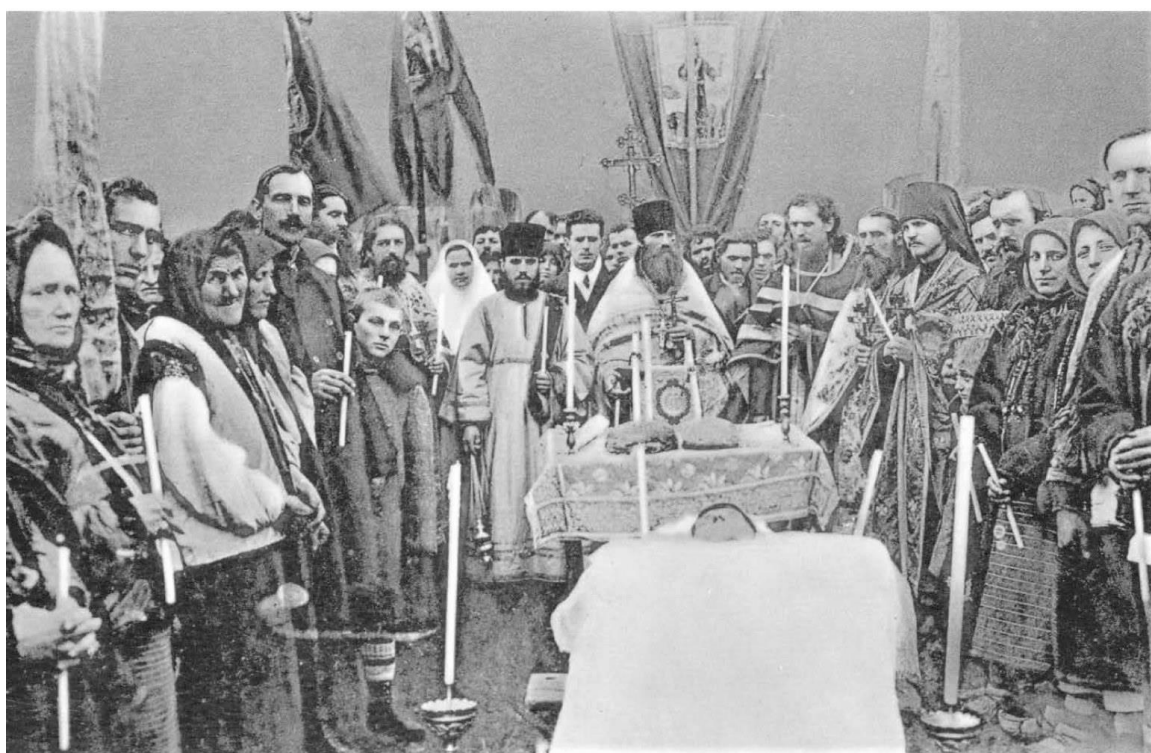

Рис. 4.91. Гуцульський похорон. 23-30-ті рр. ХХ ст. (Фото з архіву автора).



Рис. 4.92. На могилі.



Рис. 4.93. Учасник гри при мерцеві «Дідо і баба». 1921 р. Фото А. Кожмінової



Рис. 4.94. Колядницькі маски, Мукачівщина. Початок ХХ ст. Колекція Етнографічного музею в Будапешті (Угорщина).



Рис. 4.95. «Бетлегем», Мукачівщина. Початок ХХ ст. Колекція Етнографічного музею в Будапешті (Угорщина).



Рис. 4.96. Колядницький гурт («бетлегем»), с. Довге Іршавського району. Середина ХХ ст. Фото з архіву автора.

Рис. 4.97. Вертеп у Сасові. 1940-ві рр. Фото з архіву автора.



Рис. 4.98. Коляда в Богдані. 1940 р. Фото П. Фереца.

Рис. 4.99. Колядницький гурт («бетлегем»), с. Довге Іршавського району. Середина ХХ ст. Фото з архіву автора.



Рис. 4.100. Освячення води на Водохреща на р. Чорна Тиса, с. Ясіня Рахівського району. 20-ті рр. ХХ ст. (Фото з архіву автора).



Рис. 4.101. Великдень у с. Волосянка Великоберезнянського району. 1930-ті рр.
Фото В. Ковача.



Рис. 102. Освячення пасок у с. Бростури (Лопухів) Тячівського району. 1938 р. Фото з журналу «Pestry tyden».

Рис. 4.103. Освячення пасок у с. Бростури (Лопухів) Тячівського району. 1938 р. Фото з журналу «Pestry tyden».



Рис. 4.104. Використання бесаги при освяченні паски, с. Ясіня Рахівського району. Початок XX ст. Фото з архіву автора.

Рис. 4.105. Маленька гуцулочка на освяченні паски, с. Ясіня Рахівського району. 20-ті рр. XX ст. (Фото з архіву автора).



Рис. 4.106. Освячення пасок, с. Богдан Рахівського району. 1929 р. Фото А. Кожмінової.

Розділ 5 «Трансформаційні процеси в народному одязі Закарпаття другої половини ХХ – початку ХХІ ст. : традиції, новації та популяризація»



Рис. 5.1. Експозиція виставки робіт вишивальниць курсів, організованих Амалією Кожміною в Ужку 1922 р.

Рис. 5.2. Вишивальниці на виставці вишивальних курсів. 1922 р.



Рис. 5.3. Взірці композиційних схем вишивок українців Закарпаття, подані Ф. Шпалою для творчих інспірацій майбутнім вишивальницям.



Рис. 5.4, 5.5. Схеми вишивок із журналу «Радянська жінка».

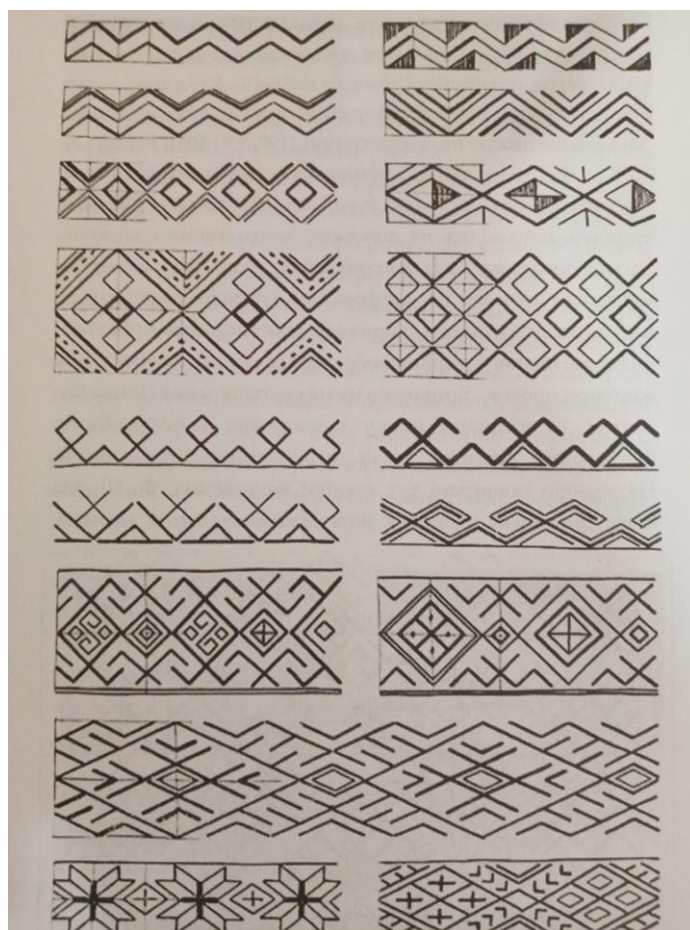

Рис. 5.6. Обкладинка журналу «Краса і мода». 1970 р.



Рис. 5.7. Рисунки костюмів з етноелементами.

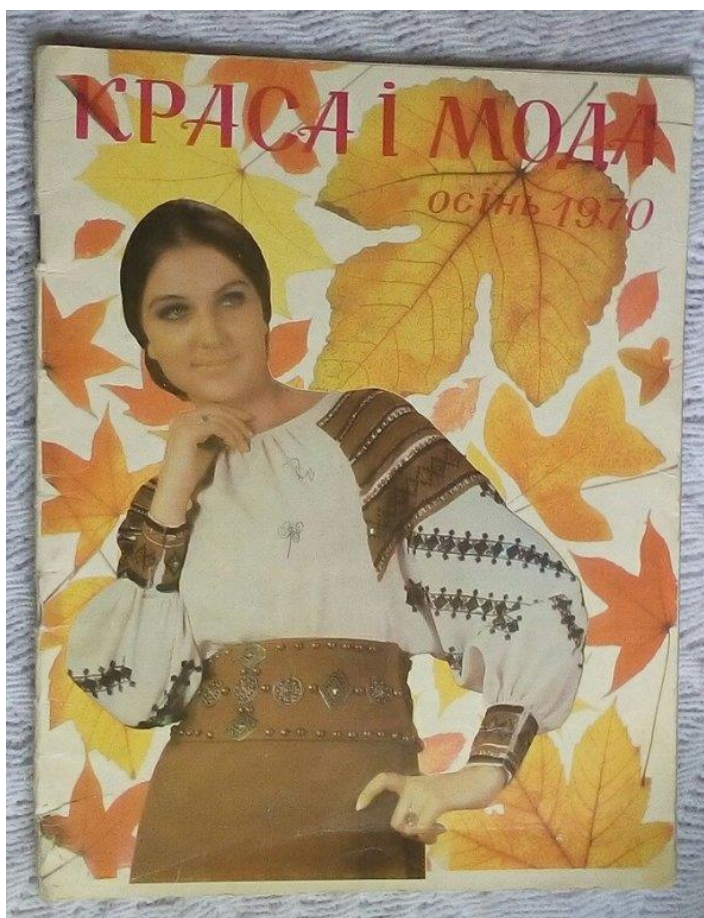

Рис. 5.8., 5.9. Жінки в платтях («віганах»). 1960-ті рр. Мукачівщина. Фото з архіву автора.

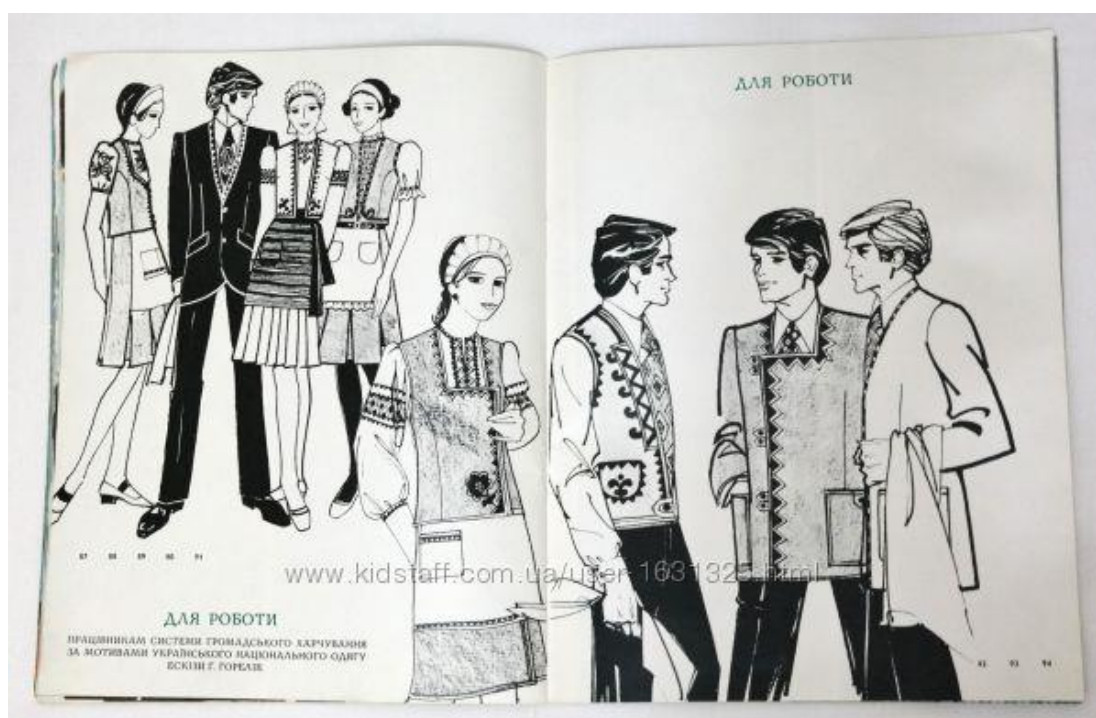

Рис. 5.10, 5.11. Жінки в платтях («віганах»). 1960-ті рр. Виноградівщина. Фото з архіву автора.



Рис. 5.12. Весільна пара, с. Тарнівці Ужгородського району. 1996. Фото з архіву КЗ «Закарпатський музей народної архітектури та побуту» ЗОР.



Рис. 5.13. Чоловік у «куфайці». 1960-ті рр. Мукачівщина. Фото з архіву автора.



Рис. 5.14. Ганна та Юрій Орінчай, с. Великий Раковець Іршавського району. 1970-ті рр. Фото з архіву автора.



Рис. 5.15. Брати Михайло та Василь Коцани, с. Великий Раковець Іршавського району. 1960-ті рр. Фото з архіву автора.



Рис. 5.16. Сім'я з с. Середне Ужгородського району. 1957 р. Фото з архіву роди Басараб.



Рис. 5.17. Закарпатський народний ансамбль пісні і танцю.



Рис. 518. Закарпатський народний хор. 1980-ті рр.



Рис. 5.19. Заслужений академічний Закарпатський народний хор в експозиції ужгородського скансену.



Рис. 5.20. Хорова і танцювальна група ансамблю «Лісоруб». 1956 р. Фото А. Дороша.

Рис. 5.21. Ансамбль «Лісоруб» після виступу у творчому звіті Закарпатської області на виставці досягнень народного господарства України. Київ, 1978 р. Фото з книги Василя Поповича «Лісторуб: витоки і повноводдя». С. 51.



Рис. 5.22. Танцювальна група ансамблю пісні і танцю «Лісоруб» на концерті, присвяченому 65-річчю Закарпатського обласного краєзнавчого музею ім. Т. Легоцького. 2010 р. Фото з книги Василя Поповича «Лісторуб: витоки і повноводдя». С. 198.

Рис. 5.23. Вокально-етнографічна картинка «Бичківське весілля» у виконанні ансамблю «Лісоруб» під час II етнофестивалю «Закарпатська свальба». Фото з книги Василя Поповича «Лісторуб: витоки і повноводдя». С. 211.



5.24



5.25

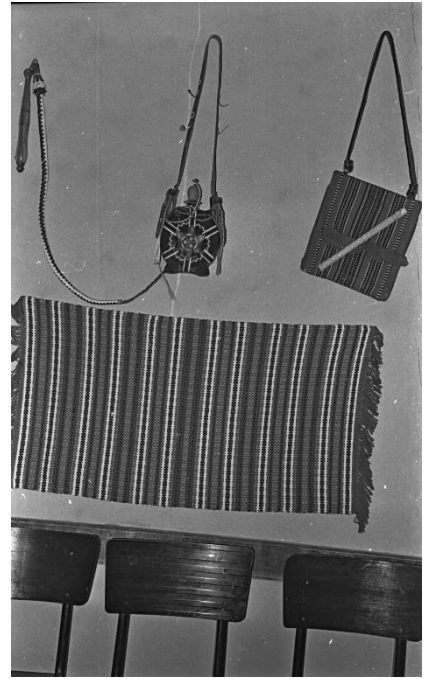

5.26, 5.27



5.28, 5.29



5.31.

Рис. 5.24-5.31. Виставки декоративно-прикладного мистецтва на Закарпатті. 1980-ті рр. Фото з архіву автора.



5.32, 5.33



5.34



5.35, 5.36

Рис. 5.32-5.36. Терезія Чувалова та її ескізи концертних костюмів. Фото з архіву автора.



5.37.



5.38

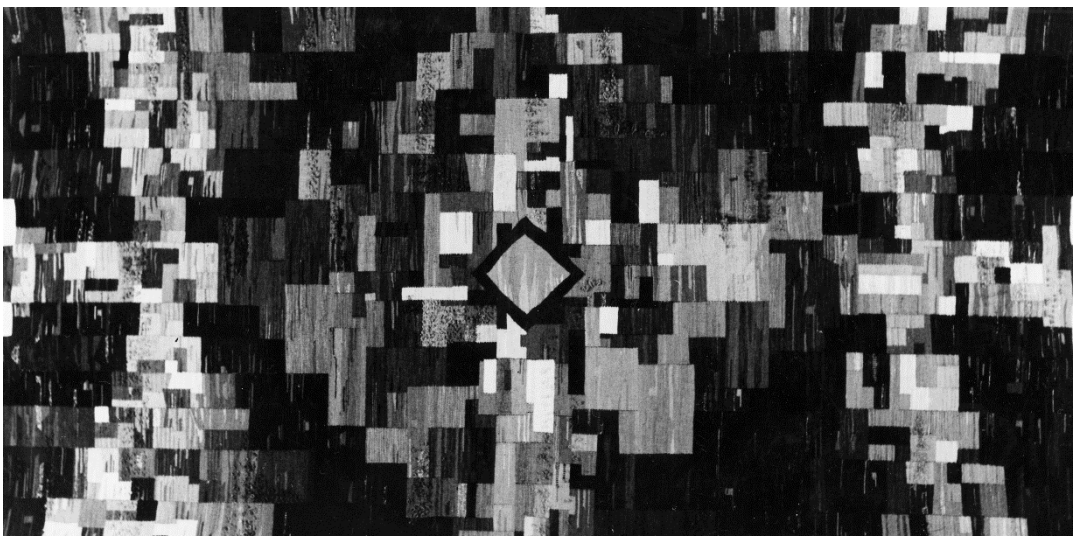

5.39

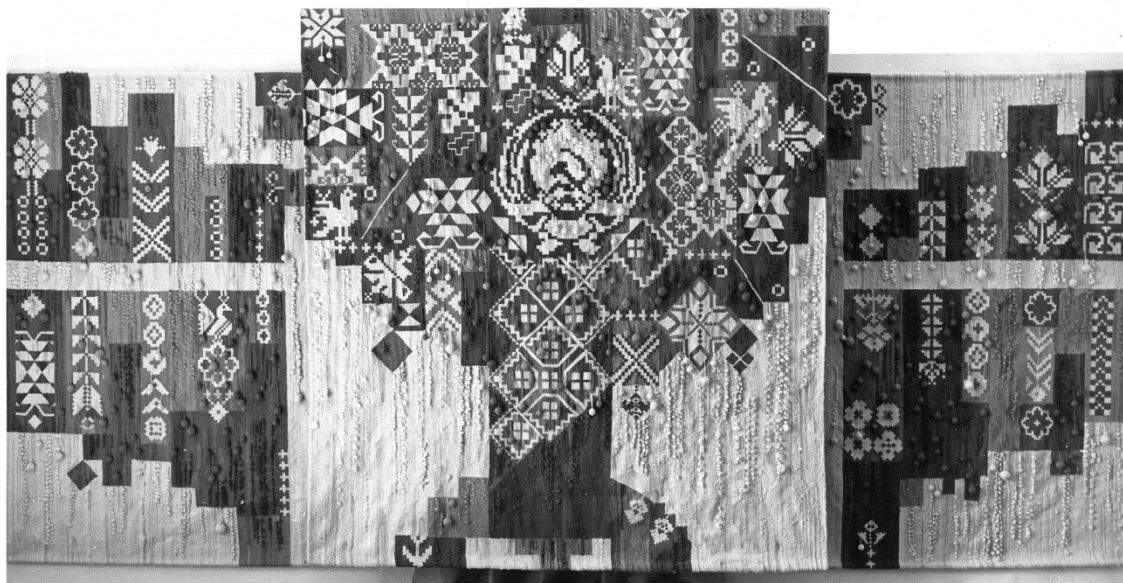

5.40

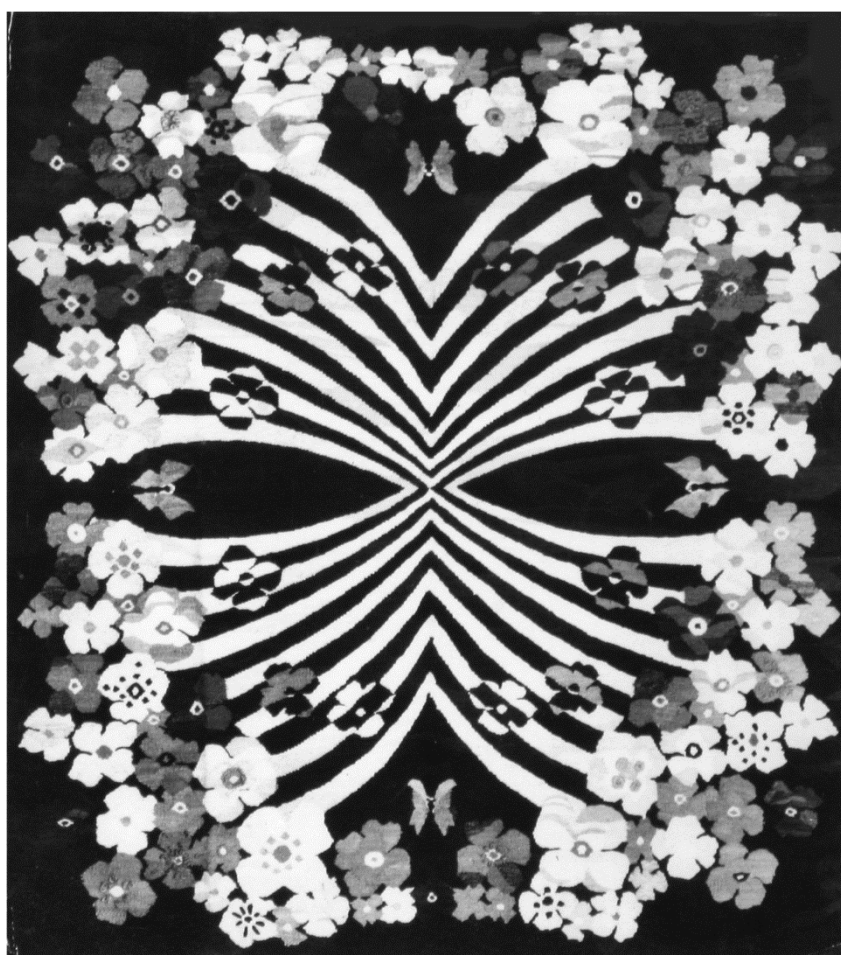

5.41.

Рис. 5.37-5.41. Гобелени Терезії Чувалової. Фото з архіву автора.



5.42, 5.43

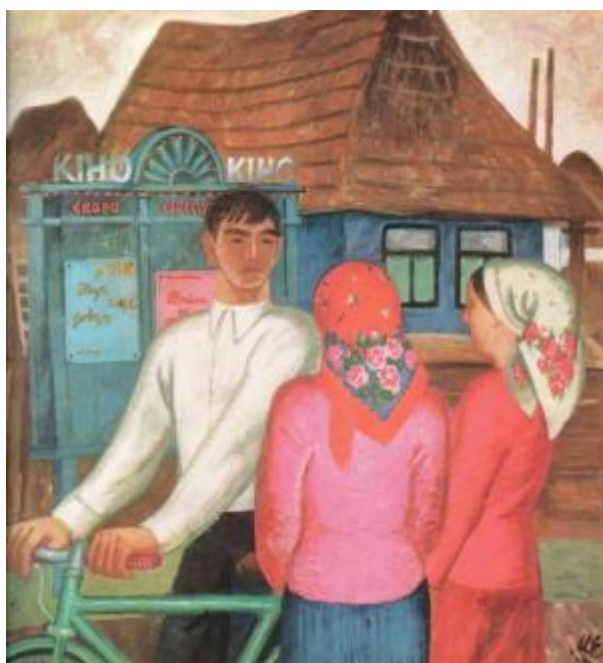

5.44, 5.45

Рис. 5.42-5.45. Едіта Медвецька та її художні роботи. Фото з <https://zakarp.at/brovdi.art/khudozhnyky/myttsi-zakarpattia/edita-medvecka#parentHorizontalTab2>



5.46, 5.47



5.48, 5.49

Рис. 5.46. Ескіз чоловічого костюму терешліївських долинян. 1978 р. Автор – Едіта Медвецька.

Рис. 5.47. Ескіз чоловічого костюму боржавських долинян. 1978 р. Автор – Едіта Медвецька.

Рис. 5.48. Ескіз чоловічого угорського костюму. 1972 р. р. Автор – Едіта Медвецька.

Рис. 5.49. Ескіз деталей вишивки жіночого плаття для с. Вербовець Воловецького району. 1972 р. Автор – Едіта Медвецька.



5.50, 5.51



5.5.2, 5.53.

Рис. 5.50. Ескіз жіночих костюмів терблеріцьких долинян. 1978 р. Автор – Едіта Медвецька.

Рис. 5.51. Ескіз жіночих костюмів турянських долинян. 1978 р. Автор – Едіта Медвецька.

Рис. 5.52. Ескіз жіночого одягу для хора Мукачівського садвинрадгоспу. 1978 р. Автор – Едіта Медвецька.

Рис. 5.53. Ескіз жіночих угорських костюмів. 1978 р. Автор – Едіта Медвецька.



5.54, 5.55



5.56, 5.57.

Рис. 5.54. «Молодиці». 1977 р. Автор – Наталія Герц. Фото з <https://zakarp.at.brovdi.art/khudozhnyky/myttsi-zakarpattia/gerc-nataliya#parentHorizontalTab2>

Рис. 5.55. «Вечорниці». 1983 р. Автор – Наталія Герц. Фото з <https://zakarp.at.brovdi.art/khudozhnyky/myttsi-zakarpattia/gerc-nataliya#parentHorizontalTab2>

Рис. 5.56. «Вівчарі». 1970 р. Автор – Наталія Герц. Фото з <https://zakarp.at.brovdi.art/khudozhnyky/myttsi-zakarpattia/gerc-nataliya#parentHorizontalTab2>

Рис. 5.57. «Річанські вечорниці». Автор – Наталія Герц. Фото з <https://zakarp.at.brovdi.art/khudozhnyky/myttsi-zakarpattia/gerc-nataliya#parentHorizontalTab2>

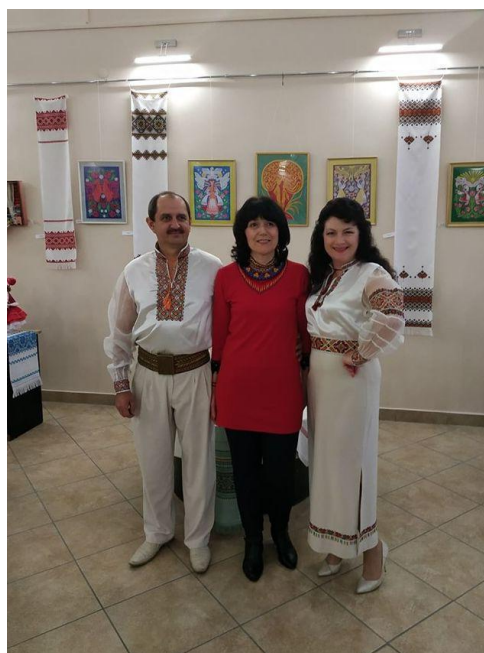

5.58, 5.59



5.60, 5.61

Рис. 5.58. На відкритті виставки «Барви чотирьох». 2019 рік.

Рис. 5.59. Фрагмент виставки Марії Купарь в ужгородському скансені. 2015 р.

Рис. 5.60. Сценічні костюми, пошиті Марією Купарь. 2017 р.

Рис. 5.61. Жіночий гуцульський костюм, пошитий Марією Купарь. 2016 р.



Рис. 5.62-5.64. Виставка Ольги Гал в Закарпатському музеї народної архітектури та побуту в 2017 р.



Рис. 5.65-5.68. Василь Свида та його скульптури «Мати годує дитину», «Гуцул з сокирою», «Доля з минулого».



Рис. 5.69-5.73 горельєф «До молодого. Весілля». Автор – Василь Свіда.



Рис. 5.74, 5.75. Глиняні скульптури малих форм – «Пісня», «Молода». Автор – Магдалина Пуглик-Белень.



Рис. 5.76, 5.77. Глиняні скульптури малих форм – «Без назви», «Колискова». Автор – Наталія Стегура.



Рис. 5.78-5.81. Рисунки народного вбрання тересвянських і тереблеріцьких долинян, лемків і гуцулів Закарпаття. Автор – Роман Пилип.



Рис. 5.82. Крій чоловічої сорочки. 30-ті роки XX ст., с. Верховина Бистра, Великоберезнянський р-н. Малюнок Р. Пилипа.



Рис. 5.83. Крій жіночої сорочки з довгим рукавом. 20-30-ті р. XX ст., с. Порошково Перечинський р-н. Малюнок Р. Пилипа.

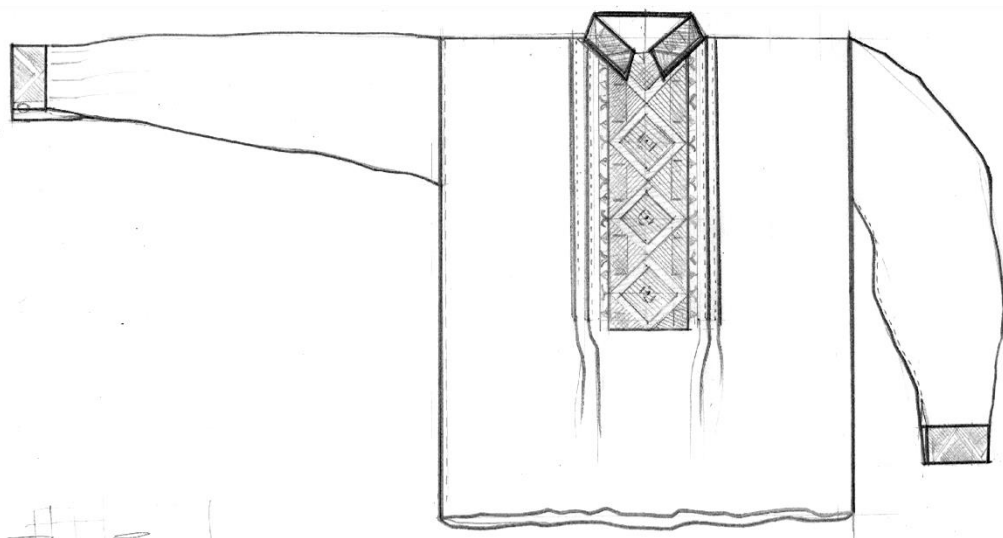

Рис. 5.84., 5.85. Альбом К. Білетіної «Беззахистність перед красою».

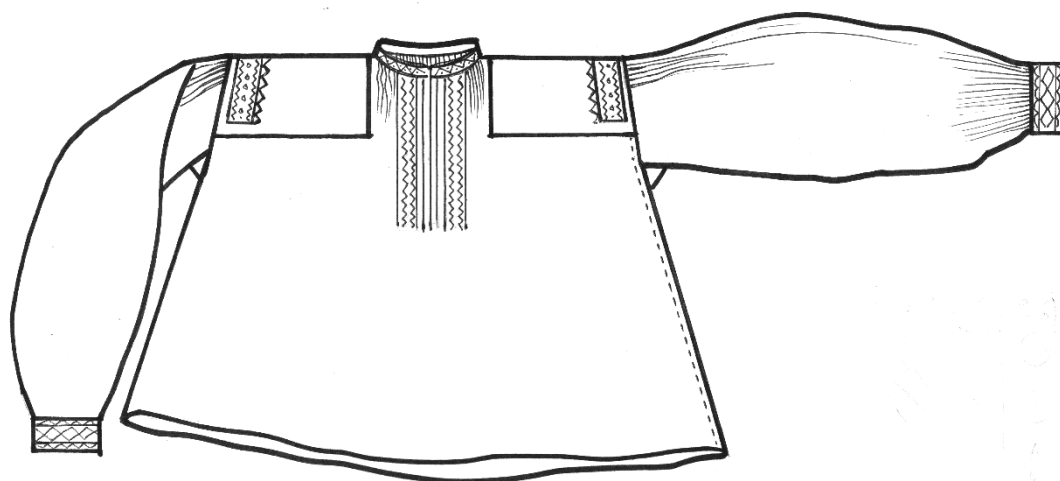

Рис. 5.86, 5.87. Рисунки народного одягу Закарпаття. Автор – Катерина Білетіна.



Рис. 5.88, 5.89. Виставка Катерини Білетіної «Квіти Закарпаття» в ужгородському скансені. 2017 р.



Рис. 5.90. Картина – «Дочка гір». 2018 р. Автор – Ірина Калюжна.



Рис. 5.91. Картина – «Заміжня жінка». 2018 р. Автор – Ірина Калюжна.



Рис. 5.92. Картина – «Дівчата». 2018 р. Автор – Ірина Калюжна.

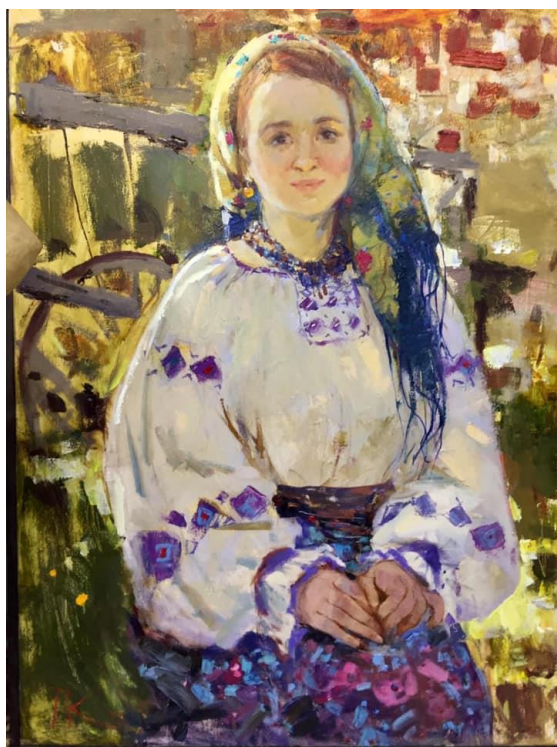

Рис. 5.93, 5.94. Заслужений академічний Закарпатський народний хор, в нових сценічних костюмах, пошитих за автентичними взірцями з фондів ужгородського скансену майстернею «Folklore». Керівник – Оксана Вовчик. 2013 р.



Рис. 5.95, 5.96. Online folk-fashion fest «Гуцульська ватра». 2020 р. Організатор – школа моделей «A'star».



Рис. 5.97. Колектив Закарпатського музею народної архітектури та побуту на День вишиванки. 2021 р.



Рис. 5.98, 5.99. Студенти Ужгородського інституту культури і мистецтв – учасники показу народних костюмів на День вишиванки. 2021 р.



Рис. 5.100, 5.101. На фестивалі «Гуцульська бринза». Рахів.



Рис. 5.102, 5.103. На фестивалі «Закарпатська свальба». Село Колочава Міжгірського району.



Рис. 5.104, 5.105. В експозиції Історико-краєзнавчого музею «Сріберна земля» у селі Грушево Тячівського району.



Рис. 5.106, 5.107. В експозиції Регіонального музею етнографії пониззя сіл р. Теребля.



Рис. 5.108. Колекція народних сорочок в експозиції Музею історії та етнографії румунів Закарпаття. Село Нижня Апша Тячівського району.



Рис. 5.109-5.111. Відтворення традиційного лемківського весілля на базі Етнографічного музею «Лемківська садиба». 2021 р., с. Зарічево Перечинського району.

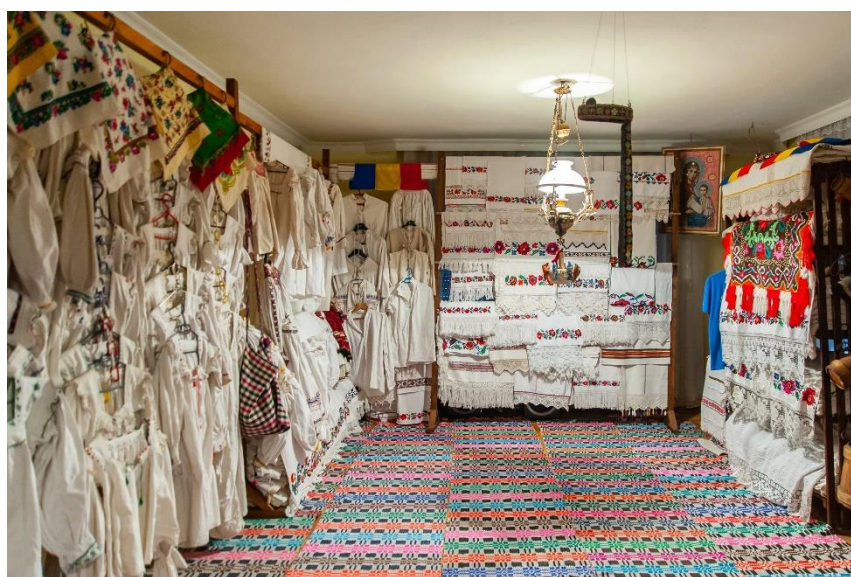

Рис. 5.112. Одяг в інтер'єрі хати з с. Оріховиця Ужгородського району.



Рис. 5.113. Куточок шевського ремесла в інтер'єрі хати з с. Ракошино Мукачівського району.



Рис. 5.114. Одяг в інтер'єрі хати з с. Довге Іршавського району.

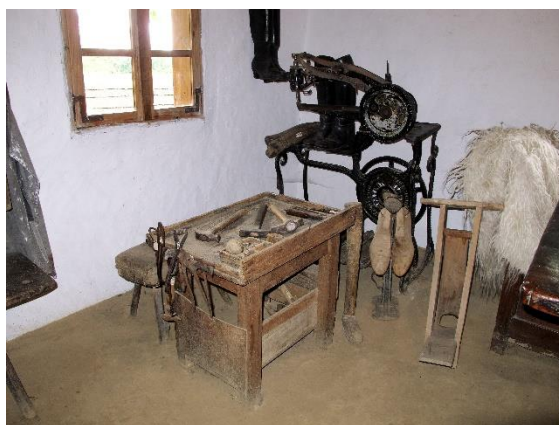

Рис. 5.115. Одяг в інтер'єрі хати з с. Стеблівка Хустського району.



Рис. 5.116. Елементи весільного вбрання в інтер'єрі хати з с. Бедевля Тячівського району.



Рис. 5.117. Жіночі сорочки в інтер'єрі хати з с. Тибава Свалявського району.



Рис. 5.118, 5.119. Одяг в інтер'єрі садиби-гражди з с. Стебний та хати з с. Ясіня (присілок Кевелів) Рахівського району.



Рис. 5.120, 5.121. Одяг в інтер'єрі хат з сіл Середнє Водяне Рахівського і Вишково Хустського районів.



5.125



5.126

Рис. 5.124-5.126. Фрагменти виставки «Народні костюми Карпатського регіону» із приватного зібрання Дьордя Барни, що нині зберігається в Музеї ім. Отто Германа в місті Мішкольц (Угорщина). 2017 рік.



Рис. 5.132, 5.133. Фрагменти виставки «Етнічна палітра Закарпаття в музейних збірках ужгородського скансену». 2021 р., виставковий зал Музею народної архітектури та побуту у Львові ім. Климентія Шептицького.



Рис. 5.134, 5.135. Фрагменти виставки «Етнічна палітра Закарпаття в музейних збірках ужгородського скансену». 2021 р., виставковий зал Національного історико-культурного заповідника «Чигирин».



Рис. 5.136, 5.137. Виставка «Прикраса» з фондів зібрань Музею народної архітектури та побуту у Львові ім. Климентія Шептицького. 2021 р., виставковий зал ужгородського скансену.



Рис. 5.138. Реконструкції народного вбрання Закарпаття. 2017 р.

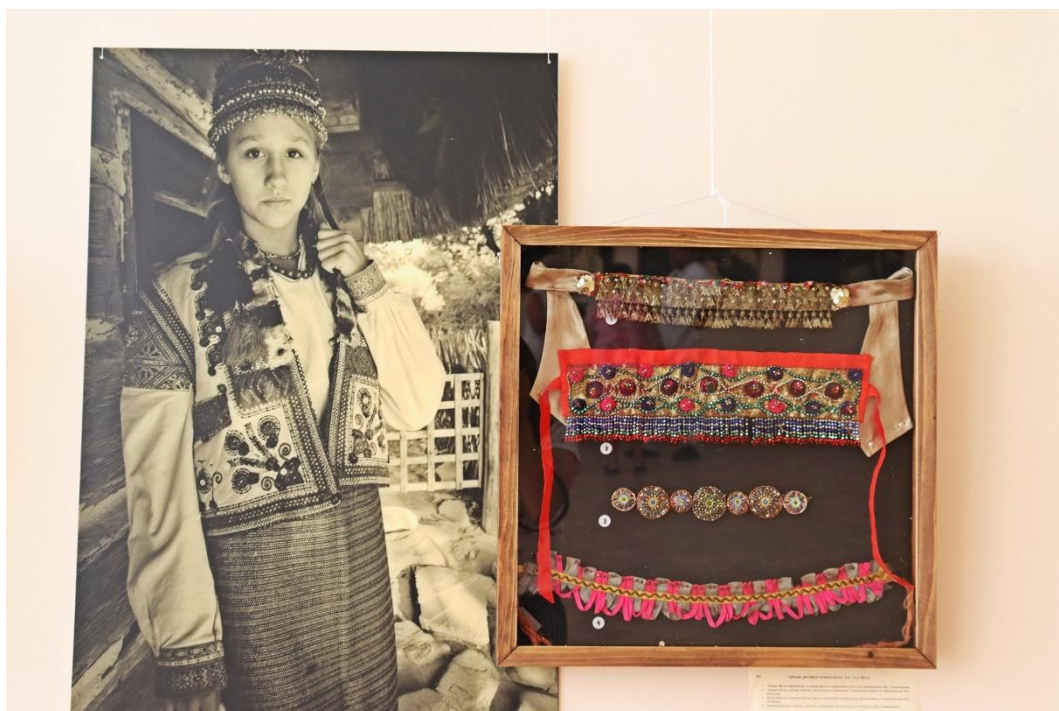

Рис. 5.139. З набору листівок «Традиційний одяг та вишивка Закарпаття».



Рис. 5.140. Фолк-дефіле «Танець часу». 2019 рік.



5.141



5.142, 5.143



5.144

Рис. 5.141-5.144. Перший рік навчання в Студії вишивки «Косиця».



Рис. 5.145. Учасниці третього року навчання в Студії вишивки «Косиця» – «Моя бойківська сорочка».



Рис. 5.146, 5.147. IV-й курс Студії вишивки – «Заспульниця».



5.148



5.149



Рис. 5.148-5.152. Карта «Закарпаття. Вишиті традиції», вишита й подарована музею учасницями Студії вишивки «Косиця».



Рис. 5.153, 5.154. Обласний фестиваль «Коляди в старому селі».



Рис. 5.155, 5.156. Дитячий фольклорний фестиваль-конкурс учнів мистецьких шкіл «Веселковий передзвін».



Рис. 5.157-5.159. Свято ткацтва – «Ткані скарби». Ужгород, 2014 р.



Рис. 5.160, 5.161. Заслужений академічний Закарпатський народний хор та самодіяльний фольклорно-етнографічний колектив «Іршавська родина» Іршавського районного будинку культури на I фестивалі гончарства в ужгородському скансені.



Рис. 5.162. Фотоматеріали до рубрики про історію локальної моди в журналі «Унікал – унікальне Закарпаття».



Рис. 5.163. Валерія Турок, Інна Балог, Лариса Липкань та Марина Бокоч – учасниці проекту «Коріння : історичне вбрання Закарпаття в образах сучасних жінок».

Своя сорочка ближча до тіла



Рис. 5.164. Одягові та вишивальні традиції Виноградівщини.



Рис. 5.165. Переможці фотоконкурсу «Своя сорочка ближче до тіла».

КОЛОРИТ НАРОДНОГО ВБРАННЯ ЗАКАРПАТТЯ

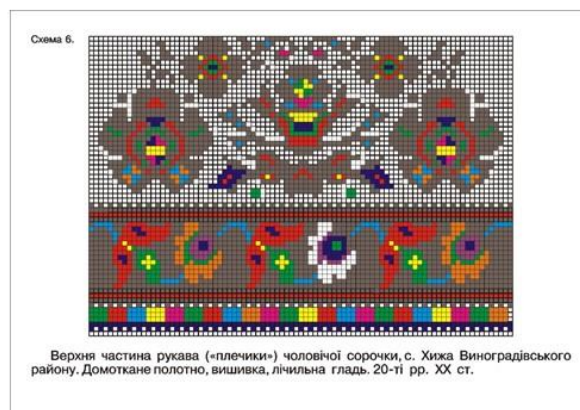
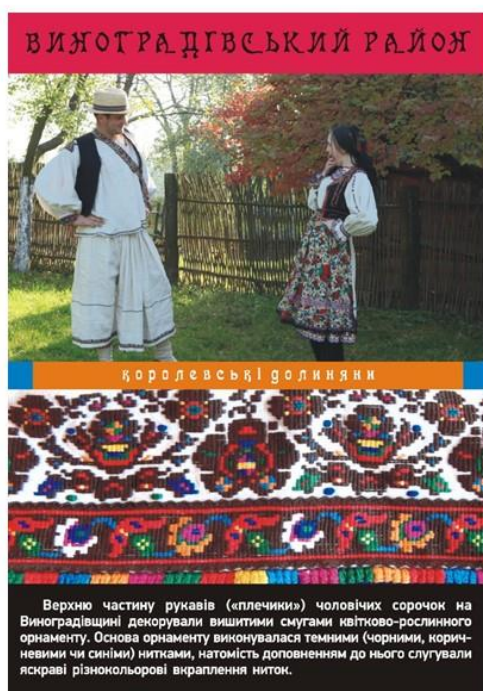



